

**Visegrád Város Önkormányzata Polgármesterének
1/2021. (I. 14.) határozata**

A Fellegvár Óvoda melletti lebontott épület helyén ideiglenes parkoló létesítéséről

A jogalkotásról szóló 2010. évi CXXX. törvény 23. § (2) bekezdésében, illetve katasztrófavédelemről és a hozzá kapcsolódó egyes törvények módosításáról szóló 2011. évi CXXVIII. törvény 46. § (4) bekezdésében kapott felhatalmazás alapján, a veszélyhelyzet kihirdetéséről szóló 478/2020. (XI. 3.) számú kormányrendelet 1. § tekintettel, az alábbi döntést hozom:

1. a Fellegvár Óvoda melletti lebontott épület (volt rendőrségi üdülő, Visegrád 72 hrsz.) helyén, kőszórással ideiglenes parkoló épül,
2. a parkoló megépítését a Városgazdálkodási Csoport végezze el, bruttó 200.000 forint keretösszegeből,
3. a költségeket a 2021. évi költségvetési tartalékból biztosítom.

Határidő: azonnal

Felelős: Eöry Dénes polgármester

Végrehajtásért felelős: dr. Szabó Ferenc jegyző

Eöry Dénes
polgármester

dr. Szabó Ferenc
jegyző

A kiadvány hiteles:
2021. január 14.

**Visegrád Város Önkormányzata Polgármesterének
2/2021. (I. 14.) határozata**

**Visegrád Város Önkormányzata tulajdonában lévő, 2025 Visegrád, Fő utca 44.,
Visegrád 105/A/6 hrsz.-ú belterületi ingatlan, gyógyszertár, és a 2025 Visegrád, Fő
utca 30., Visegrád 78 hrsz.-ú belterületi ingatlan értékesítéséről, ezekből az
értékesítésekből befolyó összegekből, a 2025 Visegrád, Fő utca 85/C., Visegrád 357/3
hrsz.-ú belterületi ingatlan „Zöld ház” megvásárlásáról**

A jogalkotásról szóló 2010. évi CXXX. törvény 23. § (2) bekezdésében, illetve katasztrófavédelemről és a hozzá kapcsolódó egyes törvények módosításáról szóló 2011. évi CXXVIII. törvény 46. § (4) bekezdésében kapott felhatalmazás alapján, a veszélyhelyzet kihirdetéséről szóló 478/2020. (XI. 3.) számú kormányrendelet 1. § tekintettel, az alábbi döntést hozom:

1. kijelölöm pályázat útján történő értékesítésre a Visegrád Város Önkormányzata tulajdonában lévő, 2025 Visegrád, Fő utca 44., Visegrád 105/A/6 hrsz.-ú belterületi ingatlan, gyógyszertárt, kikiáltási ára: 27.500.000 forint,
2. kijelölöm pályázat útján történő értékesítésre a 2025 Visegrád, Fő utca 30., Visegrád 78 hrsz.-ú belterületi ingatlan, kikiáltási ára: 15.000.000 forint
3. az 1. és 2. pontban megjelölt ingatlanok értékesítéséről származó összegből megvásárlásra kerül a 2025 Visegrád, Fő utca 85/C., Visegrád 357/3 hrsz.-ú belterületi ingatlan (továbbiakban: „Zöld ház”), az igazságügyi értékbecslő által meghatározott 45.000.000 forint összegért,
4. az ingatlanok eladása, és az ebből befolyó összegekből az ún. „Zöld ház” megvásárlása az osztott tulajdonok megszüntetése miatt történik, és ennek köszönhetően mind a gyógyszertár, mind a „Zöld ház” felújítása megtörténhet,
5. az 1. és 2. pontban megjelölt ingatlanok pályázati kiírása, a 3. pontban meghatározott ingatlanra vonatkozó előszerződés megkötése után történhet,

(Az 1. és 2. pontban meghatározott pályázati kiírások, és a 3. pontban meghatározott adásvételhez tartozó előszerződés, valamint Visegrád Város Önkormányzat képviselőinek ezen értékesítéseket, és a vásárlást támogató, írásos hozzájárulása jelen határozat mellékletét képezi.)

Határidő: az 5. pontban meghatározott sorrendiség alapján, az ún. „Zöld ház”-ra kötendő előszerződés megkötésének határideje: 2021. február 15., a végleges adásvételi szerződés megkötésének határideje: 2021. április 30., az 1. és 2. pontban meghatározott pályázati eljárások lefolytatása, és ennek eredményeképpen az adásvételi szerződések megkötésének határideje: 2021. április 16.

Felelős: Eöry Dénes polgármester

Végrehajtásért felelős: dr. Szabó Ferenc jegyző

Eöry Dénes
polgármester

dr. Szabó Ferenc
jegyző

A kiadvány hiteles:
2021. január 14.

Pályázati kiírás

a Visegrád Város Önkormányzata tulajdonában lévő, 2025 Visegrád, Fő utca 44., Visegrád 105/A/6 hrsz.-ú belterületi ingatlan, gyógyszerár értékesítésére

Visegrád Város Önkormányzatának Polgármestere a Képviselő-testület teljes körű támogatásával a Vagyongazdálkodásról szóló 22/2017. (XII. 14.) önkormányzati rendelete 13. §-a alapján **nyilvános pályázatot hirdet** a tulajdonában lévő 2025 Visegrád, Fő utca 44. hrsz.-ú belterületi ingatlan, gyógyszerár (továbbiakban: Ingatlan) értékesítésére az alábbiak szerint:

- 1) **A pályázatot kiíró neve, székhelye:**
Visegrád Város Önkormányzata
2025 Visegrád, Fő u. 81.
- 2) **A pályázat célja:** önkormányzati tulajdonú gyógyszerár értékesítése, az értékesítés után a gyógyszerár hosszútávú üzemeltetése.
- 3) **A pályázat jellege:** a pályázat nyilvános.
- 4) **A pályázat tárgya, az Ingatlan adatai:**
 - a) az ingatlan megnevezése: gyógyszerár
 - b) az ingatlan természetbeni címe: 2025 Visegrád, Fő utca 44. „fv.a”
 - c) az ingatlan helyrajzi száma: 105/A/6
 - d) Telekterület tulajdoni lap szerint (105 hrsz.): 1159 m² (72/416-od része tartozik hozzá)
 - e) építmény terület tulajdoni lap szerint (105/A/6): 72,18 m²
 - f) építmény nettó terület: 69,62 m²
 - g) az Ingatlanra, részletes építési övezetre vonatkozó előírások a Polgármesteri Hivatalban (2025 Visegrád, Fő u. 81.) Füzes András főépítésztől (foepitesz@visegrad.hu) kérhetőek.
- 5) **Ajánlattételi határidő:** A pályázatokat zárt borítékban **2021. március 22. napján 17 óráig** személyesen vagy **2021. március 22. éjfélig lehet postán feladni** Visegrád Város Polgármesteri Hivatala címére (2025 Visegrád, Fő u. 81.). A zárt borítékra kizárólag az alábbi pályázati jeligét kéri a kiíró feltüntetni: *„Vételi ajánlat Visegrád Város Önkormányzata tulajdonában lévő, 2025 Visegrád, Fő utca 44. gyógyszerár belterületi ingatlanra”*
- 6) **A pályázat minimális tartalmi elemei a következők:**
 - a) a pályázati feltételek elfogadásáról szóló ajánlattevői nyilatkozat, 2 példányban aláírva, az ajánlat egy példányát minden oldalon aláírva „eredeti” megjelöléssel kell ellátni;
 - b) az ajánlattevő ajánlata a vételár összegére vonatkozóan (bruttó összegű megajánlás), 2 példányban aláírva, az ajánlat egy példányát minden oldalon aláírva „eredeti” megjelöléssel kell ellátni;
 - c) az ajánlattevő nyilatkozatát arra vonatkozóan, hogy gyógyszerárként kívánja hasznosítani az ingatlant;
 - d) az ajánlattevő nyilatkozata az ajánlati kööttség elfogadására vonatkozóan;
 - e) az ajánlat első lapja egy ún. felolvasólap legyen, amelyen a következő adatok szerepeljenek:

Cég esetén:

- Cég neve
- székhelye,
- cégjegyzékszám, a
- képviselő neve,

- belföldi adószáma,
- bankszámlaszáma,
- a vételár összegére tett megajánlás (bruttó módon Ft-ban meghatározva)

Magánszemély esetén:

- az ajánlattevő neve és címe,
- születési neve,
- születési hely és idő,
- anyja neve,
- személyi azonosító jel,
- adóazonosító jele,
- bankszámlaszáma,
- a vételár összegére tett megajánlás (bruttó módon Ft-ban meghatározva)

- 7) **Az ajánlati kötöttség minimális időtartama:** a pályázó ajánlatához 60 napig kötve van. Az ajánlati kötöttség az ajánlatok benyújtására nyitva álló határidő lejártát követő napon kezdődik.
- 8) **Pályázati biztosíték:** a kiíró nem kér pályázati biztosítékot az ajánlatok benyújtása során.
- 9) **Kikiáltási ár:** kiíró az ingatlan kezdő eladási árát, az igazságügyi szakértői vélemény alapján 27.500.000.-Ft-ban, azaz huszonhétmillió-ötszázezer forintban határozza meg.

- 10) **Pályázatok elbírálása:** a benyújtott pályázatokat Visegrád Város Önkormányzat Képviselő-testülete az ajánlattételi határidő lejártát követő zárt képviselő-testületi ülésen bírálja el. Amennyiben a veszélyhelyzet meghosszabbításra kerül, úgy képviselő-testületi ülés helyett, más formában születik döntés.

A pályázat elbírálás végső – ha jelen kiírás másként nem rendelkezik – határideje: 2021. március 31.

A beérkezett pályázatokat a Népjóléti és Ügyrendi Bizottság bontja, értékeli és a legmagasabb összegű vételárat tartalmazó ajánlatot javasolja győztesnek kihirdetni. Több azonos legmagasabb ajánlat esetén a Bizottság versenytárgyalást folytat a pályázókkal, ahol minimális licitnövekmény a kezdő eladási ár 5 %-a. Ilyen esetben a versenytárgyalás érdekében a pályázati elbírálás végső határideje változhat, a módosítás jogát a kiíró fenntartja. Az versenytárgyalás előtt kiíró figyelembe veszi, hogy több azonos legmagasabb ajánlat esetén ki vállal hosszabb távú kötelezettséget a gyógyszerertár üzemeltetésére.

Amennyiben a veszélyhelyzet meghosszabbításra kerül, úgy bizottsági ülés helyett, más formában kerül az eljárás lefolytatásra.

A kiíró a fenti eljárásrend alapján lefolytatott pályázat nyertesével adásvételi szerződést köt.

- 11) **Egyéb információ:**

Az ingatlan a helyszínen bármikor szabadon megtekinthető. A kiíró fenntartja magának a gyógyszerertári működést szolgáló bútorok tulajdonjogát. A kiíró a gyógyszerertár hosszú távú működésének biztosítására elővásárlási jogot, visszavásárlási, vételi jogot alapít, valamint a gyógyszerertárként való üzemeltetési kötelezettség megszegése, megkerülése vagy hétköznaponként napi 4 (négy) óránál rövidebb nyitvatartási idő esetére szankciót (pl. kötbér) köt ki az adásvételi szerződésben vagy ahhoz kapcsolódó megállapodásban. A kötbér mértéke olyan összeg, amely alkalmas arra, hogy a szerződészegő helyett a kiíró maga lássa el a gyógyszerertár üzemeltetési feladatot a szerződészegőstől számított 30 (harminc) napon belül, akár arra alkalmas ingatlan megvásárlásával is. A kiíró a kötbér helyett, illetve mellett más olyan garanciát, biztosítékot is előírhat, amely az Ingatlan gyógyszerertárként való hosszútávú üzemeltetését biztosítja.

A kiíró fenntartja magának azt a jogot, hogy a pályázati eljárást – akár indoklás nélkül is – eredménytelennek minősítheti.

A pályázati kiírás 2021. március 1-én a Polgármesteri Hivatal hirdetőtábláján, a Visegrád Város Önkormányzat honlapján www.visegrad.hu, és a Visegrádi Hírek februári számában jelenik meg. A pályázattal kapcsolatban bővebb felvilágosítás Visegrád Város Polgármesterétől kérhető levélben, ill. elektronikus levélben (2025 Visegrád, Fő u. 81., polgarmester@visegrad.hu).

Visegrád, 2021. január 14.

Eöry Dénes
Polgármester

FELOLVASÓLAP

Ajánlattevő adatai:

Cég esetén:

(Cég) Neve:	
Székhelye:	
Cégjegyzékszám:	
Képviselő neve:	
Belföldi adószáma:	
Bankszámlaszáma:	

Azon számszerűsíthető adatok, amelyek a bírálati szempont alapján értékelésre kerülnek:

A BÍRÁLATI SZEMPONT MEGNEVEZÉSE		
1.1.	Visegrád, Fő utca 44., Visegrád 105/A/6 hrsz. ingatlan megvételére tett bruttó, egyösszegű megajánlás:,- Ft
1.2.	Gyógyszertár működtetésére hosszú távú kötelezettséget vállalok: évre

Kelt: év hónap napján

 (cégszerű aláírás)

AJÁNLATI NYILATKOZAT

Ajánlattevő adatai:

(Cég) Neve:	
Székhelye:	
Cégjegyzékszám:	
Képviselő neve:	
Belföldi adószáma:	
Bankszámlaszáma:	
Neve:	
Címe/Székhelye:	
Adóazonosító jele/adószáma:	
Bankszámlaszáma:	

Alulírott, Ajánlattevő a Visegrád Város Önkormányzata, mint Ajánlatkérő által kiírt számú ajánlatkérés ajánlattevőjeként nyilatkozom, hogy

- miután az Önök ajánlatkérésének feltételeit megvizsgáltam, azokat elfogadom, és az ajánlatkérés feltételei, továbbá az eljárás során keletkezett egyéb dokumentumok szerint ajánlatot teszek az ajánlatomban a Felolvasólapon rögzített ajánlati áron.
- az ajánlatom teljes tartalmát az elővásárlási jogosultak megismerhetik.
- nyertességem esetén kész és képes vagyok az ajánlatban, valamint az ajánlatkérésben előírt feltételeknek megfelelően a szerződés megkötésére és teljesítésére. Nyertességem esetén vállalom az ajánlatkérésben előírt feltételeknek megfelelően a szerződés megkötését.
- nyilatkozom, hogy a benyújtott felolvasólap szerinti ár az ingatlan vételára, a szerződésszerű teljesítéssel kapcsolatban felmerülő költséget vállalom.
- nyilatkozom, hogy az ingatlant hosszú távon gyógyszerként kívánom üzemeltetni, ennek érdekében az adásvételi szerződésben hozzájárulok ahhoz, hogy a kiíró fenntartsa magának a gyógyszerári működést szolgáló bútorok tulajdonjogát. A gyógyszerár hosszú távú működésének biztosítására elővásárlási jog, visszavásárlási jog, vételi jog alapításához és kötbér, illetve más garancia, biztosíték előírásához hozzájárulok.

Kelt: év hónap napján

(cégszerű aláírás)

FELOLVASÓLAP

Ajánlattevő adatai:

Magánszemély esetén:

Neve:	
Születési neve:	
Születési hely, idő:	
Anyja neve	
Személyi azonosító:	
Címe:	
Adóazonosító jele	
Bankszámlaszáma:	

Azon számszerűsíthető adatok, amelyek a bírálati szempont alapján értékelésre kerülnek:

A BÍRÁLATI SZEMPONT MEGNEVEZÉSE	
1.1. Visegrád, Fő utca 44., Visegrád 105/A/6 hrsz. ingatlan megvételére tett bruttó, egyösszegű megajánlás:,- Ft
1.2. Gyógyszertár működtetésére hosszú távú kötelezettséget vállalok: évre

Kelt: év hónap napján

 aláírás

AJÁNLATI NYILATKOZAT

Ajánlattevő adatai:

Neve:	
Születési neve:	
Születési hely, idő:	
Anyja neve	
Személyi azonosító:	
Címe:	
Adóazonosító jele	
Bankszámlaszáma:	

Alulírott, Ajánlattevő a Visegrád Város Önkormányzata, mint Ajánlatkérő által kiírt számú ajánlatkérés ajánlattevőjeként nyilatkozom, hogy

- miután az Önök ajánlatkérésének feltételeit megvizsgáltam, azokat elfogadom, és az ajánlatkérés feltételei, továbbá az eljárás során keletkezett egyéb dokumentumok szerint ajánlatot teszek az ajánlatomban a Felolvasólapon rögzített ajánlati áron.
- az ajánlatom teljes tartalmát az elővásárlási jogosultak megismerhetik.
- nyertességem esetén kész és képes vagyok az ajánlatban, valamint az ajánlatkérésben előírt feltételeknek megfelelően a szerződés megkötésére és teljesítésére. Nyertességem esetén vállalom az ajánlatkérésben előírt feltételeknek megfelelően a szerződés megkötését.
- nyilatkozom, hogy a benyújtott felolvasólap szerinti ár az ingatlan vételára, a szerződés szerű teljesítéssel kapcsolatban felmerülő költséget vállalom.
- nyilatkozom, hogy az ingatlant hosszú távon gyógyszerként kívánom üzemeltetni, ennek érdekében az adásvételi szerződésben hozzájárulok ahhoz, hogy a kiíró fenntartsa magának a gyógyszerári működést szolgáló bútorok tulajdonjogát. A gyógyszerár hosszú távú működésének biztosítására elővásárlási jog, visszavásárlási jog, vételi jog alapításához és kötbér, illetve más garancia, biztosíték előírásához hozzájárulok.

Kelt: év hónap napján

aláírás

gyógyszertár elhelyezése
Zöld ház megvásárlása

VB

KT VISEGRÁD VÁROS POLGÁRMESTERI HIVATALA		
Érkezett:		121-1/2021
2021 JAN 12.		
Melléklet	Előadó	Előszám
a többször	a többször tárgyal	

Ingatlangzáldalkodási javaslat

Alulírott, Visegrád Város Önkormányzatának képviselői, ingatlangzáldalkodás tárgyban hozzájárulunk az alábbiakhoz:

1. a Visegrád Város Önkormányzatának tulajdonában álló gyógyszertár (Visegrád, Fő u. 44., Visegrád 105 hrsz.), és az ún. „Csekő ház” (Visegrád, Fő u. 78 hrsz.) nyilvános pályázat útján értékesítésre kerüljön, az ebből befolyó összegből az ún. „Zöld ház” (Visegrád, Fő u. 357/3 hrsz.) kerüljön megvásárlásra.

Visegrád, 2021. 01. 06.

Schüssterl Károly alpolgármester

Abonyi Géza

Anda Bálint

Bártfai István

Gerstmayer Beáta

Schandl Jánosné

[Handwritten signatures on dotted lines]

Pályázati kiírás

a Visegrád Város Önkormányzata tulajdonában lévő, 2025 Visegrád, Fő utca 30., Visegrád 78 hrsz.-ú belterületi ingatlan értékesítésére

Visegrád Város Önkormányzatának Polgármestere a Képviselő-testület teljes körű támogatásával a Vagyongazdálkodásról szóló 22/2017. (XII. 14.) önkormányzati rendelete 13. §-a alapján **nyilvános pályázatot hirdet** a tulajdonában lévő 2025 Visegrád, Fő utca 30. Visegrád 78 hrsz.-ú belterületi ingatlan, (továbbiakban: Ingatlan) értékesítésére az alábbiak szerint:

- 1) **A pályázatot kiíró neve, székhelye:**
Visegrád Város Önkormányzata
2025 Visegrád, Fő u. 81.
- 2) **A pályázat célja:** önkormányzati tulajdonú lakóház, udvar értékesítése.
- 3) **A pályázat jellege:** a pályázat nyilvános.
- 4) **A pályázat tárgya, az Ingatlan adatai:**
 - a) az ingatlan megnevezése: lakóház udvar
 - b) az ingatlan természetbeni címe: 2025 Visegrád, Fő utca 30.
 - c) az ingatlan helyrajzi száma: 78
 - d) Telekterület tulajdoni lap szerint: 700 m²
 - e) építmény terület tulajdoni lap szerint: 82 m²
 - f) az Ingatlanra, részletes építési övezetre vonatkozó előírások a Polgármesteri Hivatalban (2025 Visegrád, Fő u. 81.) Füzes András főépítésztől (foepitesz@visegrad.hu) kérhetőek.
- 5) **Ajánlattételi határidő:** A pályázatokat zárt borítékban **2021. március 22. napján 17 óráig** személyesen vagy **2021. március 22. éfélig lehet postán feladni** Visegrád Város Polgármesteri Hivatala címére (2025 Visegrád, Fő u. 81.). A zárt borítékra kizárólag az alább pályázati jeligét kéri a kiíró feltüntetni: *„Vételi ajánlat Visegrád Város Önkormányzata tulajdonában lévő, 2025 Visegrád, Fő utca 30., 78 hrsz-ú belterületi ingatlanra”*
- 6) **A pályázat minimális tartalmi elemei a következők:**
 - a) a pályázati feltételek elfogadásáról szóló ajánlattevői nyilatkozat, 2 példányban aláírva, az ajánlat egy példányát minden oldalon aláírva „eredeti” megjelöléssel kell ellátni;
 - b) az ajánlattevő ajánlata a vételár összegére vonatkozóan (bruttó összegű megajánlás), 2 példányban aláírva, az ajánlat egy példányát minden oldalon aláírva „eredeti” megjelöléssel kell ellátni;
 - c) az ajánlattevő nyilatkozata az ajánlati kööttség elfogadására vonatkozóan;
 - d) az ajánlat első lapja egy ún. felolvasólap legyen, amelyen a következő adatok szerepeljenek:

Cég esetén:

- Cég neve,
- székhelye,
- cégjegyzékszám, a,
- képviselő neve,
- belföldi adószám, a,
- bankszámlaszám, a,
- a vételár összegére tett megajánlás (bruttó módon Ft-ban meghatározva)

Magánszemély esetén:

- az ajánlattevő neve és címe,
- születési neve,
- születési hely és idő,
- anyja neve,
- személyi azonosító jel,
- adóazonosító jele,
- bankszámla száma,
- a vételár összegére tett megajánlás (bruttó módon Ft-ban meghatározva)

- 7) **Az ajánlati kötöttség minimális időtartama:** a pályázó ajánlatához 60 napig kötve van. Az ajánlati kötöttség az ajánlatok benyújtására nyitva álló határidő lejártát követő napon kezdődik.
- 8) **Pályázati biztosíték:** a kiíró nem kér pályázati biztosítékot az ajánlatok benyújtása során.
- 9) **Kikiáltási ár:** kiíró az ingatlan kezdő eladási árát 15.000.000.-Ft-ban, azaz tizenötmillió forintban határozza meg.

- 10) **Pályázatok elbírálása:** a benyújtott pályázatokat Visegrád Város Önkormányzat Képviselő-testülete az ajánlattételi határidő lejártát követő zárt képviselő-testületi ülésen bírálja el. Amennyiben a veszélyhelyzet meghosszabbításra kerül, úgy képviselő-testületi ülés helyett, más formában születik döntés.

A pályázat elbírálás végső határideje – ha jelen kiírás másként nem rendelkezik – határideje: 2021. április 16.

A beérkezett pályázatokat a Népjóléti és Ügyrendi Bizottság bontja, értékeli és a legmagasabb összegű vételárat tartalmazó ajánlatot javasolja győztesnek kihirdetni. Több azonos legmagasabb ajánlat esetén a Bizottság versenytárgyalást folytat a pályázókkal, ahol minimális licitnövekmény a kezdő eladási ár 5 %-a. Ilyen esetben a versenytárgyalás érdekében a pályázati elbírálás végső határideje változhat, a módosítás jogát a kiíró fenntartja.

Amennyiben a veszélyhelyzet meghosszabbításra kerül, úgy bizottsági ülés helyett, más formában kerül az eljárás lefolytatásra.

A kiíró a fenti eljárásrend alapján lefolytatott pályázat nyertesével adásvételi szerződést köt.

- 11) **Egyéb információ:**

Az ingatlan a helyszínen bármikor szabadon megtekinthető.

A kiíró fenntartja magának azt a jogot, hogy a pályázati eljárást – akár indoklás nélkül is – eredménytelennek minősítheti.

A pályázati kiírás 2021. március 1-én a Polgármesteri Hivatal hirdetőtábláján, a Visegrád Város Önkormányzat honlapján www.visegrad.hu, és a Visegrádi Hírek februári számában jelenik meg. A pályázattal kapcsolatban bővebb felvilágosítás Visegrád Város Polgármesterétől kérhető levélben, ill. elektronikus levélben (2025 Visegrád, Fő u. 81., polgarmester@visegrad.hu).

Visegrád, 2021. január 14.

Eöry Dénes
Polgármester

FELOLVASÓLAP

Ajánlattevő adatai:

Cég esetén:

(Cég) Neve:	
Székhelye:	
Cégjegyzékszám:	
Képviselő neve:	
Belföldi adószáma:	
Bankszámlaszáma:	

Azon számszerűsíthető adatok, amelyek a bírálati szempont alapján értékelésre kerülnek:

A BÍRÁLATI SZEMPONT MEGNEVEZÉSE	
1.1. Visegrád, Fő utca 44., Visegrád 105/A/6 hrsz. ingatlan megvételére tett bruttó, egyösszegű megajánlás:,- Ft

Kelt: év hónap napján

 (cégszerű aláírás)

AJÁNLATI NYILATKOZAT

Ajánlattevő adatai:

(Cég) Neve:	
Székhelye:	
Céggjegyzékszám:	
Képviselő neve:	
Belföldi adószáma:	
Bankszámlaszáma:	
Neve:	
Címe/Székhelye:	
Adóazonosító jele/adószáma:	
Bankszámlaszáma:	

Alulírott, Ajánlattevő a Visegrád Város Önkormányzata, mint Ajánlatkérő által kiírt számú ajánlatkérés ajánlattevőjeként nyilatkozom, hogy

- miután az Önök ajánlatkérésének feltételeit megvizsgáltam, azokat elfogadom, és az ajánlatkérés feltételei, továbbá az eljárás során keletkezett egyéb dokumentumok szerint ajánlatot teszek az ajánlatomban a Felolvasólapon rögzített ajánlati áron.
- nyertességem esetén kész és képes vagyok az ajánlatban, valamint az ajánlatkérésben előírt feltételeknek megfelelően a szerződés megkötésére és teljesítésére. Nyertességem esetén vállalom az ajánlatkérésben előírt feltételeknek megfelelően a szerződés megkötését.
- nyilatkozom, hogy a benyújtott felolvasólap szerinti ár az ingatlan vételára, a szerződés szerű teljesítéssel kapcsolatban felmerülő költséget vállalom.

Kelt: év hónap napján

(cégszerű aláírás)

FEOLVASÓLAP

Ajánlattevő adatai:

Magánszemély esetén:

Neve:	
Születési neve:	
Születési hely, idő:	
Anyja neve	
Személyi azonosító:	
Címe:	
Adóazonosító jele	
Bankszámlaszáma:	

Azon számszerűsíthető adatok, amelyek a bírálati szempont alapján értékelésre kerülnek:

A BÍRÁLATI SZEMPONT MEGNEVEZÉSE	
1.1. Visegrád, Fő utca 44., Visegrád 105/A/6 hrsz. ingatlan megvételére tett bruttó, egyösszegű megajánlás:,- Ft

Kelt: év hónap napján

 aláírás

AJÁNLATI NYILATKOZAT

Ajánlattevő adatai:

Neve:	
Születési neve:	
Születési hely, idő:	
Anyja neve	
Személyi azonosító:	
Címe:	
Adóazonosító jele	
Bankszámlaszáma:	

Alulírott, Ajánlattevő a Visegárd Város Önkormányzata, mint Ajánlatkérő által kiírt számú ajánlatkérés ajánlattevőjeként nyilatkozom, hogy

- miután az Önök ajánlatkérésének feltételeit megvizsgáltam, azokat elfogadom, és az ajánlatkérés feltételei, továbbá az eljárás során keletkezett egyéb dokumentumok szerint ajánlatot teszek az ajánlatomban a Felolvasólapon rögzített ajánlati áron.
- nyertességem esetén kész és képes vagyok az ajánlatban, valamint az ajánlatkérésben előírt feltételeknek megfelelően a szerződés megkötésére és teljesítésére. Nyertességem esetén vállalom az ajánlatkérésben előírt feltételeknek megfelelően a szerződés megkötését.
- nyilatkozom, hogy a benyújtott felolvasólap szerinti ár az ingatlan vételára, a szerződésszerű teljesítéssel kapcsolatban felmerülő költséget vállalom.

Kelt: év hónap napján

aláírás

**Visegrád Város Önkormányzata Polgármesterének
3/2021. (I. 14.) határozata**

A Rendezvényház üzemeltetéséről

A jogalkotásról szóló 2010. évi CXXX. törvény 23. § (2) bekezdésében, illetve katasztrófavédelemről és a hozzá kapcsolódó egyes törvények módosításáról szóló 2011. évi CXXVIII. törvény 46. § (4) bekezdésében kapott felhatalmazás alapján, a veszélyhelyzet kihirdetéséről szóló 478/2020. (XI. 3.) számú kormányrendelet 1. § tekintettel, az alábbi döntést hozom:

1. a Rendezvénytéren található rendezvényépület (Visegrád 85/5 hrsz.) üzemeltetésére (benne a közillemhely működésére), 2021. április 1-től október 31-ig tartó határozott időre pályázatot írok ki,
2. a tisztaság biztosítása (az egész Rendezvénytér területén), és az üzemeltetés teljes mértékben az üzemeltető feladata.

(A pályázati felhívás jelen határozat mellékletét képezi.)

Határidő: szerződéskötésre 15 nap

Felelős: Eöry Dénes polgármester

Végrehajtásért felelős: dr. Szabó Ferenc jegyző

Eöry Dénes
polgármester

dr. Szabó Ferenc
jegyző

A kiadvány hiteles:
2021. január 14.

Pályázati kiírás

a Visegrád Város Önkormányzata tulajdonában lévő, 2025 Visegrád, 85/5 hrsz.-ú Rendezvényház (benne a közillemhely működtetésére), és előtte lévő Rendezvénytér üzemeltetésére

Visegrád Város Önkormányzatának Polgármestere a Képviselő-testület teljes körű támogatásával a Vagyongazdálkodásról szóló 22/2017. (XII. 14.) önkormányzati rendelete 13. §-a alapján **nyilvános pályázatot hirdet** a tulajdonában lévő 2025 Visegrád, Fő utca 30. Visegrád 85/5 hrsz.-ú belterületi ingatlan, (továbbiakban: Ingatlan) üzemeltetésére az alábbiak szerint:

- 1) **A pályázatot kiíró neve, székhelye:**
Visegrád Város Önkormányzata
2025 Visegrád, Fő u. 81.
- 2) **A pályázat célja:** önkormányzati tulajdonú Rendezvényház (benne közillemhely), illetve az előtte lévő Rendezvénytér üzemeltetése.
- 3) **A pályázat jellege:** a pályázat nyilvános, jogi személyek (gazdasági társaságok, társadalmi szervezetek) részére
- 4) **Az üzemeltetés időtartama:** határozott idő: 2021. április 1-től 2021. október 31.
- 5) **A pályázat tárgya:**

Az Üzemeltető a Rendezvényházban lévő WC helyiséget kizárólag közillemhely céljára, továbbá a szükségképpen kapcsolódó tevékenység céljából üzemeltet, illetve hasznosíthatja (pl. szükséges takarítószer, takarítóeszközök tárolása).

Az Üzemeltető a Rendezvényház többi helyiségét, és a Rendezvényteret is használhatja, azonban a használat során figyelembe kell vennie, Visegrád Város Önkormányzat Képviselő-testületének 12/2013. (V. 24.) önkormányzati rendeletét a közterület-használat engedélyezésével kapcsolatos eljárásról és a közterületek rendjéről (a továbbiakban: Rendelet), valamint az Önkormányzat, és Intézményei által, a Rendezvénytérre szervezett rendezvények elsőbbségét.

Az Ingatlant harmadik személyek is használhatják, így az Üzemeltetőt csupán a WC helyiség tekintetében illeti meg kizárólagos üzemeltetési jog. Az Üzemeltető az Ingatlan közös használatú területeinek, helyiségeinek a használatára – a Tulajdonos vagy a többi használó szükségtelen háborítása nélkül – természetesen jogosult.

- 6) **Ajánlattételi határidő:** A pályázatokat zárt borítékban **2021. március 22. napján 17 óráig** személyesen vagy **2021. március 22. éjfélig lehet postán feladni** Visegrád Város Polgármesteri Hivatala címére (2025 Visegrád, Fő u. 81.). A zárt borítékra kizárólag az alább pályázati jeligét kéri a kiíró feltüntetni: „*Üzemeltetés Visegrád Város Önkormányzata tulajdonában lévő Rendezvényház, és Rendezvénytér ingatlanra*”
- 7) **Az ajánlati kötöttség minimális időtartama:** a pályázó ajánlatához 60 napig kötve van. Az ajánlati kötöttség az ajánlatok benyújtására nyitva álló határidő lejártát követő napon kezdődik.
- 8) **Pályázati biztosíték:** a kiíró nem kér pályázati biztosítékot az ajánlatok benyújtása során.
- 9) **Pályázatok elbírálása:** a benyújtott pályázatokat Visegrád Város Önkormányzat Képviselő-testülete az ajánlattételi határidő lejártát követő zárt képviselő-testületi ülésen bírálja el.

Amennyiben a veszélyhelyzet meghosszabbításra kerül, úgy képviselő-testületi ülés helyett, más formában születik döntés.

A pályázat elbírálás végső határideje – ha jelen kiírás másként nem rendelkezik – határideje: 2021. március 31.

A beérkezett pályázatokat a Népjóléti és Ügyrendi Bizottság bontja, értékeli.

Amennyiben a veszélyhelyzet meghosszabbításra kerül, úgy bizottsági ülés helyett, más formában kerül az eljárás lefolytatásra.

A kiíró a fenti eljárásrend alapján lefolytatott pályázat nyertesével Üzemeltetési Szerződést köt.

10) Egyéb információ:

Az ingatlan a helyszínen bármikor szabadon megtekinthető.

A kiíró fenntartja magának azt a jogot, hogy a pályázati eljárást – akár indoklás nélkül is – eredménytelennek minősítheti.

A pályázati kiírás 2021. március 1-én a Polgármesteri Hivatal hirdetőtábláján, a Visegrád Város Önkormányzat honlapján www.visegrad.hu, és a Visegrádi Hírek márciusi számában jelenik meg. A pályázattal kapcsolatban bővebb felvilágosítás Visegrád Város Polgármesterétől kérhető levélben, ill. elektronikus levélben (2025 Visegrád, Fő u. 81., polgarmester@visegrad.hu).

Visegrád, 2021. január 14.

Eöry Dénes
Polgármester

**Visegrád Város Önkormányzata Polgármesterének
4/2021. (I. 14.) határozata**

Kerítés építéséről a „Pfeifer” telken

A jogalkotásról szóló 2010. évi CXXX. törvény 23. § (2) bekezdésében, illetve katasztrófavédelemről és a hozzá kapcsolódó egyes törvények módosításáról szóló 2011. évi CXXVIII. törvény 46. § (4) bekezdésében kapott felhatalmazás alapján, a veszélyhelyzet kihirdetéséről szóló 478/2020. (XI. 3.) számú kormányrendelet 1. § tekintettel, az alábbi döntést hozom:

1. a Visegrád 240/4, és 240/5 hrsz-ú, önkormányzati tulajdonú ingatlanon („Pfeifer” telek), a Városgazdálkodási Csoport ideiglenes kerítést épít,
2. a kerítés költségkerete 200.000 forint, melyet a 2021. évi költségvetési rendelet terhére biztosítok.

Határidő: szerződéskötésre 15 nap

Felelős: Eöry Dénes polgármester

Végrehajtásért felelős: dr. Szabó Ferenc jegyző

Eöry Dénes
polgármester

dr. Szabó Ferenc
jegyző

A kiadvány hiteles:
2021. január 14.

**Visegrád Város Önkormányzata Polgármesterének
5/2021. (I. 14.) határozata**

Autóbusz gumik értékesítéséről

A jogalkotásról szóló 2010. évi CXXX. törvény 23. § (2) bekezdésében, illetve katasztrófavédelemről és a hozzá kapcsolódó egyes törvények módosításáról szóló 2011. évi CXXVIII. törvény 46. § (4) bekezdésében kapott felhatalmazás alapján, a veszélyhelyzet kihirdetéséről szóló 478/2020. (XI. 3.) számú kormányrendelet 1. § tekintettel, az alábbi döntést hozom:

1. az önkormányzat tulajdonában lévő 6 db. 295/80 22.5 méretű használt autóbusz gumiabroncsot,
2. 25.400.-Ft/db áron, ajánlata alapján, az autóbuszt megvásárló Döci-Tours Kft. részére értékesítem.

Határidő: szerződéskötésre 15 nap

Felelős: Eöry Dénes polgármester

Végrehajtásért felelős: dr. Szabó Ferenc jegyző

Eöry Dénes
polgármester

dr. Szabó Ferenc
jegyző

A kiadvány hiteles:
2021. január 14.

**Visegrád Város Önkormányzata Polgármesterének
6/2021. (I. 14.) határozata**

A műemléki jelentőségű területen fekvő vagy helyi egyedi védelemmel érintett ingatlanok (a jó karbantartást meghaladó) homlokzat- és kerítésfelújítási munkáinak támogatására kiírt pályázat elszámolási határidő módosításáról

A jogalkotásról szóló 2010. évi CXXX. törvény 23. § (2) bekezdésében, illetve katasztrófavédelemről és a hozzá kapcsolódó egyes törvények módosításáról szóló 2011. évi CXXVIII. törvény 46. § (4) bekezdésében kapott felhatalmazás alapján, a veszélyhelyzet kihirdetéséről szóló 478/2020. (XI. 3.) számú kormányrendelet 1. § tekintettel, az alábbi döntést hozom:

A műemléki jelentőségű területen fekvő vagy helyi egyedi védelemmel érintett ingatlanok (a jó karbantartást meghaladó) homlokzat- és kerítésfelújítási munkáinak támogatására, 2019-ben kiírt önkormányzati pályázat elszámolási határidejét 2021, május 31-re módosítom.

Határidő: azonnal

Felelős: Eöry Dénes polgármester

Végrehajtásért felelős: dr. Szabó Ferenc jegyző

Eöry Dénes
polgármester

dr. Szabó Ferenc
jegyző

A kiadvány hiteles:
2021. január 14.

**Visegrád Város Önkormányzata Polgármesterének
7/2021. (I. 14.) határozata**

A „Mozdulj Rendes Alapítvány” kérelméről

A jogalkotásról szóló 2010. évi CXXX. törvény 23. § (2) bekezdésében, illetve katasztrófavédelemről és a hozzá kapcsolódó egyes törvények módosításáról szóló 2011. évi CXXVIII. törvény 46. § (4) bekezdésében kapott felhatalmazás alapján, a veszélyhelyzet kihirdetéséről szóló 478/2020. (XI. 3.) számú kormányrendelet 1. § tekintettel, az alábbi döntést hozom:

A „Mozdulj Rendes Alapítvány” kérelmét, amely futóversenyek (Visegrád Fellegvár Csúcstámadás, Visegrád Running Day) önkormányzati támogatására irányult, a 2021. évi önkormányzati költségvetés tárgyalásáig felfüggesztem.

Határidő: azonnal

Felelős: Eöry Dénes polgármester

Végrehajtásért felelős: dr. Szabó Ferenc jegyző

Eöry Dénes
polgármester

dr. Szabó Ferenc
jegyző

A kiadvány hiteles:
2021. január 14.

**Visegrád Város Önkormányzata Polgármesterének
8/2021. (I. 14.) határozata**

A gátelemtároló tervezéséről

A jogalkotásról szóló 2010. évi CXXX. törvény 23. § (2) bekezdésében, illetve katasztrófavédelemről és a hozzá kapcsolódó egyes törvények módosításáról szóló 2011. évi CXXVIII. törvény 46. § (4) bekezdésében kapott felhatalmazás alapján, a veszélyhelyzet kihirdetéséről szóló 478/2020. (XI. 3.) számú kormányrendelet 1. § tekintettel, az alábbi döntést hozom:

a Duna-menti árvízvédelmi beruházások Visegrádon (azonosítószám: KEHOP-1.4.1-15-2016-0002) című projekthez kapcsolódó gátelemtároló tervezésére (építési engedélyezési terv), a legkedvezőbb ajánlatot adó JRT Stúdió Bt.-vel (2120 Dunakeszi, Ágnes u. 11.) tervezési szerződést kötök.

(A tervezési szerződés a határozat mellékletét képezi.)

Határidő: azonnal

Felelős: Eöry Dénes polgármester

Végrehajtásért felelős: dr. Szabó Ferenc jegyző

Eöry Dénes
polgármester

dr. Szabó Ferenc
jegyző

A kiadvány hiteles:
2021. január 14.

Visegrád Város Önkormányzata

Eöry Dénes polgármester

2025 Visegrád, Fő u. 81.

Tel: +3626/398-090

e-mail: jegyzo@visegrad.hu

JRT Stúdió Bt

Jurtin László Tamás ügyvezető, építész

2120 Dunakeszi, Ágnes u. 11.

Tel: +3620/395-5090

e-mail: laszlo.jurtin@gmail.com

A Duna-menti árvízvédelmi beruházások Visegrádon (azonosítószám: KEHOP-1.4.1-15-2016-0002) című projekthez kapcsolódó gátelemtároló tervezésére a következő az árajánlatunk: (Építési engedélyezési terv)

2.775.000Ft + 27% áfa = 3.524.250Ft, azaz

Kettőmillió-hétszázhetvenötezer forint + 27% áfa, mindösszesen hárommillió-ötszázhuszonnégyezer-kétszázötven forint.

Dunakeszi, 2021. január 14.

JRT Stúdió Bt.

2120 Dunakeszi, Ágnes u. 11.

Adószám: 21826919-2-13

Bsz: 10402018-50526681-49811004

Jurtin László Tamás, ügyvezető

JRT Stúdió Bt

adószám: 21826919-2-13

K&H Bank 10402018-50526681-49811004

**Visegrád Város Önkormányzata Polgármesterének
9/2021. (I. 14.) határozata**

A városi játszóterek fejlesztéséről, egy új játszótér helyének kijelöléséről

A jogalkotásról szóló 2010. évi CXXX. törvény 23. § (2) bekezdésében, illetve katasztrófavédelemről és a hozzá kapcsolódó egyes törvények módosításáról szóló 2011. évi CXXVIII. törvény 46. § (4) bekezdésében kapott felhatalmazás alapján, a veszélyhelyzet kihirdetéséről szóló 478/2020. (XI. 3.) számú kormányrendelet 1. § tekintettel, az alábbi döntést hozom:

1. Visegrád város területén több viszonylag kisebb területű játszótér fejlesztése, létesítése és üzemeltetése történjen,
2. felújításra, megépítésre kerülnek az alábbi játszóterek:
 - 2.1. Fő utca – Rákóczi utca sarok,
 - 2.2. Mátyás Király Művelődési ház kertje,
 - 2.3. Mátyás király utcában található önkormányzati ingatlan,
 - 2.4. Sportcentrum területe.
3. a játszóterek felújításának, új játszóterek tervezésének, engedélyeztetési költsége, tanúsítványokkal együtt 2021. évi önkormányzati költségvetésbe betervezésre kerül.

Határidő: 2021. évi költségvetés elfogadása

Felelős: Eöry Dénes polgármester

Végrehajtásért felelős: dr. Szabó Ferenc jegyző

Eöry Dénes
polgármester

dr. Szabó Ferenc
jegyző

A kiadvány hiteles:
2021. január 14.

**Visegrád Város Önkormányzata Polgármesterének
10/2021. (I. 14.) határozata**

**A visegrádi termelői piac működtetéséről, visegrádi építésztaóbor feladatainak
ellátásáról**

A jogalkotásról szóló 2010. évi CXXX. törvény 23. § (2) bekezdésében, illetve katasztrófavédelemről és a hozzá kapcsolódó egyes törvények módosításáról szóló 2011. évi CXXVIII. törvény 46. § (4) bekezdésében kapott felhatalmazás alapján, a veszélyhelyzet kihirdetéséről szóló 478/2020. (XI. 3.) számú kormányrendelet 1. § tekintettel, az alábbi döntést hozom:

1. a visegrádi termelői piac feladatainak ellátására megbízási szerződést kötök, 2021. évre, 2021. január 1-től Szabados Ákos, Visegrád, Mogyoróhegy u. 15. szám alatti lakossal havi bruttó 70.000.-Ft. összegért,
2. a visegrádi építésztaóbor feladatainak ellátásával kapcsolatban, a 2021. évi önkormányzati költségvetési rendelet megalkotásakor születik döntés.

Határidő: 1. pontnál szerződéskötésre 15 nap, 2. pontnál értesítés azonnal

Felelős: Eöry Dénes polgármester

Végrehajtásért felelős: dr. Szabó Ferenc jegyző

Eöry Dénes
polgármester

dr. Szabó Ferenc
jegyző

A kiadvány hiteles:
2021. január 14.

**Visegrád Város Önkormányzata Polgármesterének
11/2021. (I. 14.) határozata**

A mobilgát elemeinek tárolására Bérleti Szerződés kötése a Rhus Hirta Kft.-vel

A jogalkotásról szóló 2010. évi CXXX. törvény 23. § (2) bekezdésében, illetve katasztrófavédelemről és a hozzá kapcsolódó egyes törvények módosításáról szóló 2011. évi CXXVIII. törvény 46. § (4) bekezdésében kapott felhatalmazás alapján, a veszélyhelyzet kihirdetéséről szóló 478/2020. (XI. 3.) számú kormányrendelet 1. § tekintettel, az alábbi döntést hozom:

1. a mobilgát elemeinek tárolására Bérleti Szerződést kötök a Rhus Hirta Kft.-vel,
2. a szerződés főbb pontjai:
 - 2.1. 200.000 forint/hó 2021. január 1-től,
 - 2.2. határozatlan idő,
3. a korábban megkötött Bérleti Szerződést 2020. december 31-ével hatályon kívül helyezem,
4. a bérleti díjat a 2021. évi önkormányzati költségvetésben biztosítom.

Határidő: szerződéskötésre 15 nap

Felelős: Eöry Dénes polgármester

Végrehajtásért felelős: dr. Szabó Ferenc jegyző

Eöry Dénes
polgármester

dr. Szabó Ferenc
jegyző

A kiadvány hiteles:
2021. január 14.

**Visegrád Város Önkormányzata Polgármesterének
12/2021. (I. 28.) határozata**

**Visegrádi Városfejlesztő Kft. (székhely: 2025 Visegrád, Fő utca 81.;
cégjegyzékszám: 13-09-139872) (a továbbiakban: Társaság) ügyvezetőjének
megbízásáról**

A jogalkotásról szóló 2010. évi CXXX. törvény 23. § (2) bekezdésében, illetve katasztrófavédelemről és a hozzá kapcsolódó egyes törvények módosításáról szóló 2011. évi CXXVIII. törvény 46. § (4) bekezdésében kapott felhatalmazás alapján, a veszélyhelyzet kihirdetéséről szóló 478/2020. (XI. 3.) számú kormányrendelet 1. § tekintettel, az alábbi döntést hozom:

1. mint a Társaság taggyűlési jogait gyakorló személyeként úgy döntök:
a Társaság új vezető tisztségviselője (ügyvezetője):

Lelkes László
születési neve: Lelkes László
születési idő: 1973.03.05.
születési hely: Budapest 8.
anyja neve: Zentai Ágnes
lakhely: 2025 Visegrád, Berkenye utca 22.
adóazonosító jel: 8387794074

2. Az ügyvezető a társaság ügyvezetésére 2021. február 1-től 2025. február 1. napjáig tartó határozott időre jogosult.
3. A Társaság cégjegyzésére az ügyvezető önállóan jogosult. A társaság alkalmazottai felett a munkáltatói jogokat az ügyvezető jogosult gyakorolni.
4. Az ügyvezető ezen tisztségét megbízási jogviszony keretében látja el.
5. Az ügyvezető díjazásra nem jogosult.

Határidő: a cégbírósághoz történő bejegyzésre azonnal

Felelős: Eöry Dénes polgármester

Végrehajtásért felelős: dr. Szabó Ferenc jegyző

Eöry Dénes
polgármester

dr. Szabó Ferenc
jegyző

A kiadvány hiteles:
2021. január 28.

**Visegrád Város Önkormányzata Polgármesterének
13/2021. (I. 28.) határozata**

**A Visegrádi Hírek szöveggondozási, tördelési, nyomdai előkészítési, valamint
nyomdai feladatairól**

A jogalkotásról szóló 2010. évi CXXX. törvény 23. § (2) bekezdésében, illetve katasztrófavédelemről és a hozzá kapcsolódó egyes törvények módosításáról szóló 2011. évi CXXVIII. törvény 46. § (4) bekezdésében kapott felhatalmazás alapján, a veszélyhelyzet kihirdetéséről szóló 478/2020. (XI. 3.) számú kormányrendelet 1. § tekintettel, az alábbi döntést hozom:

1. a Visegrádi Hírek szöveggondozási, tördelési, nyomdai előkészítési, valamint a lapműködés szerkesztési feladatainak ellátására Fagyas Róbert egyéni vállalkozóval lapszámonként bruttó:
 - 1.1. oldalankénti tördelési díj: 1.800 forint,
 - 1.2. technikai szerkesztési, nyomdai előkészítési díj 60.000 forint összegért vállalkozási szerződést kötök 2021. március 1-től 1 év határozott időre (2021. január 1-től 2021. március 1-ig a 2020-ban megkötött szerződés kerül változatlan feltételekkel hosszabbításra),
2. a Visegrádi Hírek nyomdai kivitelezési feladataival – a legjobb ajánlatot adó – Pethő Nyomdaipari Szolgáltató Kft-vel, az ajánlata alapján, 2021. március 1-től 1 év határozott időre,
3. szerződéseket kötök.

(A szerződések a határozat mellékletét képezik.)

Határidő: szerződéskötésekre 15 nap

Felelős: Eöry Dénes polgármester

Végrehajtásért felelős: dr. Szabó Ferenc jegyző

Eöry Dénes
polgármester

dr. Szabó Ferenc
jegyző

A kiadvány hiteles:
2021. január 28.

Vállalkozási Szerződés

Mely létrejött egyrészről

Visegrád Város Önkormányzata

Székhely: 2025 Visegrád, Fő utca 81.

Adószám: 15731089-2-13

Képviseli: Eöry Dénes polgármester dr. Szabó Ferenc jegyző ellenjegyzésével

(továbbiakban: Megrendelő)

másrészről

Fagyas Róbert egyéni vállalkozó

Lakcíme: 2027 Dömös, Kossuth Lajos út 156.

Adószáma: 67203468-1-31

mint vállalkozó (a továbbiakban: **Vállalkozó**)

együttesen **Felek** között a mai napon és helyen az alábbi feltételekkel:

Preambulum

Jelen szerződés célja Visegrád Város Önkormányzata városi havilapjának szöveggondozása, tördelése, nyomdai előkészítése, Visegrád Város Önkormányzata Polgármesterének 13/2021. (I. 28.) határozata 1. pontja alapján.

Felek megállapodnak abban, hogy az újság tördelése az előzetesen a szerkesztőbizottság által elfogadott anyagok alapján történik, mely így egybegyűjtött nyersanyagokat a főszerkesztő jóváhagyásával a szerkesztőbizottság adja át online úton a **Vállalkozónak**.

1. A Szerződés tárgya

1.1. Megrendelő megrendeli, a Vállalkozó pedig vállalja teljes körűen a „Visegrádi Hírek” című újság (a továbbiakban: újság) vonatkozásában a jelen szerződésben szabályozott szöveggondozási, tördelési, nyomdai előkészítési szolgáltatásokat az alábbiakban részletezett műszaki tartalom szerint:

- havilap (ez a megjelenésének gyakoriságának a maximuma, ritkábban lehet) – különszám, külön egyeztetéssel
- 4 szín color
- kapott anyag: szöveg, kép, hirdetés (megrendelő biztosítja)
- A/4-es végső hajtogatott méret
- oldalszám éves átlagban várhatóan 30-36 oldal/hó
- 850 példány

1.2. Vállalkozó által ellátandó konkrét feladatok:

- **Tördelés**
Az újság tördelése és nyomdai előkészítése Vállalkozó saját gépein, saját szoftverekkel történik. A tördeléshez szükséges szöveget a Megrendelő biztosítja az újság megjelenését megelőző lapzárta után minden hónap 17. napjáig, ünnep vagy munkaszüneti nap esetén a rá következő második munkanap. A megrendelő előkorrektúrázott, a laptervnek megfelelő karakterszámú szövegeket ad át a Vállalkozónak,
- **Képfeldolgozás**
Tartalmazza az újságban szereplő összes, jogtisztá fotó nyomdai előkészítését a nyomdai technológia és a kiválasztott papír specifikációinak megfelelően (300 dpi, CMYK). A fotóanyagot a Megrendelő biztosítja a lapterv paramétereinek betartásával.
- **Táblázatok, térképek beillesztése**
Vállalkozó a Megrendelő által biztosított a laptervben meghatározott formájú táblázatokat, térképeket köteles beilleszteni a szerkesztő által meghatározott cikkekhez. A térképek, táblázatok, diagrammok szerkesztése nem tartozik a Vállalkozó tördelési alapfeladataiba, ezeket a Vállalkozó külön, kétoldali megegyezéssel (amennyiben a Megrendelő igényt tart rá, illetve a Vállalkozó azt vállalni tudja) külön díjazásért elvégzi, ha a Megrendelő 1 munkanappal a lapzárta előtt jelzi igényét és a térképek, táblázatok, diagrammok grafikai szerkesztéséhez szükséges forrásadatait a Vállalkozóhoz ezzel egyidejűleg eljuttatja.
Az adott térképek, táblázatok, diagrammok minőségéért és lehetséges méreteinek beilleszthetőségéért a Megrendelő felel és a lap méretbeli paramétereinek figyelembe vételével készíti azt el.
- **Formátum**
A/4-es végső hajtogatott méret
- **Korrektúra**
A korrektúra nem képezi a Vállalkozó feladatát. A Vállalkozó eljuttatja digitálisan pdf formátumban az újságot a Megrendelőnek korrektúrára és jóváhagyásra.
A Vállalkozó által eljuttatott korrektúrában a Megrendelő tartalmi változtatásokat már nem tehet. Ezeket a változtatásokat a Megrendelő az előkorrektúrában, illetve a tartalmi szerkesztés során az olvasó szerkesztő, főszerkesztő teheti meg.
- **Hirdetések**
A hirdetések szerkesztése nem a Vállalkozó feladata. A hirdetéseket a Megrendelő küldi a laptervben szereplő hirdetési méretek pontos betartásával, az aktuális lapszám forgatójában feltüntetve.
- **Laptükör szerkesztési feladatai**
Vállalkozó feladatát képezi.

2. A Szerződés hatálya

A jelen Vállalkozási Szerződés határozott időtartamra, 2021. március 1-től 2022. február 28-ig terjedő időtartamra jön létre.

3. Ütemezés, teljesítés feltételei

3.1. Határidő: Vállalkozó az 1.2 pontban rögzített feladatokat az alábbi határidők szerint köteles elvégezni:

- A Megrendelő a szerkesztőségi lapzárta után legkésőbb minden hónap 17. napjáig, ünnep vagy munkaszüneti nap esetén a rá következő második munkanap köteles átadni az újság tördeléséhez szükséges szöveg és képanyagokat, forgatót és szerkesztési utasításokat, hirdetéseket.
- A Vállalkozó elküldi elektronikusan Megrendelő részére korrektúrázva, jóváhagyásra betördelt újságot legkésőbb minden hónap 23. napjáig, ünnep vagy munkaszüneti nap esetén a rá következő első munkanap. Az esetleges ünnepnapok, vagy munkaszüneti napok által bekövetkező, szerkesztőség felől a Vállalkozó felé történő nyersanyagátadás csúszása az újság elkészültéhez megszabott határidő csúszását is magában hordozza (az adott hónap 17-hez képesti csúszás mértékének megfelelő idővel meghosszabbítva az első kész anyag visszaküldésének időpontját.)
- A Megrendelő elküldi az összes korrektúrát, javítást egybegyűjtve a Vállalkozónak minden hónap 24. napjáig, ünnep vagy munkaszüneti nap esetén a rá következő első munkanapig, a csúszások figyelembevételével.
- A Megrendelő miután meggyőződött a javítások végrehajtásáról minden hónap 25. napjáig, ünnep vagy munkaszüneti nap esetén a rá következő első munkanapig végleges jóváhagyást küld a Vállalkozónak.
- A Vállalkozó elküldi a kivitelező nyomda részére a Megrendelő által jóváhagyott, nyomdakész újságot minden megjelenés előtti minden hónap 25. napjáig, ünnep vagy munkaszüneti nap esetén a rá következő első munkanapig.

3.2. Kötelező egyeztetés: a jelen szerződésben megjelölt egyes feladatok elvégzéséről Vállalkozó folyamatosan egyeztet a Megrendelővel, igazodva a 3.1. pontban megszabott határidőkhöz. Vállalkozó Megrendelő jóváhagyása nélkül nem intézkedhet, Vállalkozó a részmunkálat elvégzését követően köteles azt Megrendelőnek bemutatni korrektúra és jóváhagyás végett. Megrendelő köteles a jóváhagyás tárgyában a 3.1. pontban megszabott határidőkön belül nyilatkozni, ellenkező esetben Vállalkozó teljesítési határideje a késedelem hosszával automatikusan meghosszabbodik, a 3.1. pontnak megfelelően. Vállalkozó a Megrendelő által kést változtatásokat köteles teljesíteni.

3.3. Korrektúra-forduló: a 3.2. pontban szabályozottan a Vállalkozó egy darab pdf korrektúrákört biztosít oldalanként ellenőrzésre a Megrendelőnek, amennyiben Megrendelő az újság javítását kéri, azt Vállalkozó köteles elvégezni. A Megrendelőnek tekintettel kell lennie arra, hogy a megjelenést megelőző minden hónap 25. napjáig, ünnep vagy munkaszüneti nap esetén a rá következő első munkanap Vállalkozónak a Megrendelő által jóváhagyott újság anyagát át kell adnia a kért formátumban a nyomdának. A Megrendelő felől eredő csúszásokért nem vonható felelősségre a Vállalkozó.

3.4. Felek megállapodnak abban, hogy teljesítés körében a Megrendelő, mint szakmai szerkesztő és kapcsolattartó járhat el, aki gyakorolja az ellenőrzést és megteheti az ezzel kapcsolatos nyilatkozatokat.

4. Vállalkozó jogai és kötelezettségei

4.1. Vállalkozó köteles:

- a Megrendelő utasításai szerint, vele folyamatosan eljárni, e szerződésben foglaltaktól egyoldalúan nem térhet el,
- teljes körűen, szakmailag és minőségileg kifogástalanul elvégezni és felügyelni az újság tördelési és szerkesztési munkálatait, azt jelen szerződésben szabályozottak szerint, a teljesítési határidőre elkészíteni és leszállítani,
- a szerződés alapján rá vonatkozó határidők betartásáért felelősséget vállalni,
- feladatellátása során a Megrendelővel folyamatosan egyeztetni, azt Megrendelővel jóváhagyatni,
- Megrendelő utasításai szerint eljárni, azonban a jogszabályba ütköző teljesítést meg kell tagadnia, a célszerűtlen utasításra pedig írásban fel kell hívni Megrendelő figyelmét, melynek elmaradása esetén Vállalkozó felel minden olyan kárért, mely különben nem következett volna be, és
- Megrendelőt minden olyan körülményről haladéktalanul értesíteni (email-üzenet formájában, a visegradihirek@gmail.com címre), amely a teljesítés eredményességét vagy kellő időre való elvégzését veszélyezteti vagy gátolja, az értesítés elmulasztásából eredő kárért felelős.

4.2. Felelősség: Vállalkozó a jogosan igénybe vett teljesítési segédért úgy felel, mintha a munkát maga végezte volna.

4.3. Ha a Megrendelő a szerződéstől eláll, vagy a munkát Vállalkozótól független okokból szüneteltetni kell, Vállalkozó jogosult addigi tevékenységének ellenértékét (esetleg kárát) a készültségi fok alapján elszámolni.

5. Megrendelő jogai és kötelezettségei

5.1. Megrendelő köteles: a munka elvégzéséhez szükséges adatokat, az alábbiakban megjelölt határidőig Vállalkozó részére átadni:

Minden hónap 17. napjáig

A megrendelő kapcsolattartója küldi egyben a teljes forgatót a szövegeket, képeket, diagrammokat, hirdetéseket, a tördeléshez szükséges összes egyéb információt.

Szövegek

A cikkek word formában doc kiterjesztéssel, a file elnevezéssel. A szövegben ahol aktuálisan van, a szerkesztő jelzi a felcímet, címet, alcímet, lídet, szövegközi idézetet, szövegközi címekeket a cikkhez tartozó képeket, a képaláírásokat a laptervnek megfelelően.

Képek

300 dpi a felhasználandó méretben jpg kiterjesztéssel. A file elnevezése a cikk, ahova kép tartozik, amelyik oldalon a cikk a forgatóban szerepel.

A szöveganyag teljes egészét a Megrendelő biztosítja, a Vállalkozónak nem feladata a szöveganyagok begyűjtése.

Címlapkép

300 dpi a felhasználandó méretben jpg kiterjesztéssel.

Hirdetések

(300 dpi a felhasználandó méretben pdf, doc, jpg kiterjesztéssel. A file elnevezése megnevezés (hirdető neve)

Diagrammok, táblázatok, térképek

(300 dpi a felhasználandó méretben pdf, doc, jpg kiterjesztéssel.)

Minden hónap 24. napjáig

Korrektúra forduló javításokkal. A Megrendelő az összes korrektúrát egyszerre küldi elektronikusan pdf-ben javítva.

- Vállalkozó szerződésszerű teljesítésének elfogadására, és ez esetben a vállalkozói díj megfizetésére,
- minden, a szerződésszerű teljesítéshez szükséges tény, adatot Vállalkozóval megfelelő időben közölni, továbbá a szerződésszerű teljesítéshez szükséges minden dokumentumot Vállalkozó részére megfelelő időben átadni,
- Vállalkozót minden olyan körülményről haladéktalanul értesíteni, amely a teljesítés eredményességét vagy kellő időre való elvégzését veszélyezteti vagy gátolja, az értesítés elmulasztásából eredő kárért felelős, és
- a Vállalkozó részére az elvégzett munka arányában a vállalási díjat megfizetni, amennyiben a munka szerződésszerű elvégzése a megrendelő hibájaként róható fel.

Csúszás: a 3. pontnak megfelelően.

5.2. Megrendelő jogosult:

- Megrendelő fenntartja magának a jogot, hogy minden, az újságot érintő munkarészt véleményezzen, a következő munkarész csak Megrendelő jóváhagyása esetén kezdhető meg Megrendelő utasításai alapján, és
- jogosult a szerződésszerű teljesítést bármikor ellenőrizni.

6. Vállalkozói díj, fizetési feltételek

6.1. A vállalkozói díj összege: a felek megállapodnak abban, hogy Megrendelő az 1. pontban megjelölt feladatok maradéktalan elvégzéséért számla ellenében lapszámonként bruttó 60.000 forint vállalkozói díjat fizet Vállalkozó részére. Az ÁFA mértékét a mindenkor hatályos erre vonatkozó jogszabály rendelkezései szerint kell megállapítani. Továbbá a korrektúra és nyomdai előkészítés díja oldalanként bruttó 1.800 forint.

6.2. A vállalkozói díj megfizetésének feltétele:

- az előkészített újság nyomdai leadása a szükséges formában és határidőben,
- teljesítésigazolás kiállítása Megrendelő részéről és
- Vállalkozó részéről a helyesen kiállított számla benyújtása.

6.3. Vállalkozói díj tartama: a vállalkozói díj megában foglalja az újság tördeléséhez, nyomdai előkészítéséhez szükséges valamennyi munka-, anyag- és egyéb költséget.

6.4. Fizetési feltételek: felek megállapodnak abban, hogy a vállalkozói díj vonatkozásában Vállalkozó egy számla kibocsátására jogosult a következők szerint:

- szerződésszerű teljesítés esetén Megrendelő kiállítja a teljesítésigazolást az újság megjelenését követő első munkanapon.
- a teljesítésigazolás kiállítása után a Vállalkozó jogosult a számla kibocsátására, melyet Megrendelő a kézhezvételtől számított 8 napon belül egyenlítő ki Vállalkozó bankszámlájára történő átutalással. A teljesítés napja az a nap, mikor Megrendelő számlája megterhelésre kerül.

7. Szerződést biztosító mellékkötelezettségek, elállás

7.1. Késedelmi kötbér: Vállalkozónak felróható vagy az ő érdekkörében felmerült késedelem esetén Megrendelőt késedelmi kötbérként minden megkezdett késedelmes nap után a bruttó vállalkozói díj 1 %-ával egyező késedelmi kötbér illeti meg, melyet jogosult levonni a Vállalkozónak fizetendő díjból.

7.2. Hibás teljesítési kötbér: Hibás teljesítés esetén Megrendelő választhat a Ptk. 6:159 § (2) bekezdésében szabályozott jogkövetkezmények közül, továbbá hibás teljesítési kötbérként megilleti a bruttó vállalkozási díj 10%-ával egyező hibás teljesítési kötbér, melyet Megrendelő levonhat a Vállalkozónak fizetendő díjból.

7.3. Kár: A kötbér megfizetése nem érinti a Megrendelő azon jogát, hogy a szerződésszegéssel okozott kárának megtérítését követelje (beleértve a mással való elkészíttetés többletköltségét is) a Vállalkozótól.

8. Kapcsolattartás

A szerződés teljesítése során a felek nyilatkozattételre jogosult képviselői:

Megrendelő kapcsolattartója:

Név: Schandl Loránt főszerkesztő

Tel.: 06306258658

E-mail: schandl.lorant@gmail.com

Vállalkozó kapcsolattartója:

Név: Fagyas Róbert

Tel.: 06305739427

E-mail: fagyasrobert@fagyasrobert.com

9. Szerződés megszűnése, megszüntetése

9.1. A vállalkozási szerződés megszűnik:

- a határozott idő leteltével,
- bármelyik fél a szerződést azonnali hatállyal felmondja (súlyos szerződésszegés esetén),
- felek közös megegyezéssel megszüntetik.

9.2. Ha a Megrendelő a jelen szerződésben meghatározott lényeges kötelezettségét súlyosan megszegi, Vállalkozó először köteles írásban Megrendelőt felhívni – a felhívás kézhezvételétől számítva legalább 5 napos határidővel, a rendkívüli felmondás jogkövetkezésményre való figyelmeztetéssel – a teljesítésre. A teljesítési határidő eredménytelen eltele esetén Vállalkozó jogosult a szerződést írásbeli nyilatkozatával rendkívüli felmondással felmondani.

9.3. Megrendelő a szerződést azonnali hatállyal felmondhatja, ha a Vállalkozó a jelen szerződésben meghatározott lényeges kötelezettségét súlyosan vagy ismételtelen megszegi, köteles azonban helytállni a Vállalkozó által már elvállalt kötelezettségeikért. Lényeges kötelezettség megszegésnek megnősül különösen, ha

- a kötelezettségzegés a munka határidőre történő megvalósulását veszélyezteti,
- Vállalkozó a Megrendelő által megadott határidőn belül nem tesz eleget azon felhívásnak, hogy szerződészerű kötelezettségeinek tegyen eleget,
- Vállalkozó hibásan teljesít,
- Vállalkozó kétszeri felszólítás ellenére nem teljesíti a Megrendelő által adott utasításokat, vagy,
- az adott kötelezettségre előírt teljesítési határidő előtt nyilvánvalóvá válik, hogy Vállalkozó a munkát csak számottevő késéssel vagy – a fogyatékoság kiküszöbölésére tűzött közösen meghatározott határidő letelte ellenére is – hibásan tudja elvégezni.

9.4. Felek a rendes felmondást a szerződés határozott idejére tekintettel bármelyik fél részéről kizárják.

10. Kizárólagos jogok

10.1. A nyomdai előkészítés során létrejövő újság, annak valamennyi, a Vállalkozó által készített – akár felhasznált, akár fel nem használt – része, továbbá a nyomdai kivitelezésekhez, gyártási folyamatokhoz alapul szolgáló nyomdakész és szerkeszthető állományú digitális verzió egésze, egy része – ideértve a fel nem használt részt is – annak Megrendelő részére történő átadásával Megrendelő kizárólagos tulajdonába kerül, valamint Megrendelő kiköti, hogy a teljesítés során keletkező, a szerzői jogi védelem alá eső (szöveges és képi) alkotáson a Megrendelő területi és időbeli korlátozás nélküli, kizárólagos és harmadik személynek átadható felhasználási jogot szerez.

10.2. Vállalkozó a Megrendelőtől kapott képeket, illetve szövegeket kizárólag a Megrendelő újságjában jogosult felhasználni, ellenkező esetben kártérítési igényt érvényesíthet a Megrendelő.

10.3. A Megrendelő a szerződés keretén belül rendelkezésre bocsátott jogi oltalomban részesíthető szellemi alkotások feletti rendelkezés jogát kiköti, Megrendelő az újság és munkarészei, mint szellemi alkotás feletti rendelkezési jogát a szerzői jogról szóló hatályos törvény szerint gyakorolja, a szerzők személyhez fűződő jogainak tiszteletben tartásával.

10.4. Felek megállapodnak abban, hogy a szerződéssel megszerzett kiadási jog gyakorlása során – a felhasználási jellegéhez igazodó módon – a szerző nevét kérése szerint kell feltüntetni.

11. Egyéb rendelkezések

- 11.1. Amennyiben a jelen Vállalkozási Szerződés egyes kikötései érvénytelenek, vagy érvénytelennek minősülnek, ezen érvénytelenség nem érinti a Vállalkozási Szerződés egészét. A Vállalkozási Szerződés érvénytelenséggel nem érintett rendelkezései érvényben maradnak és kikényszeríthetők, kivéve ha az érvénytelen vagy annak minősített rendelkezések nélkül a Vállalkozási Szerződést a felek egyáltalán nem kötötték volna meg.
- 11.2. A szerződést csak írásban lehet módosítani vagy megszüntetni.
- 11.3. A mási fél előzetes jóváhagyása nélkül titkos információt egyik fél sem tehet közzé, nem bocsáthat harmadik fél rendelkezésére, kivéve a Megrendelőt érintő jogszabályi kötelezettségeket.
- 11.4. A felek megállapodnak abban, hogy jelen szerződés teljesítése során esetleg keletkező vitáikat békés úton, egyeztetéssel kísérlik meg rendezni.

A jelen szerződésben nem szabályozott kérdések tekintetében a Polgári Törvénykönyv és a szerzői jogról szóló 1999. évi LXXVI. törvény rendelkezései az irányadók.

A szerződést a felek áttanulmányozás után, mind szándékkal és ügyleti akaratukkal mindenben megegyezőt jóváhagyólag 4 példányban írják alá, melyből 3 példány a Megrendelőt, 1 példány a Vállalkozót illeti.

Visegrád, 2021. február 4.

.....

Eöry Dénes dr. Szabó Ferenc

Polgármester Jegyző

Megbízó

.....

Fagyas Róbert

Egyéni Vállalkozó

Megbízott

.....

Láng Anikó pénzügyi csoportvezető pénzügyi ellenjegyző

Vállalkozási Szerződés

amely létrejött egyrészről
Neve: **Visegrád Város Önkormányzata**
Székhelye: **2025 Visegrád, Fő u. 81.**
Adószám: **15731089-2-13**
Képviselő: **Eöry Dénes polgármester**
továbbiakban: **Megrendelő**

másrészről:

Neve: **Pethő Nyomdaipari Szolgáltató Kft.**
Székhelye: **1142 Budapest, Kassai utca 157/D.**
Bankszámlaszáma: **OTP Bank 11704007-20261025**
Adószáma: **10972188-2-42**
képviseli: **Pethő Zoltán ügyvezető**
továbbiakban: **Vállalkozó**
között az alulírott napon, az alábbi feltételek mellett.

1. A szerződés tárgya:

A Visegrádi Hírek havilap nyomdai kivitelezése.

A Visegrádi Hírek havilap nyomdai paraméterei:

- **Példányszám:** **850 db**
- **Terjedelem:** **éves átlagban várhatóan 28 oldal**
- **Méret:** **A4**
- **Nyomás:** **végig 4+4 szín**
- **Kötészet:** **irkatúzás**
- **Papír:** **80 gr Terraprint silk**

2. A szerződés teljesítésének feltételei:

- 2.1. A Felek megállapodnak abban, hogy a munkanapokon 9 órától 16 óráig, pénteken 9 órától 13 óráig folyamatos elérhetőséget és rövid úton (telefon, e-mail) konzultációs lehetőséget biztosítanak egymás számára.
- 2.2. A Vállalkozó a jelen szerződés szerinti feladatok ellátását, annak teljes időtartama alatt, a Megrendelő igényeinek és érdekeinek figyelembe vételével, a lehető legjobb tudása szerint, a határidők pontos betartásával köteles teljesíteni.
- 2.3. A Felek rögzítik, hogy a Vállalkozó által vállalt teljesítési határidő egységesen valamennyi szám esetén minden hónap 1-je, ünnep vagy munkaszüneti nap esetén a rá következő első munkanap. Megrendelő megállapodhat a Vállalkozóval ennél rövidebb teljesítési határidőben is. Az egyes kiadványokkal kapcsolatos igényelt teljesítési határidőket az ajánlatkérő a megrendelőlapon rögzíti. A Megrendelő – a Vállalkozó előzetes írásbeli tájékoztatása esetén – előteljesítést elfogad. A teljesítés helye: a Megrendelő székhelye.
- 2.4. Szállítás:
 - A szállítást a Vállalkozó végzi a Vállalkozó nyomdájából a 2.3. pontban megjelölt teljesítési határidő napján, amennyiben a megrendelő kéri, melynek költsége 170 ft/km + áfa oda vissza.

2.5. Anyagleadás:

- A Megrendelő által megbízott Fagyas Róbert egyéni vállalkozó végzi a szöveggondozási, tördelési, nyomdai előkészítési, valamint laptükör szerkesztési feladatokat, ebből következőleg a Vállalkozó a szövegben lévő esetleges helyesírási hibákért nem felel,
- Fagyas Róbert egyéni vállalkozó elérhetőségei: e-mail: fagyasrobert@fagyasrobert.com, telefonszám: 0036305739427,
- Fagyas Róbert egyéni vállalkozó az anyagokat digitális formátumban adja át, ennek paraméterei: **kompozit, vágójeles press quality (1.4-es verziószámú) pdf állomány, minimum 3 mm kifutóval**, az újság megjelenését megelőző 5 munkanapon, az alábbi e-mail címre: info@pethonyomda.hu
- A leadott anyagok PC-s környezetben készülnek, a Vállalkozó feladata a PC-Macintosh közti problémák feloldása;
- A Vállalkozó a leadott anyagokat nyomtatás szempontjából ellenőrzi, esetlegesen felmerülő hiba esetén azt időben jelzi;
- A Vállalkozó elfogadja és nyomtatás szempontjából ellenőrzi a kijelölt határidőnél korábban leadott anyagokat is.
- A vállalkozó a leadott pdf anyag tartalmáért és egyéb előkészítési hibáért nem vállal felelősséget.

2.6. A Vállalkozó köteles a szerződésben rögzített feladatokat a Megrendelő utasításai szerint és a Megrendelő érdekeinek megfelelően teljesíteni.

2.7. A Megrendelő kiköti, hogy fenntartja annak a lehetőségét, hogy a dokumentációban nevesített kiadványtípusok és egyéb nyomdai anyagok megrendelésére a programok előre nem látható változása függvényében teljeskörűen nem kerül sor, továbbá a jelzett okból a példányszám, formátum, terjedelem és a műszaki paraméterek is változhatnak.

3. Díjazás, díjfizetés módja, esedékessége:

3.1. Felek megállapodnak, hogy a Vállalkozó, az adott ajánlata alapján bruttó:

12 oldal esetén	82.110 forint
16 oldal esetén	98.175 forint
20 oldal esetén	120.488 forint
24 oldal esetén	141.015 forint
28 oldal esetén	159.758 forint
32 oldal esetén	185.640 forint
40 oldal esetén	216.878 forint

díj ellenében végzi a nyomdai munkát, mely tartalmazza a Vállalkozó valamennyi költségét. A Megrendelő a szerződés teljesítése során minden egyes kiadvány esetében tételesen számol el és a tételes elszámolás alapján (mennyiség x egységár) teljesít kifizetést. A Felek megegyeznek abban, hogy amennyiben a fentiekől eltérően változik a példányszám, terjedelem vagy a műszaki paraméter, az e-mailon leadott megrendeléskor Megrendelő tételes árajánlatot kér, amelynek írásos elfogadása után kezdheti meg Vállalkozó a kivitelezést.

3.2. Megrendelő kifizetést teljesítés-igazolás és tételes elszámolás alapján, számla ellenében, a szerződésben meghatározott módon és tartalommal átutalással teljesíti a Vállalkozó OTP Bank-nál vezetett **11704007-20261025** számú számlájára a teljesítési igazolás kiállításától számított 8 napon belül. A Felek rögzítik, hogy a Megrendelő előleget nem fizet.

3.3. Megrendelő kötelezettsége:

Megrendelő kötelezettsége igazolt teljesítés alapján a Vállalkozó díjának (szerződéses ár) határidőben és hiánytalanul történő kifizetése.

4. Kapcsolattartás:

- 4.1. Megrendelő részéről, az esetleges Megrendelői utasítások és állásfoglalások megtételére, valamint a teljesítésigazolás kiállítására Grósz Gábor kommunikációs referens (telefon: 20 356 8131; e-mail: kronikas@visegrad.hu) jogosult.
- 4.2. A Vállalkozó részéről a kapcsolattartásra és nyilatkozattételre kijelölt személy: Pethő Zoltán (telefon: 20 444 5920, e-mail: info@pethonyomda.hu)
- 4.3. A Felek közötti kapcsolattartás szóban és írásban történhet, azonban a szóban megtett nyilatkozatok érvényességének feltétele, hogy a nyilatkozattevő nyilatkozatát a másik félhez haladéktalanul írásban is eljuttassa.

5. A szerződés időtartama:

Határozott időtartam: 2021. március 1-től 2022. február 28-ig.

6. A szerződést biztosító mellékkötelezettségek:

- 6.1. Vállalkozó késedelmes teljesítése esetén a tervezői díj ÁFÁ-val növelt összegének 1%-át köteles a késedelem minden napjára vonatkozóan a Megrendelőnek megfizetni. Vállalkozó késedelmes teljesítése esetén a számlát a kötbérrel csökkentett összeg alapján nyújtja be. Ha a Vállalkozó határidőre nem teljesít, akkor a Megrendelő – választása szerint – élhet a felmondás jogával, vagy póthatáridőt tűzhet ki a teljesítésre. Amennyiben Vállalkozó póthatáridőn belül teljesít, úgy a késedelmes teljesítésre vonatkozó kötbér szabályai az irányadók. Amennyiben a Megrendelő a szerződést felmondta, vagy a Vállalkozó a póthatáridőt is elmulasztja, az nemteljesítésnek minősül, és Vállalkozó a tervezői díj ÁFÁ-val növelt összegének 30%-át az elmulasztott határidőt követő 15 napon belül kötbérként köteles a Megrendelőnek megfizetni.
- 6.2. Vállalkozó hibás teljesítése esetén a nemteljesítésre vonatkozó szabályok irányadók.
- 6.3. Hibás teljesítésnek minősül különösen, ha Vállalkozó a munka eredményére tekintettel nem tartja – illetve tartotta – be a vonatkozó jogszabályok, engedélyek, ágazati szabályok, szabványok előírásait, a szakma általánosan elfogadott előírásait, valamint figyelmen kívül hagyta Megrendelő elvárásait az általa létrehozott munka eredményével kapcsolatban.

7. A szerződés módosítása és teljesítése:

- 7.1. Jelen szerződés a kölcsönös aláírással válik érvényessé, és módosítani csak írásban lehet.

8. A szerződés megszüntetése:

8.1. A vállalkozási szerződés megszűnik:

- a határozott idő elteltével,
- bármelyik fél a szerződést azonnali hatállyal felmondja (súlyos szerződésszegés esetén)
- felek közös megegyezéssel megszüntetik.

8.2. Ha Megrendelő a jelen szerződésben meghatározott lényeges kötelezettségét súlyosan megszegi, Vállalkozó először köteles írásban Megrendelőt felhívni - a felhívás kézhezvételétől számítva legalább

5 napos határidővel, a rendkívüli felmondás jogkövetkezményre való figyelmeztetéssel - a teljesítésre. A teljesítési határidő eredménytelen eltelte esetén Vállalkozó jogosult a szerződést írásbeli nyilatkozatával rendkívüli felmondással felmondani.

8.3. Megrendelő a szerződést azonnali hatállyal felmondhatja, ha Vállalkozó a jelen szerződésben meghatározott lényeges kötelezettségét súlyosan vagy ismételten megszegi, köteles azonban helytállni a Vállalkozó által már elvállalt kötelezettségeikért. Lényeges kötelezettség megszegésének minősül különösen, ha

- a kötelezettségszegés a munka határidőre történő megvalósulását veszélyezteti,
- Vállalkozó a Megrendelő által megadott határidőn belül nem tesz eleget azon felhívásnak, hogy szerződészerű kötelezettségeinek tegyen eleget,
- Vállalkozó hibásan teljesít,
- Vállalkozó kétszeri felszólítás ellenére nem teljesíti a Megrendelő által adott utasításokat, vagy
- az adott kötelezettségre előírt teljesítési határidő előtt nyilvánvalóvá válik, hogy Vállalkozó a munkát csak számottevő késéssel vagy – a fogyatékoság kiküszöbölésére tűzött közösen meghatározott határidő letelte ellenére is – hibásan tudja elvégezni.

8.4. Felek a rendes felmondást a szerződés határozott idejére tekintettel bármelyik fél részéről kizárják.

9. Jogviták rendezése:

A jelen szerződésben nem szabályozott kérdésekben, a szerződéses kötelezettség vállalások teljesítése során, valamint a Felek között felmerülő jogviták tekintetében a Polgári Törvénykönyvről szóló – többször módosított – 2013. évi V. törvény (Ptk.) rendelkezései az irányadók. A Felek kötelezettséget vállalnak arra, hogy a közöttük felmerülő esetleges jogvitát – fokozott együttműködési kötelezettség mellett – tárgyalásos úton próbálják meg rendezni.

Vállalkozó kijelenti, hogy az általa képviselt szervezet a nemzeti vagyonról szóló 2011. évi CXCVI. törvény 3. § (1) bekezdés szerint átlátható szervezetnek minősül. Kijelenti továbbá, amennyiben ezen állapotában változás történik, azt haladéktalanul közli Megrendelővel.

Jelen szerződés 5 eredeti, egymással mindenben megegyező példányban készült, amelyből 3 példány a Megrendelőt, 2 példány pedig a Vállalkozót illeti.

A jelen szerződést a szerződő felek elolvasás után, mint akaratukkal mindenben egyezőt, jóváhagyólag aláírták.

Visegrád, 2021. február 11.

.....
Megrendelő
Eöry Dénes polgármester dr. Szabó Ferenc jegyző

.....
Vállalkozó
Pethő Zoltán ügyvezető

Pénzügyi ellenjegyző: Láng Anikó pénzügyi vezető

Vállalkozási Szerződés

Mely létrejött egyrészről

Visegrád Város Önkormányzata

Székhely: 2025 Visegrád, Fő utca 81.

Adószám: 15731089-2-13

Képviseli: Eöry Dénes polgármester dr. Szabó Ferenc jegyző ellenjegyzésével

(továbbiakban: Megrendelő)

másrészről

Fagyas Róbert egyéni vállalkozó

Lakcíme: 2027 Dömös, Kossuth Lajos út 156.

Adószáma: 67203468-1-31

mint vállalkozó (a továbbiakban: **Vállalkozó**)

együttesen **Felek** között a mai napon és helyen az alábbi feltételekkel:

Preambulum

Jelen szerződés célja Visegrád Város Önkormányzata városi havilapjának szöveggondozása, tördelése, nyomdai előkészítése, Visegrád Város Önkormányzata Polgármesterének 13/2021. (I. 28.) határozata 1. pontja alapján.

Felek megállapodnak abban, hogy az újság tördelése az előzetesen a szerkesztőbizottság által elfogadott anyagok alapján történik, mely így egybegyűjtött nyersanyagokat a főszerkesztő jóváhagyásával a szerkesztőbizottság adja át online úton a **Vállalkozónak**.

1. A Szerződés tárgya

1.1. Megrendelő megrendeli, a Vállalkozó pedig vállalja teljes körűen a „Visegrádi Hírek” című újság (a továbbiakban: újság) vonatkozásában a jelen szerződésben szabályozott szöveggondozási, tördelési, nyomdai előkészítési szolgáltatásokat az alábbiakban részletezett műszaki tartalom szerint:

- havilap (ez a megjelenésének gyakoriságának a maximuma, ritkábban lehet) – különszám, külön egyeztetéssel
- 4 szín color
- kapott anyag: szöveg, kép, hirdetés (megrendelő biztosítja)
- A/4-es végső hajtogatott méret
- oldalszám éves átlagban várhatóan 30-36 oldal/hó
- 850 példány

1.2. Vállalkozó által ellátandó konkrét feladatok:

- **Tördelés**
Az újság tördelése és nyomdai előkészítése Vállalkozó saját gépein, saját szoftverekkel történik. A tördeléshez szükséges szöveget a Megrendelő biztosítja az újság megjelenését megelőző lapzárta után minden hónap 17. napjáig, ünnep vagy munkaszüneti nap esetén a rá következő második munkanap. A megrendelő előkorrektúrázott, a laptervnek megfelelő karakterszámú szövegeket ad át a Vállalkozónak,
- **Képfeldolgozás**
Tartalmazza az újságban szereplő összes, jogtisztá fotó nyomdai előkészítését a nyomdai technológia és a kiválasztott papír specifikációinak megfelelően (300 dpi, CMYK). A fotóanyagot a Megrendelő biztosítja a lapterv paramétereinek betartásával.
- **Táblázatok, térképek beillesztése**
Vállalkozó a Megrendelő által biztosított a laptervben meghatározott formájú táblázatokat, térképeket köteles beilleszteni a szerkesztő által meghatározott cikkekhez. A térképek, táblázatok, diagrammok szerkesztése nem tartozik a Vállalkozó tördelési alapfeladataiba, ezeket a Vállalkozó külön, kétoldali megegyezéssel (amennyiben a Megrendelő igényt tart rá, illetve a Vállalkozó azt vállalni tudja) külön díjazásért elvégzi, ha a Megrendelő 1 munkanappal a lapzárta előtt jelzi igényét és a térképek, táblázatok, diagrammok grafikai szerkesztéséhez szükséges forrásadatait a Vállalkozóhoz ezzel egyidejűleg eljuttatja.
Az adott térképek, táblázatok, diagrammok minőségéért és lehetséges méreteinek beilleszthetőségéért a Megrendelő felel és a lap méretbeli paramétereinek figyelembe vételével készíti azt el.
- **Formátum**
A/4-es végső hajtogatott méret
- **Korrektúra**
A korrektúra nem képezi a Vállalkozó feladatát. A Vállalkozó eljuttatja digitálisan pdf formátumban az újságot a Megrendelőnek korrektúrára és jóváhagyásra.
A Vállalkozó által eljuttatott korrektúrában a Megrendelő tartalmi változtatásokat már nem tehet. Ezeket a változtatásokat a Megrendelő az előkorrektúrában, illetve a tartalmi szerkesztés során az olvasószerkesztő, főszerkesztő teheti meg.
- **Hirdetések**
A hirdetések szerkesztése nem a Vállalkozó feladata. A hirdetéseket a Megrendelő küldi a laptervben szereplő hirdetési méretek pontos betartásával, az aktuális lapszám forgatójában feltüntetve.
- **Laptükör szerkesztési feladatai**
Vállalkozó feladatát képezi.

2. A Szerződés hatálya

A jelen Vállalkozási Szerződés határozott időtartamra, 2021. január 1-től 2021. február 28-ig terjedő időtartamra jön létre.

3. Ütemezés, teljesítés feltételei

3.1. Határidő: Vállalkozó az 1.2 pontban rögzített feladatokat az alábbi határidők szerint köteles elvégezni:

- A Megrendelő a szerkesztőségi lapzárta után legkésőbb minden hónap 17. napjáig, ünnep vagy munkaszüneti nap esetén a rá következő második munkanap köteles átadni az újság tördeléséhez szükséges szöveg és képanyagokat, forgatót és szerkesztési utasításokat, hirdetések.
- A Vállalkozó elküldi elektronikusan Megrendelő részére korrektúrázva, jóváhagyásra betördelt újságot legkésőbb minden hónap 23. napjáig, ünnep vagy munkaszüneti nap esetén a rá következő első munkanap. Az esetleges ünnepnapok, vagy munkaszüneti napok által bekövetkező, szerkesztőség felől a Vállalkozó felé történő nyersanyagátadás csúszása az újság elkészültéhez megszabott határidő csúszását is magában hordozza (az adott hónap 17-hez képesti csúszás mértékének megfelelő idővel meghosszabbítva az első kész anyag visszaküldésének időpontját.)
- A Megrendelő elküldi az összes korrektúrát, javítást egybegyűjtve a Vállalkozónak minden hónap 24. napjáig, ünnep vagy munkaszüneti nap esetén a rá következő első munkanapig, a csúszások figyelembevételével.
- A Megrendelő miután meggyőződött a javítások végrehajtásáról minden hónap 25. napjáig, ünnep vagy munkaszüneti nap esetén a rá következő első munkanapig végleges jóváhagyást küld a Vállalkozónak.
- A Vállalkozó elküldi a kivitelező nyomda részére a Megrendelő által jóváhagyott, nyomdakész újságot minden megjelenés előtti minden hónap 25. napjáig, ünnep vagy munkaszüneti nap esetén a rá következő első munkanapig.

3.2. Kötelező egyeztetés: a jelen szerződésben megjelölt egyes feladatok elvégzéséről Vállalkozó folyamatosan egyeztet a Megrendelővel, igazodva a 3.1. pontban megszabott határidőkhöz. Vállalkozó Megrendelő jóváhagyása nélkül nem intézkedhet, Vállalkozó a részmunkálat elvégzését követően köteles azt Megrendelőnek bemutatni korrektúra és jóváhagyás végett. Megrendelő köteles a jóváhagyás tárgyában a 3.1. pontban megszabott határidőkön belül nyilatkozni, ellenkező esetben Vállalkozó teljesítési határideje a késedelem hosszával automatikusan meghosszabbodik, a 3.1. pontnak megfelelően. Vállalkozó a Megrendelő által kést változtatásokat köteles teljesíteni.

3.3. Korrektúra-forduló: a 3.2. pontban szabályozottan a Vállalkozó egy darab pdf korrektúrákört biztosít oldalanként ellenőrzésre a Megrendelőnek, amennyiben Megrendelő az újság javítását kéri, azt Vállalkozó köteles elvégezni. A Megrendelőnek tekintettel kell lennie arra, hogy a megjelenést megelőző minden hónap 25. napjáig, ünnep vagy munkaszüneti nap esetén a rá következő első munkanap Vállalkozónak a Megrendelő által jóváhagyott újság anyagát át kell adnia a kért formátumban a nyomdának. A Megrendelő felől eredő csúszásokért nem vonható felelősségre a Vállalkozó.

3.4. Felek megállapodnak abban, hogy teljesítés körében a Megrendelő, mint szakmai szerkesztő és kapcsolattartó járhat el, aki gyakorolja az ellenőrzést és megteheti az ezzel kapcsolatos nyilatkozatokat.

4. Vállalkozó jogai és kötelezettségei

4.1. Vállalkozó köteles:

- a Megrendelő utasításai szerint, vele folyamatosan eljárni, e szerződésben foglaltaktól egyoldalúan nem térhet el,
- teljes körűen, szakmailag és minőségileg kifogástalanul elvégezni és felügyelni az újság tördelési és szerkesztési munkálatait, azt jelen szerződésben szabályozottak szerint, a teljesítési határidőre elkészíteni és leszállítani,
- a szerződés alapján rá vonatkozó határidők betartásáért felelősséget vállalni,
- feladatellátása során a Megrendelővel folyamatosan egyeztetni, azt Megrendelővel jóváhagyatni,
- Megrendelő utasításai szerint eljárni, azonban a jogszabályba ütköző teljesítést meg kell tagadnia, a célszerűtlen utasításra pedig írásban fel kell hívni Megrendelő figyelmét, melynek elmaradása esetén Vállalkozó felel minden olyan kárért, mely különben nem következett volna be, és
- Megrendelőt minden olyan körülményről haladéktalanul értesíteni (email-üzenet formájában, a visegradihirek@gmail.com címre), amely a teljesítés eredményességét vagy kellő időre való elvégzését veszélyezteti vagy gátolja, az értesítés elmulasztásából eredő kárért felelős.

4.2. Felelősség: Vállalkozó a jogosan igénybe vett teljesítési segédért úgy felel, mintha a munkát maga végezte volna.

4.3. Ha a Megrendelő a szerződéstől eláll, vagy a munkát Vállalkozótól független okokból szüneteltetni kell, Vállalkozó jogosult addigi tevékenységének ellenértékét (esetleg kárát) a készülségi fok alapján elszámolni.

5. Megrendelő jogai és kötelezettségei

5.1. Megrendelő köteles: a munka elvégzéséhez szükséges adatokat, az alábbiakban megjelölt határidőig Vállalkozó részére átadni:

Minden hónap 17. napjáig

A megrendelő kapcsolattartója küldi egyben a teljes forgatót a szövegeket, képeket, diagrammokat, hirdetéseket, a tördeléshez szükséges összes egyéb információt.

Szövegek

A cikkek word formában doc kiterjesztéssel, a file elnevezéssel. A szövegben ahol aktuálisan van, a szerkesztő jelzi a felcímet, címet, alcímet, lídet, szövegközi idézetet, szövegközi címekeket a cikkhez tartozó képeket, a képaláírásokat a laptervnek megfelelően.

Képek

300 dpi a felhasználandó méretben jpg kiterjesztéssel. A file elnevezése a cikk, ahova kép tartozik, amelyik oldalon a cikk a forgatóban szerepel.

A szöveganyag teljes egészét a Megrendelő biztosítja, a Vállalkozónak nem feladata a szöveganyagok begyűjtése.

Címlapkép

300 dpi a felhasználandó méretben jpg kiterjesztéssel.

Hirdetések

(300 dpi a felhasználandó méretben pdf, doc, jpg kiterjesztéssel. A file elnevezése megnevezés (hirdető neve)

Diagrammok, táblázatok, térképek

(300 dpi a felhasználandó méretben pdf, doc, jpg kiterjesztéssel.)

Minden hónap 24. napjáig

Korrektúra forduló javításokkal. A Megrendelő az összes korrektúrát egyszerre küldi elektronikusan pdf-ben javítva.

- Vállalkozó szerződésszerű teljesítésének elfogadására, és ez esetben a vállalkozói díj megfizetésére,
- minden, a szerződésszerű teljesítéshez szükséges tény, adatot Vállalkozóval megfelelő időben közölni, továbbá a szerződésszerű teljesítéshez szükséges minden dokumentumot Vállalkozó részére megfelelő időben átadni,
- Vállalkozót minden olyan körülményről haladéktalanul értesíteni, amely a teljesítés eredményességét vagy kellő időre való elvégzését veszélyezteti vagy gátolja, az értesítés elmulasztásából eredő kárért felelős, és
- a Vállalkozó részére az elvégzett munka arányában a vállalási díjat megfizetni, amennyiben a munka szerződésszerű elvégzése a megrendelő hibájaként róható fel.

Csúszás: a 3. pontnak megfelelően.

5.2. Megrendelő jogosult:

- Megrendelő fenntartja magának a jogot, hogy minden, az újságot érintő munkarészt véleményezzen, a következő munkarész csak Megrendelő jóváhagyása esetén kezdhető meg Megrendelő utasításai alapján, és
- jogosult a szerződésszerű teljesítést bármikor ellenőrizni.

6. Vállalkozói díj, fizetési feltételek

6.1. A vállalkozói díj összege: a felek megállapodnak abban, hogy Megrendelő az 1. pontban megjelölt feladatok maradéktalan elvégzéséért számla ellenében lapszámonként bruttó 65.000 forint vállalkozói díjat fizet Vállalkozó részére. Az ÁFA mértékét a mindenkor hatályos erre vonatkozó jogszabály rendelkezései szerint kell megállapítani. Továbbá a korrektúra és nyomdai előkészítés díja oldalanként bruttó 2000 forint.

6.2. A vállalkozói díj megfizetésének feltétele:

- az előkészített újság nyomdai leadása a szükséges formában és határidőben,
- teljesítésigazolás kiállítása Megrendelő részéről és
- Vállalkozó részéről a helyesen kiállított számla benyújtása.

6.3. Vállalkozói díj tartama: a vállalkozói díj megában foglalja az újság tördeléséhez, nyomdai előkészítéséhez szükséges valamennyi munka-, anyag- és egyéb költséget.

6.4. Fizetési feltételek: felek megállapodnak abban, hogy a vállalkozói díj vonatkozásában Vállalkozó egy számla kibocsátására jogosult a következők szerint:

- szerződésszerű teljesítés esetén Megrendelő kiállítja a teljesítésigazolást az újság megjelenését követő első munkanapon.
- a teljesítésigazolás kiállítása után a Vállalkozó jogosult a számla kibocsátására, melyet Megrendelő a kézhezvételtől számított 8 napon belül egyenlítő ki Vállalkozó bankszámlájára történő átutalással. A teljesítés napja az a nap, mikor Megrendelő számlája megterhelésre kerül.

7. Szerződést biztosító mellékkötelezettségek, elállás

7.1. Késedelmi kötbér: Vállalkozónak felróható vagy az ő érdekkörében felmerült késedelem esetén Megrendelőt késedelmi kötbérként minden megkezdett késedelmes nap után a bruttó vállalkozói díj 1 %-ával egyező késedelmi kötbér illeti meg, melyet jogosult levonni a Vállalkozónak fizetendő díjból.

7.2. Hibás teljesítési kötbér: Hibás teljesítés esetén Megrendelő választhat a Ptk. 6:159 § (2) bekezdésében szabályozott jogkövetkezmények közül, továbbá hibás teljesítési kötbérként megilleti a bruttó vállalkozási díj 10%-ával egyező hibás teljesítési kötbér, melyet Megrendelő levonhat a Vállalkozónak fizetendő díjból.

7.3. Kár: A kötbér megfizetése nem érinti a Megrendelő azon jogát, hogy a szerződésszegéssel okozott kárának megtérítését követelje (beleértve a mással való elkészíttetés többletköltségét is) a Vállalkozótól.

8. Kapcsolattartás

A szerződés teljesítése során a felek nyilatkozattételre jogosult képviselői:

Megrendelő kapcsolattartója:

Név: Schandl Loránt főszerkesztő

Tel.: 06306258658

E-mail: schandl.lorant@gmail.com

Vállalkozó kapcsolattartója:

Név: Fagyas Róbert

Tel.: 06305739427

E-mail: fagyasrobert@fagyasrobert.com

9. Szerződés megszűnése, megszüntetése

9.1. A vállalkozási szerződés megszűnik:

- a határozott idő leteltével,
- bármelyik fél a szerződést azonnali hatállyal felmondja (súlyos szerződésszegés esetén),
- felek közös megegyezéssel megszüntetik.

9.2. Ha a Megrendelő a jelen szerződésben meghatározott lényeges kötelezettségét súlyosan megszegi, Vállalkozó először köteles írásban Megrendelőt felhívni – a felhívás kézhezvételétől számítva legalább 5 napos határidővel, a rendkívüli felmondás jogkövetkezményre való figyelmeztetéssel – a teljesítésre. A teljesítési határidő eredménytelen eltele esetén Vállalkozó jogosult a szerződést írásbeli nyilatkozatával rendkívüli felmondással felmondani.

9.3. Megrendelő a szerződést azonnali hatállyal felmondhatja, ha a Vállalkozó a jelen szerződésben meghatározott lényeges kötelezettségét súlyosan vagy ismételtén megszegi, köteles azonban helytállni a Vállalkozó által már elvállalt kötelezettségeikért. Lényeges kötelezettség megszegésnek megnősül különösen, ha

- a kötelezettségzegés a munka határidőre történő megvalósulását veszélyezteti,
- Vállalkozó a Megrendelő által megadott határidőn belül nem tesz eleget azon felhívásnak, hogy szerződészerű kötelezettségeinek tegyen eleget,
- Vállalkozó hibásan teljesít,
- Vállalkozó kétszeri felszólítás ellenére nem teljesíti a Megrendelő által adott utasításokat, vagy,
- az adott kötelezettségre előírt teljesítési határidő előtt nyilvánvalóvá válik, hogy Vállalkozó a munkát csak számottevő késéssel vagy – a fogyatékoság kiküszöbölésére tűzött közösen meghatározott határidő letelte ellenére is – hibásan tudja elvégezni.

9.4. Felek a rendes felmondást a szerződés határozott idejére tekintettel bármelyik fél részéről kizárják.

10. Kizárólagos jogok

10.1. A nyomdai előkészítés során létrejövő újság, annak valamennyi, a Vállalkozó által készített – akár felhasznált, akár fel nem használt – része, továbbá a nyomdai kivitelezésekhez, gyártási folyamatokhoz alapul szolgáló nyomdakész és szerkeszthető állományú digitális verzió egésze, egy része – ideértve a fel nem használt részt is – annak Megrendelő részére történő átadásával Megrendelő kizárólagos tulajdonába kerül, valamint Megrendelő kiköti, hogy a teljesítés során keletkező, a szerzői jogi védelem alá eső (szöveges és képi) alkotáson a Megrendelő területi és időbeli korlátozás nélküli, kizárólagos és harmadik személynek átadható felhasználási jogot szerez.

10.2. Vállalkozó a Megrendelőtől kapott képeket, illetve szövegeket kizárólag a Megrendelő újságjában jogosult felhasználni, ellenkező esetben kártérítési igényt érvényesíthet a Megrendelő.

10.3. A Megrendelő a szerződés keretén belül rendelkezésre bocsátott jogi oltalomban részesíthető szellemi alkotások feletti rendelkezés jogát kiköti, Megrendelő az újság és munkarészei, mint szellemi alkotás feletti rendelkezési jogát a szerzői jogról szóló hatályos törvény szerint gyakorolja, a szerzők személyhez fűződő jogainak tiszteletben tartásával.

10.4. Felek megállapodnak abban, hogy a szerződéssel megszerzett kiadási jog gyakorlása során – a felhasználási jellegéhez igazodó módon – a szerző nevét kérése szerint kell feltüntetni.

11. Egyéb rendelkezések

- 11.1. Amennyiben a jelen Vállalkozási Szerződés egyes kikötései érvénytelenek, vagy érvénytelennek minősülnek, ezen érvénytelenség nem érinti a Vállalkozási Szerződés egészét. A Vállalkozási Szerződés érvénytelenséggel nem érintett rendelkezései érvényben maradnak és kikényszeríthetők, kivéve ha az érvénytelen vagy annak minősített rendelkezések nélkül a Vállalkozási Szerződést a felek egyáltalán nem kötötték volna meg.
- 11.2. A szerződést csak írásban lehet módosítani vagy megszüntetni.
- 11.3. A mási fél előzetes jóváhagyása nélkül titkos információt egyik fél sem tehet közzé, nem bocsáthat harmadik fél rendelkezésére, kivéve a Megrendelőt érintő jogszabályi kötelezettségeket.
- 11.4. A felek megállapodnak abban, hogy jelen szerződés teljesítése során esetleg keletkező vitáikat békés úton, egyeztetéssel kísérlik meg rendezni.

A jelen szerződésben nem szabályozott kérdések tekintetében a Polgári Törvénykönyv és a szerzői jogról szóló 1999. évi LXXVI. törvény rendelkezései az irányadók.

A szerződést a felek áttanulmányozás után, mind szándékukkal és ügyleti akaratukkal mindenben megegyezőt jóváhagyólag 4 példányban írják alá, melyből 3 példány a Megrendelőt, 1 példány a Vállalkozót illeti.

Visegrád, 2021. február 4.

.....

Eöry Dénes dr. Szabó Ferenc

Polgármester Jegyző

Megbízó

.....

Fagyas Róbert

Egyéni Vállalkozó

Megbízott

.....

Láng Anikó pénzügyi csoportvezető pénzügyi ellenjegyző

**Visegrád Város Önkormányzata Polgármesterének
14/2021. (I. 28.) határozata**

Az Áprily park rendezéséről, és címnyilvántartásba kerüléséről

A jogalkotásról szóló 2010. évi CXXX. törvény 23. § (2) bekezdésében, illetve katasztrófavédelemről és a hozzá kapcsolódó egyes törvények módosításáról szóló 2011. évi CXXVIII. törvény 46. § (4) bekezdésében kapott felhatalmazás alapján, a veszélyhelyzet kihirdetéséről szóló 478/2020. (XI. 3.) számú kormányrendelet 1. § tekintettel, az alábbi döntést hozom:

1. a valóságban „Áprily park” közterület az ingatlannyilvántartás szerint több területrészből áll, ennek rendezése érdekében a Magyar Állam tulajdonában lévő 625 hrsz-ú Nagy Lajos utcából egy részt, a Visegrád Város Önkormányzat tulajdonában lévő 638/1 hrsz-ú kivett beépítetlen területet, és a 638/2 hrsz-ú kivett beépítetlen területet telekalakítási eljárással összevonom, az új közterület, az „Áprily park” elnevezést kapja,
2. az „Áprily park” közterület (Visegrád hrsz.) a Központi Cím regiszterbe kerüljön,
3. felkérem a jegyzőt, hogy az 1. pontban megnevezésre került közterületnek, a közterület melletti ingatlanok házszám megállapítását végezze el,
4. új közterületi névtáblát készíttetek,
5. az új közterületi név utcajegyzéken történő elnevezését átvezettetem.

Határidő: 3 hónap

Felelős: Eöry Dénes polgármester

Végrehajtásért felelős: dr. Szabó Ferenc jegyző

Eöry Dénes
polgármester

dr. Szabó Ferenc
jegyző

A kiadvány hiteles:
2021. január 28.

**Visegrád Város Önkormányzata Polgármesterének
15/2021. (I. 28.) határozata**

A Visegrád bányatelepi buszmegálló létesítéséről

A jogalkotásról szóló 2010. évi CXXX. törvény 23. § (2) bekezdésében, illetve katasztrófavédelemről és a hozzá kapcsolódó egyes törvények módosításáról szóló 2011. évi CXXVIII. törvény 46. § (4) bekezdésében kapott felhatalmazás alapján, a veszélyhelyzet kihirdetéséről szóló 478/2020. (XI. 3.) számú kormányrendelet 1. § tekintettel, az alábbi döntést hozom:

1. a Visegrád bányatelepi buszmegálló, részben a Visegrád 186 hrsz-ú ingatlanon kerül elhelyezésre,
2. az ingatlan tulajdonosától a buszmegálló építéséhez hozzájáruló nyilatkozat kerül beszerzésre.

Határidő: azonnal

Felelős: Eöry Dénes polgármester

Végrehajtásért felelős: dr. Szabó Ferenc jegyző

Eöry Dénes
polgármester

dr. Szabó Ferenc
jegyző

A kiadvány hiteles:
2021. január 28.

**Visegrád Város Önkormányzata Polgármesterének
16/2021. (I. 28.) határozata**

A Visegrád 78, 81/2, 82 hrsz-ú földrészletek határrendezéséről

A jogalkotásról szóló 2010. évi CXXX. törvény 23. § (2) bekezdésében, illetve katasztrófavédelemről és a hozzá kapcsolódó egyes törvények módosításáról szóló 2011. évi CXXVIII. törvény 46. § (4) bekezdésében kapott felhatalmazás alapján, a veszélyhelyzet kihirdetéséről szóló 478/2020. (XI. 3.) számú kormányrendelet 1. § tekintetével, az alábbi döntést hozom:

1. a Visegrád Város Önkormányzatának tulajdonában álló Visegrád 78, 81/2, 82 hrsz-ú ingatlanok újra osztását a mellékelt változási vázrajz alapján elfogadom,
2. a változási vázrajz a földhivatalba benyújtásra kerül.

(A változási vázrajz a határozat mellékletét képezi.)

Határidő: azonnal

Felelős: Eöry Dénes polgármester

Végrehajtásért felelős: dr. Szabó Ferenc jegyző

Eöry Dénes
polgármester

dr. Szabó Ferenc
jegyző

A kiadvány hiteles:
2021. január 28.

VÁLTOZÁSI VÁZRAJZ TERVEZET 2.

a 78,81/2, 82 helyrajzi számú földrészelet határrendezéséről.



Változás előtti állapot						Változás utáni állapot							
Hrsz	Alrészlet			Terület		Hrsz	Alrészlet			Terület		Szolgalmi és egyéb jogok	Megjegyzés
	jel	műv.ág.	min.o	ha, m ²	AK		jel	műv.ág.	min.o	ha, m ²	AK		
1	2	3	4	5	6	7	8	9	#	11	12	13	14
78		kivett Lakóház,udvar		0.2813	-	78/1		kivett lakóház,udvar		0.0800	-	ingatlan-nyilvántartásban bejegyzett szerint	
						78/2		kivett beépítetlen terület		0.1600	-	ingatlan-nyilvántartásban bejegyzett szerint	
81/2		kivett beépítetlen terület		0.1420	-	78/3		kivett beépítetlen terület		0.1405	-	ingatlan-nyilvántartásban bejegyzett szerint	
82		kivett közterület		0.0800	-	82		kivett közút		0.1228	-	ingatlan-nyilvántartásban bejegyzett szerint	
Összesen:				0.5033	-	Összesen:				0.5033	-		

a vázrajz méretek levételére nem alkalmas

A telekhatár rendezés akarataknak megfelelően történt:

Készítette: Dunabogdány, 2021-01-26

**Visegrád Város Önkormányzata Polgármesterének
17/2021. (I. 28.) határozata**

Mobilgátelelem tároló felépítéséről, és a településrendezési eszközök módosításáról a mobilgátelelem tároló elhelyezése érdekében

A jogalkotásról szóló 2010. évi CXXX. törvény 23. § (2) bekezdésében, illetve katasztrófavédelemről és a hozzá kapcsolódó egyes törvények módosításáról szóló 2011. évi CXXVIII. törvény 46. § (4) bekezdésében kapott felhatalmazás alapján, a veszélyhelyzet kihirdetéséről szóló 478/2020. (XI. 3.) számú kormányrendelet 1. § tekintettel, az alábbi döntést hozom:

A Visegrád 028/10 hrsz-ú telken gátelemtárolás céljából különleges beépítésre szánt terület kijelölése szükséges, ezért ezt a területet a 200/2020. (XII. 10.) határozat kiemelt fejlesztési területté nyilvánította. A biológiai aktivitásérték – építési törvény előírásainak megfelelő – szinten tartásához a Szentgyörgypusztai hétvégi házas üdülő övezetbe benyúló (069 hrsz-ú teleknek a hétvégi házas üdülőterületbe eső) részén erdő terület kijelölése szükséges, ezért ezt a területet is kiemelt fejlesztési területté nyilvánítom.

Határidő: azonnal

Felelős: Eöry Dénes polgármester

Végrehajtásért felelős: Füzes András főépítész

Eöry Dénes
polgármester

dr. Szabó Ferenc
jegyző

A kiadvány hiteles:
2021. január 28.

**Visegrád Város Önkormányzata Polgármesterének
18/2021. (I. 28.) határozata**

Hibajavítás a településszerkezeti terv leírásban

A jogalkotásról szóló 2010. évi CXXX. törvény 23. § (2) bekezdésében, illetve katasztrófavédelemről és a hozzá kapcsolódó egyes törvények módosításáról szóló 2011. évi CXXVIII. törvény 46. § (4) bekezdésében kapott felhatalmazás alapján, a veszélyhelyzet kihirdetéséről szóló 478/2020. (XI. 3.) számú kormányrendelet 1. § tekintettel, az alábbi döntést hozom:

Településszerkezeti terv leírásban fellelt elírások hibajavításaként a Településszerkezeti terv leírását módosítani kívánom.

Határidő: azonnal

Felelős: Eöry Dénes polgármester

Végrehajtásért felelős: Füzes András főépítész

Eöry Dénes
polgármester

dr. Szabó Ferenc
jegyző

A kiadvány hiteles:
2021. január 28.

**Visegrád Város Önkormányzata Polgármesterének
19/2021. (II. 1.) határozata**

Hibajavítás a településszerkezeti terv leírásban – véleményezési szakasz lezárása

A jogalkotásról szóló 2010. évi CXXX. törvény 23. § (2) bekezdésében, illetve katasztrófavédelemről és a hozzá kapcsolódó egyes törvények módosításáról szóló 2011. évi CXXVIII. törvény 46. § (4) bekezdésében kapott felhatalmazás alapján, a veszélyhelyzet kihirdetéséről szóló 478/2020. (XI. 3.) számú kormányrendelet 1. § tekintettel, az alábbi döntést hozom:

A településszerkezeti terv leírásának hibajavító módosításával kapcsolatban a partnerségi egyeztetés során észrevétel nem érkezett be, a véleményezési szakaszt lezárom.

Határidő: azonnal

Felelős: Eöry Dénes polgármester

Végrehajtásért felelős: Füzes András főépítész

Eöry Dénes
polgármester

dr. Szabó Ferenc
jegyző

A kiadvány hiteles:
2021. február 1.

**Visegrád Város Önkormányzata Polgármesterének
20/2021. (II. 1.) határozata**

**Visegrád Város Településrendezési Eszközeinek módosítása gátelemtároló
kialakítása érdekében tárgyú módosítás véleményezési szakaszának lezárása**

A jogalkotásról szóló 2010. évi CXXX. törvény 23. § (2) bekezdésében, illetve katasztrófavédelemről és a hozzá kapcsolódó egyes törvények módosításáról szóló 2011. évi CXXVIII. törvény 46. § (4) bekezdésében kapott felhatalmazás alapján, a veszélyhelyzet kihirdetéséről szóló 478/2020. (XI. 3.) számú kormányrendelet 1. § tekintettel, az alábbi döntést hozom:

Visegrád Város Településrendezési Eszközeinek módosítása gátelemtároló kialakítása érdekében tárgyú módosítás partnerségi egyeztetése lezajlott. A beérkezett írásbeli észrevételeknek megfelelően a tervanyag módosítása megtörtént. A véleményezési szakaszt lezárom.

Határidő: azonnal

Felelős: Eöry Dénes polgármester

Végrehajtásért felelős: Füzes András főépítész

Eöry Dénes
polgármester

dr. Szabó Ferenc
jegyző

A kiadvány hiteles:
2021. február 1.

**Visegrád Város Önkormányzata Polgármesterének
21/2021. (II. 1.) határozata**

A Tornacsarnok felújításáról

A jogalkotásról szóló 2010. évi CXXX. törvény 23. § (2) bekezdésében, illetve katasztrófavédelemről és a hozzá kapcsolódó egyes törvények módosításáról szóló 2011. évi CXXVIII. törvény 46. § (4) bekezdésében kapott felhatalmazás alapján, a veszélyhelyzet kihirdetéséről szóló 478/2020. (XI. 3.) számú kormányrendelet 1. § tekintettel, az alábbi döntést hozom:

a Makovecz Imre életművébe tartozó visegrádi Magyar László Tornacsarnok áttervezésével, a 199/2020. (XII. 10.) határozattal megbízott Sáros és Társa Építésziroda Betéti Társasággal (székhely: 1074 Budapest, Barát utca 11. 1. em. képviseli: Sáros László György DLA építész), megkötött Tervezési Szerződés határidejét 2021. január 31-ről, 2021. február 15-re módosítom.

Határidő: azonnal

Felelős: Eöry Dénes polgármester

Végrehajtásért felelős: Füzes András főépítész

Eöry Dénes
polgármester

dr. Szabó Ferenc
jegyző

A kiadvány hiteles:
2021. február 1.

**Visegrád Város Önkormányzata Polgármesterének
22/2021. (II. 1.) határozata**

**A Fellegvár Óvodában a 2021/2022. nevelési évben az óvodai csoportlétszámok
emeléséről, nyári zárva tartásról, nevelés nélküli napról**

A jogalkotásról szóló 2010. évi CXXX. törvény 23. § (2) bekezdésében, illetve katasztrófavédelemről és a hozzá kapcsolódó egyes törvények módosításáról szóló 2011. évi CXXVIII. törvény 46. § (4) bekezdésében kapott felhatalmazás alapján, a veszélyhelyzet kihirdetéséről szóló 478/2020. (XI. 3.) számú kormányrendelet 1. § tekintettel, az alábbi döntést hozom:

1. a Fellegvár Óvoda mindhárom csoportjában engedélyezem a 30 fő maximális gyermeklétszámot a 2021/2022. nevelési évre,
2. a Fellegvár Óvoda nyári karbantartási szünetét 2021. július 26. – augusztus 22. közötti időszakban jóváhagyom,
3. a Fellegvár Óvodában nevelés nélküli nap: 2021. június 11.

Határidő: azonnal

Felelős: Eöry Dénes polgármester

Végrehajtásért felelős: Orbán Miklósné intézményvezető

Eöry Dénes
polgármester

dr. Szabó Ferenc
jegyző

A kiadvány hiteles:
2021. február 1.

**Visegrád Város Önkormányzata Polgármesterének
23/2021. (II. 1.) határozata**

Az „Élő középkor városa”, és „Dunakanyar szíve” szlogenek levédéséről II.

A jogalkotásról szóló 2010. évi CXXX. törvény 23. § (2) bekezdésében, illetve katasztrófavédelemről és a hozzá kapcsolódó egyes törvények módosításáról szóló 2011. évi CXXVIII. törvény 46. § (4) bekezdésében kapott felhatalmazás alapján, a veszélyhelyzet kihirdetéséről szóló 478/2020. (XI. 3.) számú kormányrendelet 1. § tekintettel, az alábbi döntést hozom:

1. kiegészítem a 190/2020. (XI. 12.) határozatot, az alábbiakkal:
2. megbízom az Eper Stúdiót (EPER STUDIÓ Grafikai és Kiadói Korlátolt Felelősségű Társaság), a nemzeti védjegy bejelentési eljáráshoz, az „Élő középkor városa”, és „Dunakanyar szíve” szlogenek levédéséhez logóval ellátott kép tervezésére.

Határidő: azonnal

Felelős: Eöry Dénes polgármester

Végrehajtásért felelős: dr. Szabó Ferenc jegyző

Eöry Dénes
polgármester

dr. Szabó Ferenc
jegyző

A kiadvány hiteles:
2021. február 1.

**Visegrád Város Önkormányzata Polgármesterének
24/2021. (II. 4.) határozata**

A homlokzatfelújítási pályázat elbírálásáról

A jogalkotásról szóló 2010. évi CXXX. törvény 23. § (2) bekezdésében, illetve katasztrófavédelemről és a hozzá kapcsolódó egyes törvények módosításáról szóló 2011. évi CXXVIII. törvény 46. § (4) bekezdésében kapott felhatalmazás alapján, a veszélyhelyzet kihirdetéséről szóló 478/2020. (XI. 3.) számú kormányrendelet 1. § tekintettel, az alábbi döntést hozom:

1. a 2021. évre benyújtott homlokzatfelújítási pályázatokat, a 2021. február 3-i bizottsági megbeszélés javaslata alapján, a határozat mellékletében feltüntetett összegekkel és feltételekkel elfogadom,
2. a pályázatok támogatására vonatkozó összeget a 2021. évi költségvetési rendelet tartalmazza.

(A határozat mellékletét képezi az összefoglaló táblázat)

Határidő: azonnal

Felelős: Eöry Dénes polgármester

Végrehajtásért felelős: dr. Szabó Ferenc jegyző

Eöry Dénes
polgármester

dr. Szabó Ferenc
jegyző

A kiadvány hiteles:
2021. február 4.

Cím	Fő utca 14.	Fő utca 22.
Pályázó neve	Dr Csikósné Dr. Hoffmann Ágnes Mária	Kádár Attila
Támogatási cél	Utcafronti fa veranda fa szerkezetének állagmegóvása, újítása, festése (szerkezeti megerősítés külön kalkulálva).	fa kapu komplex felújítása
Megítélt támogatás kivitelezésre (bruttó)	800 000 Ft	800 000 Ft
Megítélt támogatás tervezésre (bruttó)	0 Ft	100 000 Ft
Cím	Fő utca 44.	Fő utca 46.
Pályázó neve	Omaszta István közös képviselő	Bauer Ferencné
Támogatási cél	Társasház homlokzatának teljeskörű felújítása (nyílászárókkal, lépcsővel kompletten).	utcai személy- és teherbejáró kapuk cseréje
Megítélt támogatás kivitelezésre (bruttó)	0 Ft	217 950 Ft
Megítélt támogatás tervezésre (bruttó)	0 Ft	50 000 Ft
Cím	Fő utca 51.	Harangvirág utca 16.
Pályázó neve	Scheili Péter	Gerstmayer Vilmosné
Támogatási cél	utcafronti nyílászárók cseréje, homlokzati díszek javítása, pótlása, homlokzatvakolás és színezés, ablakpárkány elhelyezés	tetőszerkezet felújítás és fedéscsere
Megítélt támogatás kivitelezésre (bruttó)	800 000 Ft	800 000 Ft
Megítélt támogatás tervezésre (bruttó)	100 000 Ft	50 000 Ft
Cím	Mátyás Király utca 23.	Pázmány Péter utca 6.
Pályázó neve	Barna Tibor Károly	Stéger Judit
Támogatási cél	kapuoszlop és épületlábazat burkolatcseréje és kapcsolódó részleges homlokzatfelújítás	homlokzati falnyílások átalakítása, nyílászáró csere, kőpárkány elhelyezés, homlokzati hőszigetelés
Megítélt támogatás kivitelezésre (bruttó)	800 000 Ft	800 000 Ft
Megítélt támogatás tervezésre (bruttó)	100 000 Ft	100 000 Ft
Cím	Temetősor utca 6.	Zách Klára utca 19.
Pályázó neve	Dr. Oláh Imre	Farkas József Dániel
Támogatási cél	tetőhéjazat felújítása, nyílászáró csere	kerítés felújítás, átalakítás
Megítélt támogatás kivitelezésre (bruttó)	800 000 Ft	800 000 Ft
Megítélt támogatás tervezésre (bruttó)	100 000 Ft	100 000 Ft

**Visegrád Város Önkormányzata Alpolgármesterének
25/2021. (II. 12.) határozata**

A polgármesteri jutalomról

A jogalkotásról szóló 2010. évi CXXX. törvény 23. § (2) bekezdésében, illetve katasztrófavédelemről és a hozzá kapcsolódó egyes törvények módosításáról szóló 2011. évi CXXVIII. törvény 46. § (4) bekezdésében kapott felhatalmazás alapján, a veszélyhelyzet kihirdetéséről szóló 27/2021. (I. 29.) számú kormányrendelet 1. § tekintettel, az alábbi döntést hozom:

1. Eöry Dénes Visegrád Város Polgármesterének 1 havi jutalmat biztosítok a 2021. évi költségvetési rendelet jutalomkeretének terhére.

(A határozat mellékletét képezi Visegrád Város Önkormányzat Képviselőinek javaslata.)

Határidő: azonnal

Felelős: Schüssterl Károly alpolgármester

Végrehajtásért felelős: dr. Szabó Ferenc jegyző

Schüssterl Károly
alpolgármester

dr. Szabó Ferenc
jegyző

A kiadvány hiteles:
2021. február 12.

2021. évi polgármesteri jutalmazási javaslat

Alulírott, Visegrád Város Önkormányzatának képviselői, Eöry Dénes polgármester részére, 1 havi jutalmat javaslunk biztosítani, Visegrád Város 2021. évi költségvetési rendeletének jutalomkerete terhére.

Felkérjük Schüssterl Károly alpolgármestert a (veszélyhelyzet miatti) határozat meghozatalára, dr. Szabó Ferenc jegyzőt a kifizetésre.

Visegrád, 2021. 02. 12.

Schüssterl Károly alpolgármester

Abonyi Géza

Anda Bálint

Bártfai István

Gerstmayer Beáta

Schandl Jánosné

.....
Schüssterl Károly

.....
Abonyi Géza

.....
Anda Bálint

.....
Bártfai István

.....
Gerstmayer Beáta

.....
Schandl Jánosné

Aláíró képviselők egyúttal kijelentjük, hogy jelen javaslatunk kizárólag a 2020. évben váratlanul bekövetkezett pandémia helyzet kezelésére megkövetelt állandó helyi jelenlét elismerésére vonatkozik. A jövőt illetően hasonló esetben az alpolgármester helyettesítő bevonását javasoljuk és látjuk célszerűnek.

**Visegrád Város Önkormányzata Polgármesterének
26/2021. (II. 12.) határozata**

A 2021. évi önkormányzati költségvetési rendelet első olvasatának elfogadásáról

A jogalkotásról szóló 2010. évi CXXX. törvény 23. § (2) bekezdésében, illetve katasztrófavédelemről és a hozzá kapcsolódó egyes törvények módosításáról szóló 2011. évi CXXVIII. törvény 46. § (4) bekezdésében kapott felhatalmazás alapján, a veszélyhelyzet kihirdetéséről szóló 27/2021. (I. 29.) számú kormányrendelet 1. § tekintettel, az alábbi döntést hozom:

Visegrád Város Önkormányzat 2021. évi költségvetési rendeletének tervezetét, első olvasatban – a képviselői kérésekkel, javaslatokkal kiegészítve elfogadom.

(A határozat mellékletét képezik a költségvetési táblák)

Határidő: azonnal

Felelős: Eöry Dénes polgármester

Végrehajtásért felelős: dr. Szabó Ferenc jegyző, Láng Anikó pénzügyi csoportvezető

Eöry Dénes
polgármester

dr. Szabó Ferenc
jegyző

A kiadvány hiteles:
2021. február 12.

**VISEGRÁD VÁROS ÖNKORMÁNYZATA 2021. évi BEVÉTELEI ÉS KIADÁSAI
(ÖSSZESÍTŐ)**

Megnevezés		Eredeti ei.
KÖLTSÉGVETÉSI BEVÉTELEK:		1 148 501 087
Működési célú bevételek:		509 567 087
	Önkormányzatok működési célú támogatása	179 208 305
	Működési célú támogatások	57 058 000
	Közhatalmi bevételek	189 000 000
	Működési bevételek	84 300 782
	Működési célú átvett pénzeszközök	0
Felhalm. és tőke jellegű bev.		638 934 000
	Önkormányzatok felhalmozási célú támogatása	
	Felhalmozási célú támogatások	631 861 000
	Felhalmozási bevételek	2 073 000
	Felhalmozási célú átvett pénzeszközök	5 000 000
FINANSZÍROZÁSI BEVÉTELEK:		826 315 473
	Hitel, kölcsönfelvétel	0
	Maradvány igénybevétele	826 315 473
	Központi irányítószervi támogatás igénybevétele	
TÁRGYÉVI BEVÉTELEK ÖSSZESEN		1 974 816 560
KÖLTSÉGVETÉSI KIADÁSOK:		1 974 816 560
Működési kiadások összesen:		1 268 042 560
	Személyi juttatások	259 496 550
	Munkaadókat terhelő járulékok	41 330 000
	Dologi kiadások	673 458 000
	Ellátottak pénzbeni juttatásai	6 400 000
	Egyéb működési célú támogatások	43 418 000
	Egyéb működési kiadások	43 286 491
	Tartalékok	200 653 519
Felhalmozási kiadások összesen:		706 774 000
	Beruházások	278 167 000
	Felújítások	428 607 000
	Egyéb felhalmozási célú támogatások	
FINANSZÍROZÁSI KIADÁSOK:		0
	Hitelek kölcsönök törlesztése	0
	Államháztartási megelőlegezések visszafizetése	
TÁRGYÉVI KIADÁSOK MINDÖSSZESEN:		1 974 816 560

VISEGRÁD VÁROS ÖNKORMÁNYZATA 2021. évi BEVÉTELEI ÉS KIADÁSAI

Megnevezés		Eredeti ei.
KÖLTSÉGVETÉSI BEVÉTELEK:		1 121 004 087
Működési célú bevételek:		482 070 087
	Önkormányzatok működési célú támogatása	179 208 305
	Működési célú támogatások	56 561 000
	Közhatalmi bevételek	189 000 000
	Működési bevételek	57 300 782
	Működési célú átvett pénzeszközök	
Felhalm. és tőke jellegű bev.		638 934 000
	Önkormányzatok felhalmozási célú támogatása	
	Felhalmozási célú támogatások	631 861 000
	Felhalmozási bevételek	2 073 000
	Felhalmozási célú átvett pénzeszközök	5 000 000
FINANSZÍROZÁSI BEVÉTELEK:		823 234 670
	Hitel, kölcsönfelvétel	
	Maradvány igénybevétele	823 234 670
	Központi irányítószervi támogatás igénybevétele	
TÁRGYÉVI BEVÉTELEK ÖSSZESEN		1 944 238 757
KÖLTSÉGVETÉSI KIADÁSOK:		1 678 829 009
Működési kiadások összesen:		977 855 009
	Személyi juttatások	84 402 000
	Munkaadókat terhelő járulékok	13 210 000
	Dologi kiadások	586 485 000
	Ellátottak pénzbeni juttatásai	6 400 000
	Egyéb működési célú támogatások	43 418 000
	Egyéb működési kiadások	43 286 491
	Tartalékok	200 653 519
Felhalmozási kiadások összesen:		700 974 000
	Beruházások	272 367 000
	Felújítások	428 607 000
	Egyéb felhalmozási célú támogatások	
FINANSZÍROZÁSI KIADÁSOK:		265 409 747
	Hitelek kölcsönök törlesztése, nyújtása	0
	Központi irányítószervi támogatás folyósítása	265 409 747
TÁRGYÉVI KIADÁSOK MINDÖSSZESEN:		1 944 238 757

Visegrádi Polgármesteri Hivatal 2021. évi BEVÉTELEI ÉS KIADÁSAI

Megnevezés		Eredeti ei.
KÖLTSÉGVETÉSI BEVÉTELEK:		1 997 000
Működési célú bevételek:		1 997 000
	Önkormányzatok működési célú támogatása	
	Működési célú támogatások	497 000
	Közhatalmi bevételek	0
	Működési bevételek	1 500 000
	Működési célú átvett pénzeszközök	
Felhalm. és tőke jellegű bev.		0
	Önkormányzatok felhalmozási célú támogatása	
	Felhalmozási célú támogatások	
	Felhalmozási bevételek	
	Felhalmozási célú átvett pénzeszközök	0
FINANSZÍROZÁSI BEVÉTELEK:		106 908 550
	Hitel, kölcsönfelvétel	
	Maradvány igénybevétele	1 775 023
	Központi irányítószervi támogatás igénybevétele	105 133 527
TÁRGYÉVI BEVÉTELEK ÖSSZESEN		108 905 550
KÖLTSÉGVETÉSI KIADÁSOK:		108 905 550
Működési kiadások összesen:		106 905 550
	Személyi juttatások	78 960 550
	Munkaadókat terhelő járulékok	12 590 000
	Dologi kiadások	15 355 000
	Ellátottak pénzbeni juttatásai	
	Egyéb működési célú támogatások	
	Tartalékok	
Felhalmozási kiadások összesen:		2 000 000
	Beruházások	2 000 000
	Felújítások	
	Egyéb felhalmozási célú támogatások	
FINANSZÍROZÁSI KIADÁSOK:		0
	Hitelek kölcsönök törlesztése	
	Központi irányítószervi támogatás folyósítása	
TÁRGYÉVI KIADÁSOK MINDÖSSZESEN:		108 905 550

Fellegrár Óvoda Visegrád 2021. évi BEVÉTELEI ÉS KIADÁSAI

Megnevezés		Eredeti ei.
KÖLTSÉGVETÉSI BEVÉTELEK:		0
Működési célú bevételek:		0
	Önkormányzatok működési célú támogatása	
	Működési célú támogatások	
	Közhatalmi bevételek	
	Működési bevételek	
	Működési célú átvett pénzeszközök	
Felhalm. és tőke jellegű bev.		0
	Önkormányzatok felhalmozási célú támogatása	
	Felhalmozási célú támogatások	
	Felhalmozási bevételek	
	Felhalmozási célú átvett pénzeszközök	
FINANSZÍROZÁSI BEVÉTELEK:		65 913 000
	Hitel, kölcsönfelvétel	
	Maradvány igénybevétele	57 965
	Központi irányítószervi támogatás igénybevétele	65 855 035
TÁRGYÉVI BEVÉTELEK ÖSSZESEN		65 913 000
KÖLTSÉGVETÉSI KIADÁSOK:		65 913 000
Működési kiadások összesen:		64 913 000
	Személyi juttatások	50 023 000
	Munkaadókat terhelő járulékok	8 090 000
	Dologi kiadások	6 800 000
	Ellátottak pénzbeni juttatásai	
	Egyéb működési célú támogatások	
	Tartalékok	
Felhalmozási kiadások összesen:		1 000 000
	Beruházások	1 000 000
	Felújítások	0
	Egyéb felhalmozási célú támogatások	
FINANSZÍROZÁSI KIADÁSOK:		0
	Hitelek kölcsönök törlesztése	
	Központi irányítószervi támogatás folyósítása	
TÁRGYÉVI KIADÁSOK MINDÖSSZESEN:		65 913 000

Visegrád Városi Konyha 2021. évi BEVÉTELEI ÉS KIADÁSAI

Megnevezés		Eredeti ei.
KÖLTSÉGVETÉSI BEVÉTELEK:		22 500 000
Működési célú bevételek:		22 500 000
	Önkormányzatok működési célú támogatása	
	Működési célú támogatások	
	Közhatalmi bevételek	
	Működési bevételek	22 500 000
	Működési célú átvett pénzeszközök	
Felhalm. és tőke jellegű bev.		0
	Önkormányzatok felhalmozási célú támogatása	
	Felhalmozási célú támogatások	
	Felhalmozási bevételek	
	Felhalmozási célú átvett pénzeszközök	
FINANSZÍROZÁSI BEVÉTELEK:		51 874 000
	Hitel, kölcsönfelvétel	
	Maradvány igénybevétele	210 536
	Központi irányítószervi támogatás igénybevétele	51 663 464
TÁRGYÉVI BEVÉTELEK ÖSSZESEN		74 374 000
KÖLTSÉGVETÉSI KIADÁSOK:		74 374 000
Működési kiadások összesen:		73 574 000
	Személyi juttatások	27 458 000
	Munkaadókat terhelő járulékok	4 411 000
	Dologi kiadások	41 705 000
	Ellátottak pénzbeni juttatásai	
	Egyéb működési célú támogatások	
	Tartalékok	
Felhalmozási kiadások összesen:		800 000
	Beruházások	800 000
	Felújítások	0
	Egyéb felhalmozási célú támogatások	
FINANSZÍROZÁSI KIADÁSOK:		0
	Hitelek kölcsönök törlesztése	
	Központi irányítószervi támogatás folyósítása	
TÁRGYÉVI KIADÁSOK MINDÖSSZESEN:		74 374 000

Mátyás Király Művelődési Ház és Városi Könyvtár 2021. évi BEVÉTELEI ÉS KIADÁSAI

Megnevezés		Eredeti ei.
KÖLTSÉGVETÉSI BEVÉTELEK:		3 000 000
Működési célú bevételek:		3 000 000
	Önkormányzatok működési célú támogatása	
	Működési célú támogatások	
	Közhatalmi bevételek	
	Működési bevételek	3 000 000
	Működési célú átvett pénzeszközök	
Felhalm. és tőke jellegű bev.		0
	Önkormányzatok felhalmozási célú támogatása	
	Felhalmozási célú támogatások	
	Felhalmozási bevételek	
	Felhalmozási célú átvett pénzeszközök	
FINANSZÍROZÁSI BEVÉTELEK:		43 795 000
	Hitel, kölcsönfelvétel	
	Maradvány igénybevétele	1 037 279
	Központi irányítószervi támogatás igénybevétele	42 757 721
TÁRGYÉVI BEVÉTELEK ÖSSZESEN		46 795 000
KÖLTSÉGVETÉSI KIADÁSOK:		46 795 000
Működési kiadások összesen:		44 795 000
	Személyi juttatások	18 653 000
	Munkaadókat terhelő járulékok	3 029 000
	Dologi kiadások	23 113 000
	Ellátottak pénzbeni juttatásai	
	Egyéb működési célú támogatások	
	Tartalékok	
Felhalmozási kiadások összesen:		2 000 000
	Beruházások	2 000 000
	Felújítások	0
	Egyéb felhalmozási célú támogatások	
FINANSZÍROZÁSI KIADÁSOK:		0
	Hitelek kölcsönök törlesztése	
	Központi irányítószervi támogatás folyósítása	
TÁRGYÉVI KIADÁSOK MINDÖSSZESEN:		46 795 000

Visegrád Város Önkormányzata
INTÉZMÉNYEINEK MŰKÖDÉSI BEVÉTELEI
2021.

Megnevezés	Önkormányzatok működési célú támogatása	Támogatásértékű működési bevételek	Közhatalmi bevételek	Intézményi működési bevételek	Pénzeszközátvételek	Összesen
Önkormányzat	179 208 305	56 561 000	189 000 000	57 300 782		482 070 087
Polgármesteri Hivatal		497 000		1 500 000		1 997 000
Fellegvár Óvoda						0
Városi Konyha				22 500 000		22 500 000
Művelődési Ház és Könyvtár				3 000 000		3 000 000
Összesen	179 208 305	57 058 000	189 000 000	84 300 782		509 567 087

Visegrád Város Önkormányzata
INTÉZMÉNYEINEK FELHALMOZÁSI BEVÉTELEI
2021.

Intézmények	Felhalmozási célú támogatások	Felhalmozási saját bevételek		Felhalmozási célú pénzeszközátvétel	Összesen
		Tárgyi eszközök, ingatlanok értékesítése	Pénzügyi befektetések bevételei		
Polgármesteri Hivatal					0
Önkormányzat	631 861 000	2 073 000		5 000 000	638 934 000
ÖSSZESEN	631 861 000	2 073 000	0	5 000 000	638 934 000

Visegrád Város Önkormányzata
KÖZHATALMI BEVÉTELEI
2021.

ezer Ft

Megnevezés	Terv
Építményadó	39 000
Magánszem. Komm. Adója	14 000
Telekadó	20 000
Településkép védelmi adó	0
Vagyoni típusú adók összesen	73 000
Iparüzési adó	44 500
Értékesítési és forgalmi típusú adatok összesen	44 500
Gépjárműadó helybenmaradó része	0
Idegenforgalmi adó tartózkodás után	70 000
Áruhasználati és szolgáltatási adók összesen	70 000
Egyéb közhatalami bevételek	1 500
Összesen	189 000

Visegrád Város Önkormányzata
KÖLTSÉGVETÉSI TÁMOGATÁSA
2021.

Fejezet szám	Megnevezés	2021.	Megjegyzés
1.1.1.1.	Önkormányzati Hivatal működésének támogatása	63 948 000	
1.1.1.2-5	Település-üzemeltetéshez kapcsolódó feladatellátás támogatása	20 023 561	
1.1.1.6.	Egyéb önkormányzati feladatok támogatása	4 881 600	
1.1.1.7.	Lakott külterülettel kapcsolatos feladatok támogatása	35 700	
I.	Helyi önkormányzatok működésének általános támogatása összesen	88 888 861	
1.2.2.1.	Óvodapedagógusok támogatása	33 058 200	
1.2.5.1.1	Óvodapedagógusok munkáját közvetlenül segítők támogatása	11 676 000	
1.2.1.1.	Óvodaműködtetési támogatás	6 944 620	
1.2.3.1.1.1.1.	Minősített óvodapedagógus támogatása	1 296 000	
1.2.4.1.1.	Nemzetiségi pótlék	1 623 200	
II.	Óvodatámogatás összesen	54 598 020	
1.3.1	A települési önkormányzatok szociális és gyermekjóléti feladatainak támogatása	0	
III.3	Szociális étkeztetés támogatása	3 052 560	66.360 Ft/fő , 46 fő
1.4.1.1.	Gyermekétkeztetés támogatása, dolgozók bértámogatása	14 588 640	
1.4.1.2.	Gyermekétkeztetés üzemeltetési támogatása	14 156 864	
1.4.2.	Rászoruló gyermekek intézményen kívüli szünetei étkeztetés tám.	0	nem igényeltünk
1.4.	Gyermekétkeztetési feladatok támogatás	28 745 504	
	Támogatás összesen I+II+III	175 284 945	
1.5.2.	Könyvtári és művelődési feladatok támogatása	3 923 360	2170/ fő
	NORMATÍV TÁMOGATÁSOK ÖSSZESEN	179 208 305	
42.5.5.	Szolidaritási hozzájárulás	43 286 491	2019. évi IPA adóalap 0,52 %-a

A lakosságszámhoz kötött támogatások alapja a 2020.01.01 lakosságszám: 1808 fő

Visegrád Város Önkormányzata
INTÉZMÉNYEINEK MŰKÖDÉSI és FINANSZÍROZÁSI KIADÁSAI
2021.

Intézmények	Személyi juttatás	TB járulék	Dologi és egyéb folyó kiadások	Ellátottak pénzbeni juttatásai	Egyéb működési célú támogatások	Egyéb működési kiadások	Tartalék	Központi irányítószervi támogatás folyósítása	Hitelek kölcsönök törlesztése, nyújtása	Összesen
Önkormányzat	84 402 000	13 210 000	586 485 000	6 400 000	43 418 000	43 286 491	200 653 519	265 409 747		1 243 264 757
Polgármesteri Hivatal	78 960 550	12 590 000	15 355 000							106 905 550
Fellegvár Óvoda	50 023 000	8 090 000	6 800 000							64 913 000
Városi Konyha	27 458 000	4 411 000	41 705 000							73 574 000
Művelődési Ház és Könyvtár	18 653 000	3 029 000	23 113 000							44 795 000
Halmazott összesen	259 496 550	41 330 000	673 458 000	6 400 000	43 418 000	43 286 491	200 653 519	265 409 747	0	1 533 452 307
ebből: átadás intézményeknek								265 409 747		265 409 747
Mindösszesen	259 496 550	41 330 000	673 458 000	6 400 000	43 418 000	43 286 491	200 653 519	0	0	1 268 042 560

Visegrád Város Önkormányzata
FELÚJÍTÁSI ÉS BERUHÁZÁSI KIADASAI
2021.

Megnevezés	Önkormányzat	Polgármesteri Hivatal	Fellegvár Óvoda	Városi Konyha	Művelődési Ház és Könyvtár	Összesen
Beruházási Kiadások	272 367 000	2 000 000	1 000 000	800 000	2 000 000	278 167 000
Immetareális javak vásárlása	8 515 000					8 515 000
Ingtatlan vásárlása, létesítése	247 888 000					247 888 000
Járművek beszerzése	5 538 000					5 538 000
Informatikai gépek beszerzése		787 000	402 000			1 189 000
Egyéb gép, berendezés beszerzése	5 220 000	787 000	386 000	629 000	1 637 000	8 659 000
Beruházások áfája	5 206 000	426 000	212 000	171 000	363 000	6 378 000
Felújítási kiadások	428 607 000	0	0	0	0	428 607 000
ingatlan felújítása	337 486 000					337 486 000
felújítás áfa	91 121 000					91 121 000
Felhalmozási kiadások összesen	700 974 000	2 000 000	1 000 000	800 000	2 000 000	706 774 000

Visegrád Város Önkormányzata
FELÚJÍTÁSI ÉS BERUHÁZÁSI KIADÁSAINAK RÉSZLETEZÉSE 2021.

ezer Ft

sorszám	megnevezés	Önkormányzat			Polgármesteri Hivatal			Fellegvár Óvoda			Városi Konyha			Művelődési Ház és Könyvtár			Összesen		
		nettó	áfa	bruttó	nettó	áfa	bruttó	nettó	áfa	bruttó	nettó	áfa	bruttó	nettó	áfa	bruttó	nettó	áfa	bruttó
1.	Árvízvédelmi pály. II.ütem	130 185	0	130 185													130 185	0	130 185
2.	Gátelemtároló megépítése	117 703	0	117 703													117 703	0	117 703
3.	Office mennyiségi licenzek	4 015	1 085	5 100													4 015	1 085	5 100
4.	Településrendezési eszközök	4 500	1 215	5 715													4 500	1 215	5 715
5.	Informatikai eszközök				787	213	1 000	402	108	510							1 189	321	1 510
6.	Kertészet utcabútorok	3 031	819	3 850													3 031	819	3 850
7.	Kertészeti kisgépek	614	166	780													614	166	780
8.	Elektromos autó Magyar Falu Program	1 995	539	2 534													1 995	539	2 534
9.	Gépjármű Ruritage pályázat	3 543	957	4 500													3 543	957	4 500
10.	"Art mozi" eszközbeszerzés												787	213	1 000		787	213	1 000
11.	Konyha iroda klíma										235	64	299				235	64	299
12.	Egyéb gép, berendezés, kísértékű tárgyi eszköz	1 575	425	2 000	787	213	1 000	386	104	490	394	106	500	850	150	1 000	3 992	999	4 991
	I. Beruházások összesen:	267 161	5 206	272 367	1 574	426	2 000	788	212	1 000	629	171	800	1 637	363	2 000	271 789	6 379	278 167
13.	Óvoda Tornaszoba Magyar Falu Program	23 622	6 378	30 000													23 622	6 378	30 000
14.	Út felújítás Magyar Falu Program	10 527	2 842	13 369													10 527	2 842	13 369
15.	Lang ház felújítása Népi Építészeti pr.	29 921	8 079	38 000													29 921	8 079	38 000
16.	Magyar László Sportcsarnok felúj., bővítése	254 634	68 751	323 385													254 634	68 751	323 385
17.	Óvoda, konyha felújítása	4 932	1 332	6 264													4 932	1 332	6 264
18.	Művelődési Ház felújítás	13 850	3 740	17 590													13 850	3 740	17 590
	II. Felújítás összesen:	337 486	91 121	428 607	0	0	0	0	0	0	0	0	0	0	0	0	337 486	91 121	428 607
	Felhalmozási kiadások összesen:	604 647	96 327	700 974	1 574	426	2 000	788	212	1 000	629	171	800	1 637	363	2 000	609 275	97 500	706 774

A fenti fejlesztési célok megvalósításához a Stabilitási tv. 3. § (1) bekezdése szerinti adósságot keletkeztető ügylet megkötésére nincs szükség.

Visegrád Város Önkormányzata
Ellátottak pénzbeni juttatásai
2021.

1.	Települési támogatás, köztemetés	4 250 000
2.	Bursa Hungarica	310 000
4.	Gyermek szállítás, labor	1 500 000
5.	Egyéb	340 000
Ellátások összesen:		6 400 000

Visegrád Város Önkormányzata

MŰKÖDÉSI CÉLÚ TÁMOGATÁS, PÉNZESZKÖZÁTADÁS
2021.

ezer Ft

	Megnevezés	2021. terv
1.	Civil Alap	1 500
2.	Ifjúsági Alap	2 000
3.	Testvérvárosi Alap	1 000
4.	Danubia Televízió	3 750
5.	Német Nemzetiségi Önkormányzat	1 000
6.	Obergünzburgi testvérvárosi kapcsolatok évfordulójára	1 500
7.	Turisztikai Desztinációs Menedzsment	11 900
8.	VSE támogatása	2 400
9.	Nyugdíjas Klub	400
10.	Torna támogatás	200
11.	Tűzoltó Egyesület támogatása	1 000
12.	Utcai homlokzatok felújítása 2020/2021	4 500
13.	Utcai homlokzatok felújítása 2021/2022	7 318
14.	Fő utca 44. homlokzat felújításának támogatása	4 000
15.	Rákóczi Szövetség	100
16.	Egyéb támogatások	850
Támogatások összesen:		43 418

Visegrád Város Önkormányzata
TARTALÉKOK
2021.

Céltartalék	80 653 519
Fejlesztési célú tartalék: óvoda, egészségház, játszóterek, Dunaparti sétány, rendőrőrs, utak, járdák, parkolók, buszmegállók	80 653 519
Általános tartalék	120 000 000
Összesen	200 653 519

Visegrád Város Önkormányzata

LÉTSZÁM

2021.

fő

	Polgármesteri Hivatal	Önkormányzat	Művelődési Ház	Konyha	Óvoda	Összesen
polgármester		1				1
jegyző, aljegyző	2					2
köztisztviselő	10					10
közalkalmazott				6	11	17
munkatörvénykönyves	2	14	4	2		22
közfoglalkoztatott						0
Összesen:	14	15	4	8	11	52

Visegrád Város Önkormányzata
EURÓPAI UNIÓS FORRÁSBÓL FINANSZÍROZOTT TÁMOGATÁSSAL MEGVALÓSULÓ PROGRAMOK
2021.

ezer Ft

pályázat elnevezése	azonosító	2021. évi kiadás	forrásösszetétel		
			pályázat	önerő	hitellehívás
Dunamenti árvízvédelmi beruházások Visegrádon	KEOP-1.4.1-15-2016-00002	581 408	581 408	0	0
Visegrád települési klímastratégiájának kidolgozása klímatudatosságot erősítő szemléletformálással	KEHOP-1.2.1-18-2018-00094	8 670	8 670	0	0

**Visegrád Város Önkormányzata Polgármesterének
27/2021. (II. 12.) határozata**

Visegrád Város átfogó közlekedési koncepciójáról

A jogalkotásról szóló 2010. évi CXXX. törvény 23. § (2) bekezdésében, illetve katasztrófavédelemről és a hozzá kapcsolódó egyes törvények módosításáról szóló 2011. évi CXXVIII. törvény 46. § (4) bekezdésében kapott felhatalmazás alapján, a veszélyhelyzet kihirdetéséről szóló 27/2021. (I. 29.) számú kormányrendelet 1. § tekintettel, az alábbi döntést hozom:

1. Visegrád Város átfogó közlekedési koncepciójának tervezésére, a legjobb ajánlatot adó Renta Plusz Mérnöki Szolgáltató és Kereskedelmi Kft.-vel (2013 Pomáz, Katona József u. 18.) tervezési szerződést kötök,
2. a koncepció elkészítésének díja: bruttó 2.286.000 forint,
3. a tervezési díj a 2021-es önkormányzati költségvetésbe betervezésre kerül.

Határidő: azonnal

Felelős: Eöry Dénes polgármester

Végrehajtásért felelős: dr. Szabó Ferenc jegyző

Eöry Dénes
polgármester

dr. Szabó Ferenc
jegyző

A kiadvány hiteles:
2021. február 12.

**Visegrád Város Önkormányzata Polgármesterének
28/2021. (II. 12.) határozata**

**A Rév u., Nagy Lajos u., Mátyás király u. menti járdák tulajdonba vételéhez
szükséges geodéziai felmérésről**

A jogalkotásról szóló 2010. évi CXXX. törvény 23. § (2) bekezdésében, illetve katasztrófavédelemről és a hozzá kapcsolódó egyes törvények módosításáról szóló 2011. évi CXXVIII. törvény 46. § (4) bekezdésében kapott felhatalmazás alapján, a veszélyhelyzet kihirdetéséről szóló 27/2021. (I. 29.) számú kormányrendelet 1. § tekintettel, az alábbi döntést hozom:

1. A Rév u., Nagy Lajos u., Mátyás király u. menti járdák tulajdonba vételéhez szükséges geodéziai felmérés elvégzésére (Visegrád 94, 625, 425, 149 hrsz.), Bonifert Csaba egyéni vállalkozóval, ajánlata alapján vállalkozói szerződést kötök,
2. a vállalkozói díj a 2021-es önkormányzati költségvetésbe betervezésre kerül.

Határidő: azonnal

Felelős: Eöry Dénes polgármester

Végrehajtásért felelős: dr. Szabó Ferenc jegyző

Eöry Dénes
polgármester

dr. Szabó Ferenc
jegyző

A kiadvány hiteles:
2021. február 12.

**Visegrád Város Önkormányzata Polgármesterének
29/2021. (II. 12.) határozata**

Statikai keretszerződés a Stabil Mérnökiroda Kft.-vel

A jogalkotásról szóló 2010. évi CXXX. törvény 23. § (2) bekezdésében, illetve katasztrófavédelemről és a hozzá kapcsolódó egyes törvények módosításáról szóló 2011. évi CXXVIII. törvény 46. § (4) bekezdésében kapott felhatalmazás alapján, a veszélyhelyzet kihirdetéséről szóló 27/2021. (I. 29.) számú kormányrendelet 1. § tekintettel, az alábbi döntést hozom:

1. Visegrád Város Önkormányzata részére végzendő tartószerkezeti, és beruházási tevékenységek elvégzésére, az adott ajánlata alapján, statikai keretszerződést kötök a Stabil Mérnökiroda Kft.-vel (2500 Esztergom, IV. Béla király u. 4.),
2. a keretszerződés díja a 2021-es önkormányzati költségvetésbe betervezésre kerül.

Határidő: azonnal

Felelős: Eöry Dénes polgármester

Végrehajtásért felelős: dr. Szabó Ferenc jegyző

Eöry Dénes
polgármester

dr. Szabó Ferenc
jegyző

A kiadvány hiteles:
2021. február 12.

**Visegrád Város Önkormányzata Polgármesterének
30/2021. (II. 12.) határozata**

A Duna-parti kertészeti kiviteli tervről

A jogalkotásról szóló 2010. évi CXXX. törvény 23. § (2) bekezdésében, illetve katasztrófavédelemről és a hozzá kapcsolódó egyes törvények módosításáról szóló 2011. évi CXXVIII. törvény 46. § (4) bekezdésében kapott felhatalmazás alapján, a veszélyhelyzet kihirdetéséről szóló 27/2021. (I. 29.) számú kormányrendelet 1. § tekintettel, az alábbi döntést hozom:

1. Visegrádon a MOL kút és a rév kikötő közötti partszakaszon, a mobilgát és a Duna között a környezetrendezésre vonatkozó kertépítészeti kiviteli terv elkészítésére – a koncepciótervet elkészítő – Buella Mónika egyéni vállalkozó, okleveles táj- és kertépítésszel, vállalkozási szerződést kötök,
2. a tervezési díj: nettó 850.000 forint + 0 % ÁFA,
3. a tervezési díj a 2021-es önkormányzati költségvetésbe betervezésre kerül.

Határidő: azonnal

Felelős: Eöry Dénes polgármester

Végrehajtásért felelős: dr. Szabó Ferenc jegyző

Eöry Dénes
polgármester

dr. Szabó Ferenc
jegyző

A kiadvány hiteles:
2021. február 12.

**Visegrád Város Önkormányzata Polgármesterének
31/2021. (II. 12.) határozata**

**Az Áprily Lajos Általános Iskola testnevelési óráinak megszervezéséről a
tornacsarnok felújítása alatt**

A jogalkotásról szóló 2010. évi CXXX. törvény 23. § (2) bekezdésében, illetve katasztrófavédelemről és a hozzá kapcsolódó egyes törvények módosításáról szóló 2011. évi CXXVIII. törvény 46. § (4) bekezdésében kapott felhatalmazás alapján, a veszélyhelyzet kihirdetéséről szóló 27/2021. (I. 29.) számú kormányrendelet 1. § tekintettel, az alábbi döntést hozom:

1. az Áprily Lajos Általános Iskola részére segítségül, a testnevelési óráinak helyszínének biztosításához – a tornacsarnok felújítása alatt a 2021. évben, szerződéseket (síoktatás biztosítása a Nagyvillám Sípályán, gyermekek szállítása a sípályára, tornaterem biztosítása a Palotaházban) kötök,
2. a szerződések díjai a 2021-es költségvetésbe betervezésre kerülnek.

Határidő: azonnal

Felelős: Eöry Dénes polgármester

Végrehajtásért felelős: dr. Szabó Ferenc jegyző

Eöry Dénes
polgármester

dr. Szabó Ferenc
jegyző

A kiadvány hiteles:
2021. február 12.

**Visegrád Város Önkormányzata Polgármesterének
32/2021. (II. 25.) határozata**

**A Visegrád, Fő u. 59. szám (Visegrád belterület 39/1, és 39/2 hrsz.) alatti ingatlanok
elővásárlási jogáról**

A jogalkotásról szóló 2010. évi CXXX. törvény 23. § (2) bekezdésében, illetve katasztrófavédelemről és a hozzá kapcsolódó egyes törvények módosításáról szóló 2011. évi CXXVIII. törvény 46. § (4) bekezdésében kapott felhatalmazás alapján, a veszélyhelyzet kihirdetéséről szóló 27/2021. (I. 29.) számú kormányrendelet 1. § tekintettel, az alábbi döntést hozom:

A Visegrád, Fő u. 59. szám (Visegrád belterület 39/1, és 39/2 hrsz.) alatti ingatlanok, 2021. január 12-én kelt adásvételi szerződésével kapcsolatban, a kulturális örökség védelméről szóló 2001. évi LXIV. törvény 86. § (4) bekezdésére figyelemmel, Visegrád Város Önkormányzata,

elővásárlási jogával nem kíván élni.

Határidő: azonnal

Felelős: Eöry Dénes polgármester

Végrehajtásért felelős: dr. Szabó Ferenc jegyző

Eöry Dénes
polgármester

dr. Szabó Ferenc
jegyző

A kiadvány hiteles:
2021. február 25.

**Visegrád Város Önkormányzata Polgármesterének
33/2021. (II. 25.) határozata**

**Adósságot keletkeztető ügyletek előzetes adatszolgáltatásához szükséges
költségvetési kitekintő határozat**

A jogalkotásról szóló 2010. évi CXXX. törvény 23. § (2) bekezdésében, illetve katasztrófavédelemről és a hozzá kapcsolódó egyes törvények módosításáról szóló 2011. évi CXXVIII. törvény 46. § (4) bekezdésében kapott felhatalmazás alapján, a veszélyhelyzet kihirdetéséről szóló 27/2021. (I. 29.) számú kormányrendelet 1. § tekintettel, az alábbi döntést hozom:

Magyarország gazdasági stabilitásáról szóló 2011. évi CXCV. törvény, valamint az adósságot keletkeztető ügyletekhez történő hozzájárulás részletes szabályairól szóló 353/2011. (XII. 30.) Korm. rendelet alapján az önkormányzat saját bevételeinek, valamint adósságot keletkeztető ügyleteiből eredő fizetési kötelezettségeinek a tárgyévi valamint a költségvetési évet követő három évre várható összegét a határozat melléklete szerint elfogadom.

Határidő: azonnal

Felelős: Eöry Dénes polgármester

Végrehajtásért felelős: dr. Szabó Ferenc jegyző

Eöry Dénes
polgármester

dr. Szabó Ferenc
jegyző

A kiadvány hiteles:
2021. február 25.

Saját bevételek és fizetési kötelezettség (Áht.29/A §)

ezer Ft

Megnevezés	sorszám	2021.	2022.	2023.	2024.
Helyi adók	1.	189 000	200 000	200 000	200 000
Osztalékok, koncessziós díjak, hozambevételek	2.	100	100	100	100
Tárgyi eszközök, immateriális javak, vagyoni értékű jog értékesítése, vagyonhasznosításból	3.				
Részvények értékesítése	4.				
Kezességvállalással kapcsolatos megtérülés	5.				
Saját bevételek (1+...+5)	6.	189 100	200 100	200 100	200 100
Saját bevételek 50 %-a (6/2)	7.	94 550	100 050	100 050	100 050
Előző években keletkezett ügyletek tárgyév terhelő fizetési kötelezettsége (9+10)	8.	0	0	0	0
Hitelből eredő fizetési kötelezettség	9.		0	0	0
Pénzügyi lízingből eredő fizetési kötelezettség	10.				
Tárgyévben keletkezett ügyletből tárgyév terhelő fizetési kötelezettsége (12+13)	11.	0	0	0	0
Hitelből eredő fizetési kötelezettség	12.				
Pénzügyi lízingből eredő fizetési kötelezettség	13.				
Fizetési kötelezettség összesen (8+11)	14.	0	0	0	0
Fizetési kötelezettséggel csökkentett saját bevétel (7-14)	15.	94 550	100 050	100 050	100 050

**Visegrád Város Önkormányzata Polgármesterének
34/2021. (II. 25.) határozata**

Hopp on – Hopp of buszjáratok indításáról

A jogalkotásról szóló 2010. évi CXXX. törvény 23. § (2) bekezdésében, illetve katasztrófavédelemről és a hozzá kapcsolódó egyes törvények módosításáról szóló 2011. évi CXXVIII. törvény 46. § (4) bekezdésében kapott felhatalmazás alapján, a veszélyhelyzet kihirdetéséről szóló 27/2021. (I. 29.) számú kormányrendelet 1. § tekintettel, az alábbi döntést hozom:

1. a MAHART PassNave Személyhajózási Kft. kérésére elvileg engedélyezem a külön célú menetrendszerinti díj ellenében végzett személyszállítási szolgáltatást (Hopp on – Hopp of buszjáratok) Visegrád Város területén,
2. a szolgáltatás elindításának feltétele: Megállapodás kötése a részletszabályok kidolgozásával, útvonal, illetve járattervvel, illetve a szükséges hatósági engedélyek beszerzése.

Határidő: 1. pontra azonnal, a 2. pontra 90 nap.

Felelős: Eöry Dénes polgármester

Végrehajtásért felelős: dr. Szabó Ferenc jegyző

Eöry Dénes
polgármester

dr. Szabó Ferenc
jegyző

A kiadvány hiteles:
2021. február 25.

**Visegrád Város Önkormányzata Polgármesterének
35/2021. (II. 25.) határozata**

**A háziorvosi szolgáltatást nyújtó Antemon Szolgáltató Kft-vel kötött Bérleti
Szerződés módosításáról**

A jogalkotásról szóló 2010. évi CXXX. törvény 23. § (2) bekezdésében, illetve katasztrófavédelemről és a hozzá kapcsolódó egyes törvények módosításáról szóló 2011. évi CXXVIII. törvény 46. § (4) bekezdésében kapott felhatalmazás alapján, a veszélyhelyzet kihirdetéséről szóló 27/2021. (I. 29.) számú kormányrendelet 1. § tekintettel, az alábbi döntést hozom:

1. a háziorvosi szolgáltatást nyújtó Antemon Szolgáltató Kft-vel, 2017. január 31-én kötött Bérleti Szerződést módosítom,
2. a bérleti díjat, a tartalmazó rezsitételekkel, 2021. március 1-től eltörlöm,
3. ennek megfelelően módosítom a Bérleti Szerződést.

Határidő: azonnal

Felelős: Eöry Dénes polgármester

Végrehajtásért felelős: dr. Szabó Ferenc jegyző

Eöry Dénes
polgármester

dr. Szabó Ferenc
jegyző

A kiadvány hiteles:
2021. február 25.

**Visegrád Város Önkormányzata Polgármesterének
36/2021. (II. 25.) határozata**

Külső adatvédelmi tisztviselő szolgáltatásról

A jogalkotásról szóló 2010. évi CXXX. törvény 23. § (2) bekezdésében, illetve katasztrófavédelemről és a hozzá kapcsolódó egyes törvények módosításáról szóló 2011. évi CXXVIII. törvény 46. § (4) bekezdésében kapott felhatalmazás alapján, a veszélyhelyzet kihirdetéséről szóló 27/2021. (I. 29.) számú kormányrendelet 1. § tekintetével, az alábbi döntést hozom:

- 1) Ajánlata alapján, 2 év időtartamra szerződést kötök a HANGANOV Kft.-vel (2730 Albertirsa, BA-KO út 6.), külső adatvédelmi tisztviselő szolgáltatás biztosításáról, Visegrád Város Önkormányzata, és intézményei részére.

Határidő: azonnal

Felelős: Eöry Dénes polgármester

Végrehajtásért felelős: dr. Szabó Ferenc jegyző

Eöry Dénes
polgármester

dr. Szabó Ferenc
jegyző

A kiadvány hiteles:
2021. február 25.

**Visegrád Város Önkormányzata Polgármesterének
37/2021. (II. 25.) határozata**

„Népi építészeti programról”

A jogalkotásról szóló 2010. évi CXXX. törvény 23. § (2) bekezdésében, illetve katasztrófavédelemről és a hozzá kapcsolódó egyes törvények módosításáról szóló 2011. évi CXXVIII. törvény 46. § (4) bekezdésében kapott felhatalmazás alapján, a veszélyhelyzet kihirdetéséről szóló 27/2021. (I. 29.) számú kormányrendelet 1. § tekintettel, az alábbi döntést hozom:

- 1) a „Népi építészeti program” pályázaton belül, Tervezési Szerződést kötök a MAKONA Építész Tervező és Vállalkozó Kft.-vel, (székhely: 1034 Budapest, Makovecz Imre u. 25.), a pályázat tárgyát képező ingatlan: Visegrád, Pázmány Péter u. 3. (Visegrád, 610 hrsz., „Lang-ház”, kiviteli terveinek elkészítésére,
- 2) a tervezési díjat, 1.700.000 forint + Áfa, a költségvetési rendelet 13. melléklet 15. sora tartalmazza.

(A Tervezési Szerződés jelen határozat mellékletét képezi.)

Határidő: azonnal

Felelős: Eöry Dénes polgármester

Végrehajtásért felelős: dr. Szabó Ferenc jegyző

Eöry Dénes
polgármester

dr. Szabó Ferenc
jegyző

A kiadvány hiteles:
2021. február 25.

TERVEZÉSI SZERZŐDÉS

amely létrejött egyrészről

Visegrád Város Önkormányzata

székhely: 2025 Visegrád, Fő u. 81.

képviseli: Eöry Dénes polgármester dr. Szabó Ferenc jegyző ellenjegyzésével

pénzügyi ellenjegyzés: Láng Anikó pénzügyi vezető

adószám: 15731089-2-13

bankszámla száma: 11742087-15393788

mint megrendelő, a továbbiakban **Megrendelő**,

másrészről

MAKONA Építész Tervező és Vállalkozó Kft.

székhely: 1034 Budapest, Makovecz Imre u. 25.

képviseli: Makovecz Benjamin ügyvezető

cégjegyzékszám: 01-09-076350

Adószám: 10539624-2-41

Bankszámlaszám: CIB Bank Zrt. 10700392-44652304-51100005

mint tervező, a továbbiakban **Tervező**,

együttesen: **Felek** között az alábbi feltételekkel jött létre:

1. A szerződés tárgya:

Visegrádon a tervelőzmények és a nyertes pályázat alapján a helyi védelem alatt álló önkormányzati tulajdonban lévő ún. „Lang-ház” újra hasznosításának tervezése, **kiviteli terv készítése**, az ismert értékeinek megőrzésével, újjáépítésével, Visegrád Város Önkormányzata Polgármesterének 1. számú mellékletben szereplő 37/2021. (II. 25.) határozata, és a 2. számú mellékletben szereplő tervezési program alapján.

2. A szerződés teljesítésének határideje:

2021. április 8.

3. A szerződés ellenértéke és tartalma:

3.1 A kiviteli terv tartalma:

Építészeti tervezés és generáltervezői munkák,

Tartószerkezeti tervezés,

Épületgépészeti kiviteli terv (víz, csatorna, fűtés, szellőzés),

Épületvillamossági terv (erősáram, gyengeáram)

Tételes költségvetés kiegészítés (árazott, árazatlan)

3.2 Tervezési díj:

1.700.000 forint + ÁFA

4. A szerződés egyéb feltételei.

4.1 Tervezőre és Megrendelőre vonatkozó szerzői rendelkezések.

A Tervező köteles a munka végzését a vonatkozó jogszabályi előírások (különösen az 1999. évi LXXVI. törvény a szerzői jogról) szerint kell elvégeznie.

A tervező tudomásul veszi, hogy a munkával kapcsolatban Megrendelő teljes körű felhasználási jogot szerez, amely magába foglalja pl.: a többszörözés, terjesztés, nyilvános előadás, nyilvánosságához közvetítés, átdolgozás, és kiállítás jogát. A Tervező, illetve jogutódja jelen tervezői díjon kívül semmiféle egyéb követeléssel nem állhat elő. A Megrendelő vállalja, hogy a szerzői jogról szóló 1999. évi LXXVI. törvénynek megfelelően a terv más tervezővel történő átdolgozása, módosítása esetén a Tervezővel egyeztet.

4.2. A Megrendelő utasítás adási joga.

A Megrendelő a szerződés teljesítése során a munkát figyelemmel kíséri, Tervező kezdeményezésére konzultációkon, tervbírálatokon vesz részt, és köteles az elkészült munkarészekkel kapcsolatban a továbblépés szempontjából lényeges kérdésekben állást foglalni.

A Megrendelő a Tervezőnek utasítást adhat.

A Tervező a Megrendelő utasításai és a szerződéskötéskor ismert, vagy a teljesítés során ismertté váló érdekei szerint köteles teljesíteni.

5. Felek együttműködése, eljáró képviselőik:

A Megrendelő felhatalmazza a Tervezőt, hogy a szerződésben foglalt feladatai teljesítéséhez speciális szakkérdésekben alvállalkozó közreműködését vegye igénybe. A Tervező az alvállalkozó szolgáltatásaiért a Megrendelővel szemben úgy felel, mintha a tervezést saját maga végezte volna el.

A Felek a szerződés teljesítése során a teljesítés érdekében kijelölt képviselőik útján messzemenően együttműködnek, a munka ismertetése, értelmezése, megvalósítása tárgyában folyamatosan konzultálnak.

A Felek az együttműködésre jogosított képviselőiket a következők szerint jelölik ki:

Megrendelő részéről kijelölt képviselő személy: Füzes András főépítész

foepitesz@visegrad.hu

Tervező részéről nyilatkozó felelős személy: Török Ádám építész tervező

iroda@makovecz.hu

6. A Tervező teljesítési- és szavatossági kötelezettsége:

A Tervező köteles a szerződésben meghatározott munkáját a szerződésben foglalt tartalmi követelményeknek, a 2. számú mellékletben foglalt tervezési programnak, a tervezésre vonatkozó minőségi-, biztonsági- és szakmai szabályoknak, ezek hiányában a kialakult szakmai követelményeknek és gyakorlatnak megfelelően, az építési előírások betartásával szolgáltatni. A Tervező kellékszavatossággal tartozik azért, hogy az általa szolgáltatott dokumentációk minden tekintetben szakszerűek. A szolgáltatásnak alkalmasnak kell lenni arra, hogy azt a Megrendelő rendeltetésszerűen, a szerződésben kikötött, a szerződéskötéskor, illetve a teljesítés folyamán megismert célnak megfelelően felhasználhassa.

A Tervező köteles a dokumentációkat a szerződésben meghatározott helyen és időben szolgáltatni.

A Felek megállapodnak abban, hogy a tárgybeli dokumentációk a magyar szabványoknak megfelelő műszaki előírások szerint készülnek.

A Felek megállapodnak abban, hogy a dokumentációnak - a Megrendelő közlésétől számított - 8 (nyolc) napon belül történő kijavítása, hiánypótlása kötbérmentes.

7. A Tervező jogszatossági kötelezettsége:

A Tervező szavatolja, hogy 3. személynek nincs olyan joga, amely a tervek kivitelezése esetén a kivitelezést akadályozná, vagy korlátozná. Az esetben, ha a szerződésben foglalt vállalkozás 3. személy oltalommal védett jogát érintené, a Tervező köteles erre a

Megrendelő figyelmét felhívni és a Megrendelőt az oltalommal védett jogok megszerzésére figyelmeztetni. A Tervező figyelem felhívási, figyelmeztetési kötelezettségének elmulasztásáért a Megrendelővel szemben kártérítési felelősséggel tartozik.

8. A Tervező teljesítésének módja, helye:

A Tervező a tárgybeli szolgáltatását 2 db nyomtatott példányban (és egy példányban digitális úton, pdf-formátumban is) a Megrendelő székhelyére, postára adással vagy személyes átadással teljesítheti. (A digitális példányt a Tervező elektronikus úton is továbbíthatja.) A postára adás napja a teljesítés napjának számít. A szolgáltatás történhet a Megrendelő székhelyére, vagy az általa megjelölt helyre és személynek (egységnek) történő kézbesítéssel is, átvételi elismervény ellenében. Az átvételi elismervényen a szolgáltatás tárgyát, az átvétel időpontját és az átvevő nevét pontosan kell feltüntetni. Az átvétel időpontja a teljesítés napjának számít. A teljesítés átvételének napjától kezdődően bekövetkezik a Megrendelőnek - a szerződésben meghatározott feltételek szerinti - díjfizetési kötelezettsége.

9. Megrendelő adatszolgáltatási feladatai

9.1 Tervezési program: Megrendelő feladata, hogy céljairól a Tervezőt teljes körűen tájékoztassa, igényeit az 2. számú mellékletben szereplő Tervezési programban rögzítse. A Tervezési programnak tartalmaznia kell különösen Megrendelő igényeit, a bővítmény elhelyezésére vonatkozó elképzelését, a megvalósítás ütemezését, a helyiségigényeket és funkcionális kapcsolatokat, a bővíthetőség, szakaszolhatóság, átrendezhetőség szempontjait és a különleges berendezéseket, valamint a megvalósítás tervezett költségkeretét.

9.2 Kapcsolódó örökségvédelmi munkarészek: Megrendelő feladata, hogy beszeressen és a Tervező munkájához biztosítson a szerződés tárgyában szereplő épületre vonatkozó építéstörténeti tudományos dokumentációt és faanyagvédelmi szakvéleményt, jelen szerződés aláírását követő 30 napon belül.

10. A Megrendelő díjfizetési kötelezettsége:

A Tervező a postára adás, vagy a kézbesítés átvételi elismervénnyel igazolt napjától jogosulttá válik a szolgáltatás ellenértékének megfelelő tervezési díjszámlájának kiállítására és megküldésére, amelyet a Megrendelő a számla kézhezvételétől számított legkésőbb 8 (nyolc) napon belül, vagy a számlán feltüntetett fizetési határralappal kiegyenlíteni köteles. A tervezési díjat a fenti fizetési határidőben a Tervezőnek a jelen szerződésben feltüntetett bankszámlájára történő átutalással kell kiegyenlíteni. A Megrendelő a szolgáltatás átvételi napjától számított legkésőbb 4 (négy) napon belül az átvett dokumentációt köteles átvizsgálni, a dokumentációval kapcsolatos esetleges hibákat, illetve hiányokat konkrét kifogásként közölni és azok pótlását póthatáridő megjelölésével kérni. A Feleknek ettől számított 3 (három) napon belül a kifogásokat és a póthatáridőt jegyzőkönyvbe foglaltan egyeztetniük kell és pontosan meg kell határozniuk az indokolt kifogásokkal érintett tervrészletek tervezési díjösszegét, amelyet a Megrendelő, mint még nem teljesített szolgáltatás díjértékét a díjból a teljesítésig visszatarthatja.

A Megrendelő köteles az átvett szolgáltatás teljes díját e szerződésben szabályozott fizetési határidőben és módon megfizetni, a díjból kizárólag a fentiekben meghatározott póthatáridőzött, át nem vett, kijavítandó, kiegészítendő munkarészek ellenértékét tarthatja vissza azok teljesítéséig.

11. A szerződés módosítása:

A Felek a jelen szerződésüket kizárólag írásba foglalt egyező akarat-elhatározásukkal módosíthatják. A szerződés módosításának kötelezettségét vonja magával a szakértői feladat módosítása, a Megrendelő adatszolgáltatásának késedelme és az a körülmény, ha a Megrendelő a dokumentáció kijavítása, hiánypótlása címén díjrészletet visszatart.

Amennyiben a Megrendelő a jóváhagyásával készült tervezési program vagy a jelen szerződésben szereplő terv tartalmával kapcsolatban kifogással él, annak megváltoztatását kezdeményezi, köteles vállalni a következményeket határidő és tervezési díj tekintetében.

12. A szerződéstől való elállás, a teljesítés lehetetlenülése

Abban az esetben, ha a Megrendelő a szerződéstől eláll, vagy a teljesítés lehetetlenül, vagy a munkát a Tervező független okból szüneteltetni kell, a Tervező jogosult addigi tevékenységének ellenértékét a készültségi fok alapján elszámolni.

13. Záró rendelkezések:

E szerződésben nem szabályozott kérdések tekintetében a hatályos Ptk-nak a szerződésekre vonatkozó rendelkezései, az épített környezet alakítására és védelmére, a sajátos építményekre, valamint a szerzői jogi törvény szerint kell eljárni.

A Felek megállapodnak abban, hogy a szerződésből eredő esetleges viták elintézését, beleértve a szerződés megszegésével, megszűnésével, értelmezésével, érvényességével kapcsolatos vitákat is, közvetlen tárgyalás útján kísérik meg. Amennyiben ez sikertelen, alávetik magukat a Pesti Központi Kerületi Bíróság kizárólagos döntésének.

A Felek a jelen szerződésüket, mint akaratukkal megegyezőt saját kezű cégszerű aláírásukkal látják el. A szerződés 4 példányban készül, amelyből 3 példány a Megrendelőt, 1 példány a Tervezőt illet meg. A Felek a szerződés példányok átvételét aláírásukkal nyugtázzák.

Visegrád, 2021. március 2.

.....
Megrendelő
Eöry Dénes polgármester dr. Szabó Ferenc
jegyző
Visegrád Város Önkormányzata

.....
Tervező
Makovecz Benjamin
ügyvezető
MAKONA Építész Tervező és Vállalkozó Kft.

pénzügyi ellenjegyző: Láng Anikó pénzügyi vezető

2. számú melléklet

Tervezési program

A helyi védelem alatt álló Lang-ház újra hasznosításának tervezése, az ismert értékeinek megőrzésével, újjáépítésével.

A meglévő földszinti helyiségek (egy 27,2 és egy 22,83 m² alapterületű irodának, kiállító térnek alkalmas szobahelyiség, valamint egy 14,24 m² alapterületű előtér) és a tornác felhasználásával és a tetőtér (hasznos, 1,9 m feletti belmagasságú alapterülete 45,36 m²) beépítésével (2 szállás céljára alkalmas szoba és tetőtéri előtér) összesen 140 m² hasznos alapterületű, hagyományos, nyitott tornácos épület válik alkalmassá arra, hogy új rendeltetést fogadjon magába.

**Visegrád Város Önkormányzata Polgármesterének
38/2021. (II. 25.) határozata**

**a 55/2019. (III. 27.) önkormányzati határozattal elfogadott
Visegrád Város Településszerkezeti terve leírásának
módosításáról**

A jogalkotásról szóló 2010. évi CXXX. törvény 23. § (2) bekezdésében, illetve katasztrófavédelemről és a hozzá kapcsolódó egyes törvények módosításáról szóló 2011. évi CXXVIII. törvény 46. § (4) bekezdésében kapott felhatalmazás alapján, a veszélyhelyzet kihirdetéséről szóló 27/2021. (I. 29.) számú kormányrendelet 1. § tekintettel, az alábbi döntést hozom:

1. az épített környezet alakításáról és védelméről szóló 1997. évi LXXVIII törvény 9/B. § (2) bekezdés a) pontja alapján, a településfejlesztési koncepcióról, az integrált településfejlesztési stratégiáról és a településrendezési eszközökről, valamint egyes településrendezési sajátos jogintézményekről szóló 314/2012. (XI. 8.) Korm. 45.§ (1)-(2) bekezdései szerint elfogadja Visegrád Város Településszerkezeti terve leírásának módosítását jelen határozat 1. melléklete szerint.
2. Jelen határozat mellékletei az alábbiak:
 1. melléklet: A Településszerkezeti terv leírásának módosítása

Határidő: azonnal

Felelős: Eöry Dénes polgármester

Végrehajtásért felelős: dr. Szabó Ferenc jegyző

Eöry Dénes
polgármester

dr. Szabó Ferenc
jegyző

A kiadvány hiteles:
2021. február 25.

1. melléklet Visegrád Város Önkormányzatának 38/2021. (II. 25.) számú önkormányzati határozatához

A Településszerkezeti terv leírásának módosítása

Visegrád hatályos TELEPÜLÉSSZERKEZETI TERV LEÍRÁS-a az alábbiak szerint módosul:

1. Az „1.4. A területfelhasználási egységek részletes leírása” fejezetben a „Kisvárosias lakóterület” alfejezetben a „jelen településszerkezeti terv szerinti kisvárosias lakó terület” bekezdéshez hibajavításként a következő szám kerül: 2,88 ha
2. Az „1.4. A területfelhasználási egységek részletes leírása” fejezetben a „Kertvárosias lakóterület” alfejezetben a „jelen településszerkezeti terv szerinti kertvárosias lakó terület” bekezdéshez hibajavításként a következő szám kerül: 52,37 ha
3. Az „1.4. A területfelhasználási egységek részletes leírása” fejezetben a „különleges terület” alfejezetben a „Különleges sport terület” alfejezetben a „jelen településszerkezeti terv szerinti különleges sport terület” bekezdéshez hibajavításként a következő szám kerül: 4,45 ha
4. Az „1.4. A területfelhasználási egységek részletes leírása” fejezetben a „különleges terület” alfejezetben a „Különleges kemping terület” alfejezetben a „településszerkezeti terv változása” alatti két bekezdés hibajavításként az alábbiakra cserélődik:
 - 2004-es településszerkezeti terv szerinti különleges kemping terület, 4,42 ha
 - jelen településszerkezeti terv szerinti különlegeskemping terület, 2,9 ha
5. Az „1.4. A területfelhasználási egységek részletes leírása” fejezetben a „különleges terület” alfejezetben a „Különleges egészségügyi terület” alfejezetben a „jelen településszerkezeti terv szerinti különleges egészségügyi terület” bekezdéshez hibajavításként a következő szám kerül: 27,58 ha
6. Az „1.4. A területfelhasználási egységek részletes leírása” fejezetben a „különleges terület” alfejezetben a „Különleges kiállítási terület” alfejezetben a „jelen településszerkezeti terv szerinti különleges kiállítási terület” bekezdéshez hibajavításként a következő szám kerül: 4,2 ha
7. Az „1.4. A területfelhasználási egységek részletes leírása” fejezetben a „különleges terület” alfejezetben a „Különleges történelmi terület” alfejezetben a „jelen településszerkezeti terv szerinti különleges történelmi terület” bekezdéshez hibajavításként a következő szám kerül: 8,98 ha
8. Az „1.4. A területfelhasználási egységek részletes leírása” fejezetben a „Közlekedési terület” alfejezetben a „jelen településszerkezeti terv szerinti közlekedési terület” bekezdéshez hibajavításként a következő szám kerül: 61,91 ha
9. Az „1.4. A területfelhasználási egységek részletes leírása” fejezetben a „Zöldterület” alfejezetben a „jelen településszerkezeti terv szerinti zöldterület” bekezdéshez hibajavításként a következő szám kerül: 74,29 ha
10. Az „1.4. A területfelhasználási egységek részletes leírása” fejezetben a „Mezőgazdasági terület” alfejezetben a „- 2004-es településszerkezeti terv szerinti mezőgazdasági terület” bekezdéshez hibajavításként a következő szám kerül: 91,66 ha
11. Az „1.4. A területfelhasználási egységek részletes leírása” fejezetben a „Mezőgazdasági terület” alfejezetben a „jelen településszerkezeti terv szerinti mezőgazdasági terület” bekezdéshez hibajavításként a következő szám kerül: 90,1 ha

12. A Területi mérleg kisvárosias lakóterület oszlopába és kertvárosias lakóterület oszlopába a pirossal jelölt számok kerülnek hibajavításként:

		kisvárosias lakóterület	kertvárosias lakóterület
Lk	5,17	2,88	0,58 1,71
Lke	48,66		41,59
Vt	26,54		0,25
Gksz	4,35		0,07
Üü	16,44		
Üh	76,85		0,38 7,33
K	62,31		0,03
Kö	65,85		
Z	75,29		0,15 0,28
E	2572,27		
Mg	91,66		
V	281,35		
	3326,74	2,88	52,37

**Visegrád Város Önkormányzata Polgármesterének
39/2021. (II. 25.) határozata**

**a 55/2019. (03.27.) önkormányzati határozattal elfogadott
Visegrád Város Településszerkezeti terve
módosításáról
gátelemtároló kialakítása érdekében**

A jogalkotásról szóló 2010. évi CXXX. törvény 23. § (2) bekezdésében, illetve katasztrófavédelemről és a hozzá kapcsolódó egyes törvények módosításáról szóló 2011. évi CXXVIII. törvény 46. § (4) bekezdésében kapott felhatalmazás alapján, a veszélyhelyzet kihirdetéséről szóló 27/2021. (I. 29.) számú kormányrendelet 1. § tekintettel, az épített környezet alakításáról és védelméről szóló 1997. évi LXXVIII törvény 9/B. § (2) bekezdés a) pontja alapján, a településfejlesztési koncepcióról, az integrált településfejlesztési stratégiáról és a településrendezési eszközökről, valamint egyes településrendezési sajátos jogintézményekről szóló 314/2012. (XI. 8.) Korm. 45.§ (1)-(2) bekezdései szerint elfogadom Visegrád Város Településszerkezeti terve módosítását jelen határozat 1. és 2. melléklete szerint.

1. Jelen határozat mellékletei az alábbiak:

- 1.melléklet: „Visegrád Város Településszerkezeti tervének módosítása” tervlap
- 2.melléklet: a Településszerkezeti terv szöveges leírásának módosítása

2. Visegrád területén a PMKH állami főépítésze PE/AF/00013-10/2021 számú térségi területfelhasználási hatósági engedélye alapján a települési térség/közigazgatási terület/települési térség arányának mérlege az alábbiak szerint alakul:

Település	Települési térség területe (ha)	Település közigazgatási területe (ha)	Települési térség területének aránya (%)
Visegrád	263,93	3327,31	7,93

3. A gátelemtároló kialakítás érdekében végzett módosítás eredményeként a biológia aktivitás érték a település közigazgatási területén nem változott, összesen 26.404,42.
4. A Településszerkezeti terv módosításának elfogadásáról a lakosságot tájékoztatom, az elfogadott tervet Visegrád Város Főépítésze küldje meg az Állami Főépítésznek és az eljárásban résztvevő államigazgatási szerveknek.

Határidő: azonnal

Felelős: Eöry Dénes polgármester



Végrehajtásért felelős: dr. Szabó Ferenc jegyző

Eöry Dénes
polgármester

dr. Szabó Ferenc
jegyző

A kiadvány hiteles:
2021. február 25.

1. melléklet Visegrád Város Önkormányzatának 39/2021. (II. 25.) számú önkormányzati határozatához
Visegrád Város Településszerkezeti tervének módosítása

A módosítás területi hatályát a fehér szaggatott vonal jelöli:  

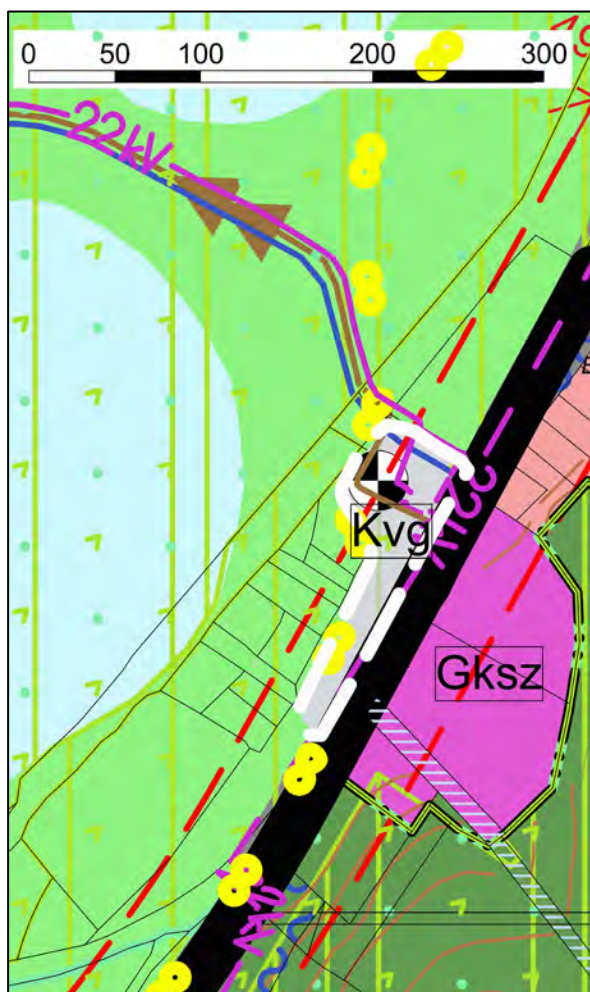

Készült az állami ingatlan-nyilvántartási térképi adatbázis felhasználásával.

2. melléklet Visegrád Város Önkormányzatának 39/2021. (II. 25.) számú önkormányzati határozatához

a Településszerkezeti terv szöveges leírásának módosítása

Visegrád hatályos TELEPÜLÉSSZERKEZETI TERV LEÍRÁS-a az alábbiak szerint módosul:

1. *Az „1.4. A területfelhasználási egységek részletes leírása” fejezetben a „Hétvégi házas üdülőterület” alfejezetben „a településszerkezeti terv változása” alá egy új, harmadik bekezdés kerül:*
 - 2021-ben erdőterület kijelölése a hétvégiházás üdülőterület rovására Szentgyörgypusztán: $71,59-0,32=71,27$ ha
2. *Az „1.4. A területfelhasználási egységek részletes leírása” fejezetben a „különleges terület” alfejezetben a „Különleges városgazdálkodási terület” alfejezetbe egy új bekezdés kerül:*
 - 2021-ben különleges városgazdálkodási terület kijelölése gátelemtároló kialakítás céljából: $0,63 + 0,5 = 1,13$ ha
3. *Az „1.4. A területfelhasználási egységek részletes leírása” fejezetben a „Közlekedési terület” alfejezetben „a településszerkezeti terv változása” alá egy új, harmadik bekezdés kerül:*
 - 2021-ben különleges városgazdálkodási terület kijelölése a közlekedési terület rovására gátelemtároló kialakítás céljából: $61,91-0,06=61,85$ ha
4. *Az „1.4. A területfelhasználási egységek részletes leírása” fejezetben a „Zöldterület” alfejezetben „a településszerkezeti terv változása” alá egy új, harmadik bekezdés kerül:*
 - 2021-ben különleges városgazdálkodási terület kijelölése a zöldterület rovására gátelemtároló kialakítás céljából: $74,29-0,44=73,85$ ha
5. *Az „1.4. A területfelhasználási egységek részletes leírása” fejezetben az „Erdőterület” alfejezetben „a településszerkezeti terv változása” alá egy új, harmadik bekezdés kerül:*
 - 2021-ben erdőterület kijelölése a hétvégiházás üdülőterület rovására Szentgyörgypusztán: $2572,34+0,32=2572,66$ ha
6. *A Területi mérleg táblázat alá a következő új táblázat kerül*

Területi mérleg a 2021-ben gátelemtároló kialakítás érdekében végzett módosítással												
BEÉPÍTÉSRE SZÁNT TERÜLETEK							BEÉPÍTÉSRE NEM SZÁNT TERÜLETEK					
kisvárosias lakóterület	kertvárosias lakóterület	település-központ vegyes terület	kereskedelmi szolgáltató gazdasági terület	üdülőházas üdülő terület	hétvégi házas üdülőterület	beépítésre szánt különleges terület	közlekedési terület	zöld-terület	erdő-terület	mezőgazdasági terület	vízgazdálkodási terület	beépítésre nem szánt különleges terület
2,88	52,37	31,61	3,75	18,74	71,27	62,63	61,85	73,85	2572,66	90,10	280,90	4,37
243,03							3083,95					

7. „A területrendezési tervvel való összhang igazolása” című fejezetben „A városias települési térség növekménye” alfejezet végére az alábbi szöveg kerül:

A beépítésre szánt terület növekménye 2021-ben:

MOTrT 40. § (1) A település közigazgatási területére vonatkoztatott területén a településrendezési eszközökben a beépítésre szánt terület növekménye nem haladhatja meg a 8. mellékletben foglalt területi mérleg szerinti települési térség területének 2%-át.

Visegrádon a települési térség területe 263,93 ha. aminek 2%-a: 5,27 ha	>	Az új beépítésre szánt terület: 0,5 ha
---	---	---

A PMKH állami főépítésze PE/AF/00013-10/2021 számú térségi területfelhasználási hatósági engedélye alapján a települési térség a 263.93 ha-hoz képest még 0,83 ha-ral nőtt.

8. „A területrendezési tervvel való összhang igazolása” című fejezetben „A BATrT területfelhasználásra vonatkozó szabályainak való megfelelés” alfejezet táblázatának „a jelen TSZT-ben jelölt összes erdő: 2572,34 ha ” alá egy új sorba az alábbi szöveg kerül:
2021-ben gátelemtároló kialakítás érdekében végzett módosítással 2572,66 ha
9. „A biológiai aktivitásérték számítási eredménye” című fejezet végére az alábbi szöveg és a táblázat kerül a meglévő táblázathelyére (Pirossal jelölve, ami változott.):
2021-ben gátelemtároló kialakítás érdekében végzett módosítás értékeivel frissítve az alábbi. A végösszeg nem változott, tehát a biológia aktivitás érték a település közigazgatási területén nem csökkent.

Területhasználat		Terület (ha)	Értékmutató	Biol. akt. érték
Lk	Kisvárosias lakóterület	2,88	1,2	3,46
Lke	Kertvárosias lakóterület	52,37	2,7	141,40
Vt	Településközpont vegyes ter.	31,61	0,5	15,81
Gsz	Keresk.-szolg.-gazdasági ter.	3,75	0,4	1,50
Üü	Üdülőházas üdülő terület	18,74	2,7	50,60
Üh	Hétvégi házas üdülő terület	71,27	3,0	213,81
K 62,63	Különleges terület			
	- Történelmi	8,98	3,0	26,94
	- Kiállítási	4,20	1,5	6,30
	- Pincés	1,40	1,5	2,10
	- Termálturisztikai	5,80	3,0	17,40
	- Kemping	2,90	3,0	8,70
	- Egészségügyi	27,58	3,0	82,74
	- Szociális	1,70	3,0	5,10
	- Temető	1,06	3,0	3,18
	- Sport	4,45	3,0	13,35
	- Városgazdálkodási	1,16	1,5	1,74
- Faipari	3,40	1,5	5,10	
Beépítésre szánt területek összesen		243,25		599,22
Kö	Közlekedési terület	61,85	0,6	34,02
Z 73,85	Zöldterület			
	- 3 ha alatt	9,28	6,0	55,68
	- 3 ha felett	64,57	8,0	516,56
E	Erdőterület	2 572,66	9,0	23 153,94
Mg	Mezőgazdasági terület	90,10	3,7	333,37
V	Vízgazdálkodási terület	280,90	6,0	1 685,40
K	Különleges terület			
	- Tájképvédelmi terület	4,37	6,0	26,22
Beépítésre nem szánt területek össz.		3 083,73		25 805,19
Összesen:				26 404,42

**Visegrád Város Önkormányzata Polgármesterének
40/2021. (II. 25.) határozata**

A Centrum Parkoló II. ütem tervezéséről

A jogalkotásról szóló 2010. évi CXXX. törvény 23. § (2) bekezdésében, illetve katasztrófavédelemről és a hozzá kapcsolódó egyes törvények módosításáról szóló 2011. évi CXXVIII. törvény 46. § (4) bekezdésében kapott felhatalmazás alapján, a veszélyhelyzet kihirdetéséről szóló 27/2021. (I. 29.) számú kormányrendelet 1. § tekintettel, az alábbi döntést hozom:

- 1) a Centrum Parkoló II. ütem tervezésével, a legjobb ajánlatot adó Renta Plusz Mérnöki Szolgáltató és Kereskedelmi Kft.-vel Tervezési Szerződést kötök,
- 2) a tervezési díj: 650.000 forint + Áfa,
- 3) a tervezési díjat a költségvetési rendelet tervezések sora biztosítja.

Határidő: azonnal

Felelős: Eöry Dénes polgármester

Végrehajtásért felelős: dr. Szabó Ferenc jegyző

Eöry Dénes
polgármester

dr. Szabó Ferenc
jegyző

A kiadvány hiteles:
2021. február 25.

**Visegrád Város Önkormányzata Polgármesterének
41/2021. (II. 25.) határozata**

Önkormányzati feladatellátást szolgáló fejlesztések támogatására kiírt pályázatról

A jogalkotásról szóló 2010. évi CXXX. törvény 23. § (2) bekezdésében, illetve katasztrófavédelemről és a hozzá kapcsolódó egyes törvények módosításáról szóló 2011. évi CXXVIII. törvény 46. § (4) bekezdésében kapott felhatalmazás alapján, a veszélyhelyzet kihirdetéséről szóló 27/2021. (I. 29.) számú kormányrendelet 1. § tekintettel, az alábbi döntést hozom:

- 1) Magyarország 2021. évi központi költségvetéséről szóló 2020. évi XC. törvény 3. a helyi önkormányzatok kiegészítő támogatásai melléklet 3. a helyi önkormányzatok felhalmozási célú kiegészítő támogatásai, 3.5. Belterületi utak, járdák, hidak felújítása jogcím vonatkozásában, Önkormányzati feladatellátást szolgáló fejlesztések támogatására kiírt pályázat benyújtásra kerül,
- 2) határidő: az ebr42 rendszeren belüli feltöltésre 2021. március 12., 12 óra,
- 3) a pályázat költségvetése: 26.154.634 forint, önéreje 13.077.317 forint, az igényelt támogatási összeg: 13.077.317 forint, Az önerő biztosításának éve: 2021 év, a 2021. évi költségvetési rendelet általános tartaléka,
- 4) a pályázatra benyújtott járdák: A platánsor járda (64/14 hrsz.), a Királyi Palotával szemközti járda (55 hrsz.), a Széchenyi utcában a Patak hídtól a Fő utcáig a dunai oldalon járda (301/1 hrsz.).

Határidő: azonnal

Felelős: Eöry Dénes polgármester

Végrehajtásért felelős: dr. Szabó Ferenc jegyző

Eöry Dénes
polgármester

dr. Szabó Ferenc
jegyző

A kiadvány hiteles:
2021. február 25.

**Visegrád Város Önkormányzata Polgármesterének
42/2021. (II. 25.) határozata**

A Visegrádi Sportegyesület 2021-2022. évi TAO Pályázatáról

A jogalkotásról szóló 2010. évi CXXX. törvény 23. § (2) bekezdésében, illetve katasztrófavédelemről és a hozzá kapcsolódó egyes törvények módosításáról szóló 2011. évi CXXVIII. törvény 46. § (4) bekezdésében kapott felhatalmazás alapján, a veszélyhelyzet kihirdetéséről szóló 27/2021. (I. 29.) számú kormányrendelet 1. § tekintettel, az alábbi döntést hozom:

- 1) a Visegrádi Sportegyesület 2021-2022. évi TAO Pályázatával kapcsolatban hozzájárulok a Sportpályán, a center pálya megvilágításának fejlesztéséhez,
- 2) a pályázat önkormányzati önerőt nem igényel.

Határidő: azonnal

Felelős: Eöry Dénes polgármester

Végrehajtásért felelős: dr. Szabó Ferenc jegyző

Eöry Dénes
polgármester

dr. Szabó Ferenc
jegyző

A kiadvány hiteles:
2021. február 25.

**Visegrád Város Önkormányzata Polgármesterének
43/2021. (II. 25.) határozata**

A Visegrád, Fő u. 44. szám alatti társasház külső felújításának támogatásáról

A jogalkotásról szóló 2010. évi CXXX. törvény 23. § (2) bekezdésében, illetve katasztrófavédelemről és a hozzá kapcsolódó egyes törvények módosításáról szóló 2011. évi CXXVIII. törvény 46. § (4) bekezdésében kapott felhatalmazás alapján, a veszélyhelyzet kihirdetéséről szóló 27/2021. (I. 29.) számú kormányrendelet 1. § tekintettel, az alábbi döntést hozom:

- 1) a Visegrád, Fő u. 44. szám alatti társasház külső felújításához 4 millió forint önkormányzati támogatást biztosítok,
- 2) a forrást a költségvetési rendelet 15. táblázat, támogatások 14. sora biztosítja.

Határidő: azonnal

Felelős: Eöry Dénes polgármester

Végrehajtásért felelős: dr. Szabó Ferenc jegyző

Eöry Dénes
polgármester

dr. Szabó Ferenc
jegyző

A kiadvány hiteles:
2021. február 25.

**Visegrád Város Önkormányzata Polgármesterének
44/2021. (III. 18.) határozata**

Feladat ellátási szerződés a bölcsődei feladatok (kiegészítve vészállítással) ellátására

A jogalkotásról szóló 2010. évi CXXX. törvény 23. § (2) bekezdésében, illetve katasztrófavédelemről és a hozzá kapcsolódó egyes törvények módosításáról szóló 2011. évi CXXVIII. törvény 46. § (4) bekezdésében kapott felhatalmazás alapján, a veszélyhelyzet kihirdetéséről szóló 27/2021. (I. 29.) számú kormányrendelet 1. § tekintettel, az alábbi döntést hozom:

- 1) a Figyelj Rám Közhasznú Egyesület (Székhely 2000 Szentendre Halász u. 1. /telephely: Dunabogdány, Kossuth Lajos utca 93. képviselője: Spáth Gottfriedné), mint bölcsődei feladatok ellátását biztosító szolgáltatás fenntartójával,
- 2) feladat ellátási szerződést kötök.

(A szerződés jelen határozat mellékletét képezi.)

Határidő: azonnal

Felelős: Eöry Dénes polgármester

Végrehajtásért felelős: dr. Szabó Ferenc jegyző

Eöry Dénes
polgármester

dr. Szabó Ferenc
jegyző

A kiadvány hiteles:
2021. március 19.

FELADAT-ELLÁTÁSI SZERZŐDÉS **bölcsődei feladatok (kiegészítve vészállítással) ellátására**

Amely megkötöttett egyrészről:

Visegrád Város Önkormányzata (székhely: 2025 Visegrád, Fő utca 81. képviseli: Eöry Dénes polgármester, adószám: 15731089-2-13) mint bölcsődei feladatok ellátására kötelezett szerv – továbbiakban **Önkormányzat** -

másrészről:

Figyelj Rám Közhasznú Egyesület (Székhely 2000 Szentendre Halász u. 1. /telephely: Dunabogdány, Kossuth Lajos utca 93. képviselője: Spáth Gottfriedné), mint bölcsődei feladatok ellátását biztosító szolgáltatás fenntartója– továbbiakban **Szolgáltató**

(ketten együtt szerződő felek) között, az alulírott helyen és időben, az alábbi feltételekkel:

I. Előzmények

1. A szerződő felek rögzítik, hogy Visegrád Város Önkormányzata a gyermekek védelméről és a gyámügyi igazgatásról szóló 1997. évi XXXI. törvény (továbbiakban: Gyvt) 94. § (3a) bekezdése értelmében Visegrád Város Önkormányzat Polgármesterének 44/2021. (III. 18.) határozata értelmében gondoskodik megfelelő bölcsődei férőhely biztosításáról.

II. Szerződés tárgya

2. A szerződő felek megállapodnak abban, hogy a visegrádi bölcsődei ellátásra felmerült igények teljesítése érdekében az irányadó jogszabályoknak megfelelő tartalommal feladat-ellátási szerződést kötnek egymással.

3. Szolgáltató vállalja, hogy jelen feladat-ellátási szerződésben meghatározottak szerint bölcsődei ellátást biztosít Visegrád város 1-3 éves gyermekek számára. Szerződő Felek egyezően rögzítik, hogy a megállapodás vonatkozásában visegrádi gyermeknek minősül a személyi adat és lakcímnnyilvántartás szerint visegrádi állandó vagy tartózkodási lakóhellyel rendelkező gyermek.

4. Felek megállapodnak abban, hogy a Szolgáltató 1 (egy) férőhelyen bölcsődei ellátást biztosít a Szolgáltató által működtetett Csere Matyi Páfrány Családi Bölcsőde (továbbiakban: családi bölcsőde) 2023 Dunabogdány, Kossuth Lajos út 2. szám alatt lévő telephelyén az önkormányzat által felvételre javasolt gyermekek részére.

5. A Szolgáltató a visegrádi háziorvosi rendelőből (Visegrád, Fő u. 57.) Szentendrére a SZEI (Szentendre Város Egészségügyi Intézménye 2000 Szentendre, Kanonok u. 1.) heti rendszerességgel a levett vért szállítja, minden héten, hétfőn munkanapokon a szállítás díja alkalmanként 35 km, díja 80 forint/km, azaz bruttó 2.800 forint (bruttó kétezerhatszáz forint).

III. Szerződés tartalma

5. Szolgáltató kötelezettséget vállal arra, hogy a családi bölcsődébe felvételt nyert visegrádi gyermekek számára a gyermekek védelméről és a gyámügyi igazgatásról szóló törvény végrehajtásáról szóló 15/1998. (IV.30.) NM. rendelet (a továbbiakban: NM. rendelet) 10. sz mellékletét az Országos Bölcsődei Nevelési Programot figyelembe véve az alábbiakat biztosítja:

- a nevelés és gondozás feltételeit, így különösen
 - a szülő közreműködésével történő fokozatos beilleszkedés lehetőségét,
 - a felszerelési jegyzékben az adott ellátási forma tekintetében meghatározott textíliát, bútort, egyéb eszközöket és felszerelést,
 - játéktevékenység feltételeit; és

- a gyermek élettani szükségleteinek és az egészséges táplálkozás követelményének megfelelő étkeztetést.

Önkormányzat vállalja, hogy az illetékességi területén lakóhellyel rendelkező bölcsődés korba lépő gyermekek közül a bölcsődei felvételre vonatkozó javaslatát a beiratkozási igények megjelölésével (melyik visegrádi gyermek, milyen időponttól, mely napokon kéri a bölcsődei ellátást) a nevelési év megkezdése előtt 15 nappal megküldi a Szolgáltatónak.

6. A Szolgáltató kijelenti, hogy a hatályos alapító okirata alapján a fenti tevékenységre jogosult, érvényes működési engedéllyel és a bölcsődei ellátás elvégzéséhez megfelelő személyi, szakmai, tárgyi és technikai háttérrel illetve a szükséges képzettségű munkavállalóval rendelkezik. Szolgáltató szavatol azért, hogy a szerződés fennállásának időtartama alatt az általa végzett bölcsődei szolgáltatás szakmailag megfelelő színvonalú lesz.

7. A Szolgáltató nyilatkozik arra vonatkozóan, hogy a jelen szerződés tárgyát képező bölcsődei ellátásra vonatkozó külön jogszabályokat és szakmai követelményeket, nyilvántartási kötelezettséget, az adatkezelés és az adatvédelem szabályait ismeri és betartja.

8. A Szolgáltató a külön jogszabályban foglaltak alapján meghatározott adatszolgáltatási kötelezettségeinek eleget tesz, a statisztikai adatgyűjtéshez szükséges adatok rendelkezésre bocsátásában közreműködik.

9. A Szolgáltató a bölcsődei ellátás feltételeiről a kérelem benyújtásakor a kérelmezőt tájékoztatja. Az ellátás megkezdésének legkorábbi időpontjáról a családi bölcsőde vezetője a jogosultat, illetve hozzátartozóját írásban értesíti, illetve akkor, ha a kérelmet elutasítja. A családi bölcsődébe való felvételkor a Szolgáltató tájékoztatást ad a jogosult és hozzátartozója számára

- a) a családi bölcsődében biztosított ellátás tartalmáról és feltételeiről;
- b) a családi bölcsőde által vezetett nyilvántartásokról;
- c) panaszjoguk gyakorlásának módjáról;
- d) a családi bölcsődében a jogviszony megszűnésének eseteiről;
- e) a családi bölcsőde házirendjéről –amennyiben jogszabály ennek készítését előírja;
- f) a fizetendő térítési díjról, teljesítési feltételeiről, továbbá a mulasztás következményeiről;
- g) a jogosult jogait és érdekeit képviselő társadalmi szervezetekről.

Amennyiben a bölcsődei szolgáltatást igénybevevő a részére nyújtott szolgáltatással kapcsolatban hiányosságot észlel, a családi bölcsőde szakmai programjában meghatározottak szerint panasszal fordulhat a családi bölcsőde vezetőjéhez. Amennyiben az ellátott panaszára a családi bölcsőde vezetőjétől nem kap számára elfogadható választ, akkor tizenöt napon belül a fenntartóhoz fordulhat. Ennek eredménytelensége esetén az ellátott jogosult 15 napon belül panaszával az ellátott jogi képviselőhöz fordulni, mely azt kivizsgálja, és az Ellátó, Szolgáltató köteles a panasz kivizsgálásában együttműködni.

IV. Pénzügyi rendelkezések

10. Önkormányzat tudomásul veszi, hogy azon visegrádi bölcsődés gyermekek után járó, központi támogatás minden eleme Szolgáltatót illeti meg, akik Szolgáltató által fenntartott családi bölcsődében veszik igénybe a bölcsődei ellátást.

11. Önkormányzat vállalja, hogy a Szolgáltatónak a jelen szerződésben vállalt bölcsődei ellátási feladatok teljesítéséért a lekötött férőhelyek után hozzájárulást fizet a szerződés aláírása napjától az általa fenntartott családi bölcsődébe járó valamennyi gyermekekre tekintettel.

12. A Felek megállapodnak abban, hogy a fizetendő hozzájárulás összegét Szolgáltató által bölcsődei ellátáshoz kapcsolódóan tárgyévra a gyermekekre tervezett összes kiadás, valamint a tárgyévra tervezett az egyes köznevelési és gyermekétkeztetési feladatokhoz kapcsolódó központi támogatás és működési bevételek különbözetének figyelembe vételével, a bölcsődei ellátást igénybe vevő visegrádi

gyermek létszáma alapján egy gyermekre vetített összegben határozzák meg. Ez alapján a hozzájárulás összege **3300.-Ft/nap/férőhely**.

13. Felek megállapodnak, hogy a bölcsődei ellátást igénybe vevő által fizetendő térítési díj összegét a Szolgáltató a 12. pontban meghatározott hozzájárulás összege és a bölcsődei ellátást igénybe vevő által ténylegesen igénybe vett napok alapján konkrét összegben állapítja meg (továbbiakban: intézményi térítési díj). Felek rögzítik, hogy a Szolgáltató az intézményi térítési díj megállapításánál - a Gyvt. vonatkozó rendelkezéseinek megfelelően - figyelembe veszi a bölcsődei ellátást igénybe vevő családjában egy főre jutó rendszeres havi jövedelmet, mely összeg igénybe vevőnként nem haladhatja meg a meghatározott jövedelem 50%-át (továbbiakban: személyi térítési díj). A Szolgáltató által megállapított személyi térítési díj összegét Szolgáltató közvetlenül a bölcsődei ellátást igénybe vevő felé számlázza.

14. Az Önkormányzat a 13. pontban meghatározott személyi térítési díjon felüli összeget havonta utólag, a Szolgáltató által minden hónap 10. napjáig elkészített számla és hozzá kapcsolódó összesítő létszámkimutatás alapján a számla kézhezvételét követő 8 napos határidővel utalja át a Szolgáltató. B3 Takarékszövetkezet 64700014 10015074 00000000 számú bankszámlájára.

15. Az Önkormányzat tudomásul veszi, hogy fizetési kötelezettsége késedelmes teljesítése esetén a mindenkor érvényes jegybanki alapkamattal növelt összeg megfizetésére köteles. Amennyiben fizetési kötelezettségének az esedékességtől számított 60 napon belül nem tesz eleget, jelen szerződést Szolgáltató egyoldalúan, azonnali hatállyal, indokolás nélkül felmondhatja.

16. Szolgáltató vállalja, hogy a hozzájárulásért cserébe a visegrádi lakóhellyel rendelkező gyermekek a bölcsődei felvétel során előnyben részesíti azt a rendszeres gyermekvédelmi kedvezményre jogosult gyermeket, akinek szülője, törvényes képviselője igazolja, hogy munkaviszonyban vagy munkavégzésre irányuló egyéb jogviszonyban áll.

V. Szerződés hatálya, felmondás

17. A Felek a jelen szerződést 2021. január 1-től határozatlan időtartamra kötik.

18. A Felek megállapodnak abban, hogy jelen szerződést – kizárólag írásban – bármelyik fél 60 nap felmondási idővel külön indoklás nélkül bármikor felmondhatja.

19. Szerződésben foglalt kötelezettségek megszegése esetén bármelyik szerződő fél azonnali hatályú, rendkívüli felmondással élhet. Azonnali hatályú felmondás előtt a sérelmet szenvedő fél köteles a másik felet írásban 8 napos határidő kitűzése mellett felszólítani a szerződésszegő magatartás megszüntetésére vagy következményeinek elhárítására. Azonnali hatályú felmondással csak a határidő eredménytelen eltelte esetén lehet élni.

Felek megállapodnak, hogy abban az esetben, ha a jelen szerződést valamelyik fél megszegi, a szerződésszegés elhárultáig, vagy a másik szolgáltatóval történő feladat-ellátási szerződés megkötéséig is kötelesek gondoskodni a szolgáltatás folyamatosságának biztosításáról.

Szolgáltató által okozott kárért kizárólag a Szolgáltató felel. A szerződésszegés esetén a kártérítés mértéke a Polgári törvénykönyvről szóló 2013. évi V. törvény 6:143.§-ában foglaltak szerint meghatározott mérték.

VI. Egyéb rendelkezések

20. A Szolgáltató évente egyszer köteles írásban beszámolni az Önkormányzatnak az általa végzett bölcsődei ellátási feladatokról. A beszámolási határidő a bölcsődei nevelési évet követően minden év szeptember 30-a.

21. A szerződés 3. pontjában meghatározottak által a bölcsődei szolgáltatást igénybe vevők a nyújtott szolgáltatással kapcsolatos panaszukat a Szolgáltató vezetőjénél tehetik meg. A panaszokról, a kivizsgálás eredményéről illetve tett intézkedésekről a kivizsgálást követő 5 napon belül a panaszos mellett az önkormányzatot is tájékoztatni kell.

22. A Felek megállapodnak abban, hogy az önkormányzat képviselőjében eljáró személy a bölcsődei ellátást a helyszínen Szolgáltató vezetőjével egyeztetett időpontban jogosult ellenőrizni. Az esetleges észrevételeket az Önkormányzat és a Szolgáltató képviselőinek bevonásával tárgyalás útján rendezik.

23. A szerződés módosítására csak a szerződő felek mindenkori aláírásra jogosult tisztségviselői jogosultak és a módosítást mindenkor írásban kell rögzíteni.

24. Kapcsolattartók:

Önkormányzat részéről:

név: dr. Szabó Ferenc jegyző

cím: 2025 Visegrád, Fő utca 81.

elérhetőség: 06304060509, jegyzo@visegrad.hu

Szolgáltató részéről:

név: Kránczné Barta Henrietta Koordinátor, silvergold.hkb@gmail.com

cím: 2023 Dunabogdány, Kossuth Lajos utca 2.

elérhetőség: 06204485253, spathjutka@gmail.com

25. Az esetleges vitás kérdéseket az Önkormányzat és a Szolgáltató egymás között békés úton igyekszik rendezni, amennyiben ez nem vezet eredményre, akkor a helyi bíróság hatáskörébe tartozó vitás kérdések tekintetében jogszabály eltérő rendelkezése hiányában a Szentendrei Járásbíróság kizárólagos illetékességét kötik ki.

Jelen szerződésben nem szabályozott kérdésekben a Polgári törvénykönyvről szóló 2013. évi V. törvény, a gyermekek védelméről és a gyámügyi igazgatásról szóló 1997. évi XXXI. törvény, valamint személyes gondoskodást nyújtó gyermekjóléti, gyermekvédelmi intézmények, valamint személyek szakmai feladatairól és működésük feltételeiről szóló 15/1998. (IV.30.) NM rendelet vonatkozó rendelkezései az irányadóak.

Szerződő felek ezt a szerződést, mint akaratukkal mindenben megegyezőt, jóváhagyólag 4 példányban írták alá.

Visegrád, 2021. év március hó 29. nap

.....
Visegrád Város Önkormányzata
Eöry Dénes
polgármester

.....
Figyelj Rám Közhasznú Egyesület
Spáth Gottfriedné

Pénzügyi ellenjegyző: Láng Anikó pénzügyi csoportvezető

**Visegrád Város Önkormányzata Polgármesterének
45/2021. (III. 18.) határozata**

Háziorvosi beszámoló a 2020. évről

A jogalkotásról szóló 2010. évi CXXX. törvény 23. § (2) bekezdésében, illetve katasztrófavédelemről és a hozzá kapcsolódó egyes törvények módosításáról szóló 2011. évi CXXVIII. törvény 46. § (4) bekezdésében kapott felhatalmazás alapján, a veszélyhelyzet kihirdetéséről szóló 27/2021. (I. 29.) számú kormányrendelet 1. § tekintettel, az alábbi döntést hozom:

- 1) elfogadom a háziorvosi beszámolót a 2020. évről.

(A beszámoló jelen határozat mellékletét képezi.)

Határidő: azonnal

Felelős: Eöry Dénes polgármester

Végrehajtásért felelős: dr. Szabó Ferenc jegyző

Eöry Dénes
polgármester

dr. Szabó Ferenc
jegyző

A kiadvány hiteles:
2021. március 19.

Antemon Szolgáltató Kft

Háziorvosi Szolgálat

Dr. Balogh Mónika

2025 Visegrád, Fő u. 38

Tárgy: **Beszámoló a háziorvosi szolgálat 2020-es évi működéséről**

Visegrád Város Önkormányzata

Képviselőtestület részére

Tisztelt Képviselő Testület!

Bevezetés:

Nagy örömmre szolgál, hogy immár ötödik éve Visegrád város vegyes háziorvosi körzetének háziorvosaként végezhetem a munkám, szolgálhatom a visegrádiak egészségét. Úgy érzem, hogy a kezdetben kialakított, kölcsönös megbecsülésen és együttműködésen alapuló kapcsolatot sikerült jobban elmélyíteni és gazdagítani a háziorvosi praxisba bejelentkezett lakosokkal.

Szakmai beszámoló:

Mint ismeretes, 2015 decemberétől a korábban huzamosabb ideig betöltetlen háziorvosi praxisba helyettesítő orvosként nyertem felvételt, majd 2016 május 1-től a praxis ellátását betöltés útján, az egészségügyi törvény által szabályozott módon, önállóan gazdálkodó gazdasági társaság közreműködésével megkezdtem. A Visegrád Város Önkormányzatával kötött feladat-ellátási szerződés keretében a háziorvosi praxis ellátása a Fő u. 38 sz. alatti Egészségházban zajlott, a rendelő részére kialakított helyiségekben.

Az 2019-es év során a háziorvosi szolgálat, a védőnői és a fogorvosi szolgálattal együtt, sajnos technikai okok miatt költözésre kényszerült a Fő u. 57 alatt kialakított ideiglenes orvosi rendelőbe. A lehetőségekhez mérten az ideiglenes rendelő megfelelőnek bizonyult a háziorvosi működés szempontjából, ugyanakkor várakozással tekintünk az Egészségház jövőbeni felújítása elé, amely minden szempontból ideálisabb munkakörnyezet számunkra.

A 2020-es év végén a háziorvosi praxisba 1602 beteg volt bejelentkezve. Ebből 14 év alatti 210 gyermek, 15-34 év közötti 341 beteg, 35-60 év közötti 610 beteg, 60 év feletti 452 beteg. Az előző évhez mérten az év végi bejelentkezettek száma nőtt, leginkább az idősebb középkorúak aránya emelkedett. A betegforgalom éves szinten 8420 orvos-beteg találkozást

eredményezett, amelynek egy része az itt tartózkodó üdülővendégek ellátásából fakad, ez 2020-ban 361 beteget jelentett.

A 2020-as év váratlan kihívás elé állította a praxis dolgozóit, a COVID-19 pandémia kapcsán. Kezdetben a helyzet megannyi bizonytalan tényezője jelentett nagyfokú nehézséget, a kórházak és szakrendelők tavaszi lezárása miatt sajnos több esetben is előfordult, hogy a betegeink nem kapták meg kellő mértékben a gyógyulásukhoz a szükséges kórházi segítséget, helyi lehetőségeinkhez mérten tudtunk csak segítséget nyújtani nekik.

Az év második felében látványosan megemelkedett a visegrádiak körében a fertőzöttek aránya, 150-200 fő között volt a második hullámban fertőzöttek száma. Ugyanakkor öröm az örömben, hogy 2020-ban tudomásunk szerint a visegrádiak körében a COVID-19 fertőzés nem követelt emberéletet.

A védekezésben hathatós segítséget kaptunk a Visegrád Város Önkormányzatától, 10 db pulsoxymeter vásárlása révén, amelyet a fertőzött betegeink kaptak meg, állapotmonitorozás céljából, köszönet érte.

Külön köszönet illeti az Önkormányzatot és Eőry Dénes polgármester urat a gyors, részleges rendelői átalakítás miatt is, a járvány kezdetekor rekord idő alatt egy fertőző-beteg elkülönítő kialakítására került sor, amely nagyban megkönnyíti azóta is a munkánkat.

Ezen az úton jelezném ugyanakkor kérésemet, amellyel Visegrád Város Önkormányzatához fordulok: támogatásukat kérem, a háziorvosi rendelő számára szükséges ózongenerátoros fertőtlenítő berendezés megvásárlásában, amelynek rendszeres használatával még hatékonyabbak lehetnének a COVID-19 vírusfertőzés elleni védekezésben.

Itt ragadom meg az alkalmat, hogy az idős betegeink nehézségeiről is beszámoljak, nevezetesen az orvoshoz, szakrendelőbe, netán kórházba jutás akadályairól, különösen az egyedülálló, tömegközlekedéssel már nem közlekedő betegeinkéről. Sajnos az országosan szervezett betegszállítás-koordináció nem működik kellő pontossággal, az a beteg, akinek szakorvoshoz időpontja van pl. egy fővárosi kórházba, egyáltalán nem számíthat arra, hogy időre eljuttatja az OMSZ által szerződötetett betegszállító szolgálat által. A magánúton való megoldás sokkal hatékonyabb lenne, erre keresem a számukra a megoldási lehetőségeket, kérem, ha bármilyen eszközük van ennek megoldására, dolgozzuk ki együtt ennek a rendszerét.

Végezetül, de nem utolsósorban megemlíteném a háziorvosi praxis nélkülözhetetlen segítőt is, nevezetesen: Pappné Pintér Klára körzeti nővért, akinek a praxis feladatainak ellátásában kiemelt szerepe van, aki szakmai felkészültségével, hozzáértésével és a korábbi években megszerzett sokrétű ismereteivel a háziorvosi szolgálatban derekasan helytállt.

A háziorvosi szolgálat egyik fontos kiegészítő tevékenysége ugyanakkor az ifjúság- és iskolaorvoslás, ebben nagyon hatékony közreműködést nyújt a Visegrádi Védőnői Szolgálat, Balog Zoltánné védőnő személyében, aki hosszú évek óta látja el ezen feladatát, megbízható, szakmailag magas színvonalú ellátást nyújtva. Az ifjúság- és iskolaorvosi szolgálat keretein belül jelentős szerepet kap az életkorhoz kötött, kötelező védőoltások, valamint a kampányoltások beadása, amelyek kiegészülnek a választható oltásokhoz kapcsolódó

tanácsadással, ellátással. Emellett nagyon fontos része a tevékenységünknek az egészségnevelés, a gyermekek gondozására vonatkozó tanácsadás, valamint az egészségügyi szűrések.

Összefoglalás:

A 2020-es év szakmai mérlege számomra határozottan pozitív előjelű, a többszörös nehézségek ellenére, remélem, hogy a háziorvosi szolgálatot igénybe vevők is elégedettek az általunk nyújtott ellátással. Bízom benne, hogy a 2021-es évben is sikeresen megküzdünk a folyamatosan fennálló nehézségekkel, megbirkózunk a háziorvosi praxis megsokszorozódott feladataival, ezt kívánom magam és a háziorvosi szakmai team nevében is.

**Visegrád Város Önkormányzata Polgármesterének
46/2021. (III. 18.) határozata**

Védőnői beszámoló a 2020. évről

A jogalkotásról szóló 2010. évi CXXX. törvény 23. § (2) bekezdésében, illetve katasztrófavédelemről és a hozzá kapcsolódó egyes törvények módosításáról szóló 2011. évi CXXVIII. törvény 46. § (4) bekezdésében kapott felhatalmazás alapján, a veszélyhelyzet kihirdetéséről szóló 27/2021. (I. 29.) számú kormányrendelet 1. § tekintettel, az alábbi döntést hozom:

- 1) elfogadom a védőnői beszámolót a 2020. évről.

(A beszámoló jelen határozat mellékletét képezi.)

Határidő: azonnal

Felelős: Eöry Dénes polgármester

Végrehajtásért felelős: dr. Szabó Ferenc jegyző

Eöry Dénes
polgármester

dr. Szabó Ferenc
jegyző

A kiadvány hiteles:
2021. március 19.

Visegrád Város Önkormányzata
2025 Visegrád, Fő u.81.

MB
KT

ÉRKEZETT
2021 FEBR 12.

MARCI

Tárgy: Védőnői beszámoló

VISEGRÁD VÁROS POLGÁRMESTERI HIVATALA		
Érkezett:	2021 FEBR 12.	Szám 355-1 /20 21
Melléklet	Előadó Herold Klára	Előszám

Az előző évek gyakorlatának megfelelően elkészítettem beszámolómat a Védőnői Szolgálat 2020. évi működéséről.

A védőnői szolgálatot érintő jelentős jogszabálymódosítás a tavalyi évben nem volt, így az ellátandó feladataimban változás nem történt. Beszámolómm ezért e tekintetben gyakorlatilag megegyezik az előző évben írt beszámolóval, különbség mindössze a szám adatok és a Covid járvány miatt kialakult kapcsolattartás a családokkal. Munkámat az NNK által kiadott eljárásrendje alapján végeztem a 2020. évben azonosított új koronavírussal kapcsolatban kiadott járványügyi és infekció kontroll szabályok betartása mellett. Így a járvány miatt a családlátogatások száma csökkent, a gondozás menete telefonos egyeztetés útján történt. A távkonzultációt helyeztük előtérbe, informatikai lehetőségek útján. A személyes találkozás a védőnői tanácsadóban előjegyzés alapján, egyeztetett időpontban történt a környezet és eszközfertőtlenítés szabályainak betartása mellett. Indokolt esetben előre egyeztetett időpontban végeztem a családlátogatásokat.

Feladatkörömben gondozom a várandósokat, gyermekágyasokat, 0-6 éves korosztályt, ellátom az iskolavédőnői feladatokat és nővédelmi tevékenységet végzek.

Tevékenységemet - a védőnői tanácsadóban,
- a családok otthonában, valamint
- a nevelési - oktatási intézményekben végzem.

Feladataimat önállóan végzem az ellátási területen lakcímmel rendelkező és valamilyen jogcímen ott tartózkodó védőnői ellátást igénylő és bejelentő személyeknél.

A védőnői tevékenység szakmai felügyeletét a Szentendrei Járási Hivatal Járási Népegészségügyi Intézet Vezető Védőnője látja el.

Nővédelmi feladatom a családtervezéssel kapcsolatos tanácsadás, az anyaságra való felkészülés segítése, a lakossági célzott szűrővizsgálatok szervezésében való részvétel.

A nőgyógyászati méhnyakrák szűrés 2020. évben a Covid járvány miatt elmaradt. Remélem, hogy 2021. évben lehetőségünk lesz megszervezni, mivel olyan hölgyek is eljöttek az előző években, akik több éve, vagy akár 10 évnél is régebben nem voltak szűrővizsgálaton. Ez is azt jelzi, hogy ezen kezdeményezéssel, - ha közelebb hozzuk a szűrést és nem kell utazniuk miatta -, könnyebb meggyőzni a nőket a szűrés fontosságáról és nagyobb hajlandóságot mutatnak, hogy tegyenek valamit egészségük megőrzése érdekében.

Az esetleges elváltozás korai felismerésével csökkenthetnénk a sokszor gyógyíthatatlanná váló végzetes betegség kialakulását.

A várandós anyák gondozása során az alábbi feladataim vannak: Tájékoztatás a várandósság alatti testi-lelki változásokról, az azonnali orvosi ellátást igénylő tünetekről. Veszélyeztető tényezők feltárása, azok észlelése, jelzés az orvos felé. Egészségfejlesztés, szaktanácsadás a leggyakoribb problémák megelőzésére, kezelésére vonatkozóan. Felkészítés a szülésre, szoptatásra, csecsemőgondozásra. Tájékoztatás a várandósok jogairól, kötelezettségeiről, az igénybe vehető szociális és családtámogatási formákról. Együttműködés az ellátást végző többi szakemberrel. A védőnői tevékenység dokumentációja, előírt adatszolgáltatás. Segítségnyújtás a gyermekágyas időszakban és tanácsadás az egészségi állapottal, az életmóddal, szoptatással, valamint a családtervezéssel kapcsolatban.

A várandós kismamával az első tanácsadáson való megjelenéskor kerülök kapcsolatba, gondozásba veszem, kiállítom a várandós gondozási könyvet. A védőnői tanácsadáson elvégzem a szükséges rutin vizsgálatokat (vérnyomásmérés, testsúlymérés, vizeletvizsgálat, magzati szívhanghallgatás és a beszerzett vizsgálati eredmények dokumentálása). A visegrádi kismamák jelentős részének van fogadott szülész szakorvosa, általában valamelyik budapesti kórházban, vagy az esztergomi kórházban, aki figyelemmel kíséri terhességét, akinek viszont nincs, az a szentendrei szakorvosi rendelőintézet terhesgondozójába jár orvosi vizsgálatokra.

A 2020. évben gondozott várandós anyák száma: 23 fő

Ebből gondozásba vett a terhesség	12. hetéig	11 fő
	13-28. hete között	1fő
	28. hét után	0 fő

Az adatok azt mutatják, hogy a visegrádi kismamák a terhességük észlelése esetén haladéktalanul jelentkeznek szakorvosnál, majd védőnői tanácsadáson.

Fokozott gondozást igénylő kismama: - egészségügyi okból 3 fő

- környezeti okból 0 fő

Védőnői általi tanácsadásban részesültek összesen: 87 fő

Távkonzultáció útján tanácsadásban részesítettek száma: 30 fő

Védőnői tanácsadáson megjelentek száma: 57 fő

A várandós kismamák otthonában tett látogatásaim száma: 35 alkalom

A gondozási terv alapján a kötelezően előírt vizsgálatok mindenkinél megtörténtek.

A 0-6 éves korú gyermekek gondozása körében feladatom: a családlátogatás és gondozás végzése; az újszülöttek, csecsemők és gyermekek pszichoszomatikus fejlődésének fokozott figyelemmel kísérése; az anyatejjel való táplálás szorgalmazása; egyes szűrővizsgálatok elvégzése; a védőnői munka dokumentálása; a gyermek fejlődését veszélyeztető tényező észlelésekor a házi orvos, illetve a gyermekjóléti szolgálat haladéktalan értesítése mellett, a veszélyeztetett gyermek és családjának fokozott gondozásba vétele; védőoltások szervezése, dokumentálása, nyilvántartása; statisztikai adatszolgáltatás, védőnői jelentések készítése.

Az 2020. december 31-én nyilvántartott 0-11 hónapos csecsemők száma: 17 fő

Fokozott gondozást igénylő egészségügyi okból: 2 fő

Fokozott gondozást igénylő környezeti ok miatt: 0

Koraszülöttek száma: 1 fő

Fejlődési rendellenességgel születettek száma: 1 fő

Otthonszülés nem történt.

Tervezett otthonszülés: nem volt.

Védőnői ellátást nem igénylő nem volt.

Az önálló védőnői tanácsadáson a csecsemők és kisgyermekek szomatikus, mentális fejlődésének nyomon követését végzem, itt történik az 1-3-6 hónapos és az 1-2-3-4-5-6 éves gyermekek védőnői szűrővizsgálata (testsúly, testmagasság, mellkőrfogat mérés, szemészeti szűrővizsgálat, hallás vizsgálat, mozgásszervek vizsgálata). A házi gyermekorvossal együtt tartott tanácsadáson történik az életkorhoz kötött kötelező

védőoltások beadása. Egyre több nem kötelező, de ajánlott védőoltás lett bevezetve. Ezek fontosságáról tájékoztatom a szülőket, ismertetem az oltás jelentőségét.

Védőnő általi tanácsadásban részesültek összesen:	177 fő
Távkonzultáció útján tanácsadásban részesítettek száma:	47 fő
Védőnői tanácsadáson megjelentek száma:	130 fő
Látogatásaim száma:	92
Az év folyamán nyilvántartott 12-35 hónapos kisdedek száma:	21 fő
Fokozott gondozást igénylő egészségügyi okból:	0
Fokozott gondozást igénylő környezeti okból:	0
Védőnő általi tanácsadásban részesültek száma:	114 fő
Távkonzultáció útján tanácsadásban részesítettek száma:	41 fő
Védőnői tanácsadáson megjelentek száma:	73 fő
Látogatásaim száma:	66 fő
Az év folyamán nyilvántartott 3-6 éves gyermekek száma :	37 fő
Fokozott gondozást igénylő:	
- egészségügyi okból:	0 fő
- környezeti okból:	0 fő
Védőnő általi tanácsadásban részesültek összesen:	96 fő
Távkonzultáció útján tanácsadásban részesítettek száma:	35 fő
Védőnői tanácsadáson megjelentek száma:	61 fő
Látogatásaim száma:	50 fő
A veszélyeztetettek száma az elmúlt évhez képest nem változott.	

Oktatási intézményben végzett védőnői tevékenység:

Az általános iskolában az elmúlt tanévben is elvégeztem az előírt szűrővizsgálatokat a veszélyhelyzetben szükséges óvintézkedések betartásával, az iskola 2. 4. 6. és 8. osztályos tanulóinál, összesen 90 gyermeket vizsgáltam meg. Ez magában foglalja a testi fejlettségi, érzékszervi (hallás, látás) vizsgálatokat, vérnyomásmérést, a háziorvossal végzett belgyógyászati és orthopaediai vizsgálatokat. Abban az esetben, ha bármi elváltozást észlelek, írásban értesítem a szülőket, hogy jelentkezzenek választott háziorvosuknál.

A szűrések során kiszűrtek adatait illetően jelentős változás nem történt. A leggyakoribb probléma a túlsúly, a tartásproblémák és ez után a látás.

Az iskolai kampányoltások a 6. és 7. osztályos tanulóknál maradéktalanul megtörténtek.

A *fejtetvesség* évről-évre visszatérő jelenség a gyermekközösségekben, elsősorban az általános iskolákban és óvodákban. Sajnálatos módon ez az egész országban jelenlévő probléma Visegrádot sem kerülte el. Rendszeresen végzek ez irányban szűrővizsgálatot. A tanév elején minden szülőt írásban tájékoztattam a tetvesség megelőzéséről, felismeréséről, kezeléséről. Rendszeres időközönként ellenőrzöm a fejtetvességet az intézményekben.

Az óvoda és iskola pedagógusai jelzéssel élnek, ha a gyermeknél családi problémát, elhanyagolást, magas óraszámú hiányzást észlelnek. Az óvoda és az iskola dolgozóival igyekszünk összehangoltan végezni munkánkat.

A gyermekek sorsát döntően meghatározza a környezet, a családi körülmények, a szülők egészségügyi kulturáltsága. Visegrádon mind ezek megfelelő szinten biztosítottak a gyermekek számára, amit tükröz a nyilvántartásomban szereplő környezeti ok miatt veszélyeztetett gyermekek száma is.

A fentiekben röviden vázoltam az elmúlt év eseményeit a védőnői szolgálat vonatkozásában.

Körzetemben - úgy érzem - jó együttműködés alakult ki valamennyi egészségügyi dolgozóval és a társszakmákkal, mely kapcsolatok elengedhetetlen feltételei a munkámnak.

Kérem a Tisztelt Polgármester Úrat és a Képviselő Testületet, a beszámolómmal elfogadására.

Visegrád, 2021.02. 12.

Tisztelettel:

Balogh Zoltánné védőnő

**Visegrád Város Önkormányzata Polgármesterének
47/2021. (III. 18.) határozata**

A Szentendrei Rendőrkapitányság beszámolója a 2020. évről

A jogalkotásról szóló 2010. évi CXXX. törvény 23. § (2) bekezdésében, illetve katasztrófavédelemről és a hozzá kapcsolódó egyes törvények módosításáról szóló 2011. évi CXXVIII. törvény 46. § (4) bekezdésében kapott felhatalmazás alapján, a veszélyhelyzet kihirdetéséről szóló 27/2021. (I. 29.) számú kormányrendelet 1. § tekintettel, az alábbi döntést hozom:

- 1) elfogadom a Szentendrei Rendőrkapitányság beszámolóját a 2020. évről.

(A beszámoló jelen határozat mellékletét képezi.)

Határidő: azonnal

Felelős: Eöry Dénes polgármester

Végrehajtásért felelős: dr. Szabó Ferenc jegyző

Eöry Dénes
polgármester

dr. Szabó Ferenc
jegyző

A kiadvány hiteles:
2021. március 19.



PEST MEGYEI RENDŐR-FŐKAPITÁNYSÁG
SZENTENDREI RENDŐRKAPITÁNYSÁG

ÉRKEZETT

2021 MÁRC 03.

KOS
KT
DETTI
W

Tárgy: rendőrségi beszámoló megküldése
Ügyintéző: Korcsog Edina
Tel: 0330-4526

ÉRKEZETT		SZENTENDREI VÁROS POLGÁRMESTER: HIVATALA	
Érkezett:	2021 MÁRC 04.	Szám	3397 /2021
Melléklet	Előadó B. Solti Remadetti	Előszám	

Eőry Dénes Úr

Visegrád Város
polgármestere

Visegrád

Tisztelt Polgármester Úr!

A Rendőrségről szóló 1994. évi XXXIV. törvény 8. § (4) bekezdése alapján a rendőrkapitány vagy kijelölt helyettese évente beszámol a rendőrkapitányság illetékességi területén működő települési önkormányzat képviselő-testületének a település közbiztonságának helyzetéről, a közbiztonság érdekében tett intézkedésekről és az azzal kapcsolatos feladatokról.

Ezért mellékelten megküldöm a vonatkozó tárgykörben a Szentendrei Rendőrkapitányság által Visegrád Város Önkormányzatának készített 2021-es írásbeli beszámolót.

Amennyiben az írásbeli beszámolóval kapcsolatban akár önnek, akár a testület bármely tagjának előzetes kérdése lenne, úgy természetesen állok rendelkezésükre.

Szentendre, időbélyegző szerint

Tisztelettel:

**Krauth Ferenc r. alezredes
kapitányságvezető**

Melléklet: Szentendrei Rendőrkapitányság beszámolója



PEST MEGYEI RENDŐR-FŐKAPITÁNYSÁG
SZENTENDREI RENDŐRKAPITÁNYSÁG

Szám: 13090/371/2021.ált.

Jóváhagyom:

Budapest, 2021. időbélyegző szerint

**Dr. Nagy László r. dandártábornok
rendőrségi főtanácsos
megyei rendőrfőkapitány**

**A Szentendrei Rendőrkapitányság 2021-es beszámolója Visegrád Város
Önkormányzatának a közbiztonság helyzetéről, a közbiztonság érdekében tett
intézkedésekről és az azokkal kapcsolatos feladatokról**

Cím: 2000 Szentendre, Dózsa György út 6. 2001 Szentendre, Pf.: 129.
Telefon: +36 (26) 502-400, 03 30 45-04,
E-mail: szentendrerk@pest.police.hu

Visegrád város közrendjét és közbiztonságát a Szentendrei Rendőrkapitányság biztosítja. A Szentendrei Rendőrkapitányság tevékenységének elsődleges célja 2020-ban az volt, hogy széleskörű társadalmi összefogással megfelelő biztonságot teremtsen a települések számára. A 2020-as koronavírus járvány alapjaiban változtatta meg a rendőrség feladatait, a társadalmi és a szakpolitikai elvárásokat. Ezzel együtt általánosságban elmondható, hogy a feladatait a rendőrkapitányság állománya törvényesen és szakszerűen hajtotta végre, tevékenységét a szakmaiság és a társadalmi felelősségvállalás jellemezte. Alapvető cél volt a közrend és közbiztonság javítása, mindezekon keresztül a lakosság biztonságérzetének erősítése, a jogsértések visszaszorítása és a koronavírus járványból fakadó széles körű és komplex feladatrendszer hatékony végrehajtása.

Kétség nélkül megállapítható, hogy 2020-ban jelentős közbiztonsági deficit a rendőrkapitányság illetékességi területén nem keletkezett, a közbiztonság kiegyensúlyozottsága volt jellemző az év során. A folyamatosan változó kihívásoknak történő megfeleléshez adekvát szakmai válaszokra volt szükség, melyet a Szentendrei Rendőrkapitányság munkatársai minden esetben megpróbáltak minél gyorsabban és teljesebben megadni.

A beszámolóban szereplő adatok az Egységes Nyomozóhatósági és Ügyészségi Bűnügyi Statisztika adatai alapján kerültek rögzítésre.

I. A település közbiztonsági helyzetének értékelése

1. A bűnügyi helyzet bemutatása

Több, mint egy évtizede a rendőrség bűnügyi munkájának statisztikai fókuszja nem csak az egyes évek bűnügyi helyzetére, hanem hosszú távú komplex bűnügyi statisztikai adatok értékelésére irányul. Határozott cél a bűncselekmények számának csökkentése. Ezen törekvések több, mint fél évtizede egy tendenciózus csökkenést eredményeztek a magyar bűnügyi statisztikákban.

Ez a Szentendrei Rendőrkapitányság illetékességi területének egészére is jellemző, ám az egyes települések természeti, társadalmi, gazdasági környezete olyannyira eltérő, hogy a bűncselekményszám csökkenésének konkrét megjelenési formája, a csökkenő tendencián belüli arányok teljesen ellentétesek lehetnek az egyes települések esetében.

Minden adatot komplexen kell értelmezni, és figyelembe kell venni, hogy minél kisebb számú a bázis érték, annál nagyobb százalékos változást eredményez akár néhány bűncselekmény is.

1.1. A regisztrált bűncselekmények számának alakulása

Visegrádon 2020-ban 25 bűncselekményt követtek el, pontosan ugyanannyit, mint 2019-ben. Ez 2010 óta a második legalacsonyabb érték a 2018-es 20-hoz képest és csak 27%-a a 2012-es 91 bűncselekménynek.

1.2. A közterületen elkövetett regisztrált bűncselekmények számának alakulása

A közterületen elkövetett bűncselekmények száma a 2019-es 5-ről 2020-ra 9-re emelkedett. A kis esetszám miatt ésszerűbb, ha nagy intervallum tekintünk, mely alapján a közterületen elkövetett bűncselekmények száma az elmúlt 8 évben 5 és 12 között mozgott, melyben tendencia az alacsony esetszámon túl nem állapítható meg.

1.3. A regisztrált bűncselekmények 100 000 lakosra vetített aránya, változása (bűnügyi fertőzöttség)

Tekintettel arra, hogy Visegrád lakossága minimálisan csökkent 2019 és 2020 között, ezért függetlenül az azonos bűncselekményszámra, a bűnügyi fertőzöttség a 2019-es 1330-ról 1358-ra emelkedett. Ez a járás átlaga alatt van, ám azt is hozzá kell tenni, hogy a település lakosságához képest óriási létszámban érkeznek turisták folyamatosan Visegrádra, a bűncselekmények egy része pedig köthető hozzájuk, míg ők a lakosság számában nem jelennek meg. Így a bűnügyi fertőzöttségi adatokat torzítja a sok ide látogató, miközben a város lakosságszáma viszonylag alacsony. Ezzel együtt Visegrád bűnügyi fertőzöttsége semmilyen kiugró adatot nem mutat sem a járás, sem a megye adataihoz képest.

1.4. A település területén regisztrált kiemelten kezelt bűncselekmények számának alakulása

A kiemelten kezelt bűncselekmények¹ száma a 2019-es 9-ről 2020-ra 13-ra emelkedett. Ez az érték 2013 óta 29 és 6 között mozog, átlaga 17,6. A kis esetszám miatt tendenciát ebben nem lehet benne felfedezni.

A lopások száma a 2019-es 9-ről 13-re emelkedett, mely egyben a kiemelt bűncselekményekben megjelenő 4 bűncselekményes emelkedést is okozza. Ez az elmúlt 8 évben szintén hektikusan mozog 5 és 25 között, átlaga 14,1. A kis esetszám miatt tendenciája nem lehet felfedezni. Lakásbetörést kettőt regisztráltunk, a kis esetszám miatt itt sem látszik tendencia, az elmúlt 11 évben 0 és 12 eset között mozgott ezen deliktum elkövetése.

Az év során rablást, kiskorú veszélyeztetését, embercsempészést, önbíráskodást, személygépkocsi lopást, kifosztás, zsarolást, orgazdaságot, jármű önkényes elvételét nem regisztráltunk. Zárt gépjármű feltörést 3 esetben, rongálást 2 esetben, testi sértést és garázdaságot egy-egy esetben követtek el.

1.5. A kiemelten kezelt bűncselekmények körén kívüli fontosabb bűncselekmények szöveges értékelése

A Visegrádon elkövetett bűncselekmények száma olyan alacsony, hogy ebben bűncselekményi struktúrákat keresni nem lehet. 2020-ban sem jelentek meg olyan adatok a visegrádi bűnügyi statisztikában, amelyek alapjaiban változtatták volna meg azt az évek óta tartó irányt, mely általánosságban egy bűncselekmény szám csökkenési trendet mutat, azon belül is a súlyos bűncselekmények aránya szintén folyamatosan csökken.

2. A bűnüldöző munka értékelése (az eljáró szerv szerinti adatok alapján)

2.1. A nyomozáseredményességi mutató alakulása

A Szentendrei Rendőrkapitányság nyomozás eredményességi mutatója 2020-ban 60,2 %-ot tett ki, mely megközelítőleg a megyei átlaggal azonos. Bár ez az előző évhez képest 5,1%-os csökkenést jelent, még így is az elmúlt 11 év 3. legjobb eredménye. A mutató adatai 2015 óta 50 és 65 százalék között alakulnak kisebb-nagyobb ingadozásokkal.

¹ emberölés, testi sértés, kiskorú veszélyeztetése, embercsempészés, garázdaság, önbíráskodás, kábítószerrel kapcsolatos bűncselekmények (terjesztői magatartás), lopás, rablás, kifosztás, zsarolás, rongálás, orgazdaság, jármű önkényes elvétele

2.2. A közterületen elkövetett, regisztrált bűncselekmények nyomozáseredményességi mutatója

A közterületi bűncselekmények már vázolt emelkedése nem érintette a nyomozások eredményességét. A 2020-ban elért 76,9%-os eredményesség az elmúlt 11 év 2 legmagasabb értéke, javítva a 2019-es adatokon is.

2.3. A Szentendrei Rendőrkapitányság eljárásaiban regisztrált, egyes kiemelten kezelt bűncselekmények nyomozáseredményességi mutatójának alakulása

Ezen bűncselekmények nyomozás eredményességi mutatója ugyan minimálisan csökkent a 2019-es 44,3%-ról 2020-ban 41,6%-ra, de ez továbbra is magasabb, mint bármelyik másik évben 2011 óta.

A *lopások* eredményességi mutatója 2020-ban 28,2% volt, mely ugyan csökkenés a 2019-es 33,9%-hoz képest, de így is az elmúlt 12 év 2. legmagasabb értéke. A lopáson belül a *lakásbetörések* eredményessége 21,9% volt 2020-ban, mely az elmúlt fél évtized legmagasabb értéke. A *zárt gépjármű-feltörés* 12,5%-os eredményessége az elmúlt évtized legmagasabb értéke, ahogy a *személygépkocsi lopás* 42,9%-os eredményessége is.

2020-ban a *testi sértés* nyomozáseredményessége 92,6%, a *súlyos testi sértésé* 87,5%, a *garázdaságé* 93,6%, az *önbíraskodásé* 100%, a *rongálásé* 42,9%, az *orgazdaságé* 100%, a *jármű önkényes elvétele* 83,3%, volt, melyek évtizedes maximumok, vagy annak közelében lévő értékek.

3. A tulajdon elleni szabálysértésekkel kapcsolatos tapasztalatok, adatok

2020-ban jelentősen, 25,3%-kal csökkent a Szentendrei Rendőrkapitányság által tulajdon elleni szabálysértés miatt folytatott eljárások száma. A 145 eljárás 2011 óta a legalacsonyabb érték. Ezzel párhuzamosan a bolti lopások nélküli felderítési mutató (tehát amikor a ténylegesen teljesen ismeretlen elkövetőt az eljárás során felderítjük) 37% volt, mely 2011 óta a legmagasabb érték.

4. A közlekedésbiztonsági helyzet, az abban bekövetkezett változások

A Szentendrei Rendőrkapitányság közlekedésbiztonsági helyzetének van néhány olyan sarokpontja, melyek alapvetően befolyásolják a közlekedésbiztonságot, miközben azokra közvetlen ráhatásunk nincs.

Ezek közül is kiemelendő a 11-es számú főút, mely Magyarország legforgalmasabb kétszámjegyű közútja, forgalma bizonyos esetekben autópályákéval vetekszik. Mindehhez hozzájárul, hogy alternatívája sem közúton, sem vasúton nincs. A terület az elmúlt két évtizedben Budapest elővárosává fejlődött, bejelentett lakossága 30%-kal, tényleges lakóinak száma becslések szerint 50%-kal nőtt, miközben az itt használt gépkocsik száma a legóvatosabb becslések szerint is megduplázódott. A napi közlekedési viszonyokat Szentendre, Leányfalu, Pomáz és Budakalász tekintetében a folyamatos és kiterjedt forgalmi torlódások jellemzik, melyek alapvetően az ingázásból fakadnak. Szentendre város évtizedek óta mindent megtesz azért, hogy a „fesztiválok városa” címet birtokolhassa, ennek érdekében országosan is kiemelkedően magas a hétfégi rendezvények száma, ahová Budapest közelsége miatt akár tízezrek is érkehetnek, természetesen főleg személygépjárművel, ami a hétfégéket is kiemelt forgalomúvá teszi. Budakalászt köti össze Esztergommal az 1111-es számú mellékút, mely a 11-es főútból ágazik ki, és a Pilis és a Visegrádi hegység magaslatai között kanyarogva a Dobogókőre vezető egyetlen út is. Egyben ez az egyik lehetséges út Budapest és Esztergom között. Ez az egész éves közlekedést – a helyi lakosság miatt

amúgy csak kis forgalmú úton – meghatározza. Dobogókő, a Pilis és a Visegrádi hegység is a budapestiek egyik kedvelt kiránduló helye, de a dunakanyari kirándulások egyik állomásaként Esztergom meglátogatására is kiváló lehetőséget biztosít. A hegyi mellékút azonban nem alkalmas erre a forgalomra, legyen szó a nyári motorozásokról, vagy a hó megérkezését követő téli élményautózásról.

A terület 2020-as közlekedésbiztonsági helyzetképét nem lehet a koronavírus járvány nélkül értékelni. Miközben egyik részről érezhetően csökkent a hétköznapi forgalom, ha az év egészét tekintjük, hiszen sokan nem jártak be munkahelyükre, másrészt a hétvégek rendkívül forgalmasak voltak. Míg a nyári időszakban a szokásos kirándulók, városnézők érkeztek, addig az év második felében a kijárási korlátozások miatt lakásaikba szorult fővárosiak a hétvégeken az egész környéket megrohmozták, hiszen itt napközben maszk használata nélkül az egész heti bezártság után fel tudtak szabadulni. Családok ezrei kerekedtek fel minden hétvégén, és árasztották el a Pilist, ezzel komoly közlekedési problémákat okozva.

A fő járási statisztikai adatokat áttekintve megállapítható, hogy az év során bekövetkezett személyi sérüléssel járó közlekedési balesetek száma érdemben nem változott az előző évihez képest. A bekövetkezett személyi sérüléssel járó közlekedési balesetek okai között még mindig első helyen a megengedett legnagyobb sebesség túllépése szerepel, azt követi az elsőbbségi jog meg nem adása, majd harmadik helyen a követési távolság be nem tartása és végül a kanyarodás szabályainak megsértése áll.

A Visegrádra vonatkozó adatok szerint 2020-ban 6 személysérüléssel járó közúti közlekedési baleset történt, kettővel több mint 2019-ben. Halálos kimenetelű közúti közlekedési balesetre nem került sor, ahogy évek visszamenőleg sem. Súlyos sérüléssel 4 (2019-ben 3), könnyű sérüléssel 2 (2019-ben 1) volt. Érdemi irányváltó trendekről az általános stagnálás mellett tehát (az elmúlt nyolc évben a személysérüléssel járó közúti közlekedési balesetek száma 3 és 6 között mozog) – különösen a kis esetszám miatt – nem beszélhetünk. Közúti közlekedési balesetben senki nem halt meg, a súlyosan sérültek száma 5, a könnyen sérültek száma 2 volt. Az év során egyetlen ittasan okozott baleset történt.

5. Az illegális migráció helyzete

Eddigi illegális migrációval kapcsolatos tapasztalataink 2020-ban sem változtak, a járás egésze alapvetően nem, vagy egészen enyhén érintett illegális migráció kapcsán. A Szentendrei Rendőrkapitányság illetékességi területén nem található államhatár, és kívül esik a szokásos illegális migrációs útvonalakon, legyen szó a balkáni útról, vagy az ukrán-magyar viszonylatról. Eseti jelleggel fordulnak elő a járásban olyan illegális migránsok, akik teherautók rakterében megbújva érkeznek ide a sofőr tudta nélkül, de Szentendrén még erre sem volt példa.

II. A Szentendrei Rendőrkapitányság által a közbiztonság érdekében tett intézkedések és az azzal kapcsolatos feladatok

1. A közterületi jelenlét

A Szentendrei Rendőrkapitányságon 2020-ban a közterületi szolgálati létszám 6319 volt, mely 13,2%-os csökkenést jelent a 2019-es 7280-hoz képest. Ez a sajnálatos csökkenés azonban már jóval kisebb arányban jelentkezik a közterületi szolgálati óraszámában. Itt a 2019-es 53.328-hoz képest a 2020-as 51.191 már csak 4%-os csökkenést jelent. A hiányzó közterületi létszámot tehát szinte teljes egészében sikerült szolgálat szervezéssel és túlmunkával biztosítani.

2. A közrendvédelmi szolgálatteljesítés gyakorlata, a Készenléti Rendőrség megerősítő erőként történő szolgálatellátására vonatkozó adatok

Az elfogások száma 2020-ban a 2019-es 231-ről 19,5%-kal, 276-ra emelkedett, amely az elmúlt tizenegy év második legmagasabb értéke. Ezen belül a szándékos bűncselekmény elkövetésén tetten értek száma 156-ra emelkedett a 2019-es 147-ről, miközben ez az érték az elmúlt évtized hullámzásain belül is a magasabbak közé tartozik. Drasztikusan, 53%-kal nőtt a körözés alapján elfogottak száma is, a 2019-es 58-ról 89-re. Ez az elmúlt 11 év szintén második legmagasabb értéke. Szinte alig, mindössze 3,5%-kal 241-re csökkent az előállítottak száma. Ezen belül a bűncselekmény miatt előállítottak száma a 2020-ra 169-ről 170-re emelkedett. Érthető módon a végrehajtott elővezetések száma a pandémia miatt drasztikusan csökkent a 2019-es 43-ról 28-ra, mely az elmúlt 11 év messze legalacsonyabb értéke. Ezzel szemben 2020-ban a szabálysértési feljelentések száma még minimálisan növekedett is a 2019-es 569-ről 605-re, a büntető feljelentések száma pedig minimálisan csökkent a 2019-es 154-ről 141-re. Jól látható, hogy az intézkedési aktivitást ezen a területen nem csak megőrizni, de növelni is sikerült.

A koronavírus járvány drasztikus hatást gyakorolt a közlekedéshez kapcsolódó rendőri intézkedésekre nem csak az előző évi, de az elmúlt 11 év adataihoz képest is. A helyszíni bírsággal sújtott személyek száma 4145-ről 2973-ra, 28,3%-kal; a pozitív eredményű alkoholszonda alkalmazások száma 140-ről 85-ra 39,3%-kal csökkent. Az év során ugyanis jelentősen csökkent a közterületen átlagosan naponta megjelenő állampolgárok és gépjárművek száma (milliók maradtak távol az óvodától, iskolától, munkahelyüktől, szórakozástól, sport tevékenységtől), elmaradtak a közlekedési fokozott ellenőrzések, nem működtek a bíróságok, éjszaka kijárási korlátozások voltak, miközben a rendőrség specifikus pandémiás feladatokat látott el. Az így felszabaduló erőforrásokat teljes egészében lekötötte a koronavírus járvány kapcsán felmerülő új feladatkörök végrehajtása. Ebben változást csak a járvány teljes felszámolása hozhat, mely várhatóan 2021 második felére már realitás lehet.

2020-ban a Készenléti Rendőrség a Szentendrei Rendőrkapitányság illetékességi területén átlagosan heti egyszer látott el megerősítő szolgálatot.

3. A rendezvénybiztosítások

A Szentendrei Járás területe, és ezen belül különösen Szentendre közterületi rendezvényekben rendkívül gazdag. Szentendrén kora tavasztól késő őszig nem telik el hét, hogy legalább egy közterületi rendezvény, vásár, fesztivál ne kerülne megrendezésre. 2020-ban azonban a bevezetett veszélyhelyzet, valamint egészségügyi vészhelyzet miatt nem lehetett ezeket megtartani. A rendezvények számát jól szemlélteti, hogy míg 2019-ben a Szentendrei Rendőrkapitányság állománya az egész járás területén 72 esetben hajtott végre biztosítási feladatokat nem sport és gyülekezési jog hatálya alá eső rendezvény helyszínén, addig erre 2020-ban már csak 20 esetben került sor.

Elmaradtak, vagy részlegesen kerültek csak megrendezésre a szentendrei Skanzen, a szentendrei belváros és a Duna-korzó rendezvényei (Szentendre Éjjel Nappal Nyitva Fesztivál, Borfesztivál, Márton Napok, Ister Napok, Húsvét, Pünkösd és Szilveszter, Újbor Fesztivál, Autómentes Nap, Karácsonyi Vásár, kulturális és zenei fesztiválok, stb.), Visegrádon a Nemzetközi Palotajátékok, a Visegrock, Tahitótfaluban az Eperfesztivál, Budakalászon a Kocsifesztivál, Szigetmonostoron a Piros Lábos Fesztivál, Pócsmegyeren az Irány Surány Fesztivál, Pilisszentkereszten a Klastrom fesztivál valamint járás szerte a települési napok, sport és túra események jelentős része.

A koronavírus járvány alapjaiban rendezte át a fokozott ellenőrzéseket is, ugyanis azok megtartására a rendkívül jogrend időszakában nem, vagy csak csökkentett erőforrásokkal került sor. Ugyanez jellemezte a nyári turisztikai, a hallottak napi és az év végi ünnepek időszakát is.

4. Az esetlegesen bekövetkezett katasztrófa-, illetve veszélyhelyzettel kapcsolatban végrehajtott rendőri feladatok (különösen a települések védelme érdekében tett rendőri intézkedések). A COVID-19 világjárvány visszaszorítása érdekében végrehajtott rendőri feladatok.

A koronavírus világjárvánnyal kapcsolatos feladatok végrehajtása során a Szentendrei Rendőrkapitányság teljes személyi állománya gyakran erőn felül is igyekezett mindent megtenni a lakosság védelme érdekében. Sok száz kontakt kutatást, sok ezer hatósági házikarantén ellenőrzést hajtottunk végre és 138 szabálysértési eljárást folytattunk le csak közvetlenül a koronavírus kapcsolatban. Mindezen feladatokat rendkívül rapid, sokszor néhány órás felkészülési időt követően kezdtük meg, nem egyszer bizonytalan jogértelmezés mellett. Ennek ellenére a teljesen új típusú feladatok végrehajtásában – miközben az a teljes rendőri állományt érintette – rövid idő alatt hatékony és jogszerű módon sikerült eljárnunk. Sem az állampolgárok részéről nem merült fel kirívó jogellenes magatartás, sem az állomány feladat végrehajtása következtében nem kellett vezetői intézkedést kezdeményezni, panaszokra nem került sor. E mellett természetesen az állampolgárok számtalan esetben kértek információt, segítséget, melyet mi minden alkalommal legjobb tudásunk szerint megadtunk. A feladatok végrehajtásában mind az önkormányzatok, mind pedig a polgárőrség komoly segítséget nyújtott. Még a koronavírus járvány miatt csökkenő egyéb feladatok mellett is jelentős túlmunkát jelentettek a járvánnyal kapcsolatos rendőri hatáskörbe utalt feladatok.

5. A körzeti megbízotti státuszok feltöltöttsége és tevékenységük értékelése

A Szentendrei Rendőrkapitányságon a körzeti megbízotti státusz folyamatos feltöltöttsége prioritás, így a rendszeresített huszonekét KMB státuszunk az egész év folyamán fel volt töltve, mely így a rendészet egyik alappillére volt az év során.

A Szentendrei Rendőrkapitányság Visegrádi Rendőrőrs állományában két fő körzeti megbízott lát el szolgálatot, amelyben az egyik a visegrádi körzeti megbízott. A kolléga több éve teljesít szolgálatot a településen, a visszajelzések alapján a lakosság és az önkormányzat melegegésére.

6. Az ügyeleti tevékenység, a tevékenység-irányítási központ működése

2013-ban került bevezetésre a 112-es központi segélyhívóra érkező bejelentések kezelésére országos szinten a hívásfogadó központok rendszere, amellyel egyidőben a rendőrség irányítása is jelentősen megváltozott. A segélyhívások kezelését a megyei szintű Tevékenységirányítási Központok végzik, ahonnan a rendelkezésre álló egységek helyzetének és feladatrendszerének figyelembe vételével irányítják az illetékességi területen szolgálatba vezényelt egységeket. Az elmúlt évek tapasztalatai alapján az állampolgárok az új struktúrát nehezen fogadták el, és főleg a kisebb településeken élők továbbra is igénylik a szorosabb kapcsolatot az illetékességi területük rendőri szervezeteivel. Ez főleg a körzeti megbízottakra helyez felelősséget, akiktől elvárják, hogy akár szabadidejükben is gyorsan és hatékonyan lépjenek fel a bejelentésekkel kapcsolatban. A Tevékenységirányítási Központok hatékony feladatellátásának elősegítése érdekében ilyen esetekben a kapitányságok szolgálatirányító parancsnokai nyújtanak segítséget, akik hely és személyismeretük révén tudják a reagáló egységeket irányítani és részükre segítséget nyújtani.

7. Az igazgatásrendészeti tevékenység (szabálysértési eljárások, engedélyügyi tevékenység)

Szabálysértési eljárások: Az év során a szabálysértési eljárások száma drasztikusan, a 2019-es 901-ről 46,6%-al 1321-re emelkedett, tehát az emelkedés mértéke 420 szabálysértési eljárás volt. Ezek közrend elleni, közlekedési, járványügyi, veszélyhelyzeti és egyéb rendőrség hatáskörébe tartozó szabálysértések voltak. Az emelkedés egyrészt az általános szabálysértési hatósági feladat miatt érkező új szabálysértésekből, a pandémia miatt bevezetett új deliktumokból, valamint specifikusan a gépjárművezető távollétében kiszabott helyszíni bírságok számának jelentős emelkedésével indokolható.

Közúti közlekedési baleset bekövetkezése miatt 363 szabálysértési eljárást folytattunk, (ebből 81 személyi sérüléses, 282 ügy anyagi káros volt), mely nagyságrendjében nem jelent változást az előző évhez képest. A lehetőségekhez képest igyekeztünk többségében tárgyalás alapján meghozni a döntést ezekben az ügyekben.

Engedélyügyi tevékenység: A rendőrkapitányság illetékességi területén 2786 db engedélyezett fegyver (ideértve a flóbert, a gáz-riasztó, a szolgálati, a vadász és a sport fegyvereket is) van, mely nagyságrendi változást évek óta nem mutat. Két lövészklub és egy polgári lőtér felügyeletét végezzük, valamint található még itt két fegyverjavító műhely is. Az illetékességi területünkön működő önkormányzatok rendszeresen megkerestek bennünket lakott területen történő kárt okozó vad kilövése iránti engedély kiadása miatt, melyet – a megfelelő vadkár bejelentések ellenőrzését követően – minden esetben teljesítettünk is. A magánszemélyek részére kiadott személy- és vagyoni igazolványok száma 156, a működési engedélyek, hatósági bizonyítványok száma 57.

A koronavírus járvány kapcsán kényszerűségből kialakított ügyfél előjegyzési rendszer annyira sikeresnek bizonyult mind az ügyfelek, mind pedig a feldolgozás hatékonysága szempontjából, hogy ezt a továbbiakban a járvány lecsengését követően is valamilyen formában szeretnénk fenntartani. A korábbi évekhez képest az ügyfélfogadáson megjelenők száma folyamatosan csökken, mert egyre többen választják az elektronikus ügyintézés lehetőségét.

8. A bűn- és baleset-megelőzés

8.1. A bűnmegelőzési tevékenység helyzete, folyamatban lévő programjai

8.1.1. Család- és gyermekvédelmi tevékenység, valamint a hozzátartozók közötti erőszak helyzetének bemutatása.

A gyermekjóléti szolgálatok vezetőivel a kapcsolat kialakítása már a korábbi években megtörtént, gyakoriak a szolgálatok vezetőivel az egyeztetések, melyek mind a rendőrség, mind pedig a szolgálatok számára hasznosnak bizonyultak. Rendszeresen kapunk jelzéseket, és rendszeresen élünk magunk is ezzel az eszközzel. A vírushelyzet miatt az évben nem kerülhetett sor a Dunakanyari Családsegítő és Gyermekjóléti Szolgálat által korábbi években több alkalommal is megszervezett jelzőrendszeri értekezlet megtartására, ám ez az információcserét nem akadályozta. A folyamatban lévő büntetőeljárásokban minden esetben kiemelt figyelmet fordítunk a gyermekekkel kapcsolatos vagy gyermekeket is érintő büntetőeljárások lefolytatására. Az ilyen esetekben a jelzőrendszer részeként azonnal igyekeztünk értesíteni a gyermekvédelemmel foglalkozó társhatóságokat, és lehetőségeink szerint minden segítséget megadni tevékenységük eredményes folytatásához. Prioritás a családon belüli erőszak, mely kriminalizált formában legnagyobb számban a testi sértés, a kiskorú veszélyeztetése, a kapcsolati erőszak, valamint a zaklatás deliktumaiként materializálódik. A kiskorú személyek eltűnésével kapcsolatos ügyek

vizsgálata során az évben nem volt olyan eset, amikor az eltűnés okaként családon belüli erőszak akár csak felmerült volna.

8.1.2. Gyermek- és ifjúságvédelmi tevékenység értékelése, ezen belül a Rendőrség iskolai prevenció programjai

A Szentendrei Rendőrkapitányságon a körzeti megbízottak, illetve az erre kijelölt kollégáink bevonásával, leginkább az iskolarendőr program keretében történik a bűnmegelőzési tevékenység folytatása. A már említett, a gyerekeket kiemelten megcélzó balesetmegelőzési tevékenységünk kapcsán szoros kapcsolat alakult ki a két terület között. Minden esetben igyekszünk a rendelkezésünkre álló lehetőségeket minél szélesebb területen kamatoztatni. A családon belüli erőszak áldozattá válásának megakadályozása érdekében az iskolákban megtartott bűnmegelőzési előadásokon folyamatosan felhívjuk a figyelmet arra, hogy hol az a határ, amit egy gyereknek már nem kell elviselnie és kihez fordulhatnak segítségért. A legfontosabb érdek, hogy az iskolákban a tanárok felkészültek legyenek, hogy minden hozzájuk forduló gyereknek felvilágosítást tudjanak adni. A témában készült szórólapokat, kiadványokat minden esetben az érintettekhez eljuttatjuk, de szeretnénk, ha minél több alkalommal személyes beszélgetésekre is sor kerülne.

Kapitányságunkon DADA, valamint ELLEN-SZER program nem működik, alkalmanként felkérésre tartunk előadásokat az iskolarendőr program keretében az igényelt témakör függvényében. Nagy hangsúlyt fektetünk arra, hogy a gyerekek már igen korán, óvodás koruktól kezdve találkozassanak a rendőrökkel, mely találkozások alkalmával már az ő nyelvükön megkapják első bűnmegelőzési előadásait. Az illetékességi területen 5 óvoda csatlakozott már az OVI-ZSARU programhoz. 2020-ban a pandémiás helyzet ellenére is volt új csatlakozó, 2020. januárban az M1 családbarát műsora elkísért minket az egyik új csatlakozó oviba, ahol velünk töltötték a délelőttöt és végig kísérték a program óvodai részét.

2020 elején „Mentsétek meg Gordont” program segítségével több alkalommal színvonalas és nagy sikert arató rendhagyó bűnmegelőzési órákat tartottunk középiskolákban. Az interaktív órákra nagy igény van, mivel főleg a középiskolákban tanulókhöz könnyebben lehet ilyen formában eljutni, mint a megszokott frontális oktatással.

8.1.3. Az áldozatvédelem területén végzett rendőri tevékenység bemutatása.

Az áldozatvédelemmel kapcsolatos jogszabályi kötelezettségeit a Szentendrei Rendőrkapitányság maximálisan teljesíti. Az áldozatok tájékoztatása, védelme minden esetben prioritás. Különösen igyekszünk megakadályozni, és minden esetben figyelmet fordítunk a másodlagos viktimizációra, mely azonban egy komplex, az adott ügyek elemzését igénylő folyamat. Nagyon fontos ez a fiatal- és időskorúak esetében, illetve a személy elleni erőszakos bűncselekmények áldozatainál. A különleges bánásmódú személyek speciális kihallgatási módszerei, a megfelelő, empátiával és specifikus ismeretekkel rendelkező előadók kiválasztása, a dedikált segítő szervezetek értesítése mind ezeket szolgálja. Az év során rendszeresen került sor a különleges bánásmódot igénylő személy kihallgatására szolgáló helyiség használatára, tapasztalataink rendkívül pozitívak. Mindezeket túl kiemelt figyelmet fordítunk a családon belüli erőszak áldozataira is.

8.1.4. Az emberkereskedelem elleni küzdelem bemutatása

A tágan értelmezett, a XXI. század egyik új bűnelkövetéseként megjelenő emberkereskedelem megjelenési formái (szexuális kizsákmányolás, kizsákmányoló üzemek, szexturizmus, modern rabszolgaság) a Szentendrei járás területére nem jellemzőek. Sem a bűncselekmény áldozatainak

kibocsátójaként, sem az elkövetés helyeként nem merült fel a járás területe, de még csak információt sem kaptunk ilyen bűncselekményekről.

8.1.5. A megelőző vagyónvédelemben végzett tevékenység

Az általános megelőző vagyónvédelem egyik elemeként a járőrszolgálatokat, a KMB szolgálatokat a bűnügyileg legfertőzöttebb területekre koncentrálni tervezzük meg. A bűncselekmények elkövetési helyeinek elemzése alapján bűnügyi portyákat szervezünk a hétfégi házas területekre, a turisztikailag frekvenciált erdei parkolóba. Emellett folyamatosan kapcsolatot tartanak a területükön lévő bevásárlóközpontok biztonsági vezetőivel és munkatársaival, visszatérően ellenőrizzük azok parkolóit. Tapasztalataink szerint a leghatékonyabb, ha kampányokat építünk fel adott témakörökre. Így az év során a Halottak Napja és az adventi időszak kapcsán figyelem felhívó kampányt folytattunk a speciális veszélyekre koncentrálni. Többször megjelentünk a járás területén található bevásárlóközpontoknál, ahol közvetlenül a vásárlókkal találkozva a „Házhoz megyünk” program keretein belül hívtuk fel a figyelmet a vagyónvédelemre. Itt különösen a gépjárművekben hagyott értékek, a bevásárló kocsikban felügyelet nélkül hagyott értékek, a vásárlást követő bepakolás során nyitva hagyott gépjárművek voltak a figyelemfelhívás fókuszában.

A média, azon belül is a közösségi média szerepe évről évre felértékelődik. Ezt tovább fokozta a koronavírus járvány, ami a személyes találkozók lehetőségét megszüntette, és egyben a média és ma már lassan az ezzel valamiféle közös halmazban lévő online tér szerepét is felértékelte. A hozzánk érkező országos bűnmegelőzési anyagokat folyamatosan továbbítjuk a helyi médiumoknak. A rendőrkapitányság munkájának részét képezi a Rend-trend címmel, heti rendszerességgel megjelenő sajtó-összefoglaló, melyben a területünkön történt jelentősebb bűncselekmények adatain túl az adott hét fontosabb vádemeléseiről számolunk be, illetve bűnmegelőzési felhívásokat teszünk közzé. A kapitányság munkatársai a Szentendre TV, a Budakalász TV valamint a Pomáz TV számára adott nyilatkozataik során soha nem mulasztják el a lehetőséget, hogy az adott témát érintő vagyónvédelmi bűnmegelőzési ismereteket megosszák a nézőkkel. Ezen nyilatkozatok a televízió mellett, internetes portálokon is megtekinthetők. A Szentendrei Rendőrkapitányság a Facebook közösségi portálon is megtalálható “Szentendre Város Baleset-megelőzési Bizottsága” néven, ahol is a közlekedési, baleset-megelőzési hírek mellett bűnmegelőzési tevékenységünk, felhívásaink, sajtóközleményeink is megjelennek. A vagyónvédelem témakörében saját készítésű szórólapokat terjesztettünk a bevásárlóközpontok parkolójában, a nagy tömegeket vonzó rendezvényeken.

Külön bűnmegelőzési kampányt folytattunk az idősek sérelmére elkövetett, különösen az úgynevezett „unokázós” csalások kapcsán. A terület korábban kiemelten fertőzött volt ilyen bűncselekményekkel, melyet részben egy nagyobb felderítés eredményeként az elkövetők elfogásával, részben pedig egy célzatos és kiterjedt (minden lehetséges információs csatornát érintő) bűnmegelőzési tevékenységgel sikerült szinte teljesen felszámolnunk. Ehhez a nyugdíjas egyesületektől komoly segítséget kaptunk, és sikerült egy közös bűnmegelőzési napot tartanunk a Szentendrei Rendőrkapitányságon helyi időskorúak részvételével.

8.1.6. A kábítószer prevenció helyzete

Szentendre Város Önkormányzatának-, valamint Pomáz Város Önkormányzatának szervezésében Kábítószer Egyeztető Fórum működik. Ezen Fórumok lehetőséget biztosítanak a különböző, a kábítószerhez kapcsolódó területek szakembereinek valamint az önkormányzatoknak, mint a társadalmat képviselő szervezeteknek az információcseréjére. Fontos azonban hangsúlyozni, hogy a rendőrség kábítószer bűnözéshez kapcsolódó hatósági fellépése általánosságban

kontrasztot mutat a prevenció, a függők segítése, a társadalmi problémák kezelése tárgykörével. Míg ugyanis a megelőzés, gyógyítás folyamata során csakis az őszinte, problémafeltáró beszélgetés az előremutató, addig a rendőrségnek a fogyasztás kriminalizáltsága miatt hivatalból kell esetlegesen ilyen felmerülő adatok alapján büntetőeljárást kezdeményeznie. A több évtizedes nemzetközi tapasztalatok alapján az egyetlen, demokratikus államok által a kábítószer visszaszorítására hatékonysággal bíró módszer a kereslet csökkentése lehet, mely kizárólag prevencióval érhető el. Ezen prevencióban a rendőrségnek részt kell vennie, mely leghatékonyabban az érintett tizenéves korosztály közvetlen megszólításával lehetséges. Erre vonatkozóan rendelkezünk ugyan olyan kollégával, aki a prevenció előadások, tájékoztatók alkalmával megfelelő ismeretek átadásával rendelkezik, azonban a témában érintettek részéről mutatott amúgy is csekély bizalom mellett a koronavírus járvány tovább csökkentette lehetőségeinket.

A Szentendrei Rendőrkapitányságon a szülői droprevenció feladatok végrehajtására vonatkozóan egy fő kolléga látja el a droprevenció tanácsadói feladatokat. A feladatok végrehajtására vonatkozóan, minden hónap adott napján telefonos ügyeletet, valamint fogadóórát tart. A feltáró őszinteség és a hatósági eljárás kényszere közötti antagonisztikus ellentétből fakadó bizalmatlanságot mutatja, hogy 2020-ban a fogadóórán nem jelent meg érdeklődő, illetve telefonos bejelentés sem érkezett.

8.1.7. Kiberbiztonság bemutatása

A kiberbiztonság területét érintő bűnmegelőzési tevékenység a magyar rendőrség bűnmegelőzési munkájának egyik új területe. Mivel az online térben, illetve az ahhoz kapcsolódóan elkövetett bűncselekmények száma folyamatosan nő, bizonyos, hogy ez a terület is hamarosan a figyelem fókuszába fog kerülni. Ahogy azonban maga az egész részterület kapcsán valamiféle hiátus érezhető, úgy a Szentendrei Rendőrkapitányság is eddig kizárólag az országos médiakampányokban vett részt. Az elkövetkező években erre a területre mindenképpen erőforrásokat kell összpontosítani, mert a jelentős bűncselekmény szám növekedés miatt mind az állampolgárok biztonságérzete, mind a megnövekedett bűnüldözési feladatok szükségessé fogják tenni.

8.2. Az iskolaőri tevékenység bemutatása

A 2020 során bevezetett iskolaőri tevékenység a Szentendrei Rendőrkapitányság illetékességi területén több iskolát is érintett. Pomázon a Sashegyi Sándor Általános Iskola és Gimnáziumot, Szentendrén az Izbégyi Általános Iskolát és a Petzl József Szakközépiskolát és Szakiskolát. A toborzási tevékenységünk bár folyamatos, de egyelőre a három iskola közül csak a pomázi iskolában sikerült 2020 október hónaptól szolgálatba állítani iskolaőrt, aki korábbi rendőrként kimagasló színvonalon és példamutatóan végzi tevékenységét. Jelenleg folyamatban van a második iskolaőr szolgálatba állítása, és további jelentkezőnk is van a harmadik iskolaőri beosztásra. A már szolgálatba lépett iskolaőr tevékenységével a pomázi iskola vezetése elégedett, kapitányságunk tapasztalatai szerint is kiválóan látja el feladatát.

8.3. A baleset-megelőzési tevékenység

A Szentendrei Rendőrkapitányság illetékességi területének közlekedésbiztonsági helyzete évek óta szükségessé teszi, hogy széles körű és hatékony baleset-megelőzési tevékenységet folytassunk. A közlekedésrendészeti tevékenység a kapitányságon az értékelések szerint is évek óta kimagasló szinten zajlik. Ennek több szintje és platformja is hosszú évek óta működik a kapitányságon. A helyi médiával (Szentendre TV, Pomáz TV, Budakalász TV, Rádió Szentendre)

kiváló kapcsolatot ápolunk, a baleset-megelőzési témakörben az itt adott nyilatkozatok, felhívások, kampányindítások havi szintűek. Minden lehetséges alkalmat és indokot megragadunk, hogy valamilyen balesetmegelőzési aspektusból a közösséget tájékoztassuk. A kapitányságon tartott rendezvényeken a sajtó rendszeresen megjelenik, és sohasem mulasztjuk el a lehetőséget, hogy valamilyen apropóra felfűzve baleset-megelőzési témakört vessünk fel. A már említett heti rendszerességgel, helyi szinten széles körben megjelenő Rend-trend című sajtó összefoglalóban is rendszeresen jelentkezünk baleset-megelőzési témákkal, igyekezve itt is az éppen aktuális témákat felvetni. Országosan is úttörőként, 2013-ban kezdett el működni a Szentendrei Város Baleset-megelőző Bizottságának a Szentendrei Rendőrkapitányság munkatársai által működtetett Facebook oldala, melynek azóta több, mint 5000 állandó követője lett. Azóta is folyamatosan és rendszeresen közlünk baleset-megelőzési témában tanácsokat, felhívásokat, frissítjük az oldalt aktuális baleset-megelőzési témával, vagy a végzett tevékenységünk bemutatásával. 2020-ban a pandémiás helyzet miatt a megyei, országos rendezvények elmaradtak, ezért az online tevékenységet helyeztük előtérbe. Ennek keretében rajz- és videópályázatokat írtunk ki, online órákat tartottunk. Több figyelemfelhívó kisfilmet és fényképet készítettünk, amit a Facebook oldalon megosztottunk és az oktatási intézményeknek megküldtünk. 2020 decemberében Mikulásra meglepetés csomagot osztottunk a területen, melyben egy-egy láthatósági ajándék volt. Karácsony előtt a szentendrei nyugdíjas klub elnökének segítségével egyedül élő idősorúakat ajándékoztunk meg édességgel és saját készítésű tájékoztató füzettel, ami bűn- és baleset-megelőzési tanácsokat, hasznos információkat tartalmazott. Saját tervezésű, életkornak, közlekedésben betöltött szerepnek megfelelő szóróanyagokat készítettünk, melyeket fokozott ellenőrzések során osztottunk ki, illetve a helyi médiában is közlésre kerültek. A közterületi járőr állomány aktívan részt vett a kerékpáros és gyalogos balesetek megelőzése érdekében a láthatósági mellények osztásában, valamint a „Látni és Látszani” kampánnyal kapcsolatos szóróanyagok terítésében.

Szentendre Város Baleset-megelőzési Bizottsága 2020-ban egy alkalommal tartott ülést, mely során megvitattuk az aktuális problémákat, ötleteket.

8.4. „Az iskola rendőre” program

Az iskolarendőr programért és a baleset-megelőzési tevékenységért felelős személy ugyanaz, így a két program szoros együttműködésben kerül végrehajtásra az iskolarendőrök bevonásával, melynek során bűn- és baleset-megelőzési előadásokat tartunk iskolákban. Iskolarendőrként 17 körzeti megbízottunk tevékenykedett 18 iskolában lefedve ezzel a járás összes iskolával rendelkező települését. COVID-19 járvány miatt érdemi iskolarendőri feladatok elvégzésére szinte alig kerülhetett sor.

9. Együttműködés

9.1. A helyi önkormányzatokkal folytatott együttműködés

Minden rendőrkapitányság számára az állampolgárokkal való szervezeti szintű kapcsolattartás elsődleges formáját az önkormányzatokkal való kapcsolat jelenti. 2020 folyamán minden önkormányzat ellenszavazat nélkül fogadta el a Szentendrei Rendőrkapitányság 2019-es beszámolóját. Az év során – különösen a Covid-19 járványra tekintettel – a kapcsolat meglehetősen intenzív volt mind a polgármesterek, mind pedig a kapitányságvezető és az őrsparancsnokok részéről. A rendkívüli jogrend kapcsán bevezetett intézkedések miatt a szokásosnál is sűrűbb egyeztetések csak tovább erősítették az évek óta fennálló jó kapcsolatot. Különösen intenzív a kapcsolat a szentendrei, a visegrádi és a pomázi önkormányzattal, amelyek rendszeresen kikérik véleményünket saját szakmai döntéseik meghozatala előtt. A pomázi

polgármester kérésének megfelelően kéthetente a pomázi őrparancsnok egy egyeztetésen vesz részt, ahol minden rendészeti jellegű tevékenységet végző helyi szervezet és az önkormányzat érintett szerveinek vezetői is jelen vannak, így közvetlenül kapunk információt a felmerülő problémákról. Az együttműködés során leginkább a polgármesterek és a jegyzők azok, akik akár formálisan, akár informálisan kapcsolatba kerülnek a kapitányság vezetőivel.

9.2. A területileg illetékes bírósággal és ügyészséggel folytatott együttműködés helyzete

Az együttműködés, kapcsolattartás a Szentendrei Járási Ügyészséggel közvetlen, napi szintű és kiváló. Negyedévente a Szentendrei Járási Ügyészségen, vagy a Szentendrei Rendőrkapitányságon sor kerül munkaértekezletek megtartására, ahol a kapitányságvezető és a bünyügyi vezetők (osztályvezetők és alosztályvezetők) mellett jelen van a vezető ügyész, illetve minden olyan ügyész, aki az adott időpontban meg tud jelenni. A büntetőeljárások kapcsán az előadók részéről is rendszerese az ügyészi kapcsolattartás. A Szentendrei Járásbírósággal az együttműködés általában eseti jellegű, az ügyek és feladatok mentén megtartott megbeszéléseket jelenti. A fontosabb konkrét, vagy generális kérdéseket a kapitányságvezető és a bíróság elnöke szükség esetén telefonos egyeztetés során szokta tisztázni.

9.3. Az oktatási intézményekkel, egyházakkal, civil szervezetekkel folytatott együttműködés helyzete.

Az illetékességi területen működő minden oktatási intézménnyel igyekszünk valamiféle kapcsolat felvételre. Amelyek részt vesznek az iskola rendőre programban, azokkal az iskola rendőre koordinátor elsősorban elektronikus formában tart kapcsolatot, különösen a 2020-as évben a koronavírus járványra tekintettel. A bűnmegelőzési és baleset-megelőzési felhívásokat, szóróanyagokat emailben, személyesen az összes oktatási intézménybe a koordinátor juttatja el. A pandémiás helyzet miatt 2020-ban csak kics csoportos foglalkozások megtartására került sor, bár igyekszünk telefonon keresztül is folyamatosan kapcsolatot tartani.

Egyházakkal, egyházi iskolákkal nincs állandó szoros kapcsolatunk, de a szentendrei Református Gimnáziummal és Tahitótfalu református gyülekezetével működtünk már együtt nyári tábor, baleset-megelőzési előadás szervezésében középiskolás diákok számára.

A kapitányság hét éve szerződéses keretek között is együttműködik az Egészséges Városért Közalapítvánnyal. Ennek keretében több iskolában tartottunk bűnmegelőzési előadásokat.

9.4. A polgárőr egyesületekkel történő együttműködés értékelése, a megkötött együttműködési megállapodások száma, ellátott közös szolgálatra vonatkozó adatok

A Szentendrei Rendőrkapitányság illetékességi területén 7 polgárőr egyesület rendelkezik együttműködési megállapodással a rendőrséggel. Ezek közül tényleges tevékenységet folytat a szentendrei, a pomázi, a szigeti, a pilisszentlászlói, a visegrádi és a leányfalui polgárőr egyesület. A csobánkai egyesület megszüntette tevékenységét, a velük kötött megállapodás megszüntetésére már tettünk javaslatot. A rendőri állománnyal leginkább együttműködő, létszámban is megjelenő egyesületek a pomázi és a szentendrei polgárőrség. Mindkét szervezettel évek óta jó kapcsolatunk van, melynek mélységét jelzi a rendszeres közös szolgálatellátás is. Kiemelést érdemel az Első „Motorvéd” Polgárőr Egyesület, mely ugyan illetékességi területünkön kívüli, de főként egy nyomon haladó járművek és vezetőinek ellenőrzése során nyújtanak komoly segítséget.

9.5. Az egyes rendészeti feladatokat ellátó szervezetekkel, személyekkel történő együttműködés

Önkormányzati rendészet: Az önkormányzatok az elmúlt években egyre inkább bővítik rendészeti ellenőrző tevékenységüket, és a rendőrség létszámával konkuráló városrendészeteket, közterület felügyeleket hoznak létre. Különösen Szentendre, Budakalász és Pomáz vonatkozásában ez az együttműködés szoros és közvetlen, vezetőik kérésére közös szolgálatellátásokra is sor került.

Katasztrófavédelem: 2020-ban három esetben került sor a Szentendrei Rendőrkapitányságon parancsnoki ellenőrző gyakorlat végrehajtására a Szentendrei Hivatásos Tűzoltó-parancsnoksággal együttműködésben.

Magyar Honvédség Altiszti Akadémia: A Szentendrei Rendőrkapitányság vezetése évek óta kiváló kapcsolatot ápol a MH Altiszti Akadémia vezetőivel. A Pest Megyei Rendőr-Főkapitányság ideiglenes alegységbe szervezett csapatszolgálati állománya - együttműködve az Akadémia állományával – havi rendszerességgel képzéseit az Altiszti Akadémia területén tartja meg, valamint az éves fizikai felmérés végrehajtására is itt került sor. A koronavírus világjárvánnyal kapcsolatosan – a feladat átszervezéséig – közös szolgálatot láttunk el a védelmi intézkedések ellenőrzése érdekében.

Pilisi Parkerdő: A Szentendrei Rendőrkapitányság illetékességi területén négy település és a Pilisi Parkerdő Zrt. kötött együttműködési megállapodást a rendőrséggel. A négy településen, Budakalászon, Szentendrén, Szigetmonostoron és Csobánkán zökkenőmentesen folyik a közös munka. A körzeti megbízottjaink rendszeresen látnak el közös szolgálatokat a Pilisi Parkerdő Zrt. erdőrendészeivel a falopások és az orvvadászat megelőzése érdekében. A járványhelyzet miatt ebben az évben csökkent ugyan a közös szolgálatok száma a Pilisi Parkerdő Zrt.-vel erdőrendészeti vonalon, de így is 70 esetben 328 óra közös szolgálat valósult meg.

Fővárosi Vízművek: A Szentendrei-sziget biztosítja Budapest ivóvíz ellátásának jelentős részét a szigeten található parti szűrésű, cső és csápos kutakból. Az ivóvízbázis védelme stratégiai jelentőségű, hiszen a talajvíz és a Duna víz közös hidrológiai rendszert alkot, így az egész szigetre kiterjedő talajvíz védelem nélkül Budapest vízellátása kerülne veszélybe. Ennek érdekében a vízkitermelés szempontjából legkritikusabb terület védelmét fegyveres biztonsági őrök látja el. A vízbázis védelme, különösen, hogy a szigeten több település is található, valamint a leginkább fontos kutak teljesen elhagyott, emberek által alig járt területeken található, a Szentendrei Rendőrkapitányság számára is kiemelt feladat. Évtizedek óta kiépített csatornákon, érdemi információcsere és valódi együttműködés jellemzi a kapcsolatunkat a Fővárosi Vízművekkel. Egyben a fegyveres biztonsági őrök ellenőrzésének feladata is a kapitányság hatáskörébe tartozik.

III. Összegzés, kitűzött feladatok a következő időszakra

A 2020-as esztendő a rendőrség számára hatalmas kihívásokat hozott a koronavírus világjárvány megjelenésével. Maga a rendkívüli jogrend, a rendkívüli jogrend során hozott intézkedések, a rendőrség ebben vállalt új szerepe, az új feladat és hatáskörök, a jogi és erkölcsi elvárások, az állampolgárokra is kiható körülmények olyan fokozott kihívás elé állították a rendőrséget és a rendőri állományt, melyre hosszú ideje nem volt példa. Az év során elvégzett munka igazolta, hogy nem csak a rendőrség, de a Szentendrei Rendőrkapitányság is meg tudott felelni a kihívásoknak. Mind a saját belső ellenőrző rendszereink, mind az állampolgári visszajelzései alapján – még ha egyes új feladatok rutinszerű végrehajtása időbe telt is – a Szentendrei Rendőrkapitányság munkatársai helyt álltak, legyen szó a kijárási korlátozások ellenőrzéséről, a közlekedési helyzet kezeléséről, vagy a bűnügyi helyzet kezeléséről.

2021-re a koronavírus vakcinák használatának bevezetésével reális esély nyílt a járvány felszámolására. Ez azonban nem rövid, egyik pillanatról a másikra bekövetkező, hanem hónapokig elhúzódó folyamat. Ma nem látjuk még tisztán, hogy ez a gazdaságra, a társadalomra,

az egészségügyi és turisztikai helyzetre, az oktatásra és a vendéglátásra mikor és milyen hatással lesz. Tehát minden jel szerint a pandémia a 2021-es évet, vagy legalábbis annak egy jelentős részét meg fogja határozni. Ezután kerülhet csak sor – ahogy az élet minden területén – a rendőri munkában is a mindennapi működés visszaállítására, mely szintén nem egyetlen pillanat alatt zajlik le.

A 2021-es év tehát előreláthatólag egyszerre a koronavírus, és az azt megelőző élet előre meg nem határozható ütemű helyreállításának együtteséből fog állni, mely legalább akkora kihívásokat tartogat a rendőrség, és ezen belül a Szentendrei Rendőrkapitányság számára, mint a 2020-as esztendő.

Míndezekkel együtt konkrét a 2021-es évre vonatkozó preferált szakmai elképzeléseink és céljaink a következők:

- A közlekedésbiztonsági helyzet legalább szinten tartása, de lehetőség szerint javítása.
- A mindennapok során az állampolgárok szubjektív biztonságérzetét jellemzően érintő vagyon elleni bűncselekmények (lopás, betöréses lopás, lakásbetörés) számának csökkentése.
- A kábítószer fogyasztás közterületi jelenlétének visszaszorítása.
- Az online térben elkövetett bűncselekményekkel kapcsolatos szélesebb körű és átfogó bűnügyi munka megteremtése.
- Az iskolákat érintő bűnmegelőzési tevékenység fokozatos visszaépítése a járványhelyzet adta lehetőségek függvényében.
- A közterületi bűncselekmények számának csökkentése.

Szentendre, időbélyegző szerint

**Krauth Ferenc r. alezredes
kapitányságvezető**

MELLÉKLET

Bűnügyi terület

Visegrád - Szentendrei Rendőrkapitányság

Rendőri eljárásban regisztrált testi sértés bűncselekmények az ENyÜBS 2010-2020. évi adatai alapján:

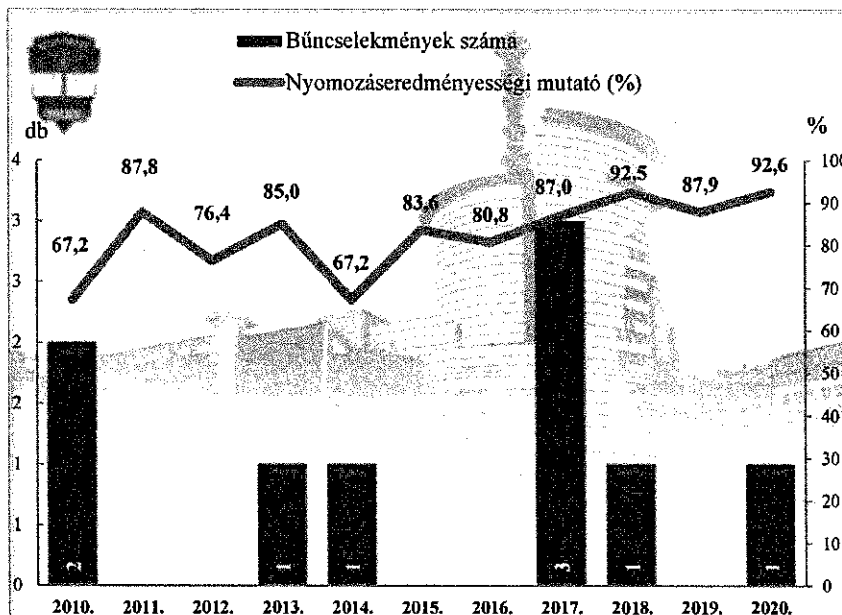

Visegrád - Szentendrei Rendőrkapitányság

Rendőri eljárásban regisztrált súlyos testi sértés bűncselekmények az ENyÜBS 2010-2020. évi adatai alapján:

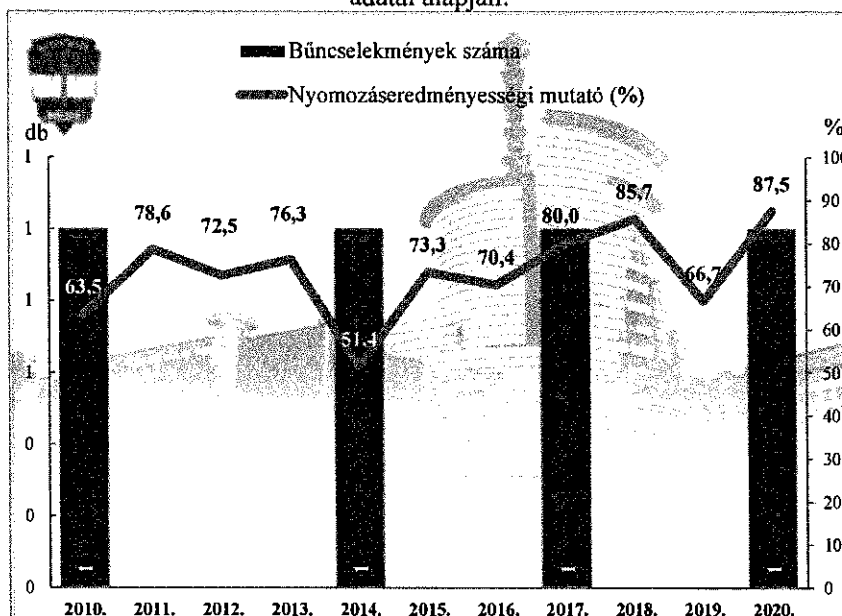

Visegrád - Szentendrei Rendőrkapitányság
 Rendőri eljárásban regisztrált kiskorú veszélyeztetése bűncselekmények az ENyÜBS 2010-2020. évi adatai alapján:

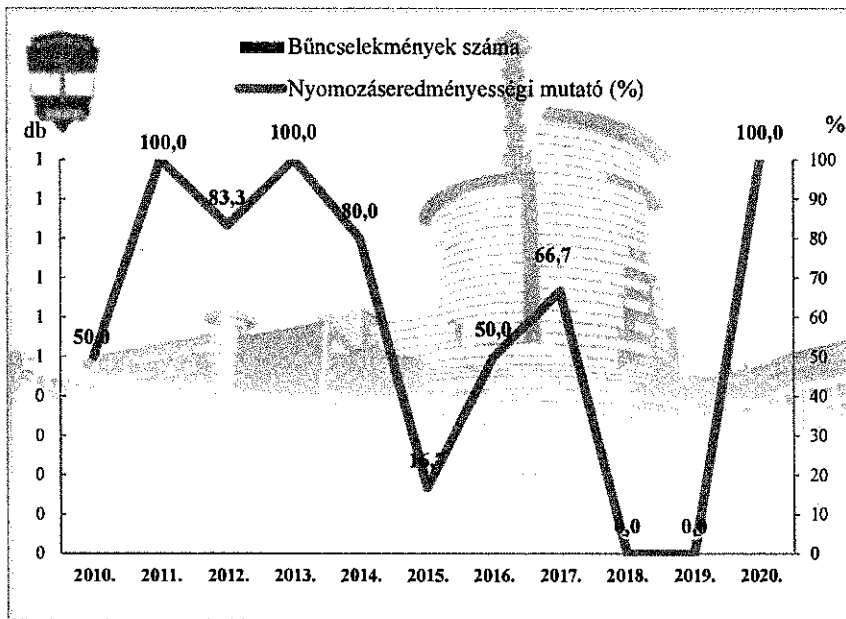

Visegrád - Szentendrei Rendőrkapitányság
 Rendőri eljárásban regisztrált garázdaság bűncselekmények az ENyÜBS 2010-2020. évi adatai alapján:

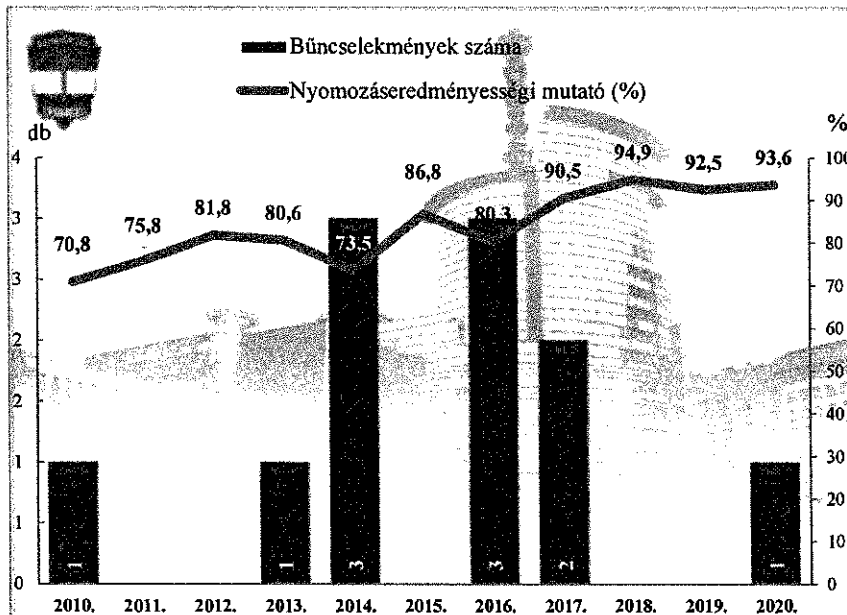

Visegrád - Szentendrei Rendőrkapitányság

Rendőri eljárásban regisztrált kábítószerrel kapcsolatos bűncselekmények (terjesztői magatartás) az ENyÜBS 2010-2020. évi adatai alapján:

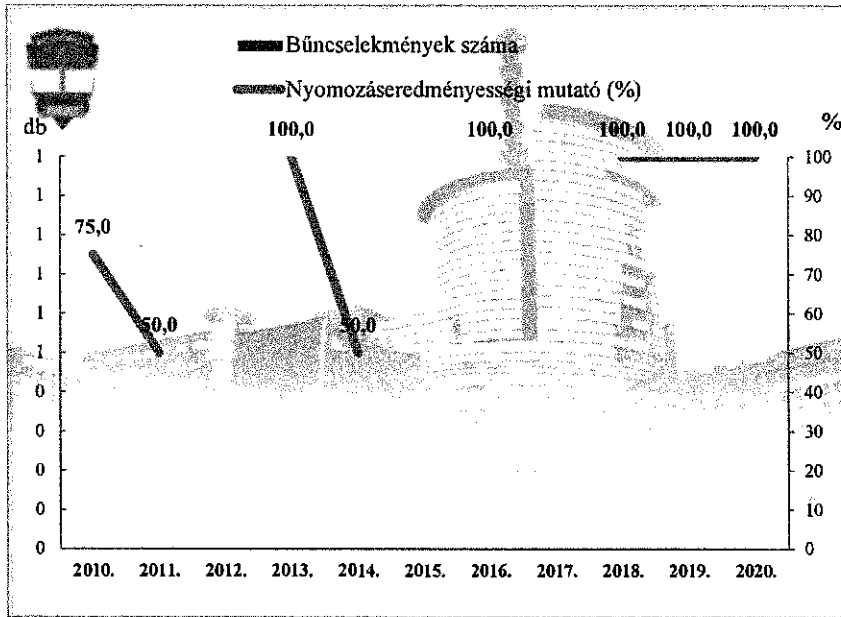

Visegrád - Szentendrei Rendőrkapitányság

Rendőri eljárásban regisztrált lopás* bűncselekmények az ENyÜBS 2010-2020. évi adatai alapján:

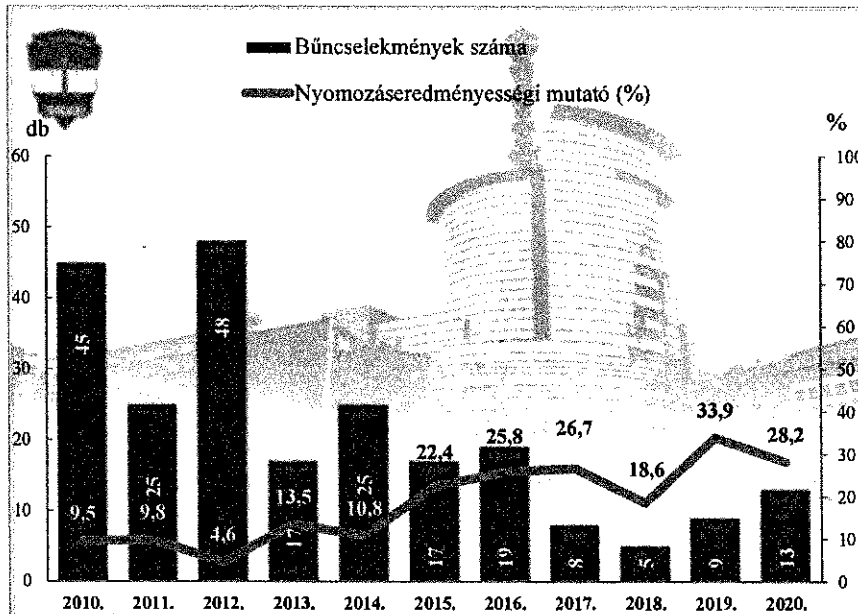

Visegrád - Szentendrei Rendőrkapitányság
 Rendőri eljárásban regisztrált személygépkocsi lopás bűncselekmények az ENYÜBS 2010-2020.
 évi adatai alapján:

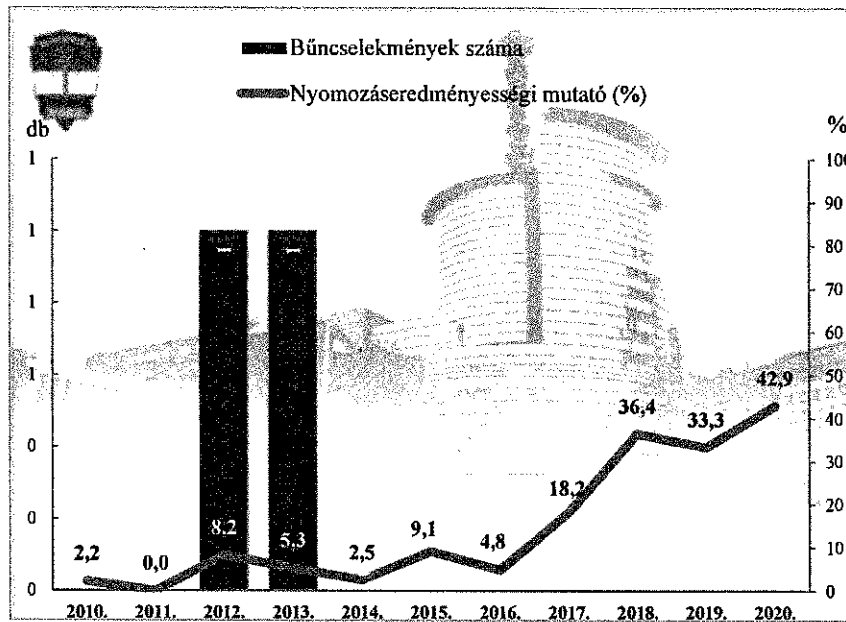

Visegrád - Szentendrei Rendőrkapitányság
 Rendőri eljárásban regisztrált zárt gépjármű-feltörés bűncselekmények az ENYÜBS 2010-2020.
 évi adatai alapján:

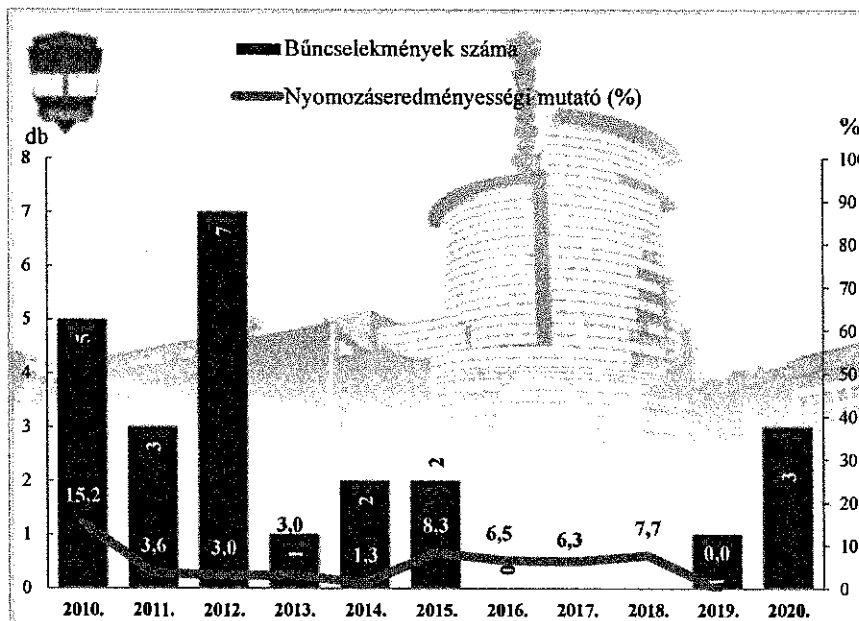

Visegrád - Szentendrei Rendőrkapitányság
 Rendőri eljárásban regisztrált lakásbetörés bűncselekmények az ENyÜBS 2010-2020. évi adatai alapján:

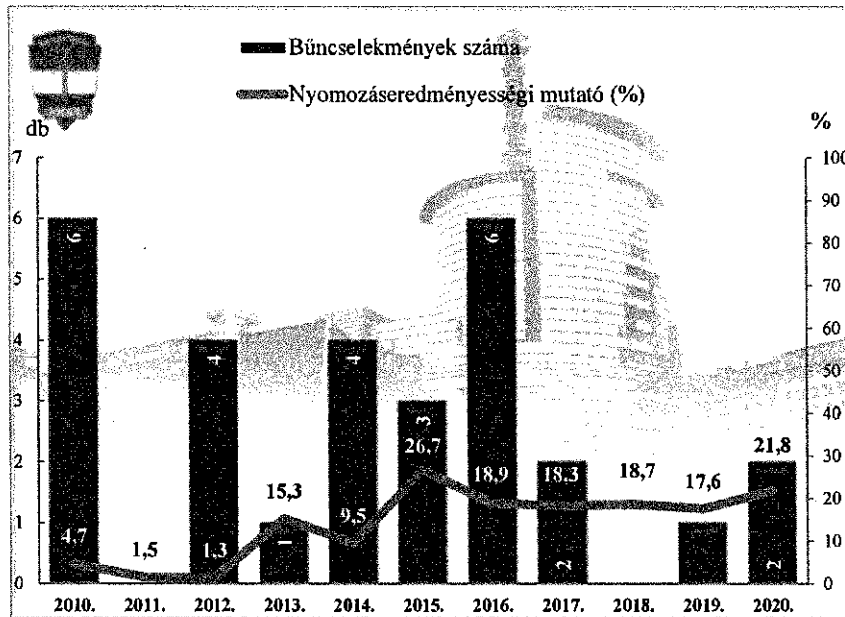

Visegrád - Szentendrei Rendőrkapitányság
 Rendőri eljárásban regisztrált rablás bűncselekmények az ENyÜBS 2010-2020. évi adatai alapján:

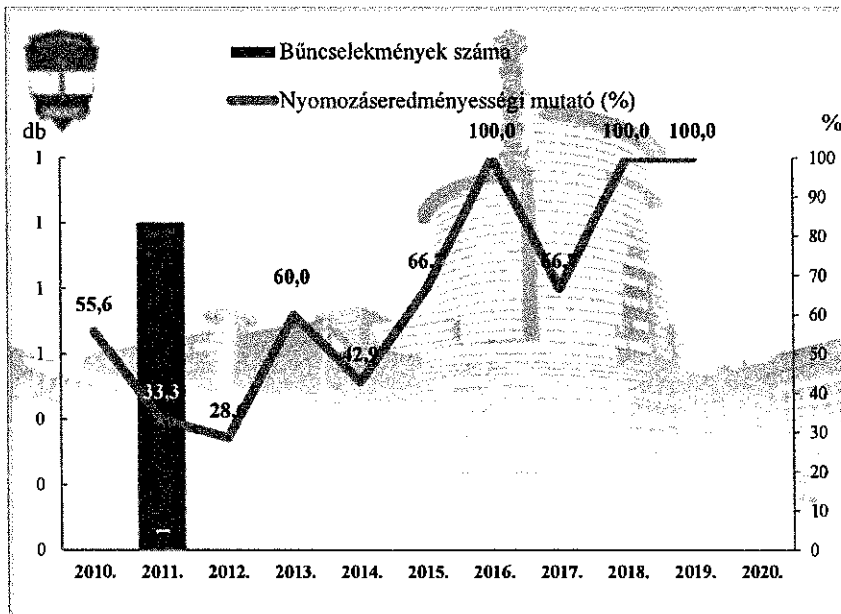

Visegrád - Szentendrei Rendőrkapitányság
 Rendőri eljárásban regisztrált rongálás bűncselekmények az ENyÜBS 2010-2020. évi adatai alapján:

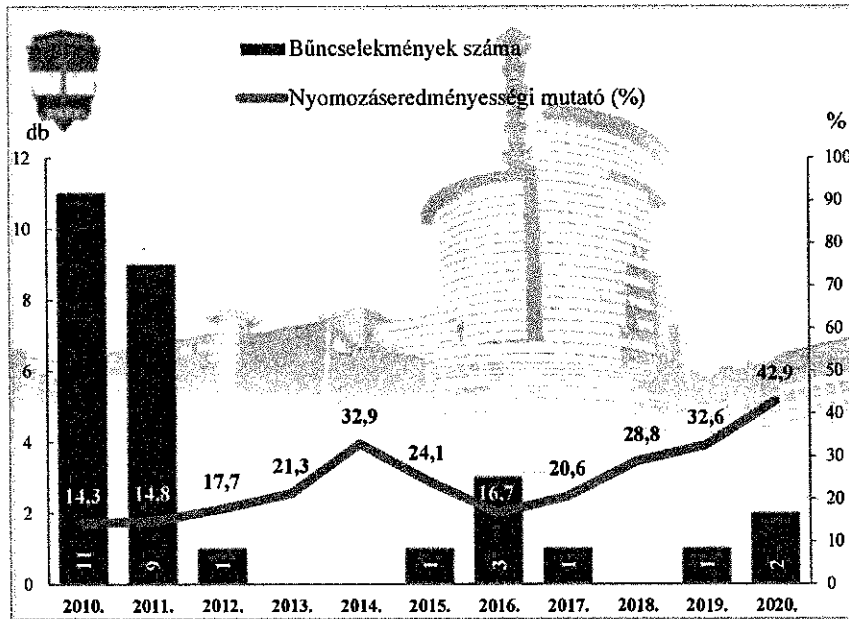

Visegrád - Szentendrei Rendőrkapitányság
 Rendőri eljárásban regisztrált orgazdaság bűncselekmények az ENyÜBS 2010-2020. évi adatai alapján:

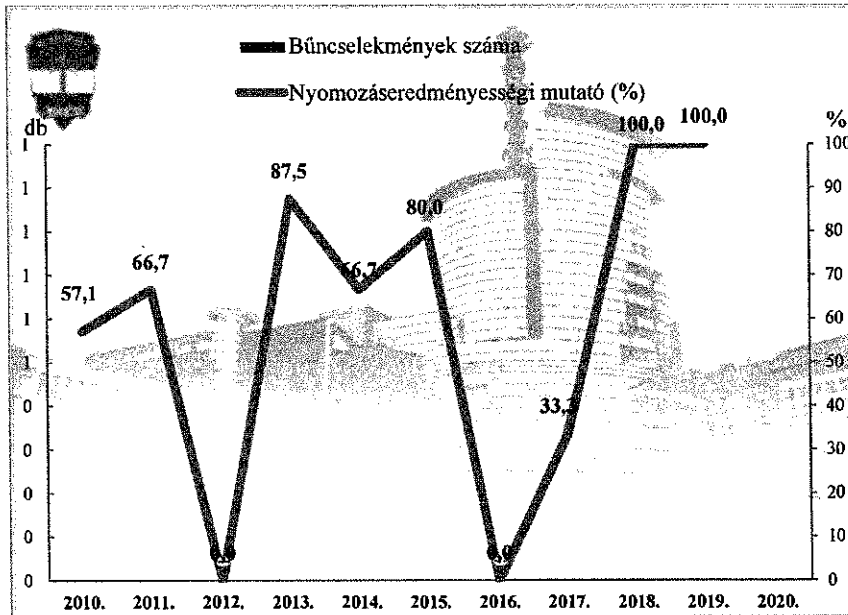

Visegrád - Szentendrei Rendőrkapitányság
 Rendőri eljárásban regisztrált jármű önkényes elvétele bűncselekmények az ENyÜBS 2010-2020. évi adatai alapján:

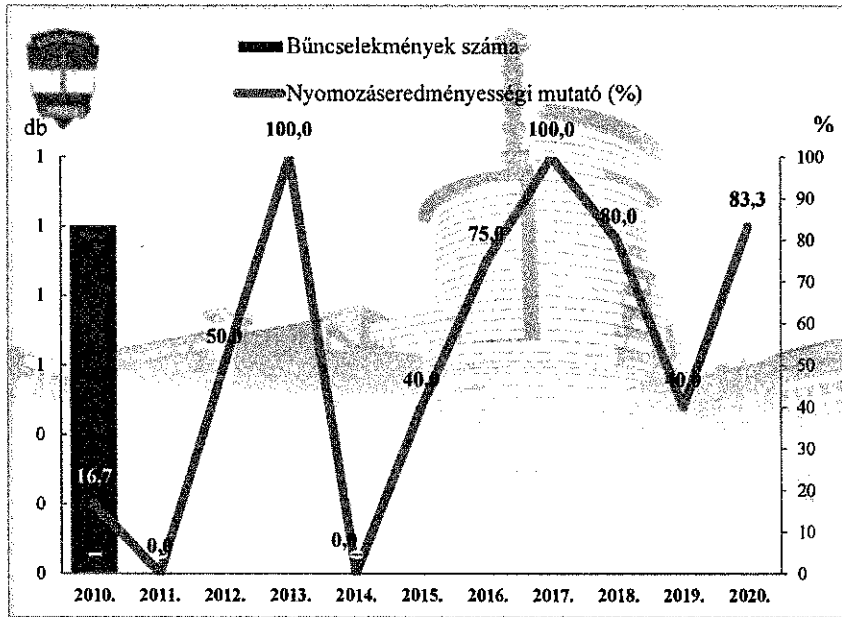

Visegrád - Szentendrei Rendőrkapitányság
 Rendőri eljárásban regisztrált 14 kiemelten kezelt bűncselekmények az ENyÜBS 2010-2020. évi adatai alapján:

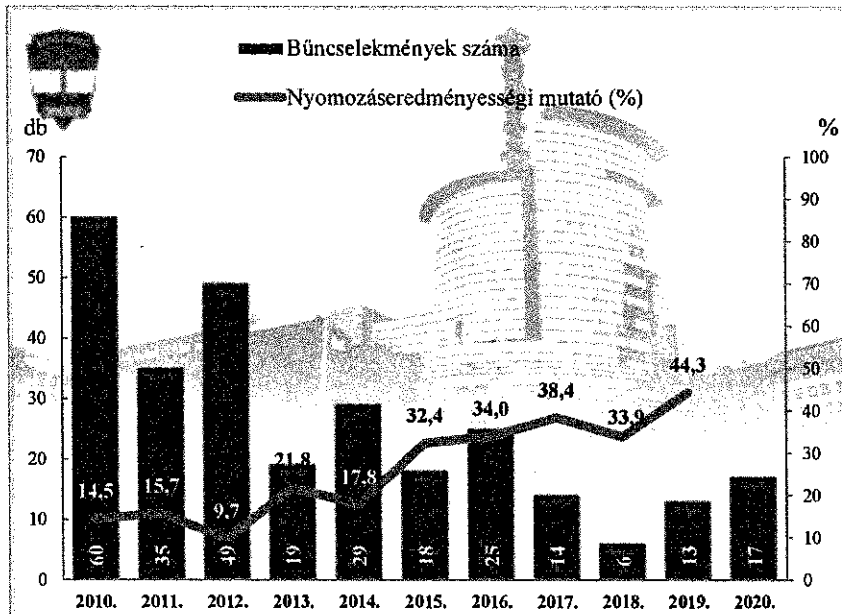

Visegrád - Szentendrei Rendőrkapitányság
 Rendőri eljárásban regisztrált közterületen elkövetett bűncselekmények az ENYÜBS 2010-2020. évi adatai alapján:

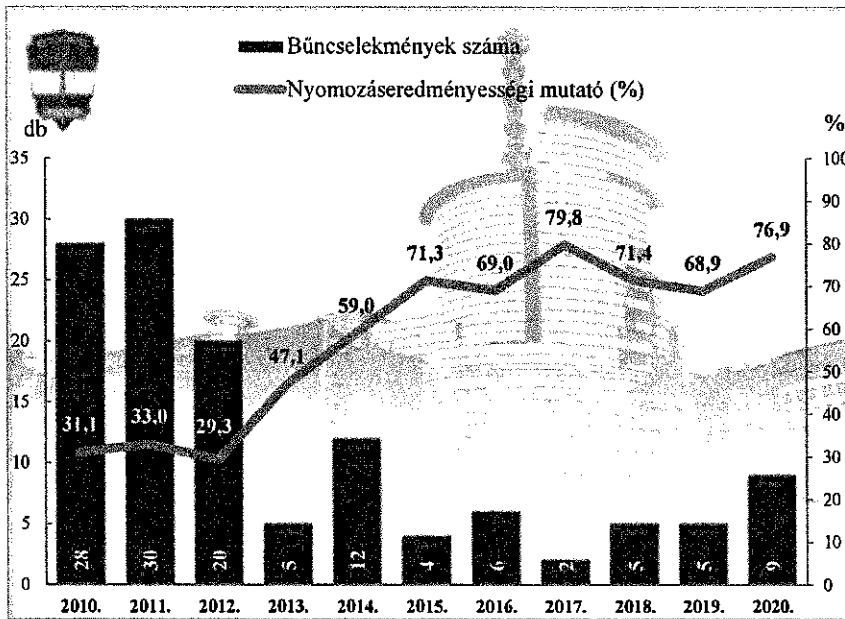

Visegrád - Szentendrei Rendőrkapitányság
 Összes rendőri eljárásban regisztrált bűncselekmények az ENYÜBS 2010-2020. évi adatai alapján:

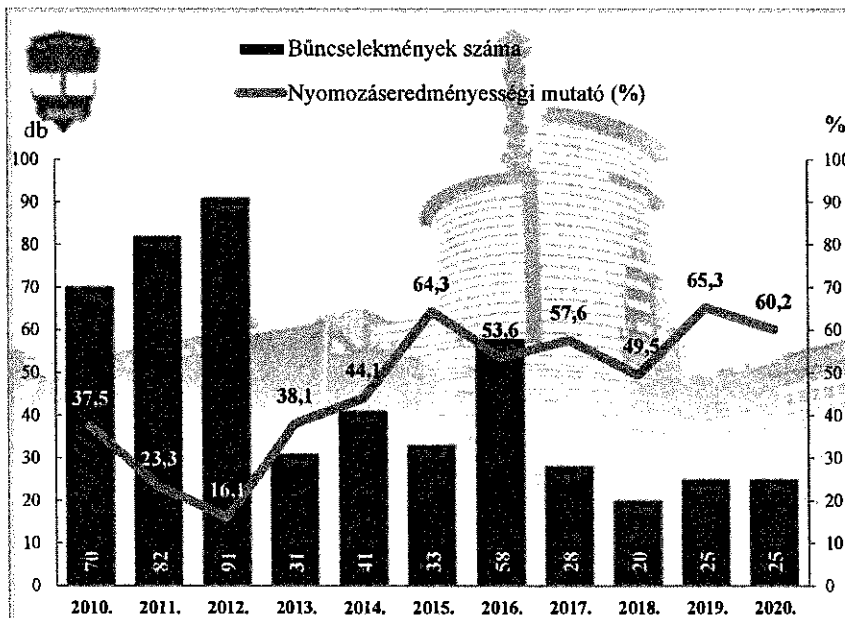

Rendészeti Szakterület
2010-2020. évek statisztikai kimutatása

Szentendrei Rendőrkapitányság
Szándékos bűncselekmény elkövetésén tettenérés miatti elfogások száma:

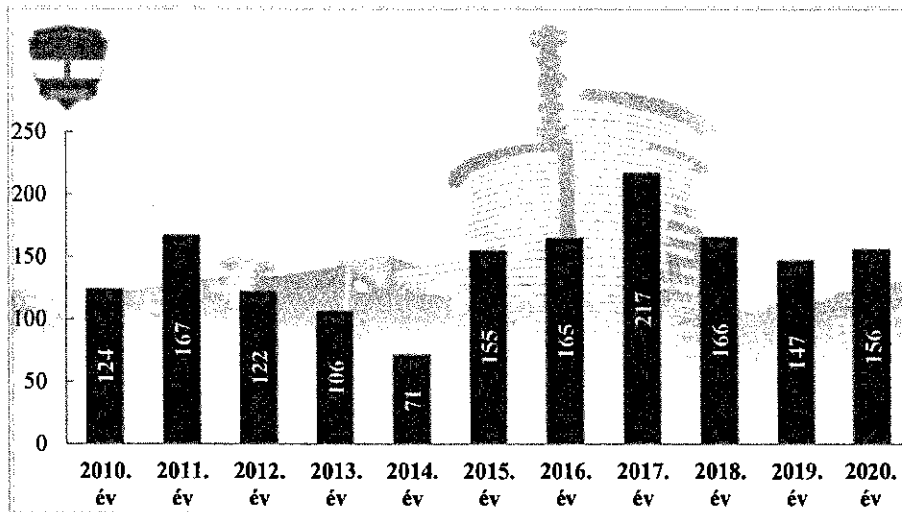

Szentendrei Rendőrkapitányság
Bűncselekmény gyanúja miatti előállítások száma

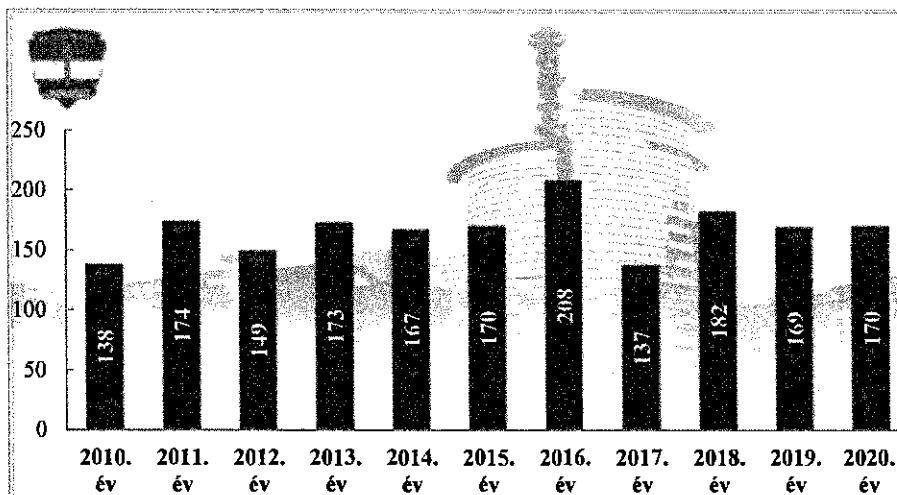

Szentendrei Rendőrkapitányság
Biztonsági intézkedések száma:

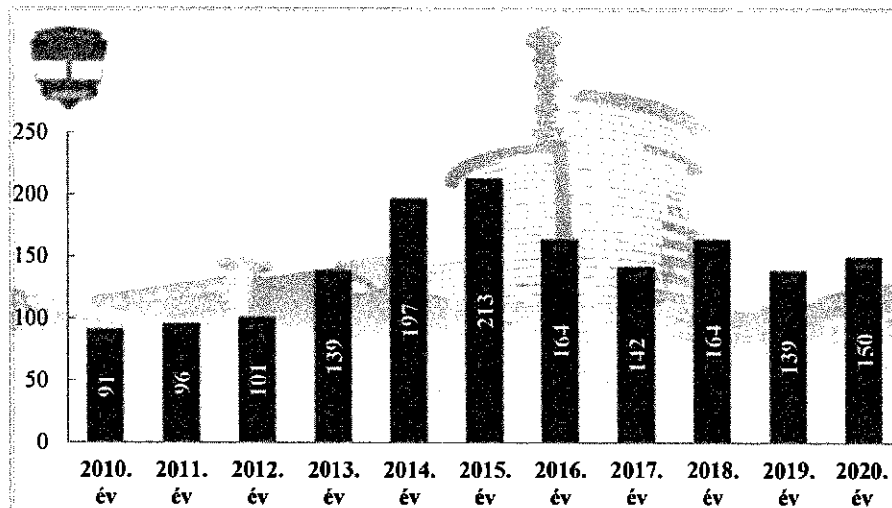

Szentendrei Rendőrkapitányság
Végrehajtott elővezetések száma:

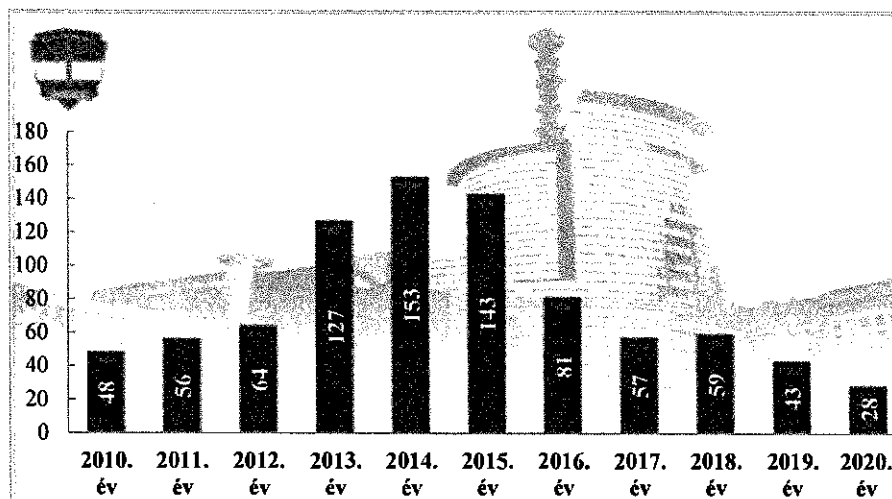

Szentendrei Rendőrkapitányság
Szabálysértési feljelentések száma:

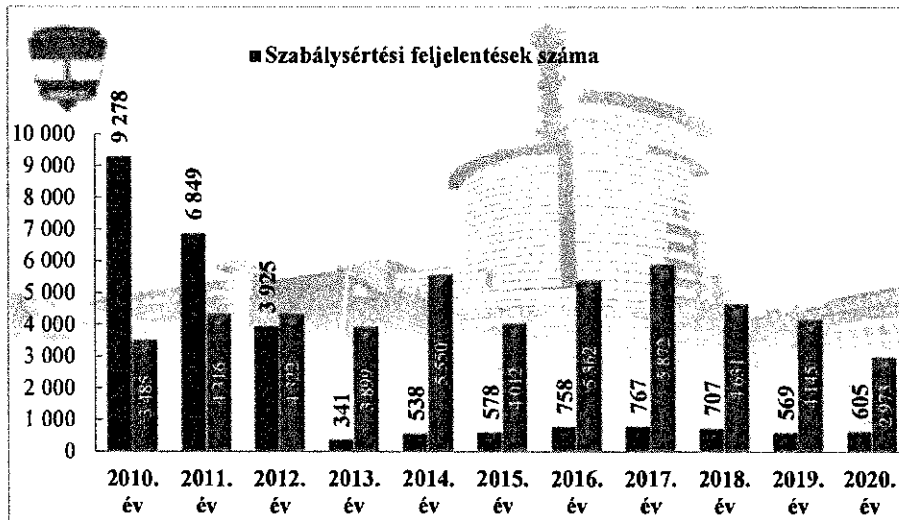

Szentendrei Rendőrkapitányság
Büntető feljelentések száma:

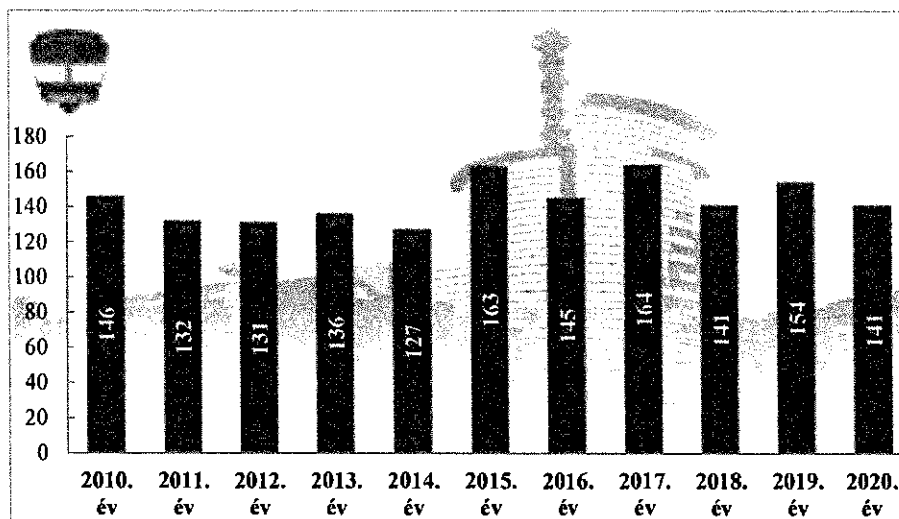

Szentendrei Rendőrkapitányság
Helyszíni bírsággal sújtott személyek száma (fő):

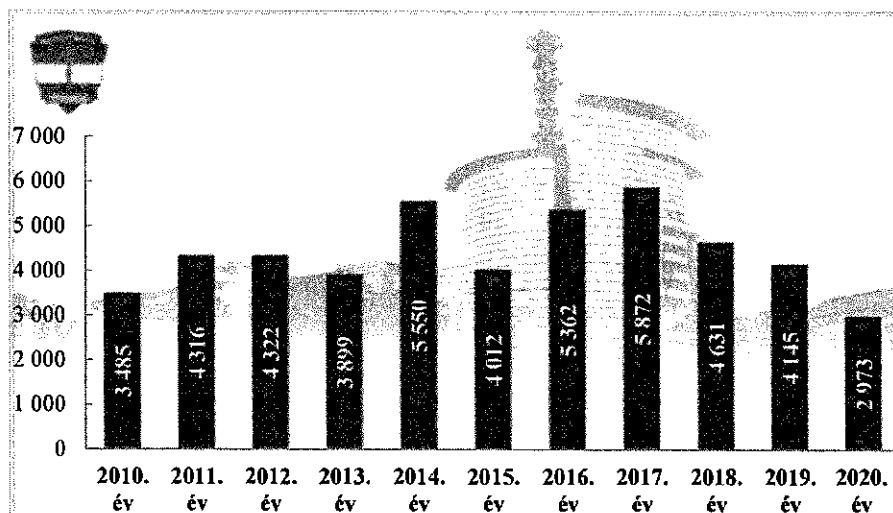

Szentendrei Rendőrkapitányság
Pozitív eredményű alkoholszonda alkalmazások száma (eset):

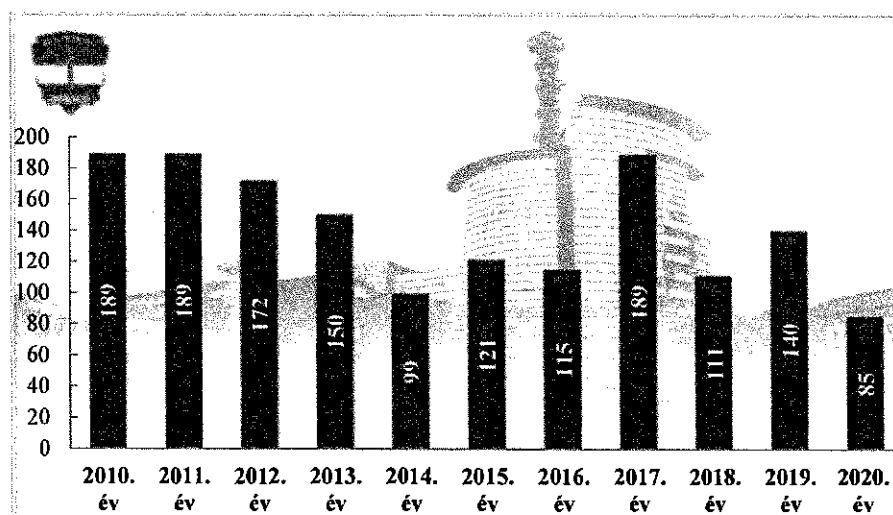

Szentendrei Rendőrkapitányság
Rendészeti állomány közterületi szolgálati létszám (fő):

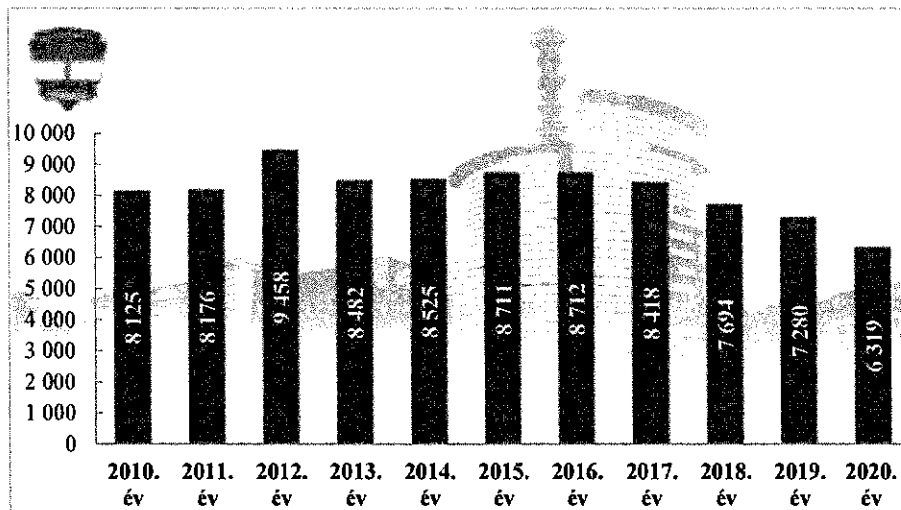

Szentendrei Rendőrkapitányság
Rendészeti állomány közterületi szolgálati óraszám (óra):

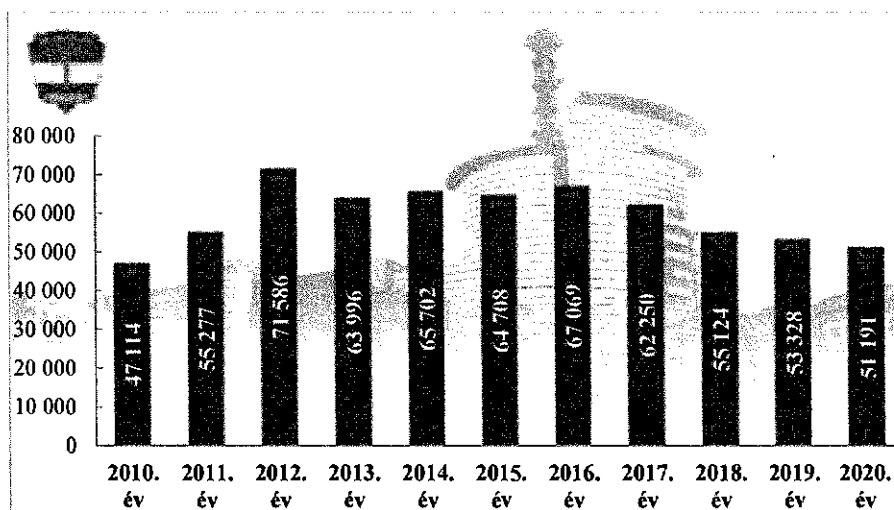

Szentendrei Rendőrkapitányság
Tulajdon elleni szabálysértés miatt indított ügyek száma:

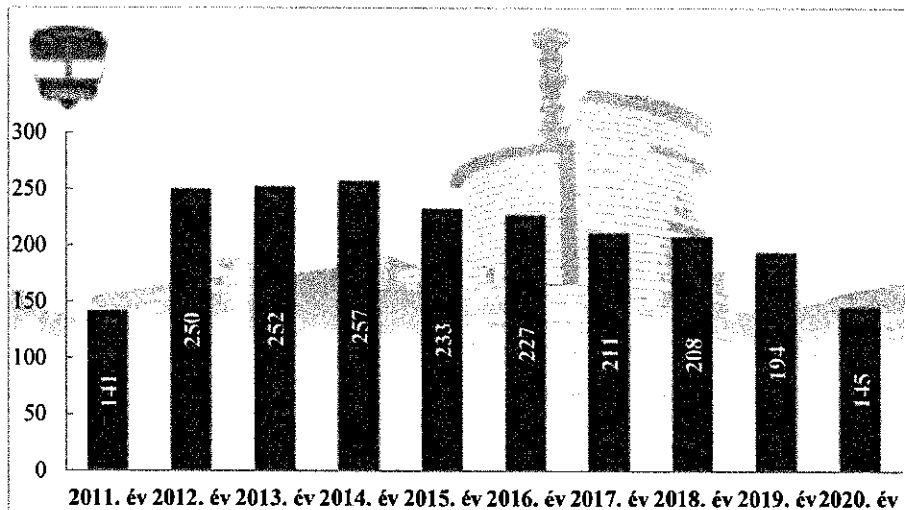

Szentendrei Rendőrkapitányság
Tulajdon elleni szabálysértések felderítési mutatója (%):

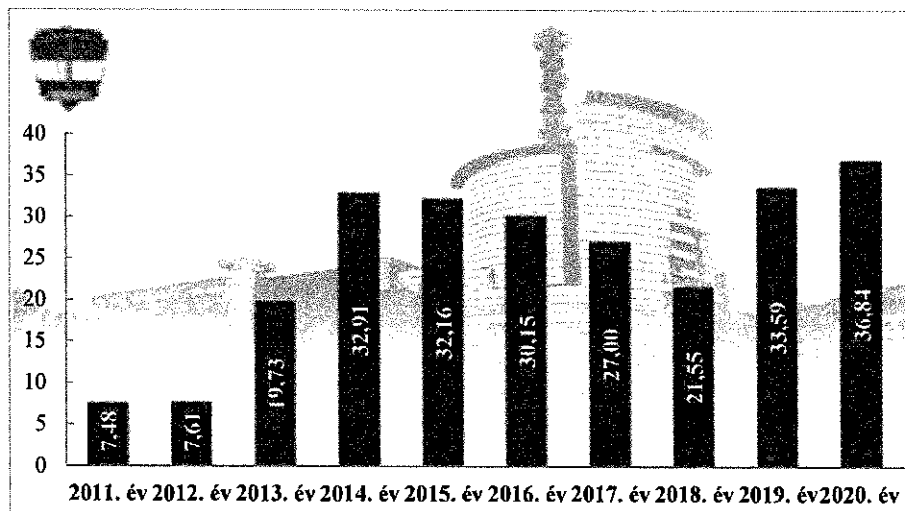

**Közúti közlekedési baleseti adatok:
2010-2020. évek statisztikai kimutatása**

Visegrád:
Személy sérüléssel közúti közlekedési balesetek száma:

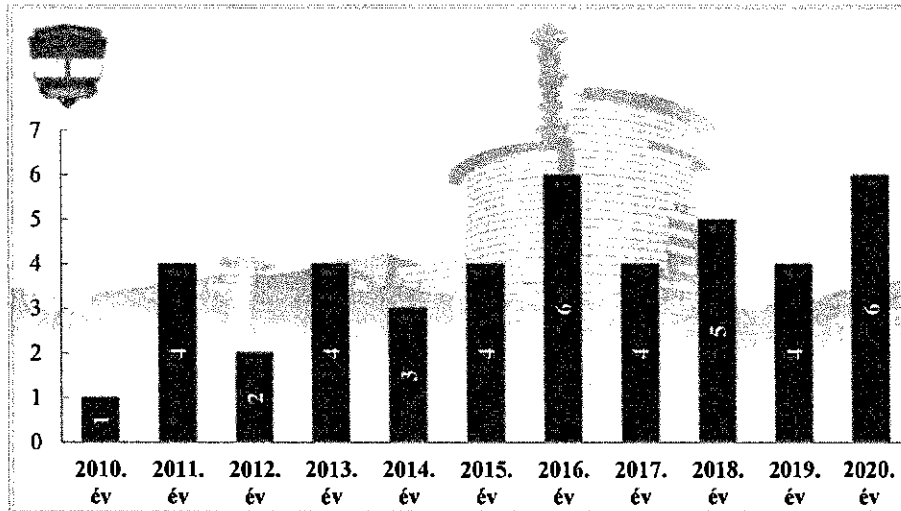

Visegrád:
Halálos közúti közlekedési balesetek:

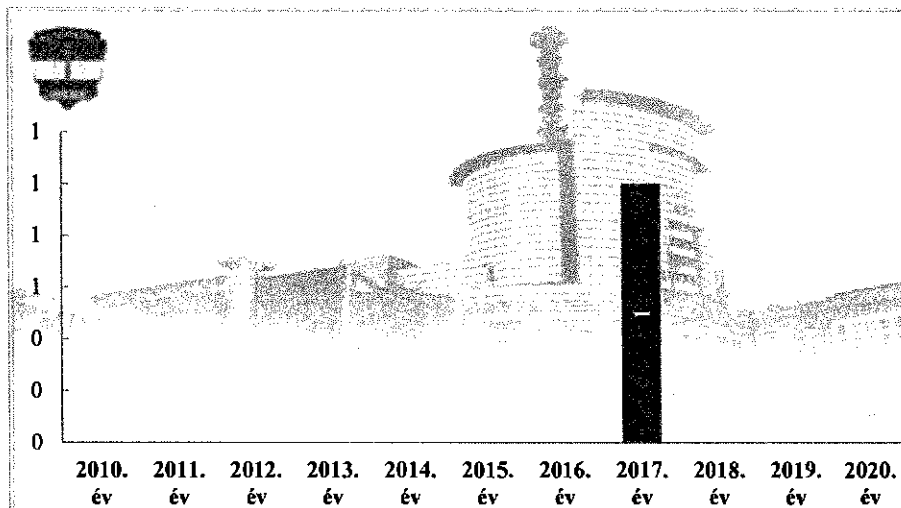

Visegrád:
Súlyos sérüléssel közúti közlekedési balesetek:

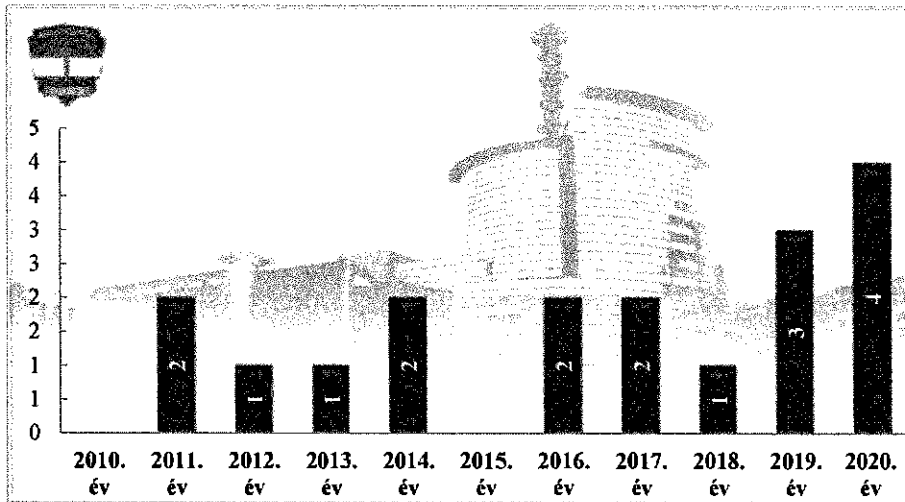

Visegrád:
Könnyű sérüléssel közúti közlekedési balesetek:

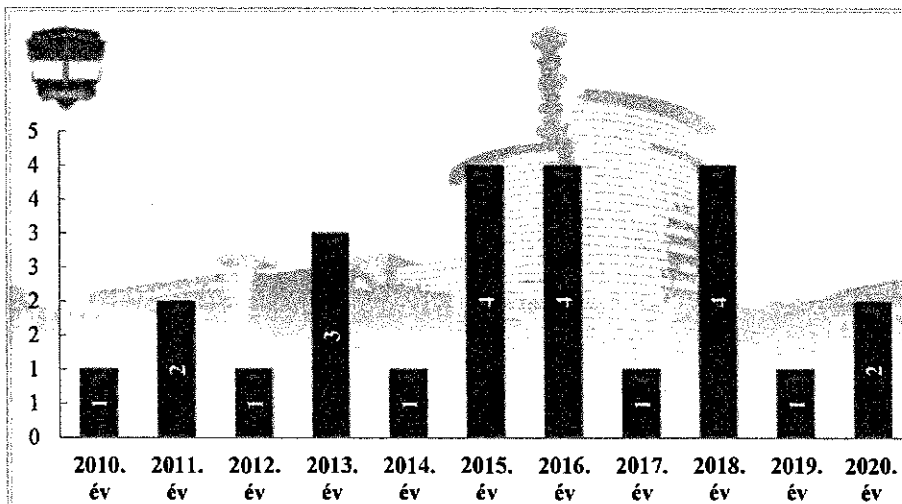

Visegrád:
Személy sérüléses közúti közlekedési baleset során meghalt, illetve megsérült személyek száma (fő):

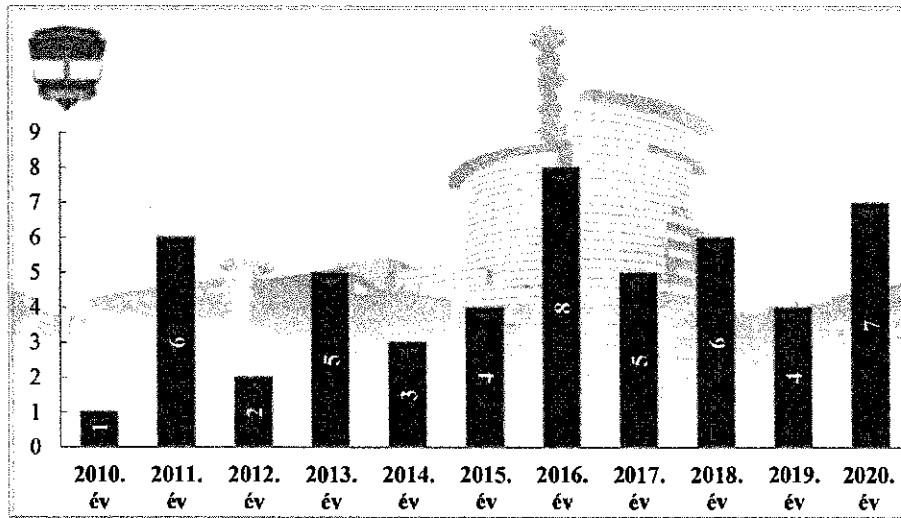

Visegrád:
Meghalt személyek száma (fő):

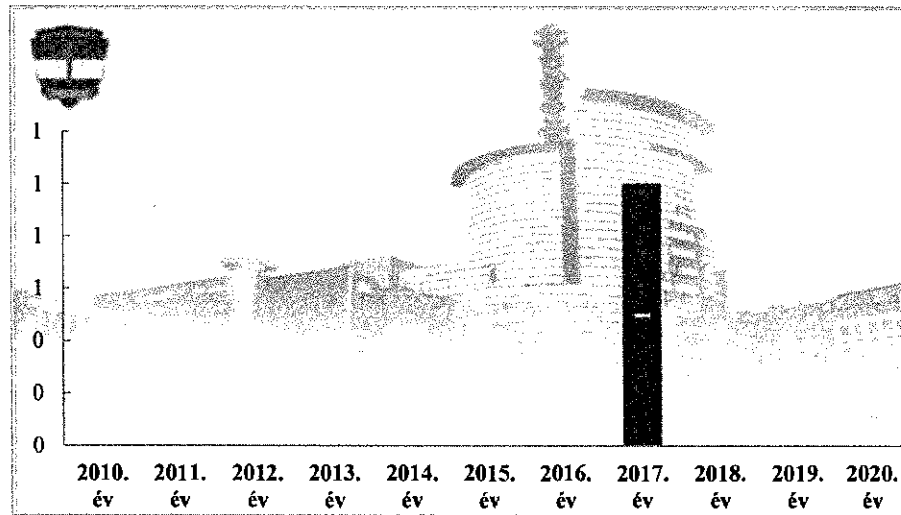

Visegrád:
Súlyosan sérült személyek száma (fő):

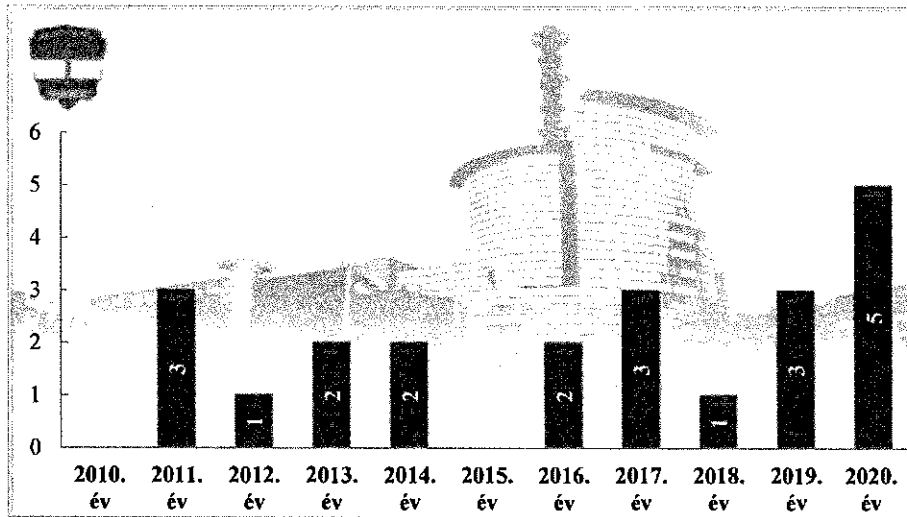

Visegrád:
Könnyen sérült személyek száma (fő):

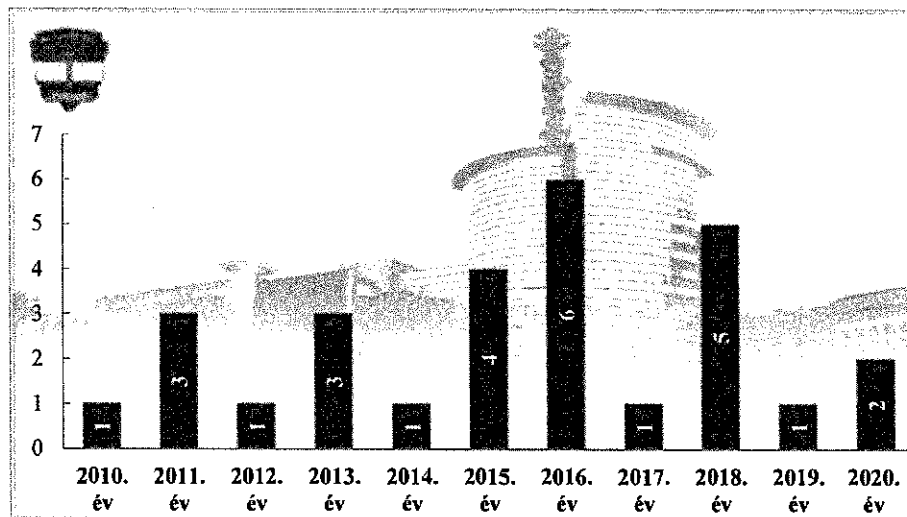

Visegrád:
Ittasan okozott közúti közlekedési balesetek száma:

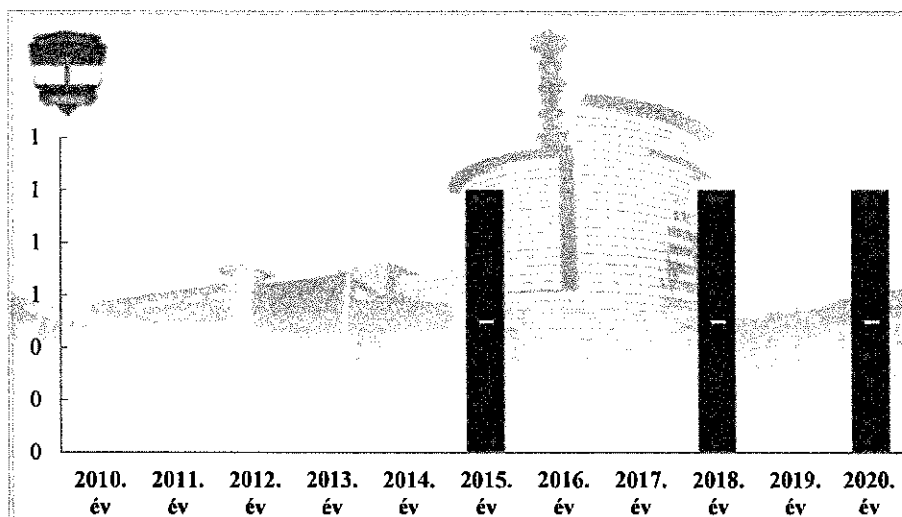

ZÁRADÉK

A dokumentum elektronikus aláírással hitelesített

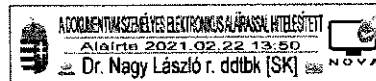

**Visegrád Város Önkormányzata Polgármesterének
48/2021. (III. 18.) határozata**

A Visegrád 643 hrsz-ú ingatlan elővásárlási jogáról

A jogalkotásról szóló 2010. évi CXXX. törvény 23. § (2) bekezdésében, illetve katasztrófavédelemről és a hozzá kapcsolódó egyes törvények módosításáról szóló 2011. évi CXXVIII. törvény 46. § (4) bekezdésében kapott felhatalmazás alapján, a veszélyhelyzet kihirdetéséről szóló 27/2021. (I. 29.) számú kormányrendelet 1. § tekintettel, az alábbi döntést hozom:

- 1) a Visegrád 643 hrsz. alatti ingatlan, 2021. február 24-én kelt adásvételi szerződésével kapcsolatban Visegrád Város Önkormányzata,
- 2) **elővásárlási jogával nem kíván élni.**

Határidő: azonnal

Felelős: Eöry Dénes polgármester

Végrehajtásért felelős: dr. Szabó Ferenc jegyző

Eöry Dénes
polgármester

dr. Szabó Ferenc
jegyző

A kiadvány hiteles:
2021. március 19.

**Visegrád Város Önkormányzata Polgármesterének
49/2021. (III. 18.) határozata**

**Visegrád, Panoráma út 23. és környezete (volt MNB üdülő) telepítési
tanulmánytervének befogadásáról**

A jogalkotásról szóló 2010. évi CXXX. törvény 23. § (2) bekezdésében, illetve katasztrófavédelemről és a hozzá kapcsolódó egyes törvények módosításáról szóló 2011. évi CXXVIII. törvény 46. § (4) bekezdésében kapott felhatalmazás alapján, a veszélyhelyzet kihirdetéséről szóló 27/2021. (I. 29.) számú kormányrendelet 1. § tekintettel, az alábbi döntést hozom:

- 1) befogadom a Visegrád, Panoráma út 23. és környezetére, a (volt MNB üdülő) Pagony Kft. generáltervező által készített telepítési tanulmánytervet,
- 2) Visegrád hatályos településrendezési eszközeinek módosítására településrendezési szerződés (TRSZ) előkészítését tartom szükségesnek.

Határidő: azonnal

Felelős: Eöry Dénes polgármester

Végrehajtásért felelős: dr. Szabó Ferenc jegyző

Eöry Dénes
polgármester

dr. Szabó Ferenc
jegyző

A kiadvány hiteles:
2021. március 19.

**Visegrád Város Önkormányzata Polgármesterének
50/2021. (III. 18.) határozata**

Visegrád Sportjáért Közalapítvány új Kuratóriumi Elnökének megválasztásáról

A jogalkotásról szóló 2010. évi CXXX. törvény 23. § (2) bekezdésében, illetve katasztrófavédelemről és a hozzá kapcsolódó egyes törvények módosításáról szóló 2011. évi CXXVIII. törvény 46. § (4) bekezdésében kapott felhatalmazás alapján, a veszélyhelyzet kihirdetéséről szóló 27/2021. (I. 29.) számú kormányrendelet 1. § tekintettel, az alábbi döntést hozom:

- 1) Visegrád Sportjáért Közalapítvány új Kuratóriumi Elnökének, a Kuratórium, és a visegrádi sportélet képviselőivel egyeztetve, Visegrád Város Önkormányzat Képviselőinek javaslatára,
- 2) ifj. Gyurián Zoltán visegrádi lakost megbízom.

Határidő: azonnal

Felelős: Eöry Dénes polgármester

Végrehajtásért felelős: dr. Szabó Ferenc jegyző

Eöry Dénes
polgármester

dr. Szabó Ferenc
jegyző

A kiadvány hiteles:
2021. március 19.

**Visegrád Város Önkormányzata Polgármesterének
51/2021. (III. 18.) határozata**

Hopp on – Hopp of buszjáratok indításáról

A jogalkotásról szóló 2010. évi CXXX. törvény 23. § (2) bekezdésében, illetve katasztrófavédelemről és a hozzá kapcsolódó egyes törvények módosításáról szóló 2011. évi CXXVIII. törvény 46. § (4) bekezdésében kapott felhatalmazás alapján, a veszélyhelyzet kihirdetéséről szóló 27/2021. (I. 29.) számú kormányrendelet 1. § tekintettel, az alábbi döntést hozom:

a MAHART PassNave Személyhajózási Kft. kérésére engedélyezem a külön célú menetrendszerinti díj ellenében végzett személyszállítási szolgáltatást (Hopp on – Hopp of buszjáratok) Visegrád Város területén.

Határidő: azonnal

Felelős: Eöry Dénes polgármester

Végrehajtásért felelős: dr. Szabó Ferenc jegyző

Eöry Dénes
polgármester

dr. Szabó Ferenc
jegyző

A kiadvány hiteles:
2021. március 19.

M E G Á L L A P O D Á S

különcélú menetrendszerinti díj ellenében végzett személyszállítási szolgáltatás kapcsán

amely létrejött egyrészről

.....**Utazásszervező Korlátolt Felelősségű Társaság**

székhely:

céggjegyzékszám:

adószám:

statisztikai számjel:

képviseli:

a továbbiakban: **Szolgáltató**

másrészről

Visegrád Város Önkormányzata

székhely: 2025 Visegrád, Fő u. 81.

adószám: 15731089-2-13

statisztikai számjel: 15731089-8411-321-13

PIR törzsszám: 731081

képviseli: Eöry Dénes polgármester

a továbbiakban: **Önkormányzat**

Szolgáltató és Önkormányzat együttesen: **Felek** között, az alulírott időben és helyen, az alábbi feltételek szerint.

A Megállapodás tárgya

1. Szolgáltató tájékoztatja Önkormányzatot, hogy Önkormányzat közigazgatási területén turisták részére kíván olyan díj ellenében végzett, úgynevezett Hop On Hop Off típusú buszos városnéző szolgáltatást nyújtani, amely különcélú menetrend szerinti járatként közlekedik és a menetjegy előre meghatározott időtartamon keresztül korlátlan számú le- és felszállást tesz lehetővé (a továbbiakban **Szolgáltatás**).
2. Önkormányzat a Szolgáltatás megvalósítását támogatja a jelen megállapodásban rögzített módon és feltételekkel.

A Megállapodás feltételei

3. A jelen önkormányzati támogatás nem mentesíti Szolgáltatót a Szolgáltatás megindításához és működtetéséhez szükséges valamennyi jogszabályi feltétel (így különösen, de nem kizárólagosan tevékenységi engedély, műszaki, közlekedésbiztonsági feltételek, munkaügyi előírások) teljesítése alól, az ezeknek történő folyamatos megfelelés Szolgáltató kizárólagos kötelezettsége és felelőssége.
4. A Szolgáltatás üzemeltetése nem járhat más közlekedési szolgáltató közszolgáltatási szerződésben foglalt jogainak sérelmével, továbbá működőképességének veszélyeztetésével, azaz Szolgáltató úgy köteles a Szolgáltatást végezni, hogy az a Volánbusz közlekedést semmilyen módon ne akadályozza. Szolgáltató tudomásul veszi, hogy Önkormányzat részéről is támogatott cél a város turisztikai vonzerejének, szolgáltatásainak növelése, ugyanakkor Önkormányzat számára elsődlegességet élvez a Volánbusz közlekedés zavartalan működésének biztosítása.
5. Szolgáltató köteles folyamatosan biztosítani a városnéző buszok megfelelő műszaki és esztétikai állapotát; a Szolgáltatás biztonságos módon, kulturált megjelenésű buszokkal nyújtható.

6. A menetrend szerinti közszolgáltatás céljára kialakított megállóhelyeket Szolgáltató a le- és felszállás időtartamára használhatja, akként, hogy az a Volánbuszok közlekedését ne akadályozza.
7. A konkrét útvonal és megállóhelyek kijelölése külön egyeztetés és a személyszállítási szolgáltatásokról szóló 2012. évi XLI. törvény 42. §-a szerinti járási engedély kiadásával történik.
8. Szolgáltató tájékoztatja Önkormányzatot, hogy Budapest Főváros Kormányhivatala általszámon kiadott engedéllyel (tevékenységi engedély) rendelkezik autóbusszal díj ellenben végzett személyszállításra, amely engedély különcélú menetrendszerinti járatra is érvényes. A hivatkozott engedély másolata a jelen Megállapodás 1. számú melléklete.

A Megállapodás időtartama és megszűnése

9. Felek a jelen Megállapodást határozatlan időtartamra kötik.
10. A jelen Megállapodást bármely Fél jogosult a másik Félhez intézett egyoldalú nyilatkozatával, 60 napos felmondási idő biztosításával, felmondani.
11. A jelen Megállapodást bármely Fél jogosult a másik Félhez intézett egyoldalú nyilatkozatával azonnali hatállyal felmondani, amennyiben a másik Fél súlyos szerződésszegést követ el és
 - a) a szerződésszegő magatartásával előzetes írásbeli felszólítás ellenére sem hagyott fel, vagy
 - b) a szerződésszegés olyan lényeges súlyú, hogy a sérelmet szenvedett féltől a jogviszony fenntartása nem várható el.

Kapcsolattartás a Felek között

12. Felek az egymás közötti kommunikáció hatékonyságának növelése érdekében az alábbi kapcsolattartó személyeket jelölik ki:

Szolgáltató részéről:

.....
e-mail:
telefon:

Önkormányzat részéről:

dr. Szabó Ferenc jegyző
e-mail: jegyzo@visegrad.hu
telefon: 30/6040509

13. A jelen Megállapodással kapcsolatos általános egyeztetések, napi kommunikáció a jelen kapcsolattartó személyek és csatornák útján történnek, míg a jelen Megállapodással kapcsolatos jognyilatkozatokat a felek kizárólag írásban, igazolható módon kötelesek megtenni.

Egyéb rendelkezések

14. Szolgáltató tájékoztatja Önkormányzatot, hogy a Szolgáltatás próbaüzemét követően esetlegesen más, a Szolgáltató illetve a Szolgáltató tulajdonosainak érdekkörébe tartozó gazdasági társaság (projekt cég) útján kívánja a Szolgáltatást végezni. Önkormányzatnak a Szolgáltató személyében bekövetkező későbbi esetleges változással szemben elvi kifogása nincs, amennyiben az új szolgáltató is magára nézve kötelező érvényűnek fogadja el a jelen Megállapodást, valamint vállalja és betartja valamennyi szükséges jogszabályi feltételt, hatósági előírást.

15. Szolgáltató köteles az Önkormányzatot haladéktalanul értesíteni minden olyan körülményről, amely a jelen Megállapodás teljesítésére kihatása lehet.
16. Felek megállapodnak abban, hogy a közöttük felmerülő vitás kérdéseket békés úton rendezik. Felek az esetleges jogviták vonatkozásában kikötik a Szentendrei Járásbíróság, illetve a Budapest Környéki Törvényszék kizárólagos illetékességét.
17. Jelen Megállapodásban nem szabályozott kérdésekben a Polgári Törvénykönyvről szóló 2013. évi V. törvény, valamint az egyéb vonatkozó jogszabályok rendelkezései az irányadók.

Felek a jelen Megállapodást elolvasás és értelmezést követően, mint akaratukkal mindenben megegyezőt 4 egymással megegyező, eredeti példányban, az aláíráshoz szükséges felhatalmazással rendelkező képviselőik útján jóváhagyólag aláírják, és abból egy eredeti példányt átvesznek, mely átvételt aláírásukkal elismerik.

Kelt:

.....
 ügyvezető
.....
Utazásszervező Kft.

Eöry Dénes
polgármester
Visegrád Város
Önkormányzata

Pénzügyi ellenjegyzés:

Mellékletek:

- ASZ-01/000632/2013 számú tevékenységi engedély
- Útvonalterv

**Visegrád Város Önkormányzata Polgármesterének
52/2021. (III. 18.) határozata**

Kompok, révek pályázatról

A jogalkotásról szóló 2010. évi CXXX. törvény 23. § (2) bekezdésében, illetve katasztrófavédelemről és a hozzá kapcsolódó egyes törvények módosításáról szóló 2011. évi CXXVIII. törvény 46. § (4) bekezdésében kapott felhatalmazás alapján, a veszélyhelyzet kihirdetéséről szóló 27/2021. (I. 29.) számú kormányrendelet 1. § tekintettel, az alábbi döntést hozom:

1. pályázat benyújtását rendelem el az Innovációs és Technológiai Minisztérium, Kompok, révek fenntartásának, felújításának támogatására (a pályázat kódja: LVF/5196/2021-ITM),
2. a pályázat Visegrád-Nagymaros között üzemelő közforgalmú, közútpótló kompátkelés támogatására kerül benyújtásra,
3. a pályázatot radar beszerzésre nettó 1.878.194 forint támogatás iránt kell benyújtani, az előírt 20 %-os önrészt, 469.549 forintot saját forrásként az átkelést üzemeltető Atlantis-Visegrád Club Kft. kötelezettségvállaló biztosítja.

Határidő: azonnal

Felelős: Eöry Dénes polgármester

Végrehajtásért felelős: dr. Szabó Ferenc jegyző

Eöry Dénes
polgármester

dr. Szabó Ferenc
jegyző

A kiadvány hiteles:
2021. március 19.

**Visegrád Város Önkormányzata Polgármesterének
53/2021. (III. 18.) határozata**

A „Duna-menti árvízvédelmi beruházások Visegrádon”, azonosítószám: KEHOP-1.4.1-15-2016-0002) pályázathoz külső közbeszerzési szakértő bevonásáról

A jogalkotásról szóló 2010. évi CXXX. törvény 23. § (2) bekezdésében, illetve katasztrófavédelemről és a hozzá kapcsolódó egyes törvények módosításáról szóló 2011. évi CXXVIII. törvény 46. § (4) bekezdésében kapott felhatalmazás alapján, a veszélyhelyzet kihirdetéséről szóló 27/2021. (I. 29.) számú kormányrendelet 1. § tekintettel, az alábbi döntést hozom:

1. A „Duna-menti árvízvédelmi beruházások Visegrádon”, azonosítószám: KEHOP-1.4.1-15-2016-0002) pályázat kapcsán a lefolytatott ajánlatkérés eredményeként:
2. az ajánlatkérés alapján a legkedvezőbb ajánlatot adó Zágoniné Dabi Annamária egyéni vállalkozóval (székhely: 2081 Piliscsaba, Borostyán utca 6.) Megbízási Szerződést kötök a gátelelem tároló kivitelezésével összefüggő közbeszerzési szakértői feladatok ellátására.

Határidő: azonnal

Felelős: Eöry Dénes polgármester

Végrehajtásért felelős: dr. Szabó Ferenc jegyző

Eöry Dénes
polgármester

dr. Szabó Ferenc
jegyző

A kiadvány hiteles:
2021. március 19.

**Visegrád Város Önkormányzata Polgármesterének
54/2021. (III. 18.) határozata**

**Visegrád Város Önkormányzata tulajdonában lévő, 2025 Visegrád, Fő utca 44.,
Visegrád 105/A/6 hrsz.-ú belterületi ingatlan, gyógyszerár értékesítéséről**

A jogalkotásról szóló 2010. évi CXXX. törvény 23. § (2) bekezdésében, illetve katasztrófavédelemről és a hozzá kapcsolódó egyes törvények módosításáról szóló 2011. évi CXXVIII. törvény 46. § (4) bekezdésében kapott felhatalmazás alapján, a veszélyhelyzet kihirdetéséről szóló 27/2021. (I. 29.) számú kormányrendelet 1. § tekintettel, az alábbi döntést hozom:

1. a 2/2021. (I. 14.) számú határozat kiegészítésre kerül az alábbi ponttal:
megvásárlásra kerül a 2025 Visegrád, Fő utca 85/C., Visegrád 357/3 hrsz.-ú belterületi ingatlan (továbbiakban: „Zöld ház”), az igazságügyi értékbecsítő által meghatározott 45.000.000 forint összegért, **azzal, hogy az előszerződésben 5 millió forint foglalo szerepeljen,**
2. a 2/2021. (I. 14.) számú határozat határideje az alábbiak szerint módosul:
Határidő: az 5. pontban meghatározott sorrendiség alapján, az ún. „Zöld ház”-ra kötendő előszerződés megkötésének határideje: 2021. március 24., a végleges adásvételi szerződés megkötésének határideje: 2021. június 23., az 1. és 2. pontban meghatározott pályázati eljárások lefolytatása, és ennek eredményeképpen az adásvételi szerződések megkötésének határideje: 2021. május 31.

(A határozat mellékletét képezi a Képviselő-testület által aláírt ingatlangazdálkodási javaslat.)

Határidő: azonnal

Felelős: Eöry Dénes polgármester

Végrehajtásért felelős: dr. Szabó Ferenc jegyző

Eöry Dénes
polgármester

dr. Szabó Ferenc
jegyző

A kiadvány hiteles:
2021. március 19.

Ingatlangazdálkodási javaslat

Alulírott, Visegrád Város Önkormányzatának képviselői, a többször tárgyalt ingatlangazdálkodás tárgyakra hozzájárulunk az alábbiakhoz:

1. a Visegrád Város Önkormányzatának tulajdonában álló gyógyszertár (Visegrád, Fő u. 44., Visegrád 105 hrsz.), és az ún. „Csekő ház” (Visegrád, Fő u. 78 hrsz.) nyilvános pályázat útján értékesítésre kerüljön, az ebből befolyó összegből az ún. „Zöld ház” (Visegrád, Fő u. 357/3 hrsz.) kerüljön megvásárlásra, azzal, hogy **az ún. „Zöld ház” előszerződésében 5 millió forint foglalo szerepeljen.**

Visegrád, 2021. március 24.

Schüssterl Károly alpolgármester

.....

Abonyi Géza

.....

Anda Bálint

.....

Bártfai István

.....

Gerstmayer Beáta

.....

Schandl Jánosné

.....

**Visegrád Város Önkormányzata Polgármesterének
55/2021. (III. 18.) határozata**

A 2021. évi Civil Alap Pályázatról

A jogalkotásról szóló 2010. évi CXXX. törvény 23. § (2) bekezdésében, illetve katasztrófavédelemről és a hozzá kapcsolódó egyes törvények módosításáról szóló 2011. évi CXXVIII. törvény 46. § (4) bekezdésében kapott felhatalmazás alapján, a veszélyhelyzet kihirdetéséről szóló 27/2021. (I. 29.) számú kormányrendelet 1. § tekintettel, az alábbi döntést hozom:

a Kulturális és Oktatási Bizottság javaslatára, a 2021. évi Civil Alap Pályázati kiírásra benyújtott *Visnyovszky András* pályázatát, mivel nem civil szervezet pályázott, pályázati támogatásban nem részesítem.

Határidő: azonnal

Felelős: Eöry Dénes polgármester

Végrehajtásért felelős: dr. Szabó Ferenc jegyző

Eöry Dénes
polgármester

dr. Szabó Ferenc
jegyző

A kiadvány hiteles:
2021. március 19.

**Visegrád Város Önkormányzata Polgármesterének
56/2021. (III. 18.) határozata**

A 2021. évi Civil Alap Pályázatról

A jogalkotásról szóló 2010. évi CXXX. törvény 23. § (2) bekezdésében, illetve katasztrófavédelemről és a hozzá kapcsolódó egyes törvények módosításáról szóló 2011. évi CXXVIII. törvény 46. § (4) bekezdésében kapott felhatalmazás alapján, a veszélyhelyzet kihirdetéséről szóló 27/2021. (I. 29.) számú kormányrendelet 1. § tekintettel, az alábbi döntést hozom:

a Kulturális és Oktatási Bizottság javaslatára, a 2021. évi Civil Alap Pályázati kiírásra benyújtott *Rózsavölgyi Noémi* pályázatát, mivel nem civil szervezet pályázott, pályázati támogatásban nem részesítem.

Határidő: azonnal

Felelős: Eöry Dénes polgármester

Végrehajtásért felelős: dr. Szabó Ferenc jegyző

Eöry Dénes
polgármester

dr. Szabó Ferenc
jegyző

A kiadvány hiteles:
2021. március 19.

**Visegrád Város Önkormányzata Polgármesterének
57/2021. (III. 18.) határozata**

A 2021. évi Civil Alap Pályázatról

A jogalkotásról szóló 2010. évi CXXX. törvény 23. § (2) bekezdésében, illetve katasztrófavédelemről és a hozzá kapcsolódó egyes törvények módosításáról szóló 2011. évi CXXVIII. törvény 46. § (4) bekezdésében kapott felhatalmazás alapján, a veszélyhelyzet kihirdetéséről szóló 27/2021. (I. 29.) számú kormányrendelet 1. § tekintettel, az alábbi döntést hozom:

a Kulturális és Oktatási Bizottság javaslatára, a 2021. évi Civil Alap Pályázati kiírásra benyújtott *Soproni Sándor Egyesület* pályázatát **305.000,-** forint támogatásban részesítem.

Határidő: azonnal

Felelős: Eöry Dénes polgármester

Végrehajtásért felelős: dr. Szabó Ferenc jegyző

Eöry Dénes
polgármester

dr. Szabó Ferenc
jegyző

A kiadvány hiteles:
2021. március 19.

**Visegrád Város Önkormányzata Polgármesterének
58/2021. (III. 18.) határozata**

A 2021. évi Civil Alap Pályázatról

A jogalkotásról szóló 2010. évi CXXX. törvény 23. § (2) bekezdésében, illetve katasztrófavédelemről és a hozzá kapcsolódó egyes törvények módosításáról szóló 2011. évi CXXVIII. törvény 46. § (4) bekezdésében kapott felhatalmazás alapján, a veszélyhelyzet kihirdetéséről szóló 27/2021. (I. 29.) számú kormányrendelet 1. § tekintettel, az alábbi döntést hozom:

a Kulturális és Oktatási Bizottság javaslatára, a 2021. évi Civil Alap Pályázati kiírásra benyújtott „Együtt” *Kulturális Egyesület* pályázatát **149.000,-** forint támogatásban részesítem.

Határidő: azonnal

Felelős: Eöry Dénes polgármester

Végrehajtásért felelős: dr. Szabó Ferenc jegyző

Eöry Dénes
polgármester

dr. Szabó Ferenc
jegyző

A kiadvány hiteles:
2021. március 19.

**Visegrád Város Önkormányzata Polgármesterének
59/2021. (III. 18.) határozata**

A 2021. évi Civil Alap Pályázatról

A jogalkotásról szóló 2010. évi CXXX. törvény 23. § (2) bekezdésében, illetve katasztrófavédelemről és a hozzá kapcsolódó egyes törvények módosításáról szóló 2011. évi CXXVIII. törvény 46. § (4) bekezdésében kapott felhatalmazás alapján, a veszélyhelyzet kihirdetéséről szóló 27/2021. (I. 29.) számú kormányrendelet 1. § tekintettel, az alábbi döntést hozom:

a Kulturális és Oktatási Bizottság javaslatára, a 2021. évi Civil Alap Pályázati kiírásra benyújtott *Visegrádi Dunai Svábokért és Németekért Alapítvány* pályázatát, mivel program hiányában, csak működésre nem adható, pályázati **támogatásban nem részesítem.**

Határidő: azonnal

Felelős: Eöry Dénes polgármester

Végrehajtásért felelős: dr. Szabó Ferenc jegyző

Eöry Dénes
polgármester

dr. Szabó Ferenc
jegyző

A kiadvány hiteles:
2021. március 19.

**Visegrád Város Önkormányzata Polgármesterének
60/2021. (III. 18.) határozata**

A 2021. évi Civil Alap Pályázatról

A jogalkotásról szóló 2010. évi CXXX. törvény 23. § (2) bekezdésében, illetve katasztrófavédelemről és a hozzá kapcsolódó egyes törvények módosításáról szóló 2011. évi CXXVIII. törvény 46. § (4) bekezdésében kapott felhatalmazás alapján, a veszélyhelyzet kihirdetéséről szóló 27/2021. (I. 29.) számú kormányrendelet 1. § tekintettel, az alábbi döntést hozom:

a Kulturális és Oktatási Bizottság javaslatára, a 2021. évi Civil Alap Pályázati kiírásra benyújtott *Visegrád Sport- és Kulturális Létesítményeiért Közalapítvány* pályázatát **300.000,-** forint pályázati támogatásban részesítem.

Határidő: azonnal

Felelős: Eöry Dénes polgármester

Végrehajtásért felelős: dr. Szabó Ferenc jegyző

Eöry Dénes
polgármester

dr. Szabó Ferenc
jegyző

A kiadvány hiteles:
2021. március 19.

**Visegrád Város Önkormányzata Polgármesterének
61/2021. (III. 18.) határozata**

A 2021. évi Civil Alap Pályázatról

A jogalkotásról szóló 2010. évi CXXX. törvény 23. § (2) bekezdésében, illetve katasztrófavédelemről és a hozzá kapcsolódó egyes törvények módosításáról szóló 2011. évi CXXVIII. törvény 46. § (4) bekezdésében kapott felhatalmazás alapján, a veszélyhelyzet kihirdetéséről szóló 27/2021. (I. 29.) számú kormányrendelet 1. § tekintettel, az alábbi döntést hozom:

a Kulturális és Oktatási Bizottság javaslatára, a 2021. évi Civil Pályázati kiírásra benyújtott *Visegrádi Szövetség* pályázatát **134.000,-** forinttal támogatom.

Határidő: azonnal

Felelős: Eöry Dénes polgármester

Végrehajtásért felelős: dr. Szabó Ferenc jegyző

Eöry Dénes
polgármester

dr. Szabó Ferenc
jegyző

A kiadvány hiteles:
2021. március 19.

**Visegrád Város Önkormányzata Polgármesterének
62/2021. (III. 18.) határozata**

A 2021. évi Ifjúsági Alap Pályázatról

A jogalkotásról szóló 2010. évi CXXX. törvény 23. § (2) bekezdésében, illetve katasztrófavédelemről és a hozzá kapcsolódó egyes törvények módosításáról szóló 2011. évi CXXVIII. törvény 46. § (4) bekezdésében kapott felhatalmazás alapján, a veszélyhelyzet kihirdetéséről szóló 27/2021. (I. 29.) számú kormányrendelet 1. § tekintettel, az alábbi döntést hozom:

a Kulturális és Oktatási Bizottság javaslatára, a 2021. évi Ifjúsági Alap Pályázati kiírásra benyújtott *Visnyovszky András* ÁPRILY EST pályázatát, a zenekar, illetve hang és fénytechnika költségeire **350.000,-** forint pályázati támogatásban részesítem.

Határidő: azonnal

Felelős: Eöry Dénes polgármester

Végrehajtásért felelős: dr. Szabó Ferenc jegyző

Eöry Dénes
polgármester

dr. Szabó Ferenc
jegyző

A kiadvány hiteles:
2021. március 19.

**Visegrád Város Önkormányzata Polgármesterének
63/2021. (III. 18.) határozata**

A 2021. évi Ifjúsági Alap Pályázatról

A jogalkotásról szóló 2010. évi CXXX. törvény 23. § (2) bekezdésében, illetve katasztrófavédelemről és a hozzá kapcsolódó egyes törvények módosításáról szóló 2011. évi CXXVIII. törvény 46. § (4) bekezdésében kapott felhatalmazás alapján, a veszélyhelyzet kihirdetéséről szóló 27/2021. (I. 29.) számú kormányrendelet 1. § tekintettel, az alábbi döntést hozom:

a Kulturális és Oktatási Bizottság javaslatára, a 2021. évi Ifjúsági Alap Pályázati kiírásra benyújtott *Visegrádi Áprily Lajos Általános Iskola* TÉRFOGLALÓK pályázatát **440.000,-** forint pályázati támogatásban részesítem.

Határidő: azonnal

Felelős: Eöry Dénes polgármester

Végrehajtásért felelős: dr. Szabó Ferenc jegyző

Eöry Dénes
polgármester

dr. Szabó Ferenc
jegyző

A kiadvány hiteles:
2021. március 19.

**Visegrád Város Önkormányzata Polgármesterének
64/2021. (III. 18.) határozata**

A 2021. évi Ifjúsági Alap Pályázatról

A jogalkotásról szóló 2010. évi CXXX. törvény 23. § (2) bekezdésében, illetve katasztrófavédelemről és a hozzá kapcsolódó egyes törvények módosításáról szóló 2011. évi CXXVIII. törvény 46. § (4) bekezdésében kapott felhatalmazás alapján, a veszélyhelyzet kihirdetéséről szóló 27/2021. (I. 29.) számú kormányrendelet 1. § tekintettel, az alábbi döntést hozom:

a Kulturális és Oktatási Bizottság javaslatára, a 2021. évi Ifjúsági Alap Pályázati kiírásra benyújtott *Visegrádi Áprily Lajos Általános Iskola* ÍJÁSZ VERSENY ÉS BEMUTATÓ pályázatát **100.000,-** forint pályázati támogatásban részesítem, melyből 70.000,- forint nyilvános vásárlásra, 30.000,- forint eszközvásárlásra fordítandó.

Határidő: azonnal

Felelős: Eöry Dénes polgármester

Végrehajtásért felelős: dr. Szabó Ferenc jegyző

Eöry Dénes
polgármester

dr. Szabó Ferenc
jegyző

A kiadvány hiteles:
2021. március 19.

**Visegrád Város Önkormányzata Polgármesterének
65/2021. (III. 18.) határozata**

A 2021. évi Ifjúsági Alap Pályázatról

A jogalkotásról szóló 2010. évi CXXX. törvény 23. § (2) bekezdésében, illetve katasztrófavédelemről és a hozzá kapcsolódó egyes törvények módosításáról szóló 2011. évi CXXVIII. törvény 46. § (4) bekezdésében kapott felhatalmazás alapján, a veszélyhelyzet kihirdetéséről szóló 27/2021. (I. 29.) számú kormányrendelet 1. § tekintettel, az alábbi döntést hozom:

a Kulturális és Oktatási Bizottság javaslatára, a 2021. évi Ifjúsági Alap Pályázati kiírásra benyújtott *Rózsavölgyi Noémi* pályázatát **támogatásban nem részesítem.**

Határidő: azonnal

Felelős: Eöry Dénes polgármester

Végrehajtásért felelős: dr. Szabó Ferenc jegyző

Eöry Dénes
polgármester

dr. Szabó Ferenc
jegyző

A kiadvány hiteles:
2021. március 19.

**Visegrád Város Önkormányzata Polgármesterének
66/2021. (III. 18.) határozata**

A 2021. évi Ifjúsági Alap Pályázatról

A jogalkotásról szóló 2010. évi CXXX. törvény 23. § (2) bekezdésében, illetve katasztrófavédelemről és a hozzá kapcsolódó egyes törvények módosításáról szóló 2011. évi CXXVIII. törvény 46. § (4) bekezdésében kapott felhatalmazás alapján, a veszélyhelyzet kihirdetéséről szóló 27/2021. (I. 29.) számú kormányrendelet 1. § tekintettel, az alábbi döntést hozom:

a Kulturális és Oktatási Bizottság javaslatára, a 2021. évi Ifjúsági Alap Pályázati kiírásra benyújtott *Kőművesné Hoffmann Ildikó* pályázatát **133.600,-** forint pályázati támogatásban részesítem.

Határidő: azonnal

Felelős: Eöry Dénes polgármester

Végrehajtásért felelős: dr. Szabó Ferenc jegyző

Eöry Dénes
polgármester

dr. Szabó Ferenc
jegyző

A kiadvány hiteles:
2021. március 19.

**Visegrád Város Önkormányzata Polgármesterének
67/2021. (III. 18.) határozata**

A 2021. évi Ifjúsági Alap Pályázatról

A jogalkotásról szóló 2010. évi CXXX. törvény 23. § (2) bekezdésében, illetve katasztrófavédelemről és a hozzá kapcsolódó egyes törvények módosításáról szóló 2011. évi CXXVIII. törvény 46. § (4) bekezdésében kapott felhatalmazás alapján, a veszélyhelyzet kihirdetéséről szóló 27/2021. (I. 29.) számú kormányrendelet 1. § tekintettel, az alábbi döntést hozom:

a Kulturális és Oktatási Bizottság javaslatára, a 2021. évi Ifjúsági Alap Pályázati kiírásra benyújtott *823. sz. Mátyás Király Cserkészcsapat* pályázatát **160.000,-** forint pályázati támogatásban részesítem. (Az étkezésre igényelt összeg nem támogatható, a programokra tervezett önrész is támogatásra kerül)

Határidő: azonnal

Felelős: Eöry Dénes polgármester

Végrehajtásért felelős: dr. Szabó Ferenc jegyző

Eöry Dénes
polgármester

dr. Szabó Ferenc
jegyző

A kiadvány hiteles:
2021. március 19.

**Visegrád Város Önkormányzata Polgármesterének
68/2021. (III. 18.) határozata**

A 2021. évi Ifjúsági Alap Pályázatról

A jogalkotásról szóló 2010. évi CXXX. törvény 23. § (2) bekezdésében, illetve katasztrófavédelemről és a hozzá kapcsolódó egyes törvények módosításáról szóló 2011. évi CXXVIII. törvény 46. § (4) bekezdésében kapott felhatalmazás alapján, a veszélyhelyzet kihirdetéséről szóló 27/2021. (I. 29.) számú kormányrendelet 1. § tekintettel, az alábbi döntést hozom:

a Kulturális és Oktatási Bizottság javaslatára, a 2021. évi Ifjúsági Alap Pályázati kiírásra benyújtott *Visegrádi Áprily Lajos Általános Iskola* 6. oszt. OSZTÁLYKIRÁNDULÁS pályázatát **85.400,-** forint pályázati támogatásban részesítem. (Az útiköltségre igényelt összeg nem támogatható)

Határidő: azonnal

Felelős: Eöry Dénes polgármester

Végrehajtásért felelős: dr. Szabó Ferenc jegyző

Eöry Dénes
polgármester

dr. Szabó Ferenc
jegyző

A kiadvány hiteles:
2021. március 19.

**Visegrád Város Önkormányzata Polgármesterének
69/2021. (III. 18.) határozata**

A 2021. évi Ifjúsági Alap Pályázatról

A jogalkotásról szóló 2010. évi CXXX. törvény 23. § (2) bekezdésében, illetve katasztrófavédelemről és a hozzá kapcsolódó egyes törvények módosításáról szóló 2011. évi CXXVIII. törvény 46. § (4) bekezdésében kapott felhatalmazás alapján, a veszélyhelyzet kihirdetéséről szóló 27/2021. (I. 29.) számú kormányrendelet 1. § tekintettel, az alábbi döntést hozom:

a Kulturális és Oktatási Bizottság javaslatára, a 2021. évi Ifjúsági Alap Pályázati kiírásra benyújtott *Pauluszné Tóth Anna* SÍOKTATÁS pályázatát **279.400,-** forint pályázati támogatásban részesítem azzal a feltétellel, hogy a síoktatás tanórán kívüli időben történjen.

Határidő: azonnal

Felelős: Eöry Dénes polgármester

Végrehajtásért felelős: dr. Szabó Ferenc jegyző

Eöry Dénes
polgármester

dr. Szabó Ferenc
jegyző

A kiadvány hiteles:
2021. március 19.

**Visegrád Város Önkormányzata Polgármesterének
70/2021. (III. 18.) határozata**

A 2021. évi Testvérvárosi Alap Pályázatról

A jogalkotásról szóló 2010. évi CXXX. törvény 23. § (2) bekezdésében, illetve katasztrófavédelemről és a hozzá kapcsolódó egyes törvények módosításáról szóló 2011. évi CXXVIII. törvény 46. § (4) bekezdésében kapott felhatalmazás alapján, a veszélyhelyzet kihirdetéséről szóló 27/2021. (I. 29.) számú kormányrendelet 1. § tekintettel, az alábbi döntést hozom:

a Kulturális és Oktatási Bizottság javaslatára, a 2021. évi Testvérvárosi Alap Pályázati kiírásra benyújtott *Visegrádi Áprily Lajos Általános Iskola* pályázatát **310.000,-** forint pályázati támogatásban részesítem.

Határidő: azonnal

Felelős: Eöry Dénes polgármester

Végrehajtásért felelős: dr. Szabó Ferenc jegyző

Eöry Dénes
polgármester

dr. Szabó Ferenc
jegyző

A kiadvány hiteles:
2021. március 19.

**Visegrád Város Önkormányzata Polgármesterének
71/2021. (III. 18.) határozata**

A 2021. évi Testvérvárosi Alap Pályázatról

A jogalkotásról szóló 2010. évi CXXX. törvény 23. § (2) bekezdésében, illetve katasztrófavédelemről és a hozzá kapcsolódó egyes törvények módosításáról szóló 2011. évi CXXVIII. törvény 46. § (4) bekezdésében kapott felhatalmazás alapján, a veszélyhelyzet kihirdetéséről szóló 27/2021. (I. 29.) számú kormányrendelet 1. § tekintettel, az alábbi döntést hozom:

a Kulturális és Oktatási Bizottság javaslatára, a 2021. évi Testvérvárosi Alap Pályázati kiírásra benyújtott *Rózsavölgyi Noémi* pályázatát **támogatásban nem részesítem**, testvérvárosi tagokkal való kapcsolat hiányában.

Határidő: azonnal

Felelős: Eöry Dénes polgármester

Végrehajtásért felelős: dr. Szabó Ferenc jegyző

Eöry Dénes
polgármester

dr. Szabó Ferenc
jegyző

A kiadvány hiteles:
2021. március 19.

**Visegrád Város Önkormányzata Polgármesterének
72/2021. (III. 18.) határozata**

**A 2020. évi Testvérvárosi Alap Pályázatból elnyert támogatás szerződésmódosítási
kérelméről**

A jogalkotásról szóló 2010. évi CXXX. törvény 23. § (2) bekezdésében, illetve katasztrófavédelemről és a hozzá kapcsolódó egyes törvények módosításáról szóló 2011. évi CXXVIII. törvény 46. § (4) bekezdésében kapott felhatalmazás alapján, a veszélyhelyzet kihirdetéséről szóló 27/2021. (I. 29.) számú kormányrendelet 1. § tekintettel, az alábbi döntést hozom:

a Kulturális és Oktatási Bizottság javaslatára, a *Soproni Sándor Egyesület* 2020. évi Testvérvárosi Alap Pályázatból elnyert támogatásának szerződésmódosítási kérelmét elfogadom, a támogatás felhasználás határidejét 2021. szeptember 30-ra módosítom.

Határidő: azonnal

Felelős: Eöry Dénes polgármester

Végrehajtásért felelős: dr. Szabó Ferenc jegyző

Eöry Dénes
polgármester

dr. Szabó Ferenc
jegyző

A kiadvány hiteles:
2021. március 19.

**Visegrád Város Önkormányzata Polgármesterének
73/2021. (III. 18.) határozata**

**A 2020. évi Ifjúsági Alap Pályázatból elnyert támogatás szerződésmódosítási
kérelméről**

A jogalkotásról szóló 2010. évi CXXX. törvény 23. § (2) bekezdésében, illetve katasztrófavédelemről és a hozzá kapcsolódó egyes törvények módosításáról szóló 2011. évi CXXVIII. törvény 46. § (4) bekezdésében kapott felhatalmazás alapján, a veszélyhelyzet kihirdetéséről szóló 27/2021. (I. 29.) számú kormányrendelet 1. § tekintettel, az alábbi döntést hozom:

a Kulturális és Oktatási Bizottság javaslatára, Burgermeister Ágnes 2020. évi Ifjúsági Alap Pályázatból elnyert támogatásának szerződésmódosítási kérelmét elfogadom, a támogatás felhasználás határidejét 2021. szeptember 30-ra módosítom.

Határidő: azonnal

Felelős: Eöry Dénes polgármester

Végrehajtásért felelős: dr. Szabó Ferenc jegyző

Eöry Dénes
polgármester

dr. Szabó Ferenc
jegyző

A kiadvány hiteles:
2021. március 19.

**Visegrád Város Önkormányzata Polgármesterének
74/2021. (III. 18.) határozata**

**A 2020. évi Civil Alap Pályázatból elnyert támogatás szerződésmódosítási
kérelméről**

A jogalkotásról szóló 2010. évi CXXX. törvény 23. § (2) bekezdésében, illetve katasztrófavédelemről és a hozzá kapcsolódó egyes törvények módosításáról szóló 2011. évi CXXVIII. törvény 46. § (4) bekezdésében kapott felhatalmazás alapján, a veszélyhelyzet kihirdetéséről szóló 27/2021. (I. 29.) számú kormányrendelet 1. § tekintettel, az alábbi döntést hozom:

a Kulturális és Oktatási Bizottság javaslatára, a Visegrádi Szövetség 2020. évi Civil Alap Pályázatból elnyert támogatásának szerződésmódosítási kérelmét elfogadom, elszámolási határidő: 2022. március 30.

Határidő: azonnal

Felelős: Eöry Dénes polgármester

Végrehajtásért felelős: dr. Szabó Ferenc jegyző

Eöry Dénes
polgármester

dr. Szabó Ferenc
jegyző

A kiadvány hiteles:
2021. március 19.

**Visegrád Város Önkormányzata Polgármesterének
75/2021. (IV. 8.) határozata**

Városi honlap üzemeltetéséről

A jogalkotásról szóló 2010. évi CXXX. törvény 23. § (2) bekezdésében, illetve katasztrófavédelemről és a hozzá kapcsolódó egyes törvények módosításáról szóló 2011. évi CXXVIII. törvény 46. § (4) bekezdésében kapott felhatalmazás alapján, a veszélyhelyzet kihirdetéséről szóló 27/2021. (I. 29.) számú kormányrendelet 1. § tekintettel, az alábbi döntést hozom:

Ajánlatok bekérése alapján, a legkedvezőbb ajánlatot adó Szentei Gábor egyéni vállalkozóval (1033 Budapest, Búza utca 30. Fsz. 1.) határozatlan időre, megbízási szerződést kötök Visegrád Város Önkormányzatának hivatalos honlapjának (www.visegrad.hu) üzemeltetésére, a 2021. évi költségvetési rendelet általános tartaléka terhére.

Határidő: azonnal

Felelős: Eöry Dénes polgármester

Végrehajtásért felelős: dr. Szabó Ferenc jegyző

Eöry Dénes
polgármester

dr. Szabó Ferenc
jegyző

A kiadvány hiteles:
2021. április 8.

**Visegrád Város Önkormányzata Polgármesterének
76/2021. (IV. 8.) határozata**

Kovács Kert Étteremnek a Scheili köz felé eső falfelületének javításáról

A jogalkotásról szóló 2010. évi CXXX. törvény 23. § (2) bekezdésében, illetve katasztrófavédelemről és a hozzá kapcsolódó egyes törvények módosításáról szóló 2011. évi CXXVIII. törvény 46. § (4) bekezdésében kapott felhatalmazás alapján, a veszélyhelyzet kihirdetéséről szóló 27/2021. (I. 29.) számú kormányrendelet 1. § tekintettel, az alábbi döntést hozom:

1. A Kovács Kert Étteremnek (Visegrád, Rév utca 4.) a 2020-ban megépített Scheili köz felé néző falfelülete javításra került,
2. a Kovács Kert Étterem tulajdonosa részére a javítás költségeinek 1/3-a, 625.000 forint önkormányzati támogatásból kifizetésre kerül,
3. a támogatás forrása: a költségvetési rendelet 15. számú melléklete, 16. sor egyéb támogatások sora.

Határidő: azonnal

Felelős: Eöry Dénes polgármester

Végrehajtásért felelős: dr. Szabó Ferenc jegyző

Eöry Dénes
polgármester

dr. Szabó Ferenc
jegyző

A kiadvány hiteles:
2021. április 8.

**Visegrád Város Önkormányzata Polgármesterének
77/2021. (IV. 8.) határozata**

A Csukavölgy utca csatornázásáról

A jogalkotásról szóló 2010. évi CXXX. törvény 23. § (2) bekezdésében, illetve katasztrófavédelemről és a hozzá kapcsolódó egyes törvények módosításáról szóló 2011. évi CXXVIII. törvény 46. § (4) bekezdésében kapott felhatalmazás alapján, a veszélyhelyzet kihirdetéséről szóló 27/2021. (I. 29.) számú kormányrendelet 1. § tekintettel, az alábbi döntést hozom:

A Csukavölgy utca csatornázásával kapcsolatban a DMRV Zrt-vel (2600 Vác, Kodály Zoltán út 3.) Gazdasági Megállapodást kötök a szennyvízelvezetés közüzemi szolgáltatás feltételeinek biztosítására.

(A Gazdasági Megállapodás jelen határozat mellékletét képezi.)

Határidő: azonnal

Felelős: Eöry Dénes polgármester

Végrehajtásért felelős: dr. Szabó Ferenc jegyző

Eöry Dénes
polgármester

dr. Szabó Ferenc
jegyző

A kiadvány hiteles:
2021. április 8.

GAZDASÁGI MEGÁLLAPODÁS

mely létrejött Visegrád Város Önkormányzata (2025 Visegrád, Fő u. 81.) továbbiakban IGÉNYLŐ és a DMRV DUNA MENTI REGIONÁLIS VÍZMŰ ZRT. (2600 Vác, Kodály Zoltán út 3.) továbbiakban DMRV Zrt. között a szennyvízelvezetés közüzemi szolgáltatás feltételeinek biztosítására.

- 1.) IGÉNYLŐ a Visegrád, Csukavölgy utcai 13 db. ingatlan (hrs.: 972/4, 257/1, 257/2, 258, 259, 260, 261, 265, 266, 267/1, 267/2, 984/1, 984/2) víziközmű szolgáltatásba való bekapcsolását kívánja megvalósítani, melynek eredményeképpen $13 \times 1,0 \text{ m}^3/\text{nap} = 13,0 \text{ m}^3/\text{nap}$ szennyvízelvezetés szolgáltatást igényel.
- 2.) IGÉNYLŐ tudomásul veszi, hogy az általa megvalósítani kívánt hálózathoz csatlakozás révén jelentkező szolgáltatási igények kielégítéséhez – az aláírt Vállalási Nyilatkozat-nak megfelelően – főművi fejlesztési hozzájárulás fizetése szükséges, melynek költségeit érdekeltségének arányában viseli.
- 3.) DMRV Zrt. rögzíti, hogy az 1. pont szerint meghatározott szolgáltatás teljesítéséhez hozzájárulását adja, amennyiben IGÉNYLŐ
 - az igényelt szolgáltatás mennyisége: szennyvíz: 13,0 m³/nap
 - fajlagos hozzájárulási díj: szennyvíz: 170.000,- Ft/m³/nap + ÁFAalapján számított érdekeltségnek megfelelő

Szennyvíz:

$$13,0 \text{ m}^3/\text{nap} \times 170.000,- \text{ Ft/m}^3/\text{nap} = 2.210.000,- \text{ Ft} + 596.700,- \text{ Ft ÁFA} = 2.806.700,- \text{ Ft}$$

főművi fejlesztési hozzájárulási díjat DMRV Zrt.-nek megfizeti.

- 4.) IGÉNYLŐ a 2.806.700,-, azaz Kétmillió-nyolcszázhatezer-hétszáz forint összeget GAZDASÁGI MEGÁLLAPODÁS aláírását követő 15 napon belül DMRV Zrt. Budapest Banknál vezetett 10103898-01000945-01000006 számlájára átutalja. Az összeg megfizetését követően – teljesítés időpontjaként a pénzügyi teljesítés figyelembevételével – Társaságunk számlát küld a befizető részére.
Kérjük az átutalás során Gazdasági megállapodásunk iktatószámát a közlemény rovatban feltüntetni.
Felhívjuk a figyelmét, hogy az Igénylőnek és a fizetési kötelezettséget teljesítőnek azonosnak kell lennie, mivel csak a befizető részére történhet számla, illetve igazolás kiállítása.
A rögzített fizetési határidő be nem tartása esetén jelen GAZDASÁGI MEGÁLLAPODÁS érvényét veszti. Új megállapodás csak ismételt igénybejelentés után az aktuális feltételekkel adható ki.
- 5.) DMRV Zrt. vállalja, hogy a főművi fejlesztési hozzájárulás – IGÉNYLŐ részéről történő kiegyenlítése és hitelt érdemlő igazolása esetén:
 - Engedélyezi a szennyvízbekötés elvégzését.
 - A bekötés készre jelentésekor KÖZSZOLGÁLTATÁSI SZERZŐDÉS előírásának megfelelően gondoskodik a víziközmű-ellátás szolgáltatás biztosításáról.

Kelt:.....

Vác, 2021. március 22.

IGÉNYLŐ

Farkas Egonné
Üzemeltetési főmérnök

DMRV Zrt.

Szabó Gábor
Üzemeltetési osztályvezető

**Visegrád Város Önkormányzata Polgármesterének
78/2021. (IV. 8.) határozata**

A „Népi építészeti programról”

A jogalkotásról szóló 2010. évi CXXX. törvény 23. § (2) bekezdésében, illetve katasztrófavédelemről és a hozzá kapcsolódó egyes törvények módosításáról szóló 2011. évi CXXVIII. törvény 46. § (4) bekezdésében kapott felhatalmazás alapján, a veszélyhelyzet kihirdetéséről szóló 27/2021. (I. 29.) számú kormányrendelet 1. § tekintettel, az alábbi döntést hozom:

- 1) a „Népi építészeti program” pályázaton belül, a 37/2021. (II. 25.) határozattal Tervezési Szerződést kötöttem a MAKONA Építész Tervező és Vállalkozó Kft.-vel, (székhely: 1034 Budapest, Makovecz Imre u. 25.), a pályázat tárgyát képező ingatlan: Visegrád, Pázmány Péter u. 3. (Visegrád, 610 hrsz., „Lang-ház”, kiviteli terveinek elkészítésére,
- 2) a Tervezési Szerződés kivitelezési határidejét, 2021. április 8-ról, a Teleki László Alapítvány által kért tervzsúri miatt, április 20-ra, módosítom.

Határidő: azonnal

Felelős: Eöry Dénes polgármester

Végrehajtásért felelős: dr. Szabó Ferenc jegyző

Eöry Dénes
polgármester

dr. Szabó Ferenc
jegyző

A kiadvány hiteles:
2021. április 8.

**Visegrád Város Önkormányzata Polgármesterének
79/2021. (IV. 8.) határozata**

A Visegrád 1282 hrsz-ú ingatlan elővásárlási jogáról

A jogalkotásról szóló 2010. évi CXXX. törvény 23. § (2) bekezdésében, illetve katasztrófavédelemről és a hozzá kapcsolódó egyes törvények módosításáról szóló 2011. évi CXXVIII. törvény 46. § (4) bekezdésében kapott felhatalmazás alapján, a veszélyhelyzet kihirdetéséről szóló 27/2021. (I. 29.) számú kormányrendelet 1. § tekintettel, az alábbi döntést hozom:

A 2025 Visegrád, Lepence völgy Harkály utca 10. szám „felülvizsgálat alatt” található, belterületi ingatlan (Visegrád belterület 1282 hrsz.) 2021. március 26-án kelt adásvételi szerződésével kapcsolatban, Visegrád Város Önkormányzata,

elővásárlási jogával nem kíván élni.

Határidő: azonnal

Felelős: Eöry Dénes polgármester

Végrehajtásért felelős: dr. Szabó Ferenc jegyző

Eöry Dénes
polgármester

dr. Szabó Ferenc
jegyző

A kiadvány hiteles:
2021. április 8.

**Visegrád Város Önkormányzata Polgármesterének
80/2021. (IV. 8.) határozata**

A Visegrád, Sziget utca 15., 6. számú lakás bérletéről

A jogalkotásról szóló 2010. évi CXXX. törvény 23. § (2) bekezdésében, illetve katasztrófavédelemről és a hozzá kapcsolódó egyes törvények módosításáról szóló 2011. évi CXXVIII. törvény 46. § (4) bekezdésében kapott felhatalmazás alapján, a veszélyhelyzet kihirdetéséről szóló 27/2021. (I. 29.) számú kormányrendelet 1. § tekintettel, az alábbi döntést hozom:

a Z-180-/2020. (X. 29.) számú határozat alapján lefolytatott lakásbérleti pályázat eredményeként, a Népjóléti Bizottság véleménye, és javaslata alapján, a Visegrád, Sziget utca 15., 6. számú önkormányzati lakás nyertes pályázójával Székely Mátyás Ferenc visegrádi lakossal Lakásbérleti Szerződést kötök, a pályázati kiírásban szereplő 5 év határozott időtartamra.

Határidő: 15 nap a szerződés megkötésére,

Felelős: Eöry Dénes polgármester

Végrehajtásért felelős: dr. Szabó Ferenc jegyző

Eöry Dénes
polgármester

dr. Szabó Ferenc
jegyző

A kiadvány hiteles:
2021. április 8.

**Visegrád Város Önkormányzata Polgármesterének
81/2021. (IV. 8.) határozata**

A Visegrád, Sziget utca 15., 1. számú lakás bérletéről

A jogalkotásról szóló 2010. évi CXXX. törvény 23. § (2) bekezdésében, illetve katasztrófavédelemről és a hozzá kapcsolódó egyes törvények módosításáról szóló 2011. évi CXXVIII. törvény 46. § (4) bekezdésében kapott felhatalmazás alapján, a veszélyhelyzet kihirdetéséről szóló 27/2021. (I. 29.) számú kormányrendelet 1. § tekintettel, az alábbi döntést hozom:

a Visegrád, Sziget utca 15., 1. számú lakás bérleti jogviszonyát, a Népjóléti Bizottság véleménye, és javaslata alapján, a bérlő kérelmére, a veszélyhelyzet lejárta követő második hónap végéig meghosszabbítom.

Határidő: 15 nap a szerződés megkötésére,

Felelős: Eöry Dénes polgármester

Végrehajtásért felelős: dr. Szabó Ferenc jegyző

Eöry Dénes
polgármester

dr. Szabó Ferenc
jegyző

A kiadvány hiteles:
2021. április 8.

**Visegrád Város Önkormányzata Polgármesterének
82/2021. (IV. 8.) határozata**

Magyar Falu pályázatokról

A jogalkotásról szóló 2010. évi CXXX. törvény 23. § (2) bekezdésében, illetve katasztrófavédelemről és a hozzá kapcsolódó egyes törvények módosításáról szóló 2011. évi CXXVIII. törvény 46. § (4) bekezdésében kapott felhatalmazás alapján, a veszélyhelyzet kihirdetéséről szóló 27/2021. (I. 29.) számú kormányrendelet 1. § tekintettel, az alábbi döntést hozom:

Az alábbi Magyar Falu pályázatok kerülnek benyújtásra:

1. Óvodai játszóudvar és közterületi játszótér fejlesztése,
 - 1.1. Fellegvár Óvoda játszóudvarának megújítása 7 db eszközzel,
 - 1.2. igényelhető támogatási összeg: 5.000.000 forint,
 - 1.3. önerő: 555.286 forint,
 - 1.4. rendelkezésre álló forrás: a költségvetési rendelet általános tartaléka.

2. Út, híd, kerékpárforgalmi létesítmények építése/felújítása,
 - 1.1. Városközpont parkoló, tornacsarnok, Mozi köz összekötő út a 11-es főúttal
 - 1.2. igényelhető támogatási összeg: 40.000.000 forint,
 - 1.3. önerő nélkül.

Határidő: 1. pontnál meghatározott pályázatra a beadási határidő: május 7., a 2. pontnál meghatározott pályázatra a beadási határidő: április 30.

Felelős: Eöry Dénes polgármester

Végrehajtásért felelős: dr. Szabó Ferenc jegyző

Eöry Dénes
polgármester

dr. Szabó Ferenc
jegyző

A kiadvány hiteles:
2021. április 8.

**Visegrád Város Önkormányzata Polgármesterének
83/2021. (IV. 20.) határozata**

Visegrád Települési Polgárőr Egyesület önkormányzati támogatásáról

A jogalkotásról szóló 2010. évi CXXX. törvény 23. § (2) bekezdésében, illetve katasztrófavédelemről és a hozzá kapcsolódó egyes törvények módosításáról szóló 2011. évi CXXVIII. törvény 46. § (4) bekezdésében kapott felhatalmazás alapján, a veszélyhelyzet kihirdetéséről szóló 27/2021. (I. 29.) számú kormányrendelet 1. § tekintettel, az alábbi döntést hozom:

A Visegrád Települési Polgárőr Egyesületet 500.000 forint önkormányzati támogatásban részesítem. A támogatás forrása: a költségvetési rendelet 15. számú melléklete soron 225.000 forint, 275.000 forint az általános tartalék terhére.

Határidő: azonnal

Felelős: Eöry Dénes polgármester

Végrehajtásért felelős: dr. Szabó Ferenc jegyző

Eöry Dénes
polgármester

dr. Szabó Ferenc
jegyző

A kiadvány hiteles:
2021. április 20.

**Visegrád Város Önkormányzata Polgármesterének
84/2021. (IV. 20.) határozata**

Hopp on – Hopp of buszjáratok indításáról

A jogalkotásról szóló 2010. évi CXXX. törvény 23. § (2) bekezdésében, illetve katasztrófavédelemről és a hozzá kapcsolódó egyes törvények módosításáról szóló 2011. évi CXXVIII. törvény 46. § (4) bekezdésében kapott felhatalmazás alapján, a veszélyhelyzet kihirdetéséről szóló 27/2021. (I. 29.) számú kormányrendelet 1. § tekintettel, az alábbi döntést hozom:

az 51//2021. (III. 18.) számú határozat alapján engedélyezett külön célú menetrendszerinti díj ellenében végzett személyszállítási szolgáltatásra (Hopp on – Hopp of buszjáratok) járatengedélyt adok, Megállapodásban kerül meghatározásra a szolgáltatás módja, és feltételei.

(A Megállapodás jelen határozat mellékletét képezi.)

Határidő: azonnal

Felelős: Eöry Dénes polgármester

Végrehajtásért felelős: dr. Szabó Ferenc jegyző

Eöry Dénes
polgármester

dr. Szabó Ferenc
jegyző

A kiadvány hiteles:
2021. április 20.

M E G Á L L A P O D Á S

különcélú menetrendszerinti díj ellenében végzett személyszállítási szolgáltatás kapcsán

amely létrejött egyrészről

Budapest Sightseeing Korlátolt Felelősségű Társaság

székhely: 1075 Budapest, Asbóth utca 14.

céjegyzátszám: 01-09-901514

adószám: 14384282242

képviselet: Fraknói Györgyi ügyvezető

a továbbiakban: **Szolgáltató**

másrésztől

Visegrád Város Önkormányzata

székhely: 2025 Visegrád, Fő u. 81.

adószám: 15731089-2-13

statisztikai számjel: 15731089-8411-321-12

PIR törzsszám: 731081

képviselet: Eöry Dénes polgármester

a továbbiakban: **Önkormányzat**

Szolgáltató és Önkormányzat együttesen: **Felek** között, az alulírott időben és helyen, az alábbi feltételek szerint.

A Megállapodás tárgya

1. Szolgáltató tájékoztatja Önkormányzatot, hogy Önkormányzat közigazgatási területén turisták részére kíván olyan díj ellenében végzett, úgynevezett Hop On Hop Off típusú buszos városnéző szolgáltatást nyújtani, amely különcélú menetrend szerinti járatként közlekedik és a menetjegy előre meghatározott időtartamon keresztül korlátlan számú le- és felszállást tesz lehetővé (a továbbiakban **Szolgáltatás**).
2. Önkormányzat a Szolgáltatás megvalósítását támogatja a jelen megállapodásban rögzített módon és feltételekkel.

A Megállapodás feltételei

3. A jelen önkormányzati támogatás nem mentesíti Szolgáltatót a Szolgáltatás megindításához és működtetéséhez szükséges valamennyi jogszabályi feltétel (így különösen, de nem kizárólagosan tevékenységi engedély, műszaki, közlekedésbiztonsági feltételek, munkaügyi előírások) teljesítése alól, az ezeknek történő folyamatos megfelelés Szolgáltató kizárólagos kötelezettsége és felelőssége.
4. A Szolgáltatás üzemeltetése nem járhat más közlekedési szolgáltató közszolgáltatási szerződésben foglalt jogainak sérelmével, továbbá működőképességének veszélyeztetésével, azaz Szolgáltató úgy köteles a Szolgáltatást végezni, hogy az a Volánbusz közlekedést semmilyen módon ne akadályozza. Szolgáltató tudomásul veszi, hogy Önkormányzat részéről is támogatott cél a város turisztikai vonzerejének, szolgáltatásainak növelése, ugyanakkor Önkormányzat számára elsődlegességet élvez a Volánbusz zavartalan működésének biztosítása.

5. Szolgáltató köteles folyamatosan biztosítani a városnéző buszok megfelelő műszaki és esztétikai állapotát; a Szolgáltatás biztonságos módon, kulturált megjelenésű buszokkal nyújtható.
6. A menetrend szerinti közszolgáltatás céljára kialakított megállóhelyeket Szolgáltató a le- és felszállás időtartamára használhatja, akként, hogy az a tömegközlekedést ne akadályozza.
7. A konkrét útvonal és megállóhelyek kijelölése külön egyeztetés és a személyszállítási szolgáltatásokról szóló 2012. évi XLI. törvény 42. §-a szerinti járatengedély kiadásával történik.
8. Szolgáltató tájékoztatja Önkormányzatot, hogy Budapest Főváros Kormányhivatala által ASZ-01/000632/2013 számon kiadott engedéllyel (tevékenységi engedély) rendelkezik autóbusszal díj ellenben végzett személyszállításra, amely engedély külön célú menetrendszerinti járatra is érvényes. A hivatkozott engedély másolata a jelen Megállapodás 1. számú melléklete.

A Megállapodás időtartama és megszűnése

9. Felek a jelen Megállapodást 2 hónap próbaidőre kötik, azzal, hogy a 2 hónap próbaidő letelte után a tapasztalatok alapján kialakítanak egy havi szolgáltatási díjat, melyet a Szolgáltató fizet az Önkormányzat részére.
10. A jelen Megállapodást bármely Fél jogosult a másik Félhez intézett egyoldalú nyilatkozatával, 60 napos felmondási idő biztosításával, felmondani.
11. A jelen Megállapodást bármely Fél jogosult a másik Félhez intézett egyoldalú nyilatkozatával azonnali hatállyal felmondani, amennyiben a másik Fél súlyos szerződésszegést követ el és
 - a) a szerződésszegő magatartásával előzetes írásbeli felszólítás ellenére sem hagyott fel, vagy
 - b) a szerződésszegés olyan lényeges súlyú, hogy a sérelmet szenvedett féltől a jogviszony fenntartása nem várható el.

Kapcsolattartás a Felek között

12. Felek az egymás közötti kommunikáció hatékonyságának növelése érdekében az alábbi kapcsolattartó személyeket jelölik ki:

Szolgáltató részéről:

Lakatos Ádám szakmai irányító

e-mail: halhb2012@gmail.com

telefon: 06/20 378-7935

Önkormányzat részéről:

Eöry Dénes polgármester

e-mail: visegrad@visegrad.hu

telefon: 06/26/398-255

13. A jelen Megállapodással kapcsolatos általános egyeztetések, napi kommunikáció a jelen kapcsolattartó személyek és csatornák útján történnek, míg a jelen Megállapodással kapcsolatos jognyilatkozatokat a felek kizárólag írásban, igazolható módon kötelesek megtenni.

Egyéb rendelkezések

14. Szolgáltató a 65 év feletti, és a 14 év alatti visegrádi állandó lakosok részére (igazolvány bemutatásával) ingyenes menetjegyet biztosít, továbbá Szolgáltató a visegrádi állandó lakosok (lakcímkártya bemutatásával) részére 50 %-os kedvezményes menetjegyet biztosít.
15. Szolgáltató a visegrádi TDM iroda, és a révkikötő pénztárában menetjegy értékesítési lehetőséget biztosít.
16. Szolgáltató tájékoztatja Önkormányzatot, hogy a Szolgáltatás próbaüzemét követően esetlegesen más, a Szolgáltató illetve a Szolgáltató tulajdonosainak érdekkörébe tartozó gazdasági társaság (projekt cég) útján kívánja a Szolgáltatást végezni. Önkormányzatnak a Szolgáltató személyében bekövetkező későbbi esetleges változással szemben elvi kifogása nincs, amennyiben az új szolgáltató is magára nézve kötelező érvényűnek fogadja el a jelen Megállapodást, valamint vállalja és betartja valamennyi szükséges jogszabályi feltételt, hatósági előírást.
17. Szolgáltató köteles az Önkormányzatot haladéktalanul értesíteni minden olyan körülményről, amely a jelen Megállapodás teljesítésére kihatása lehet.
18. Felek megállapodnak abban, hogy a közöttük felmerülő vitás kérdéseket békés úton rendezik. Felek az esetleges jogviták vonatkozásában kikötik a Nyíregyházi Járásbíróság, illetve a Nyíregyházi Törvényszék kizárólagos illetékességét.
19. Jelen Megállapodásban nem szabályozott kérdésekben a Polgári Törvénykönyvről szóló 2013. évi V. törvény, valamint az egyéb vonatkozó jogszabályok rendelkezései az irányadók.

Felek a jelen Megállapodást elolvasás és értelmezést követően, mint akaratukkal mindenben megegyezőt 4 egymással megegyező, eredeti példányban, az aláíráshoz szükséges felhatalmazással rendelkező képviselőik útján jóváhagyólag aláírják, és abból egy eredeti példányt átvesznek, mely átvételt aláírásukkal elismerik.

Kelt: Visegrád, 2021. április ...

Fraknói Györgyi
üzgyvezető
Budapest Sightseeing Kft.

Eöry Dénes
polgármester
Visegrád Város Önkormányzata

Mellékletek:

- ASZ-01/000632/2013 számú tevékenységi engedély

**Visegrád Város Önkormányzata Polgármesterének
85/2021. (IV. 29.) határozata**

**Visegrád Város Önkormányzata tulajdonában lévő, 2025 Visegrád, Fő utca 44.,
Visegrád 105/A/6 hrsz.-ú belterületi ingatlan, gyógyszertár, és a 2025 Visegrád, Fő utca
30., Visegrád 78 hrsz.-ú belterületi ingatlan értékesítéséről**

A jogalkotásról szóló 2010. évi CXXX. törvény 23. § (2) bekezdésében, illetve katasztrófavédelemről és a hozzá kapcsolódó egyes törvények módosításáról szóló 2011. évi CXXVIII. törvény 46. § (4) bekezdésében kapott felhatalmazás alapján, a veszélyhelyzet kihirdetéséről szóló 27/2021. (I. 29.) számú kormányrendelet 1. § tekintettel, az alábbi döntést hozom:

A Képviselő-testület által 2021. január 6-án egyhangúlag, írásban megfogalmazott ingatlangazdálkodási javaslatnak megfelelően kiírt, és lebonyolított pályázat alapján, az Ügyrendi és Népjóléti Bizottság bontása után, a bizottság, és a képviselők egyhangú javaslatát figyelembe véve:

1. A 2/2021. (I. 14.) határozattal kiírt 2025 Visegrád, Fő utca 44., Visegrád 105/A/6 hrsz.-ú belterületi ingatlan, gyógyszertár, a kiírt és elbírált pályázatnak megfelelően, a pályázatában megjelölt nettó 28.500.000 forint áron, dr. Schuszter Péter, gyógyszerész 2023 Dunabogdány, Kőkereszt dűlő 22. szám alatti lakos részére értékesítésre kerül,
2. A 2/2021. (I. 14.) határozattal kiírt 2025 Visegrád, Fő utca 30., Visegrád 78 hrsz.-ú belterületi ingatlant a kiírt és elbírált pályázatnak megfelelően, a pályázatában megjelölt nettó 18.000.000 forint áron, Karakas Csaba 1134 Budapest, Dózsa György út 138-142. szám alatti lakos részére értékesítésre kerül,
3. a kiírt pályázati kiírásoknak megfelelően kerülnek az adásvételi szerződések megkötésre.

Határidő: azonnal

Felelős: Eöry Dénes polgármester

Végrehajtásért felelős: dr. Szabó Ferenc jegyző

Eöry Dénes
polgármester

dr. Szabó Ferenc
jegyző

A kiadvány hiteles:
2021. április 29.

**Visegrád Város Önkormányzata Polgármesterének
86/2021. (IV. 29.) határozata**

**Magyar Falu pályázatról – MFP-ÖTIK/2021/5 - Óvodaépületek felújítás,
korszerűsítése, új óvoda építése**

A jogalkotásról szóló 2010. évi CXXX. törvény 23. § (2) bekezdésében, illetve katasztrófavédelemről és a hozzá kapcsolódó egyes törvények módosításáról szóló 2011. évi CXXVIII. törvény 46. § (4) bekezdésében kapott felhatalmazás alapján, a veszélyhelyzet kihirdetéséről szóló 27/2021. (I. 29.) számú kormányrendelet 1. § tekintettel, az alábbi döntést hozom:

1. A Magyar Falu programon belül, a MFP-ÖTIK/2021/5 - Óvodaépületek felújítása, korszerűsítése, új óvoda építése pályázat benyújtásra kerül az alábbi feltételekkel:
 - 1.1. pályázati cél: óvoda épület felújítása férőhely bővítéssel,
 - 1.2. igényelhető támogatási összeg: 100.000.000 forint,
 - 1.3. önerő: 15.783.360 forint,
 - 1.4. a rendelkezésre álló forrás: a költségvetési rendelet általános tartaléka.

Határidő: pályázat benyújtására: május 16.

Felelős: Eöry Dénes polgármester

Végrehajtásért felelős: dr. Szabó Ferenc jegyző

Eöry Dénes
polgármester

dr. Szabó Ferenc
jegyző

A kiadvány hiteles:
2021. április 29.

**Visegrád Város Önkormányzata Polgármesterének
87/2021. (IV. 29.) határozata**

Magyar Falu pályázatról – MFP-ÖTIK/2021/4 - Orvosi rendelők fejlesztése, építése

A jogalkotásról szóló 2010. évi CXXX. törvény 23. § (2) bekezdésében, illetve katasztrófavédelemről és a hozzá kapcsolódó egyes törvények módosításáról szóló 2011. évi CXXVIII. törvény 46. § (4) bekezdésében kapott felhatalmazás alapján, a veszélyhelyzet kihirdetéséről szóló 27/2021. (I. 29.) számú kormányrendelet 1. § tekintettel, az alábbi döntést hozom:

1. A Magyar Falu programon belül, a MFP-ÖTIK/2021/4 - Orvosi rendelők fejlesztése, építése pályázat benyújtásra kerül az alábbi feltételekkel:

- 1.1. pályázati cél: Egészségház felújítása,
- 1.2. igényelhető támogatási összeg: 125.000.000 forint,

Határidő: pályázat benyújtására: május 16.

Felelős: Eöry Dénes polgármester

Végrehajtásért felelős: dr. Szabó Ferenc jegyző

Eöry Dénes
polgármester

dr. Szabó Ferenc
jegyző

A kiadvány hiteles:
2021. április 29.

**Visegrád Város Önkormányzata Polgármesterének
88/2021. (IV. 29.) határozata**

„A Duna-menti árvízvédelmi beruházások Visegrádon” (azonosítószáma: KEHOP-1.4.1-15-2016-0002) című projekt kapcsán szerződések közös megegyezéssel történő megszüntetéséről

A jogalkotásról szóló 2010. évi CXXX. törvény 23. § (2) bekezdésében, illetve katasztrófavédelemről és a hozzá kapcsolódó egyes törvények módosításáról szóló 2011. évi CXXVIII. törvény 46. § (4) bekezdésében kapott felhatalmazás alapján, a veszélyhelyzet kihirdetéséről szóló 27/2021. (I. 29.) számú kormányrendelet 1. § tekintettel, az alábbi döntést hozom:

„A Duna-menti árvízvédelmi beruházások Visegrádon” (azonosítószáma: KEHOP-1.4.1-15-2016-0002) című projekt kapcsán az alábbi szerződéseket, okafogyottság miatt, közös megegyezéssel megszüntetem:

1. Ferenczy Múzeummal (jogutód: Ferenczy Múzeumi Centrum) 2013. 03. 22. napján kötött vállalkozási szerződés régészeti feladatok ellátására,
2. Dunakanyar Film Műsorkészítő Betéti Társasággal 2012. 07. 05. napján kötött megbízási szerződés kommunikációs feladatok ellátására.

Határidő: azonnal

Felelős: Eöry Dénes polgármester

Végrehajtásért felelős: dr. Szabó Ferenc jegyző

Eöry Dénes
polgármester

dr. Szabó Ferenc
jegyző

A kiadvány hiteles:
2021. április 29.

**Visegrád Város Önkormányzata Polgármesterének
89/2021. (IV. 29.) határozata**

**A Szent Kozma és Damján Rehabilitációs Szakkórház termálvíz értékesítési
szerződéséről**

A jogalkotásról szóló 2010. évi CXXX. törvény 23. § (2) bekezdésében, illetve katasztrófavédelemről és a hozzá kapcsolódó egyes törvények módosításáról szóló 2011. évi CXXVIII. törvény 46. § (4) bekezdésében kapott felhatalmazás alapján, a veszélyhelyzet kihirdetéséről szóló 27/2021. (I. 29.) számú kormányrendelet 1. § tekintettel, az alábbi döntést hozom:

A Szent Kozma és Damján Rehabilitációs Szakkórházzal 2018. április 27-én megkötött termálvíz értékesítési szerződést, 1 év határozott idővel meghosszabbítom, változatlan feltételekkel, azzal a kiegészítéssel, hogy a visegrádi lakosok részére „Legyen fontos az egészségünk” szűrőprogram, 2021. évben, és 2022. év május 1-ig, térítésmentesen folytatódjon.

Határidő: azonnal

Felelős: Eöry Dénes polgármester

Végrehajtásért felelős: dr. Szabó Ferenc jegyző

Eöry Dénes
polgármester

dr. Szabó Ferenc
jegyző

A kiadvány hiteles:
2021. április 29.

**Visegrád Város Önkormányzata Polgármesterének
90/2021. (IV. 29.) határozata**

A Visegrád 1288/1 hrsz-ú ingatlan megosztásáról

A jogalkotásról szóló 2010. évi CXXX. törvény 23. § (2) bekezdésében, illetve katasztrófavédelemről és a hozzá kapcsolódó egyes törvények módosításáról szóló 2011. évi CXXVIII. törvény 46. § (4) bekezdésében kapott felhatalmazás alapján, a veszélyhelyzet kihirdetéséről szóló 27/2021. (I. 29.) számú kormányrendelet 1. § tekintettel, az alábbi döntést hozom:

A Visegrád 1288/1 hrsz-ú ingatlan megosztásához a mellékelt változási vázrajz alapján hozzájárulok.

(A változási vázrajz jelen határozat mellékletét képezi.)

Határidő: azonnal

Felelős: Eöry Dénes polgármester

Végrehajtásért felelős: dr. Szabó Ferenc jegyző

Eöry Dénes
polgármester

dr. Szabó Ferenc
jegyző

A kiadvány hiteles:
2021. április 29.

VÁLTOZÁSI VÁZRAJZ

a 1288/1 helyrajzi számú földrészlet megosztásához.

Méretarány: 1:4000

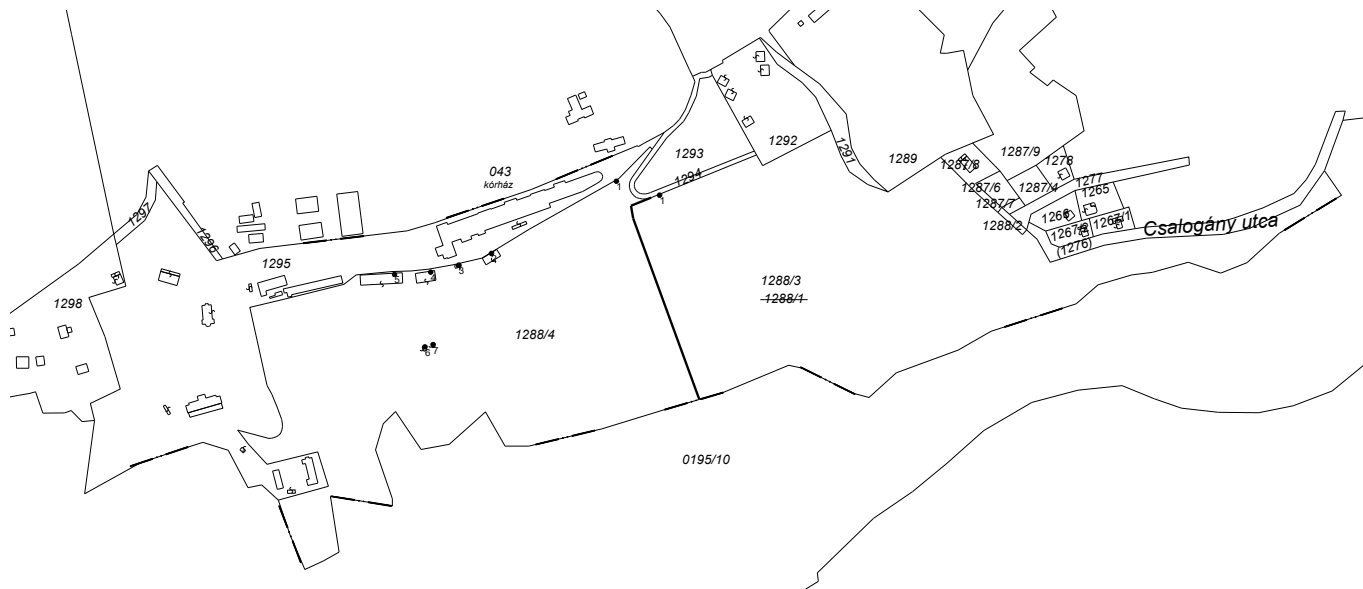

Változás előtti állapot						Változás utáni állapot							
Hrsz	Alrészlet			Terület		Hrsz	Alrészlet			Terület		Szolgalmi és egyéb jogok	Megjegyzés
	jel	műv.ág.	min.o	ha, m ²	AK		jel	műv.ág.	min.o	ha, m ²	AK		
1	2	3	4	5	6	7	8	9	10	11	12	13	14
1288/1		kivett, közpark		12.1170	-	1288/3		kivett, közpark		6.0585	-	-	
						1288/4		kivett, közpark		6.0585	-	-	
Összesen:				12.1170		Összesen:				12.1170	-	-	

a vázrajz méretek levételére nem alkalmas!

Készítette: Dunabogdány, 2019-04-15

Petrányi Dénes

minőséget tanúsító földmérő

Ing.rend.min.sz.: 4073/1995

Bonifert Csaba

Földmérő ig.szám: 7865

P.H

P.H.

A változás akaratumknak megfelelően történt:

.....

A helyrajzi számozás és a területszámítás helyes. Ez a záradék a keltezésétől számított egy évig hatályos.

Szentendre, 2019 hó nap

.....
 vizsgáló

P.H.

Ing.rend.min.sz.:

**Visegrád Város Önkormányzata Polgármesterének
91/2021. (IV. 29.) határozata**

**„A visegrádi Magyar László Tornacsarnok felújítása” tárgyban kötött Vállalkozási
Szerződés 1. módosításáról**

A jogalkotásról szóló 2010. évi CXXX. törvény 23. § (2) bekezdésében, illetve katasztrófavédelemről és a hozzá kapcsolódó egyes törvények módosításáról szóló 2011. évi CXXVIII. törvény 46. § (4) bekezdésében kapott felhatalmazás alapján, a veszélyhelyzet kihirdetéséről szóló 27/2021. (I. 29.) számú kormányrendelet 1. § tekintettel, az alábbi döntést hozom:

„A visegrádi Magyar László Tornacsarnok felújítás” tárgyban, építési beruházásra vonatkozó közbeszerzési eljárás eredményeképp megkötött Vállalkozási Szerződés 1. számú módosítását elfogadom.

(A Vállalkozási Szerződés 1. számú módosítása jelen határozat mellékletét képezi.)

Határidő: azonnal

Felelős: Eöry Dénes polgármester

Végrehajtásért felelős: dr. Szabó Ferenc jegyző

Eöry Dénes
polgármester

dr. Szabó Ferenc
jegyző

A kiadvány hiteles:
2021. április 29.

VÁLLALKOZÁSI SZERZŐDÉS

(továbbiakban: Szerződés)

1. számú módosítás

amely létrejött egyrészről

cégnév: **Visegrád Város Önkormányzata**

székhely: 2025 Visegrád, Fő utca 81.

számlázási cím: 2025 Visegrád, Fő utca 81.

adószám: 15731089-2-13

bankszámlaszám: 11742087-15393788

képviseli: Eöry Dénes polgármester

mint megrendelő – a továbbiakban: Megrendelő –

másrészről a

cégnév: **Constructor Domini Kft**

székhely: 1037 Budapest, Kunigunda útja 78

cégjegyzékszám: 01-09-352069

adószáma: 24277448-2-41

bankszámlaszám: 12001008-01665787-00100001

képviseli: Eszenyi Gábor ügyvezető

mint Vállalkozó – a továbbiakban: Vállalkozó –

(a továbbiakban együttesen: Fél, vagy Felek) között, alulírott helyen és napon, az alábbi feltételek szerint:

Előzmények

Megrendelő „**A visegrádi Magyar László Tornacsarnok felújítása**” tárgyban, építési beruházásra vonatkozó közbeszerzési eljárást (Harmadik Rész, nemzeti eljárásrend) folytatott le, amely közbeszerzési eljárás nyertese Vállalkozó lett. Felek 2020. augusztus 28. napján megkötötték a Szerződést. A munkakezdést követő feltárások következtében **jelentős mértékű és nagyságú, előre nem látható, a szerkezeti állékonyságot veszélyeztető tartószerkezeti faanyagromlás került napvilágra**. A Vállalkozó a tartószerkezeteket utólag megerősítette, de a tervdokumentáció módosítására volt szükség. Vállalkozó a Szerződés 11.4 pontjának megfelelően akadályt jelentett, a Megrendelő műszaki ellenőre az akadályközlést indokoltnak találta, Felek az akadály elhárultáig Vállalkozó teljesítését felfüggesztették. Ennek megfelelően Felek a Szerződés 2.1 pontját a következőképpen kívánják módosítani.

2.1 A munka megkezdésének időpontja: 2020. október 22.

Teljesítési határidő: 251 naptári nap

A munka befejezésének időpontja: 2021. június 30.

Megrendelő előteljesítést elfogad.

Felek rögzítik, hogy jelen módosítás megfelel a közbeszerzésekről szóló 2015. évi CXLI. törvény 141§-ban foglalt feltételeknek tekintettel arra, hogy

- a módosítást olyan körülmények tették szükségessé, amelyeket az ajánlatkérő kellő gondossággal eljárva nem láthatott előre;
- a módosítás nem változtatja meg a szerződés általános jellegét;
- nincs ellenérték növekedés.

Jelen módosítás 5 példányban készült, amelyből 3 példány a Megrendelőt, 2 példány a Vállalkozót illeti.

A Felek cégjegyzésre jogosult képviselői a jelen módosítást – elolvasás és értelmezés után – mint üzleti akaratukkal mindenben megegyezőt, jóváhagyólag írták alá.

Visegrád, 2021. április 29.

Megrendelő

Vállalkozó

Pénzügyi ellenjegyzés:

**Visegrád Város Önkormányzata Polgármesterének
92/2021. (IV. 29.) határozata**

**Visegrád 11-es főút és a Rév utca kereszteződésében található korlátok cseréjéről,
javításáról**

A jogalkotásról szóló 2010. évi CXXX. törvény 23. § (2) bekezdésében, illetve katasztrófavédelemről és a hozzá kapcsolódó egyes törvények módosításáról szóló 2011. évi CXXVIII. törvény 46. § (4) bekezdésében kapott felhatalmazás alapján, a veszélyhelyzet kihirdetéséről szóló 27/2021. (I. 29.) számú kormányrendelet 1. § tekintettel, az alábbi döntést hozom:

A Visegrád 11-es főút és a Rév utca kereszteződésében található korlátok cseréjét, javítását támogatom, a munka elvégzésére ajánlatok kerüljenek bekérésre, a kivitelezés a főépítész szakmai iránymutatásával történjen.

Határidő: azonnal

Felelős: Eöry Dénes polgármester

Végrehajtásért felelős: dr. Szabó Ferenc jegyző

Eöry Dénes
polgármester

dr. Szabó Ferenc
jegyző

A kiadvány hiteles:
2021. április 29.

**Visegrád Város Önkormányzata Polgármesterének
93/2021. (IV. 29.) határozata**

**A Duna parti (benzinkút és rév kikötő közötti partszakasz) kertépítészeti kiviteli
tervéről**

A jogalkotásról szóló 2010. évi CXXX. törvény 23. § (2) bekezdésében, illetve katasztrófavédelemről és a hozzá kapcsolódó egyes törvények módosításáról szóló 2011. évi CXXVIII. törvény 46. § (4) bekezdésében kapott felhatalmazás alapján, a veszélyhelyzet kihirdetéséről szóló 27/2021. (I. 29.) számú kormányrendelet 1. § tekintettel, az alábbi döntést hozom:

A Buella Mónika kertépítész tervező által készített Duna parti, benzinkút és rév kikötő közötti partszakaszra elkészült kertépítészeti kiviteli terveket elfogadom.

(A kertépítészeti kiviteli tervek a határozat mellékletét képezik.)

Határidő: azonnal

Felelős: Eöry Dénes polgármester

Végrehajtásért felelős: dr. Szabó Ferenc jegyző

Eöry Dénes
polgármester

dr. Szabó Ferenc
jegyző

A kiadvány hiteles:
2021. április 29.

**Visegrád, MOL kút és a rév kikötő közötti partszakasz
(mobilgát és a Duna között)**

kertépítészeti kiviteli terve



Megrendelő:
Visegrád Város Önkormányzata
2025 Visegrád, Fő utca. 81.

Kertépítész tervező:

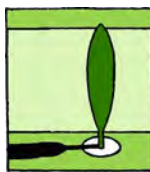

Buella Mónika
okl. táj- és kertépítész
K1 01-5013
1222 Budapest, Nagykőbánya u. 4.
email: monika.buella@gmail.com
mobil: +36 30 2505 035

2021. április

**Visegrád, MOL kút és a rév kikötő közötti partszakasz
(mobilgát és a Duna között)**

kertépítészeti kiviteli tervei

Tervdokumentáció tartalma

K1 Meglévő állapot M 1:500

K2 Kertépítészet terv kitűzéssel I. M 1:250

K3 Kertépítészeti terv kitűzéssel II. M 1:250

K4 Növénykiültetési terv I M 1:250

K5 Növénykiültetési terv II. M 1:250

K6 Életfa környezetének növénykiültetése, kitűzése, metszete M 1:100, 10

K7 Hajóállomás előtti lépcsőkar részletterve M 1:20

K8 Gabion támfalak részlettervei M 1:50

K9 Burkolatok részlettervei, metszete, kitűzése M 1:50,20

K10 Stégülőke részletterve M 1:20

K11 Kilátóstég részletterve M 1:20

K12 Infohullám részletterve M 1:20

K13 Infopont és infogömb részletterve M 1:10

K14 Természeti sétaút jelzéseinek részletterve M 1:20

K15 Kishajó kikötő részlettervei tereplépcsővel M 1:10, 100

K16 Fűzépítmény részletterve M 1:10, 50

Műszaki leírás

Árazott és árazatlan költségkiírás

**Visegrád, MOL kút és a rév kikötő közötti partszakasz
(mobilgát és a Duna között)**

kertépítészeti kiviteli terv

Műszaki leírás

Megrendelő:
Visegrád Város Önkormányzata
2025 Visegrád, Fő utca. 81.

Kertépítész tervező:

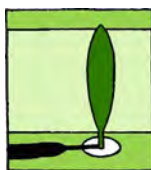

Buella Mónika
okl. táj- és kertépítész
K1 01-5013
1222 Budapest, Nagykőbánya u. 4.
email: monika.buella@gmail.com
mobil: +36 30 2505 035

2021. április

I. TERVEZÉSI ELŐZMÉNYEK, A TERVEZÉS FOLYAMATA

2020-ban Visegrád Önkormányzata megbízta Buella Mónika táj- és kertépítész tervezőmérnököt a *Visegrád, MOL kút és a rév kikötő közötti partszakasz (mobilgát és a Duna között) kertépítészeti koncepciótervének* elkészítésére. A tervezéshez aktuálisan elkészült geodéziai felmérést biztosított, amely a tervezési alaptérkép lett. A kertépítészeti koncepcióterv 2020 decemberében készült el, amely tervtartalom alapján 2021. év elején az önkormányzat megbízta a tervezőt a kiviteli tervek elkészítésével.

Az elkészült tervek nem tartalmazznak statikai terveket.

II. MEGLÉVŐ ÁLLAPOT

A tervezési terület Visegrád belterületén, a 11-es főút Duna felőli oldalán helyezkedik el, amely terület már a védett árvízi területen kívül van, egyben a Duna-Ipoly Nemzeti Park része.

A tervezett szakaszon nemrég épült meg a mobilgát, amely ezen a szakaszon a föld felszínével azonos magasságú beton alap-csökként jelenik meg. Korábbi beruházás eredménye a térkő burkolatú kerékpárút vagy sétaút. A jelenleg érvényben lévő tervek szerint külön kerékpárút fog épülni a főút mellett, így ez a szakasz teljes egészében gyalogos sétányként működhet.

A gyalogút főút felőli szakasza teljesen nyitott, növényzete nincs. A Duna felőli oldalon változó szélességben van vízszintes felület, illetve változó dőlésszögű rézsűk vezetnek el a vízparthoz. A vízpart mentén vízállástól függően kavicsos felületek találhatóak, részben járhatóak.

A növényzet, a fák és cserjék a rézsűoldalban nőnek, helyenként szabad kilátást biztosítva a Duna túloldalára. A fajok egy része a honos ártéri erdők növényzete, azonban keveredik néhány invazív faj is. A szóbeli tájékoztatás szerint jelenleg is folyamatban van a Nemzeti Parkkal egyeztetve az invazív, nem honos fajok irtása.

A területen található Cseke László kopjafája és egy több méter magas Életfa szobor.

A területről a K1-es M 1:500-as tervlap ad tájékoztatást.

III. TÁJÉPÍTÉSZETI KIVITELI TERVE – TERVEZETT ÁLLAPOT

1. A TERÜLET KIALAKÍTÁSÁNAK KONCEPCIÓJA

1.1. TÁJÉPÍTÉSZETI KONCEPCIÓ

A lehatárolt tervezési terület – sétány a város szövetét tekintve alapvetően önmagában is jól megfogalmazható szakasz, azonban nem szabad elfelejteni, hogy mindkét irányban folytatódik, folytatódhat a sétány. Igyekeztünk olyan megoldásokat alkalmazni, olyan javaslatokkal élni, amelyek önmagukban is egy önálló egységet alkotnak, ugyanakkor lehetőséget biztosítanak a folytatásra is. A folytatás alatt érthetjük a közvetlen Duna-partot, ugyanakkor a 11-es út másik oldalát is, magát a város területét, amelyhez jelenleg két aluljáróval kapcsolódunk.

A sétány elsősorban a révnél és a kápolnánál lévő aluljárók közötti Duna-part szakaszt érinti a benzinkúttal bezárolag. Az érkezés és indulás funkció hangsúlyozott kialakításával érdemes a látogatókban ezt az érzetet felkelteni. Ezekon a pontokon kell megkapják azokat az impulzusokat (információk formájában), amelyek felkeltik a kíváncsiságukat és továbbhaladásra készítik őket.

A partszakasz természeti adottságai már minden beavatkozás nélkül kiemelkedően jók, hiszen a víz, a part, a Duna-kanyar látványa önmagában nagyon értékes. Ezt az értéket szeretnénk tovább gazdagítani két helyi szállal: egy ún. kulturális sétányt és egy természeti tanösvényt ágyazunk be az érintett partszakaszba. Az alapvető élményt, a Duna látványát a növényzet megfelelő szelektálásával és fenntartásával lehet és javasolt biztosítani. A nem honos növényfajokat fokozatosan el kell távolítani a területről (pl. gyalogakác, *Amorpha fruticosa*), a lombok közötti kilátást meg kell tartani.

A kulturális sétány a hely neves szülőiteit, már itt lévő, illetve ide helyezendő képzőművészeti alkotásokat, szobrokat, illetve az itt álló kápolna-műemléket foglalja magában. Lényege, hogy a meglévő, megépített gyalogos sétány-burkolaton végighaladva a táji szépségek mellett a visegrádi kultúrértékek is megjelenjenek. (A Fellegvár országosan ismert, a város egyéb helyi értékei kevésbé.)

A természeti tanösvény a Duna, a Dunapart élővilágát mutatja be, egyrészt magát a vízi világot, másrészt a vízpartot övező növény- és állatvilágot. A tanösvény eltér a sétánytól, elcsábít le közvetlenül a partra, majd szépen visszahoz, vagy akár végigvezet lent – a vízszinttől függően. De megjelenítünk egy épített természeti elemet a felső sétánynál is, egy öbölben, ahol ún. fűzépítmény létesülhet. Az élő fűzvesszőkből hangulatos boltozatokat lehet építeni, kitűnő megálló-pihenőhely a nyári melegben.

Tervezőként érdemesnek tartunk egy ún. kilátópontot is létrehozni. Bár több helyen biztosítani kell a kilátást a lombkorona között, és természetesen a révnél tágasan átláthatunk Nagymarosra, de lehet bővíteni egy természetközeli lehetőséggel is. A meglévő bazalt-támfalaknál egy kilátópontot javasunk, ahol egy interaktív táblán a szemközti part földrajzi bemutatása is lehetséges.

A rév mellett számos étterem működik, itt nincs hiány üdítőben, kávéban, fagyiban, lángosban. A sétány másik végén, a benzinkutat eltakarón, egy másik vendéglátóipari egységet javasunk, amely hangulatos teraszával, szabadtéri fogyasztással segítheti legalább a nyári látogatókat.

A sétány kettős vonalvezetése a természetélményeken keresztül rekreációt és tudatformáló szerepkörrel bír, a kultúrélmények pedig észrevétlenül is gazdagítja ismereteinket.

A partszakaszt természetesen megfelelő utcabútorokkal, padokkal és szemetesekkel, valamint dísz- és közvilágítással szükséges ellátni. A világítás elsősorban a felső sétányra vonatkozik.

A sétányt jelenleg a 11-es főút elválasztja a város szövetétől, két aluljárón keresztül közelíthetők meg. Ezért kiemelkedően fontos, hogy az aluljáró ne riasszon el senkit az átkeléstől. A tiszta, kivilágított, világosra festett aluljáró képeinek folyamatos fenntartása lehetne cél, mivel az aluljáró szélesítése nem lehet alternatíva. Jelen terv a Duna felőli oldallal foglalkozik, de ki kellene terjeszteni a másik oldalra is a beavatkozást – egy következő projektben. Úttervező bevonásával érdemes felszíni gyalogátkelőhelyet is kijelölni, így előbb lehet a két oldal kapcsolata. Jelen tervben javaslatot adunk az átkelőhely nyomvonalára.

1.2. KULTURÁLIS SÉTÁNY JAVASOLT ELEMEI

- Cseke László (1926 – 2011) kopjafája – tanár, turisztikai szakíró, a Szent György Lovagrend újjászervezője, örökös kancellár, Visegrád díszpolgára

A kopjafa jelenleg a révnél található, az aluljáró felé vezető út mentén. Áthelyezését javasoljuk a kialakított fogadótérre.

- Visegrádi rév és hajókikötő helytörténete

Helytörténet, érdekességek ismertetése. Például: hogyan tud Bodri átmenni híd nélkül Visegrádról Nagymarosra? (Befagyott a Duna, és a jégen ment át.) Nagymaros – Visegrád közötti kompok története képekben.

képek forrása: https://dunakanyarkult.blog.hu/2020/11/15/dunai_atkelesek_tortenete

- Életfa – szobor

Vígh Tamás Kossuth-díjas szobrászművész alkotása

szoborhoz tartozó infopont: *Életfa – az emlékművet Visegrád Város Önkormányzata állíttatta a város millenniumának alkalmából, Vígh Tamás Kossuth-díjas szobrászművész terve alapján, Baráz Tamás Munkácsy-díjas szobrászművész kivitelezésében.*

A szobor megvalósulását az Oktatási és Kulturális Minisztérium, és az Önkormányzatok Országos Szövetsége támogatta. Visegrád 2009.

- Szigeti Antal (1932-1996) kopjafája – visegrádi testnevelő tanár

Kopjafája korábban a bazalt támfalaknál állt, a mobilgát építése idején elszállították innen, jelenleg visszahelyezésre vár.

- zászlót vivő oroszlán szobra

A szobor a Platánsor mentén található jelenleg, a kultúrsétányra áthelyezve nagyobb hangsúlyt kapna. (Sajnos sem az interneten, sem a Gróf Péter által írt, 2014-ben megjelent *Jelet hagyni* című kiadványban nincs további adat róla.)

- Mária-kápolna

A XVIII. század első felében épült barokk kápolna. Búcsúja: szeptember 8. Kisboldogasszony napja, Szűz Mária születésének ünnepe, egyben ez a nap a település hagyományos ünnepe is. Javasolt a kápolna történetét bemutatni, meghatározott napokon megnyitni a látogatók előtt, egyházi egyeztetéssel bekapcsolni a hitéletbe alkalmanként.

- 2002-es árvízi emlékmű

Bolyki Lajos (1943-) visegrádi képzőművész alkotása. Jelenleg a Platánsornál a 2006-os árvízi védekezés során megépített földgát oldalán áll, kevésbé hangsúlyos helyen. Javasolt a Mária-kápolna körüli tereprészük oldalában elhelyezni.

A kulturális sétányt gazdagítva ún. infogömböket javaslunk elhelyezni. Ezek lehetnek egyedi alkotások, vagy egységesen egy-egy nagyobb köögömbök, amelyekre fel lehet vésni neveket, illetve néhány rövid információt. Az alábbiakban Visegrád városának honlapján szereplő neves embereket soroljuk fel, a lista természetesen gazdagítható.

Infogömb: Id. Dörre Tivadar (1858–1932) – festő, rajztanár

Infogömb: Áprily Lajost (1887–1967) – költő, műfordító

Infogömb: Ruffy Péter (1913 -1993) – újságíró, író

Infogömb: Cseres Tibor (1915 -1993) – író

Infogömb: Dr Jékely Endre (1914-1999) – jogász, műfordító

Infogömb: Mészáros Dezső (1923– 2003) – szobrászművész

Infogömb: Zoller Attila (1927 – 1998) – dzsesszgitáros, filmzeneszerző

Infogömb: Kiss Károly (1930-1998) – költő, műfordító

1.3. TERMÉSZETI TANÖSVÉNY

A természeti tanösvény elsősorban a sétányhoz képest mélyebben fekvő dunaparti szakaszokra koncentrál, Ezek a természetközeli területek a vízszint ingadozástól függően válnak használhatóvá, így tudomásul kell venni korlátozott idejű látogathatóságukat. Kialakításuknál szem előtt kell tartani az időszakos vízállás okozta károsodási lehetőségeket, így elsősorban kő és kavics használata javasolt. Alapvetően egy kőtipegősort, helyenként terméskő tereplépcsőt jelent, amely levezeti a sétálókat közvetlenül a vízhez. A természeti tanösvény állomásai tematikusak, elsősorban a Dunához kötődnek. Az információk lehetnek kőtömbre vésett, ragasztott táblák, lehetnek fagyálló kerámiák, illetve kiegészítheti kőből kifaragott és kihelyezett elemek, mint például jellemző dunai halak, amelyek méretüknél és rögzítésüknél fogva egy árvíz esetén nem károsodnak.

A természeti tanösvény állomásai:

- Visegrádi-öböl vízi élővilága – fauna bemutatása
- földrajzi ismertető a nagymarosi oldal látványáról
- Visegrádi-öböl vízi élővilága – flóra bemutatása
- a Duna ártéri erdejének élővilága – állatvilág
- fűzépítményről, a fűz ismertetése, az építés fázisai
- a Duna ártéri erdejének élővilága – növényvilág
- 2013-as árvízszintet jelző tábla
a Mária-kápolnához vezető egyik lépcsőkar 5. foka

A természeti tanösvény javaslatok változtathatóak, bővíthetőek.

Lényegében a természeti tanösvény részének tekinthető a sétány középső öblösödésében megépítendő ún. fűzépítmény. Az élő fűz vesszőkből hangulatos boltozatokat lehet építeni, kitűnő megálló-pihenőhely a nyári melegben.

1.4. TÁJÉKOZTATÓ TÁBLÁK

A sétány és tanösvény két végpontján tájékoztató táblákat célszerű elhelyezni, amelyek felhívják a látogatók figyelmét a látványosságokra, felszólítanak, hogy érdemes végigjárni az utat. A révnél érkezők számára egy Visegrád térkép is olyan információkat tartalmazhat, amely alapján nemcsak a Fellegvár és környékét célozzák meg a látogatók, hanem a városba is besétálnak szétnézni. A sétány kápolna felőli végén pedig szintén egyéb látványosságokra való figyelem felhívással lehet élni.

Javasolt tájékoztató táblák:

- tájékoztató tábla: Visegrád térképe
- tájékoztató tábla kulturális sétányt és természeti tanösvényt jelző tábla (kezdő- és végpont)
- tájékoztató tábla a kishajó kikötő működési rendjéről

- tájékoztató tábla Visegrád további látványosságairól

1.5. NÖVÉNYZET

A terület növényállományát jelenleg a Dunát kísérő ártári erdő fafajai és cserjéi jelentik. Néhány helyen célzottan ültetett facsoportok vannak, amelyet a meglévő állapot terve részletesen tartalmaz. A sétány nyomvonala és a mobilgát betoncsíkja között jelenleg csak kevésbé szép gyepfelület van, majd azon túlmenően egy javításra szoruló gyepes-kavicsos útpadka látható a főút aszfalt burkolatának széléig. Vagyis a sétáló embereket lényegében semmi nem védi a főút terhelésétől és teljes látványától.

A területen kiemelt helyeken honos, lombhullató fák ültetése javasolt, ezeket a tervezett térképlapokon jelöltük. Azonban a sétány és a mobilgát betonalapja közötti 2-3 méteres szakaszon árvízvédelmi okok miatt fát nemigen telepítünk, illetve a fa is 2 m magasság felett ad koronát és zöldfalat. Az előbbi okok miatt az érintett szakaszon díszfüvek telepítését javasoljuk. A díszfüvek méretüket tekintve igen változatosak, a 3 m magasságútól kezdve a 20-30 cm-ig. A füvek kifejezetten napfényigényesek, bár a nagy nyári melegben az öntözést meghálálják. Nem fásszárúak, hanem lágyszárú évelők, télre elszáradnak, de lombjukat, habitusukat szépen megtartják egész télen. Fenntartásuk egyszerű, tél végén, kora tavasszal vissza kell vágni tövig, majd néhány hét alatt kihajtva ismét zöldellenek. Az árvízi védekezést lágyszárúak miatt nem akadályozzák, bármely autó könnyen áthaladhat rajta.

2. KERTÉPÍTÉSZETI KIVITELI TERV TARTALMI ELEMEI

2.1. Lépcső

2.1.1. Kiszélesített lépcső a hajókikötőnél

A jelenlegi keskeny betonlépcsőt a terv kiszélesíti, méltóbb megközelítést ad a hajókikötőnk. Anyagát tekintve az aluljáró másik oldalán a Rév utcai lépcső és burkolatok anyagait követjük. A fellépő élek betonba fogott 12x12x25 cm-es andezit vagy bazalt tömbköszegély elemek. A fellépők 6x6x6 cm-es andezit kiskockakőből készülnek. A lépcsőt vasbeton alaptestre kell rakni, a beton alatt 15 cm vastag homokos kavics szükséges. A kockaköveket a megfelelő stabilitás érdekében Romplex fugázóval kell kitölteni. A lépcső egyik oldala egyenesen fut, míg a másik oldala lépcsőzetesen növekvő fellépő hosszal készül, 250 cm-rel indul, amely fokozatosan a 19 lépcsőfokon kiszélesedik 1068 cm-re.

2.1.2. Lépcső újjáépítése a meglévő bazalt támfalnál

A meglévő bazalt támfal egy szakaszán jól látható nyomai vannak egy egykori lépcsőnek, még a bazaltkövek is ott fekszenek a helyszínen. A lépcső szélessége 560 cm, az áthidalandó magasság 120 cm. A faragott bazalt kövek kiegészítésével a bazaltkő lépcsőt helyre kell állítani, ha szükséges, betonlapot kell rendelni hozzá.

2.2. Burkolatok

2.2.1. Andezit kiskockakő

A hajókikötő előtt a felső terepsíkor egy szélesebb teresedés készül a sétálók és várakozók számára. Burkolata 10x10x10 cm-es andezit kiskockakő, amelyet 3 cm homokágyra, 20 cm FZKA alépítményre és 15 cm homokos kavicsra kell fektetni, a tükröt, mint általában tömöríteni kell. A kiskockakövet javasoljuk Romplex fugázóval fugázni. Ugyanilyen burkolatot javasolunk a MOL két

elé tervezett vendéglátóipari egység (pl. kávézó, fagyizó) elé is, ahol padokat, asztalokat, székeket, napernyőket lehet kihelyezni. Szegélyezése 12x12x20 cm-es andezit szegélykőből készül, amelyet betonpapucsba rakunk.

2.2.2. Bazalt nagykokakő

A kishajó-kikötőnél egy kisebb teresedést alakítunk ki. Anyaga 15x15x15 cm-es bazalt nagykokakő, amelyet az időszakos vízborítottság miatt 20 cm CKT betonlapra javasolunk helyezni. A beton alatt a homokos kavicsot adottságként tételezünk fel, az altalajt tömöríteni kell. Fugázása 1 rész cement 2 rész homok földnedves keveréke legyen, amelyet permetező öntözéssel kell szilárdítani és át söpörni. A bazalt nagykokakő alternatívája lehet a szabálytalan bazaltkő, amennyiben a felülete járható egyenletességre van megmunkálva.

2.2.3. Bazalt lépőkövek

A meglévő térkőjárda és az alsóbb parti részekhez bazalt lépőköveket helyezünk, amelyek egyben kijelölik a nyomvonalat, jelzik, hogy arra van valami, érdemes lemenni, valamint tereplépcsőként is szolgálnak. A bazalt tömbök hossza 100 cm, keresztmetszete 25 (30) cm x 10 (12) cm. 10 cm vastag zúzottkőre kell elhelyezni, alatta tömörítve a talajt. A bazalttömbök járófelületét viszonylag egyenletesre, járhatóra kell megmunkálni. A bazaltkövek között gyep található.

2.2.4. Természeti tanösvény jelölése

Közvetlen a homokos-kavicsos vízpart mentén is végig lehet sétálni a tervezett útszakaszon. Az erre járónak támpontot érdemes adni, hogy honnan hova juthatnak el. A tervezett nyomvonalon ívesen egy betonpapucsba fogott andezit vagy bazalt kőszegélyt futtatunk 150 cm folyamatos hosszban, majd 250 cm szünet után ritmikusan váltakozva jelölésértékkel bíróan vezetnek a lent sétálókat. Alternatívaként 30 cm átmérőjű öntöttvas golyókat is lehet vezetni, ezek készen kapható termékek, betonacél tüskével betonlapba kell rögzíteni. A golyókat 200 cm-ként helyezzük el.

2.3. Támfalak

Támfalak az aluljáróknál

Mindkét aluljárónál a közvetlen kibukkanáskor a legmélyebb ponton a kapcsolódó rézsűoldal igen meredek, ezért néhány méter hosszan 50 cm magas és 50 cm széles gabiontámfalat építünk. A gabion 2D Light hegesztett háló, bazaltkővel megtöltve, horganyzott rácsból 4 mm drótátmérővel, 30x30 mm drótkiosztással. A feltöltött oldalon geotextil hátfallal, a támfal alatt min. 20 cm homokos kavics legyen, alatta tömörített altalaj. A falak ívesek, így a szerkezetet helyben kell szerelni.

Az ülőstégek esetében a rézsűoldalba kisebb bevágást alakítunk ki, amelyet max. 80 cm magas támfallal fogunk meg.

2.4. Faépítmények

2.4.1. Kilátóstég

A kilátóstég a meglévő bazalttámfalra épül, átlag 280 cm széles, hossza 878 cm. A 3,5 cm és 12 cm széles tölgyfa pallók akác párnafára (7,5x12 cm) ülnek. A párnafákat 12x12 cm-es gerendák tartják, amely gerendákat egyedileg legyártott acéllemez persely tart meg. A földfelszínhez közeli tartópontokon elegendőek betonacél tüskék, melyek beton pontalapokba vannak rögzítve, míg a támfaltól távolabb a közel 150 cm-es mélység esetében a betonacélt acélcső váltja fel, amelyet beeresztünk egy 80 cm mély betonlapba. Az alulról látszó acélcsővet bazaltkőves gabionoszlop veszi körbe, amelynek elsősorban takaró funkciója van. A gabion-oszlop szerkezete megegyezik a gabiontámfalak szerkezetével. A kilátóstég korlátot is kap, amely a játszóeszközöknél használt

acélbetétes kötél, a kenderhez hasonló természetes bézs színben. A kötél korlátokon van átfűzve, a korlát 10x10 cm-es gerendaoszlop, amelynek faragott fejezete van, egy csigaminta. A fejezet faragása egyezzen meg a templom előtt található kerékvető csigavonal mintázatával.

A kilátóstég középső traktusában a korlátoszlopok tetején egy tájékoztató tábla fut, amely a szemközti panorámát nevesíti. A gerenda tetején egy acéllemez kalap fogadja és tartja az acélcsőre szerelt acéllemezt, amely a tájékoztató táblát fogadja, erre a felületre kell az éleken visszahajtva rögzíteni a tájékoztató anyagot. Az acéllemez széleit sérülésmentesre kell eldolgozni.

2.4.2. Ülóstég

Az ülóstég alapszerkezetét tekintve megegyezik a kilátóstég középelemével. Itt nem szükséges korlát, hiszen a fapalló felület a talajhoz közel helyezkedik el, a rézsútól kifelé lejtve. A korlát helyett azonban szintén beépítettünk egy faragott fejezetű oszlopot a két külső élére. A rézsú felőli oldalon a bevágásban bazalttámfal fut, max. 80 cm magasan.

2.5. Információs táblák, szoboráthelyezések

2.5.1. Infohullám

2 db készül belőle, a sétány elején és végén. Hossza több mint 900 cm, magassága max. 70 cm, hullámszó felülettel. Az alap egy vasbetontest, amelyre 2 cm vastag bazalt műkő kerül. A felső hullámszó felületére lehet digitálisan nyomtatott információ csíkot ragasztani vagy csavarozni, amennyiben fémlemezre készül a nyomat. A nyomatnak időjárásálló, kültéri felületnek kell lennie, UV állónak és színtartónak. A látszó felületen peremet alakítottunk ki körben, az így létrejött tükörbe helyezhető be az infocsík. Az esővíz elvezetésére a tükör 1%-kal lejt, a lejtésirányban 3 helyen vízkivezetést kell biztosítani a peremben.

2.5.2. Infogömb

Az infogömbök a felső sétány mentén helyezkednek el. Ezek 40 cm átmérőjű, vasbeton alapú gömbök, amelyen 2 cm mélységű műkőréteg van. A gömbök betonacél tüskével vannak rögzítve egy föld alatti beton pontalaphoz. A műkő felületén vésett nevek szerepelnek.

2.5.3. Infopont

A kertépítészeti tervlapon jelöltük a javasolt infopontokat, ahol az adott ponton lévő látványosságról szóló érdekességek szerepelnek képes-szöveges formában. (Például a kápolna története, stb.) Egy kb, 120 cm széles és 70-80 cm magas bazalt kötömb az alap, amelynek egy ferde rálátási szögű oldala van. Ebben lehet egy A2-es (594x420 mm) méretű tükröt vésní, amelyre csavarral lehet rögzíteni a nyomtatott horganyzott acéllemezt, amely kültéri időjárásálló és UV álló öntapadó vinyl fóliával van bevonva.

2.5.4. Infotábla

A hajókikötőnél jelenleg van egy fém csövázás tábla Visegrád térképével. Azt a táblát javasoljuk felváltani egy egyedi, Visegrád típusú, fa szerkezetű táblára, amelyből néhány már látható a városban. Ugyanezt javasoljuk itt is elhelyezni. A táblán Visegrád tréképe mellett a javasolt látogatási célpontokat lehetne feltüntetni.

2.5.5. Szobor és kopjafa áthelyezések

A tervezési területen kívül, Visegrád területén található egy oroszlános szobor és egy 2002-es árvízi szobor, ezeket javasoljuk elhelyezni a tervezési területen belülré. Két kopjafa is áll szintén a területen, ezeket pedig áthelyezzük – felújítva.

2.6. Utcabútorok

2.6.1. Padok

Új padokat nem terveztünk, azonban jelenleg is szép számmal találhatóak öntöttvas tartószerkezetű, fa ülő- és hátfalú padok a területen. Ezeket javasoljuk felújítani és ismét kihelyezni.

2.6.2. Hulladékgyűjtők

A területen jelenleg is találhatóak faszerkezetű hulladékgyűjtők. Ezek jelenleg jól működnek, ugyanezt a szerkezetet érdemes folytatni és kihelyezni több helyre.

2.6.3. Kerékpártámaszok

A kerékpárok elhelyezésére támaszokat javasolunk, nem pedig olyan szerkezeteket, amelyek a kereket lehet behelyezni. A kerékpárosok által kiadott segédanyagokban minden esetben ezt javasolják, mint a legkedvezőbb megoldást. (Lényegében egy korlátdarab, amelyhez hozzá lehet támasztani és esetleg láncolni a vázat.) Javaslatunk szerint az egyszerű csőváz helyett mivesebb támasz illene erre a szakaszra: vagy a már meglévő visegrádi öntöttvas korlátok egy darabja, vagy késztermékként a Városszépítő Kft. Stella kerékpártámasza, amely két hajlított acél laposvas körívből áll, dübellel rögzíthető, ez esetben a föld alatt betonpontalap is szükséges.

2.6.4. Faveremrács

A még meg nem tervezett vendéglátóipari egység előtti teraszburkolatba 2 lombos fát helyeztünk el, ezek körül faveremrács szükséges. A fagyizó-sütiző-kávézó megépülte nélkül a burkolatnak nincs létjogosultsága. A faveremrács öntöttvas legyen, belső körátmérője ne legyen kisebb 60 cm-nél.

2.6.5. Korlátok

Korlát szükséges a kiszélesített lépcsősor egyenes szakaszára, a hajókikötőnél felújításra javasolt támfal tetejére (jelenleg egy fémkerítés van itt), valamint javasoljuk cserére az átjárók felszínén a közút mentén kialakított, fehérre festett csőkorlátokat. Jelenleg a postahivatal előtt látható egy egyszerű, de mives öntöttvaskorlát típus, ezt javasoljuk tovább vinni és alkalmazni a tervezési területen is.

2.7. Növénytelepítés

2.7.1. Évelők, cserjék, fák telepítése, gyepesítés

Fák

Összesen 16 db lombhullató fa telepítését javasoljuk, amelyeket a növénylista tartalmaz. A fák 3-szor iskolázott sorfák legyenek, 16/18 és 18/20-as méretben. Kisebb méret nem javasolt a károkozás miatt. Ültetés után a törzsét jutaszövet körbetekerésével kell védeni.

A fák ültetőgödre 1,00 m x 1,00 m x 1,00 m-es legyen, amelyben 50 %-os talajcserét kell végezni. A talajcsere anyaga humuszban gazdag, gyommentes termőföld legyen.

A fákat az ültetéssel egyidejűleg karózni kell három oldalról. A karó anyaga min. 5 cm átmérőjű, telített körmart farúd, amely 2 m magasán kell a földfelszíntől kiállnia. (farúd min. 50x2500 mm méretű). A három karóhoz a fa törzsét sérülésmentesen, biztonságosan rögzíteni kell hevederekkel. A három karó merevítését 2,5 cm átmérőjű, felezett faanyaggal kell megoldani.

Cserjék

Összesen 333 db cserjét ültetünk, a hajókikötőnél a támfalon lecsüngő loncot, valamint az életfa körül örökzöld babérmeggyet. A cserjék esetében 40x40x40 cm-es ültetőgödör szükséges 50%-os humuszban gazdag talaj cseréjével. A cserjeágyak alatt 5 cm vastagságban apró fenyőkéreg terítése szükséges. Nem festett, nem szálkás fasarabok, hanem apró fenyőkéreg.

Évelők

Évelők közül a díszfüvek kerülnek nagy arányban kiültetésre. A díszfüvek összdarabszáma 4334 db. Az évelőágyak alatt 20 cm mélységben 50%-os talajcsere szükséges. Az évelők alatt is apró fenyőkéreg terítés javasolt 5 cm vastagságban.

Az évelő és cserjeágyakat a gyepfelülettől fémszegéllyel választjuk el. Ez lehet egyedileg legyártott fémszegély, illetve késztermékként horganyzott acéllemez szegély 2 mm vastag, 10 cm széles.

Gyepesítés

A meglévő mobilgát betonvonala és a meglévő térkőburkolat közötti területre számoltunk gyepesítést, valamint az út Duna felőli oldalán 2 m szélességben. A gyepesítendő területen 10 cm vastag, humuszban gazdag termőföld terítése szükséges, majd 4-5 dkg/m² mennyiségű fúmaggal kell bevetni a területet.

A telepítendő növények listája a műszaki leírás vég található, mérettel, darabszámmal együtt.

2.7.2. Fűzépítmény

A fűzépítmény 515 cm magas és 1100 cm átmérőjű körépítmény. Anyaga fűzfaág kötegek, amelyek elültetve és öntözve kihajtanak és a szerkezet élővé válik. A külső kör peremén 8 db, egyenként 120 cm átmérőjű, kör alakú bazaltkő szegély építünk, ezek fogadják be a 8 fűzköteg alappillért. Egy-egy alapból három felé ágaznak el a fűzkötegek: közép és a két oldali irányba, ahol szintén a földbe kell rögzíteni azokat. Középen külső méretét tekintve 370 cm átmérőjű kör alakú bazalt körív van, ülőmagasságú, tetején tölgyfa palló ülőfelülettel. Az egész szerkezetet 600 cm sugarú, földbe süllyesztett Everedge fémszegély keretoz, azon belül a burkolat bazaltzúzalék, 10 cm vastagságban.

Visegrád, 2021. április 19.

Buella Mónika
okl. táj- és kertépítész mérnök
K1 01-5013

**Visegrád, MOL kút és a rév kikötő közötti partszakasz
ÜLTETETT NÖVÉNYEK LISTÁJA**

növény latin neve	magyar név	méret	db	db/m ² /fm
LOMBOS FA				
Acer buergerianum	háromerű juhar	3xi SF 16/18	4	-
Alnus glutinosa 'Imperialis'	oszlopos éger	3xi SF 16/18	3	-
Fraxinus angustifolia subsp. Pannonica	keskenylevelű kőris	3xi SF 16/18	1	-
Fraxinus excelsior 'Heterophylla Pendula'	csüngő kőris	3xi PF 16/18	2	-
Fraxinus ornus 'Mecsek'	gömbkőris	3xi SF 16/18	1	-
Malus 'John Downie'	díszalma	3xi SF 16/18	2	-
Platanus x acerifolia 'Bloodgood'	juharlevelű platán	3xi SF 16/18	2	-
Tilia platyphyllos 'Pannonia'	gömbhárs	3xi SF 18/20	1	-
összesen:			16	db
CSERJE				
Lonicera japonica 'Halliana'	Japán futólonc	30/40	153	3
Prunus laurocerasus 'Piri'	babérmeggy	30/40	180	5
összesen:			333	db
ÉVELŐ / DÍSZFŰ				
Andropogon scoparius	fenyérfű	Cs11x11	198	9
Carex muskingumensis	pálmalevelű sás	Cs11x11	315	9
Festuca glauca 'Elijah Blue'	deres csenkesz	Cs11x11	288	12
Miscanthus sinensis 'Gracillimus'	kínai virágosnád	Cs11x11	1068	3
Mischanthus giganteus 'Jubilaris'	óriás virágosnád	Cs11x11	84	1
Panicum virgatum 'Heavy Metal'	vesszős köles	Cs11x11	305	5
Panicum virgatum 'Shenandoah'	vesszős köles	Cs11x11	50	5
Panicum virgatum 'Squaw'	vesszős köles	Cs11x11	480	5
Pennisetum alopecuroides 'Little Bunny'	évelő tollborzfű	Cs11x11	780	12
Pennisetum alopecuroides 'Viridescens'	évelő tollborzfű	Cs11x11	175	5
Pennisetum alopecuroides 'Cassian'	évelő tollborzfű	Cs11x11	35	5
Pennisetum alopecuroides 'Hameln'	évelő tollborzfű	Cs11x11	40	5
Pennisetum alopecuroides 'Moudry'	évelő tollborzfű	Cs11x11	30	5
Pennisetum orientale 'Karley Rose'	keleti tollborzfű	Cs11x11	120	5
Pleiblastus pygmaeus	bozótbambusz	Cs11x11	78	1
Stipa tenuissima	árvalányhaj	Cs11x11	288	16
összesen:			4334	db

-OAS, MFANETAM j > Uth
 aM j caVgZl
 aM j ahYhMx
 csejfol
 aM j ZUgZfh
 aM j gZzXMcUh
 [f'vMebZ" h
 acM j zHUuU
 homokos/kavicsos
 partszakasz
 [zZgZzhu U
 ghba " rjZkHU
 aM j ahYhMx
 pad

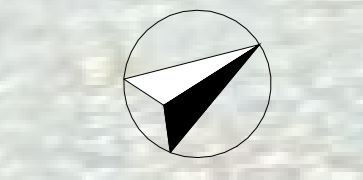

<p>Cím: 1222 Budapest, BUI m Várhát U. e-mail: munka.budla@gmail.com www.tajrajz.hu</p>	Visegrád Város Önkormányzata 88 JgM EZE iM, %		AS, F6889P	
	MUNKÁNEVE:	Visegrád, MOL kút és a rév kikötő közötti partszakasz (mobilgát és a Duna között) KERTÉPÍTÉSZETI KIVETELI TERV		FS-NCNAAS K1 AVPEREFARBM M= 1:500 S0H A. 2021. aLF@G
	RAJZ NEVE:	AS @J a@SICH		

Legend:

	aY jf "ca VgZU		tervezett andezit XgM f_c Ue		UsXqHMa fg burkolat
	tervezett lombos fa		Hj YnMhMa fgMh gftzbm		_jzlgjzbrn_U gná _"rjdUHU
	aY jf #h YnMhX csejefolt		HfYd fMg VUUh_ hiaV_V`		aY jf #h YnMhX pad
	tervezett cserjefgy Z'h		aY jf #h YnMhX pad		Hj YnMhZg "aV
	aY jf ZMg dch		tervezett burkolat		tervezett burkolat
	aY jf g'zfx		tervezett pad		tervezett pad
	aY jf f'bvmb Z' Yh		tervezett aY jf zhUUHU		tervezett aY jf zhUUHU
	aY jf zhUUHU		tervezett _yf dzfzf'CE		tervezett _yf dzfzf'CE
	homokos/kavicsos partszakasz				

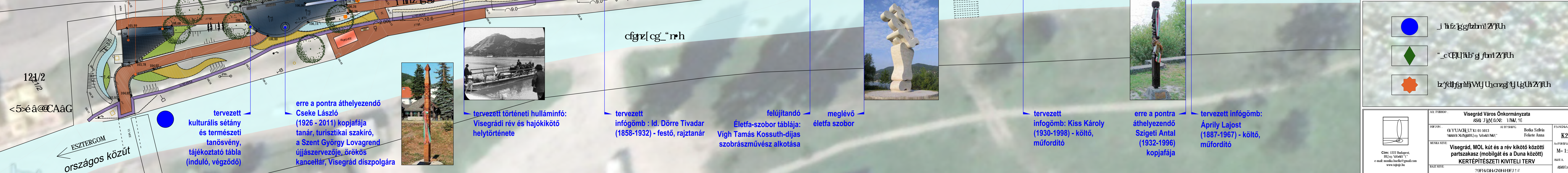
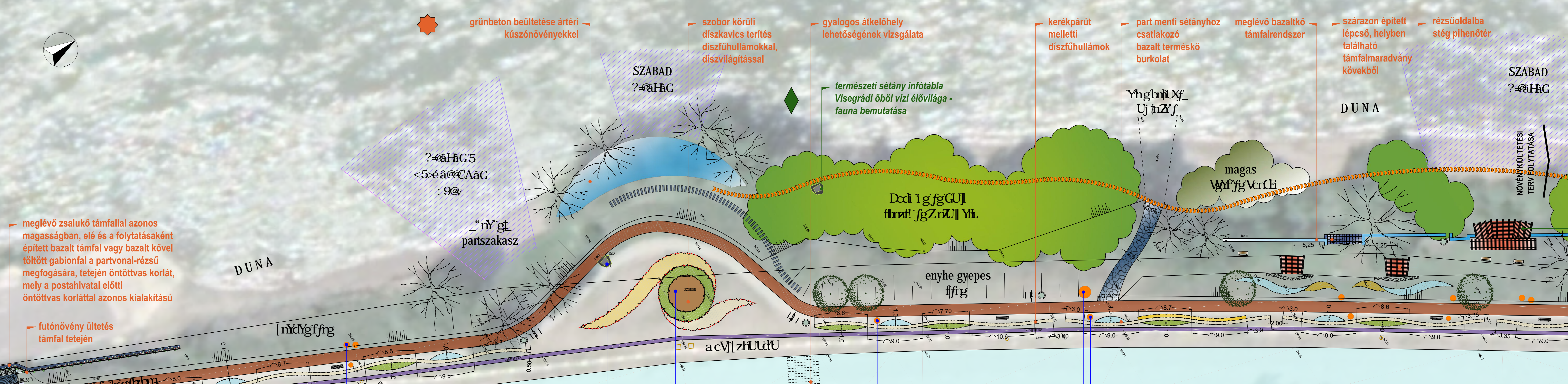

Legend:

- i h'z'gg'fzbrn' Z'f'Uh
- " _c'EU'ub'g' fbn'Z'f'Uh
- lz'ydl'g'MjVUj Uchz'g'Y U'g'U'Z'f'Uh

Project Information:

City: 1222 Budapest, 3810 Visegrád
 e-mail: monika.bucsek@gmail.com
 www.tajrajz.hu

Client: Visegrád Város Önkormányzata
 888 Jgy'ez'e' i'w' %

Author: Botka Szilvia, Fekete Anna
 K2
 M= 1:250
 888(z)kg

121/2
 <5>é@CAAG
 ← ESZTERGOM országos közút

tervezett kulturális sétány és természeti tanösvény, tájékoztató tábla (induló, végződő)

erre a pontra áthelyezendő Cseke László (1926 - 2011) kopjafája tanár, turisztikai szakíró, a Szent György Lovagrend újjászervezője, örökös kancellár, Visegrád diszpolgára



tervezett történelmi hulláminfó: Visegrádi rév és hajókikötő helytörténete



tervezett infógömb: Id. Dörre Tivadar (1858-1932) - festő, rajztanár

felújítandó Életfa-szobor táblája: Vigh Tamás Kossuth-díjas szobrászművész alkotása



tervezett infógömb: Kiss Károly (1930-1998) - költő, műfordító



tervezett infógömb: Áprily Lajost (1887-1967) - költő, műfordító



erre a pontra áthelyezendő Szigeti Antal (1932-1996) kopjafája

tervezett infogömb: Áprily Lajost (1887-1967) - költő, műfordító

tervezett infogömb: Ruffly Péter (1913 -1993) -újságíró, író

tervezett infogömb: Zoller Attila (1927 - 1998) - dzsesszgitáros, filmzeneszerző

tervezett infogömb: Cseres Tibor (1915 -1993) - író

tervezett infogömb: Dr Jékely Endre (1914-1999) - jogász, műfordító

tervezett infogömb: Mészáros Dezső (1923- 2003) - szobrászművész



erre a pontra áthelyezendő Mészáros Dezső oroszlán szobra



tervezett infótábla a kápolnáról

meglévő Mária-kápolna A XVIII. század első felében épült barokk kápolna. Búcsúja: szeptember 8. Kisboldogasszony napja, Szűz Mária születésének ünnepe.

tervezett kulturális sétány és természeti tanösvény, tájékoztató tábla (induló, végződő)



erre a pontra áthelyezendő 2002-es árvíz emlékmű Bolyki Lajos (1943-) visegrádi képzőművész alkotása

tervezett történelmi hullámfő: Visegrád további látványosságai

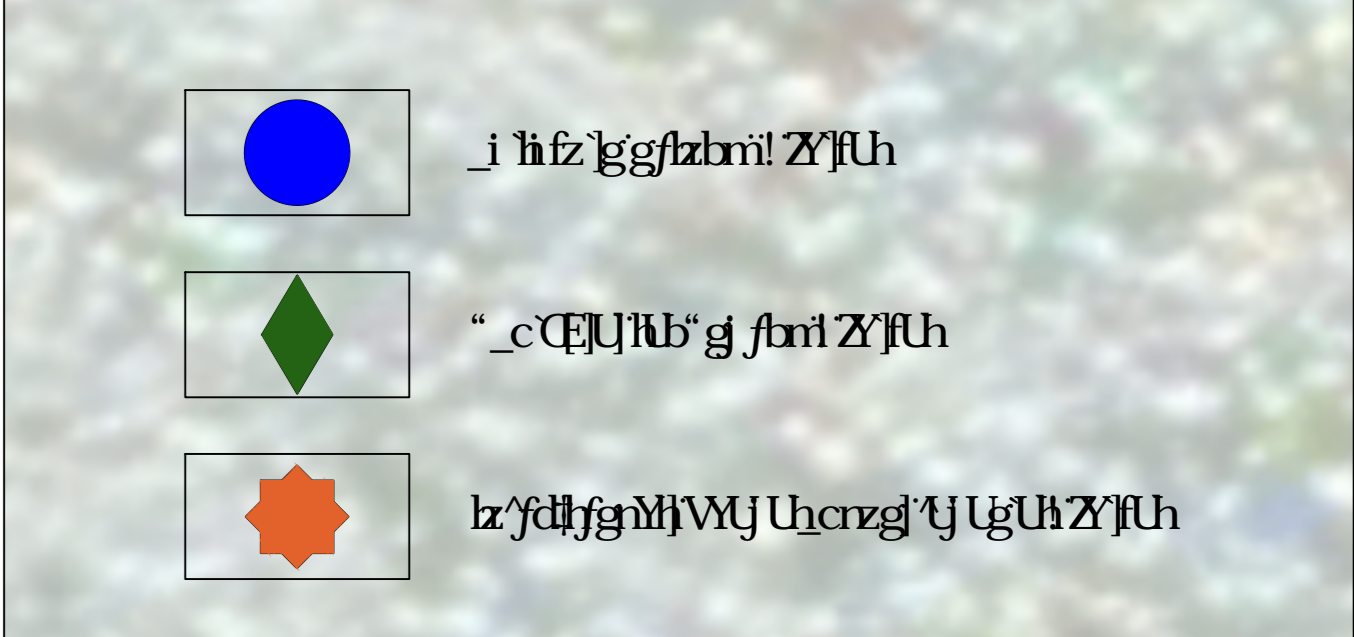

	ALJELZŐ: Visegrád Város Önkormányzata 8533 Jászó Gy. 11M. 95	FŐTARTÓ: Bolyki Lajos Péter Anna K3
	MÉRTELÉK: 1:250 M= 1:250 8533 Jászó Gy.	KÉPZŐMŰVÉSZ: Bolyki Lajos Péter Anna

Visegrád, MOL kút és a rév kikötő közötti partszakasz ÜLTETETT NOVÉNYEK LISTÁJA				
növény latin neve	magyar név	méret	db	db/m2/m
LOMBOS FA				
Acer buergerianum	háromerű juhar	3x SF 16/18	4	-
Alnus glutinosa 'Imperialis'	oszlópos éger	3x SF 16/18	3	-
Fraxinus angustifolia subsp. Pannonica	keskenylevelű kőris	3x SF 16/18	1	-
Fraxinus excelsior 'Heterophylla Pendula'	csüngő kőris	3x SF 16/18	2	-
Fraxinus ornus 'Nescek'	gömbkőris	3x SF 16/18	1	-
Malus 'John Downie'	díszalma	3x SF 16/18	2	-
Platanus x acerifolia 'Bloodgood'	juharlevelű platán	3x SF 16/18	2	-
Tilia platyphyllos 'Pannonia'	gömbhárs	3x SF 18/20	1	-
összesen:			16	db
CSERJE				
Lonicera japonica 'Halliana'	Japán futólónc	30/40	153	3
Prunus laurocerasus 'Piri'	babérmeggy	30/40	180	5
összesen:			333	db
ÉVELŐ / DÍSZFŰ				
Andropogon scoparius	fenyérfű	Cs11x11	198	9
Carex muskingumensis	pálmalevelű sás	Cs11x11	315	9
Festuca glauca 'Elijah Blue'	deres csenkesz	Cs11x11	288	12
Miscanthus sinensis 'Gracillimus'	kínai virágosnád	Cs11x11	1068	3
Miscanthus giganteus 'Jubilaris'	óriás virágosnád	Cs11x11	84	1
Panicum virgatum 'Heavy Metal'	vesztes kőles	Cs11x11	305	5
Panicum virgatum 'Shenandoah'	vesztes kőles	Cs11x11	50	5
Panicum virgatum 'Squaw'	vesztes kőles	Cs11x11	480	5
Pennisetum alopecuroides 'Little Bunny'	évelő tollborzfü	Cs11x11	780	12
Pennisetum alopecuroides 'Viridescens'	évelő tollborzfü	Cs11x11	175	5
Pennisetum alopecuroides 'Cassian'	évelő tollborzfü	Cs11x11	35	5
Pennisetum alopecuroides 'Hamel'	évelő tollborzfü	Cs11x11	40	5
Pennisetum alopecuroides 'Moudry'	évelő tollborzfü	Cs11x11	30	5
Pennisetum orientale 'Karley Rose'	keleti tollborzfü	Cs11x11	120	5
Pleioblastus pygmaeus	bozótbambusz	Cs11x11	78	1
Stipa tenuissima	árványhaj	Cs11x11	288	16
összesen:			4334	db

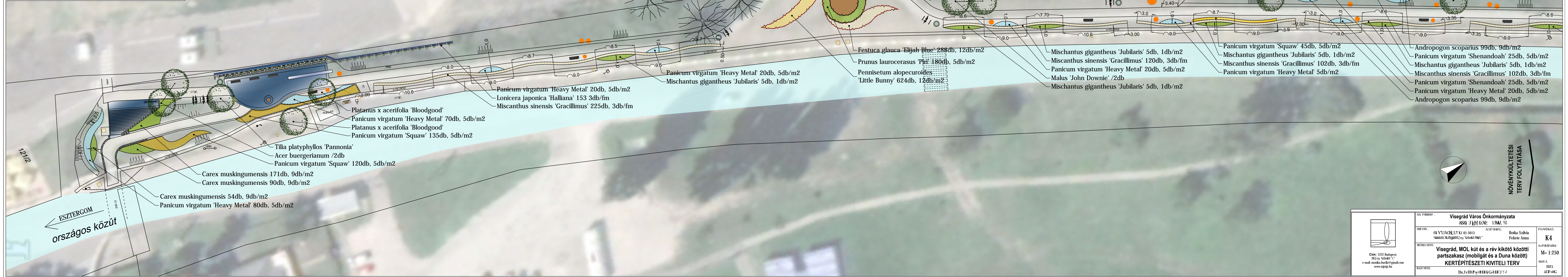

<p>Clm: 1222 Budapest, 1111. Mátyás t. e-mail: monika.bacsa@gmail.com www.tgrajz.hu</p>	<p>Adó: FÖRBERP</p> <p>Visegrád Város Önkormányzata 888 J E Z E I N M %</p>	<p>TERVEZŐ: GÉY UACH UT K1 01-5013 "888888 X L P G E P U I U V A K O T I M C"</p>	<p>TERVEZŐSÉG: Botka Szilvia Fekete Anna</p>	
	<p>MUNKÁ NEVE: Visegrád, MOL kút és a rév kikötő közötti partszakasz (mobilgát és a Duna között) KERTÉPÍTÉSZETI KIVITELI TERV</p>	<p>M= 1:250</p>	<p>ÁBRÁK SZÁMA: K4</p>	<p>ÁBRÁK TITKÁRA: M= 1:250</p>
	<p>TERVEZŐ NEVE: Bx Jv B M y @ H U G H F J I =</p>	<p>TERVEZÉS DÁTUMA: 2021.</p>	<p>TERVEZÉS Helye: 2021.</p>	<p>TERVEZÉS Mérete: A1F-6G</p>
	<p>TERVEZÉS Dátuma: 2021.</p>	<p>TERVEZÉS Helye: 2021.</p>	<p>TERVEZÉS Mérete: A1F-6G</p>	<p>TERVEZÉS Mérete: A1F-6G</p>



Visegrád, MOL kút és a rév kikötő közötti partszakasz
ÜLTETETT NÖVÉNYEK LISTÁJA

növény latin neve	magyar név	méret	db	db/m ² /fm
LOMBOS FA				
Acer buergerianum	háromerű juhar	3x SF 16/18	4	-
Alnus glutinosa 'Imperialis'	őszlajos éger	3x SF 16/18	3	-
Fraxinus angustifolia subsp. 'Pannonica'	keskenylevelű kőris	3x SF 16/18	1	-
Fraxinus excelsior 'Heterophylla Pendula'	csüngő kőris	3x PF 16/18	2	-
Fraxinus ornus 'Mecsek'	gömbkőris	3x SF 16/18	1	-
Malus 'John Downie'	diszalma	3x SF 16/18	2	-
Platanus x acerifolia 'Bloodgood'	juharlevelű platán	3x SF 16/18	2	-
Tilia platyphyllos 'Pannonica'	gömbhár	3x SF 18/20	1	-
			összesen:	16 db
CSERJE				
Lonicera japonica 'Halliana'	Japán futólonc	30/40	153	3
Prunus laurocerasus 'Piri'	babérmeggy	30/40	180	6
			összesen:	333 db
ÉVELŐ / DISZFŰ				
Andropogon scoparius	fenyérfü	Cs11x11	198	9
Carex muskingumensis	pálmalevelű sás	Cs11x11	315	9
Festuca glauca 'Elijah Blue'	deres csekesz	Cs11x11	288	12
Miscanthus sinensis 'Gracillimus'	kínai virágosnád	Cs11x11	1068	3
Miscanthus giganteus 'Jubilaris'	óriás virágosnád	Cs11x11	84	1
Panicum virgatum 'Heavy Metal'	vesszős köles	Cs11x11	305	5
Panicum virgatum 'Shenandoah'	vesszős köles	Cs11x11	50	5
Panicum virgatum 'Squaw'	vesszős köles	Cs11x11	480	5
Pennisetum alopecuroides 'Little Bunny'	évelő tollborzfü	Cs11x11	780	12
Pennisetum alopecuroides 'Viridescens'	évelő tollborzfü	Cs11x11	175	5
Pennisetum alopecuroides 'Cassian'	évelő tollborzfü	Cs11x11	35	5
Pennisetum alopecuroides 'Hameln'	évelő tollborzfü	Cs11x11	40	5
Pennisetum alopecuroides 'Moudry'	évelő tollborzfü	Cs11x11	30	5
Pennisetum orientale 'Karley Rose'	keleti tollborzfü	Cs11x11	120	5
Pleioblastus pygmaeus	bozótambusz	Cs11x11	78	1
Stipa tenuissima	arványshaj	Cs11x11	288	16
			összesen:	4334 db

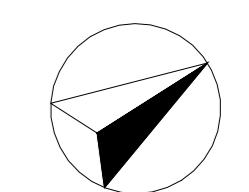
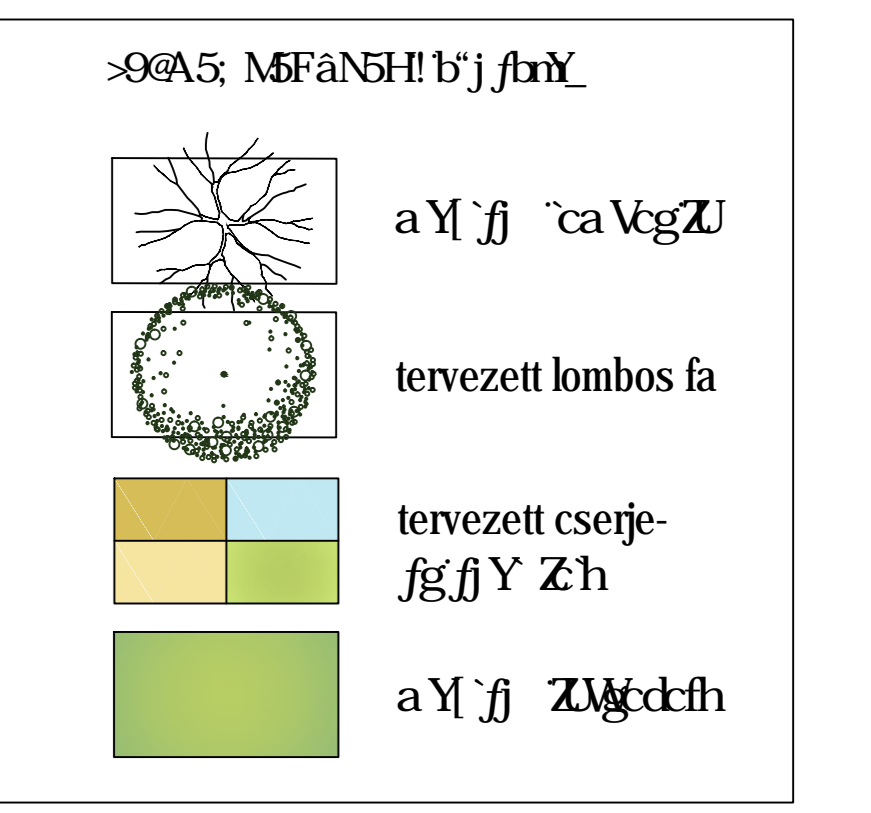

Visegrád Város Önkormányzata
KÖZTÉR-ÉPÍTÉS I.R.M. 96

TERVEZŐ: Bolta Szilvia Fekete Anna	TERVEZÉS: K5
AVATÁS: M= 1:250	DÁTUM: 2021.

Visegrád, MOL kút és a rév kikötő közötti partszakasz (mobligát és a Duna között)
KERTÉPÍTÉSZETI KIVITELI TERV

Építész: Bc. J. B. V. a. @ H. G. H. E. J. 1. #

VISEGRÁD-ÉLETFA ÉS KÖRNYEZETE M = 1:10 MINTAMETSZET

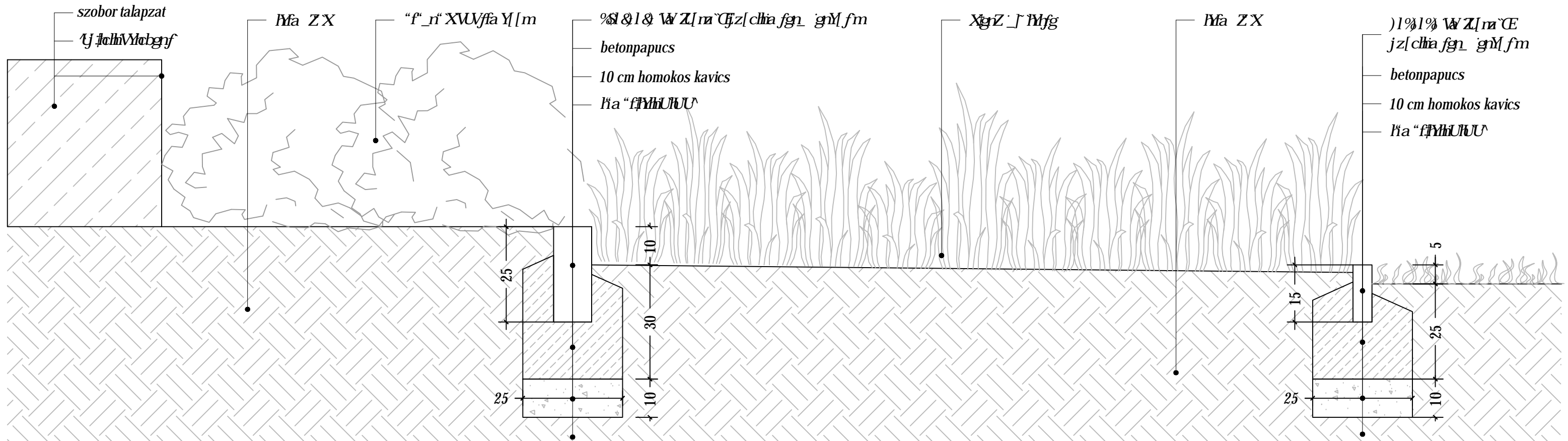

VISEGRÁD-ÉLETFA ÉS KÖRNYEZETE M = 1:100 ALAPRAJZ

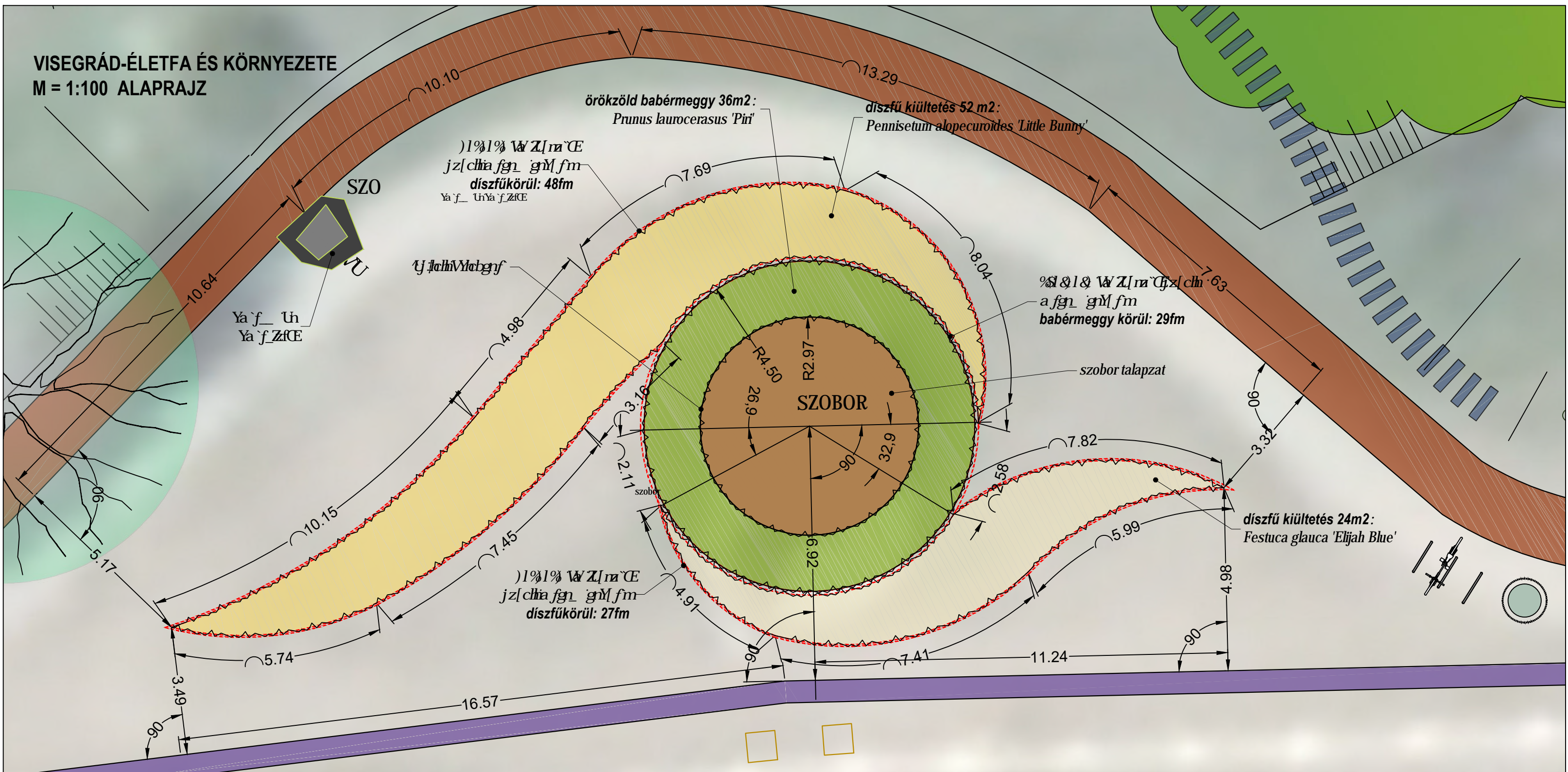

JELMAGYARÁZAT - Életfa környezete

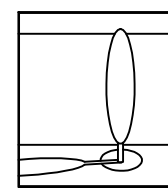
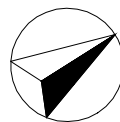
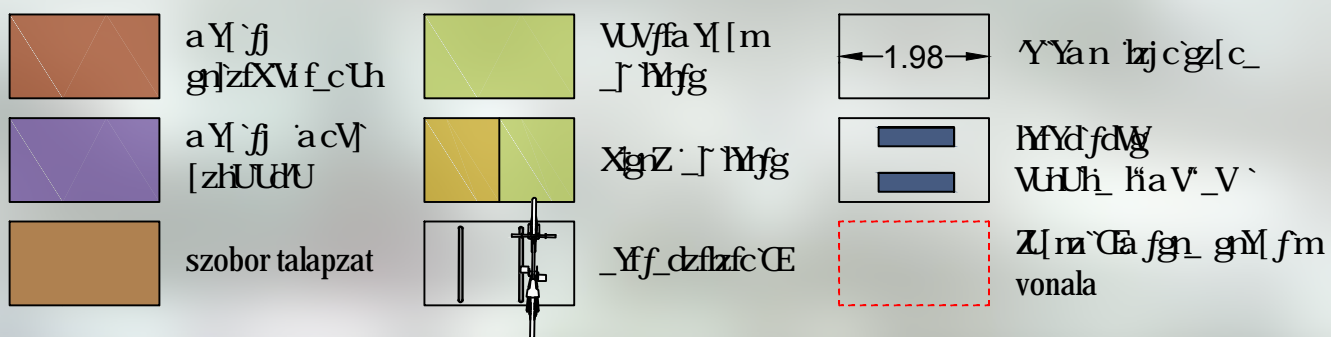

Cím: 1222 Budapest, BUI m Vábróti " (" %&&&G X] M] g] z] B] U] m] V] z] h] i] l] M] (" e-mail: monika.buella@gmail.com www.tajrajz.hu

<p>AG: F9B89@ . Visegrád Város Önkormányzata 888 J] g] y] f] z] X] i] P] W, %</p>			
<p>H] F] J] S] N] Gi] Y] U] A] C] E] U] !] K] I] 01-5013 %&&&G X] M] g] z] B] U] m] V] z] h] i] l] M] ("</p>	<p>AI B?5HFG Botka Szilvia Fekete Anna</p>	<p>F5-NGN8A5 K6 AvF9f5FaBm M= 1:10,100 8aH A. 2021. zd] T] g</p>	
<p>MUNKA NEVE: Visegrád, MOL kút és a rév kikötő közötti partszakasz (mobiltgát és a Duna között) KERTÉPÍTÉSZETI KIVITELI TERV</p>			
<p>RAJZ NEVE: v@OH 5vG?xFBM0N9H0! ?9FHVDH/CN9HHDJ</p>			

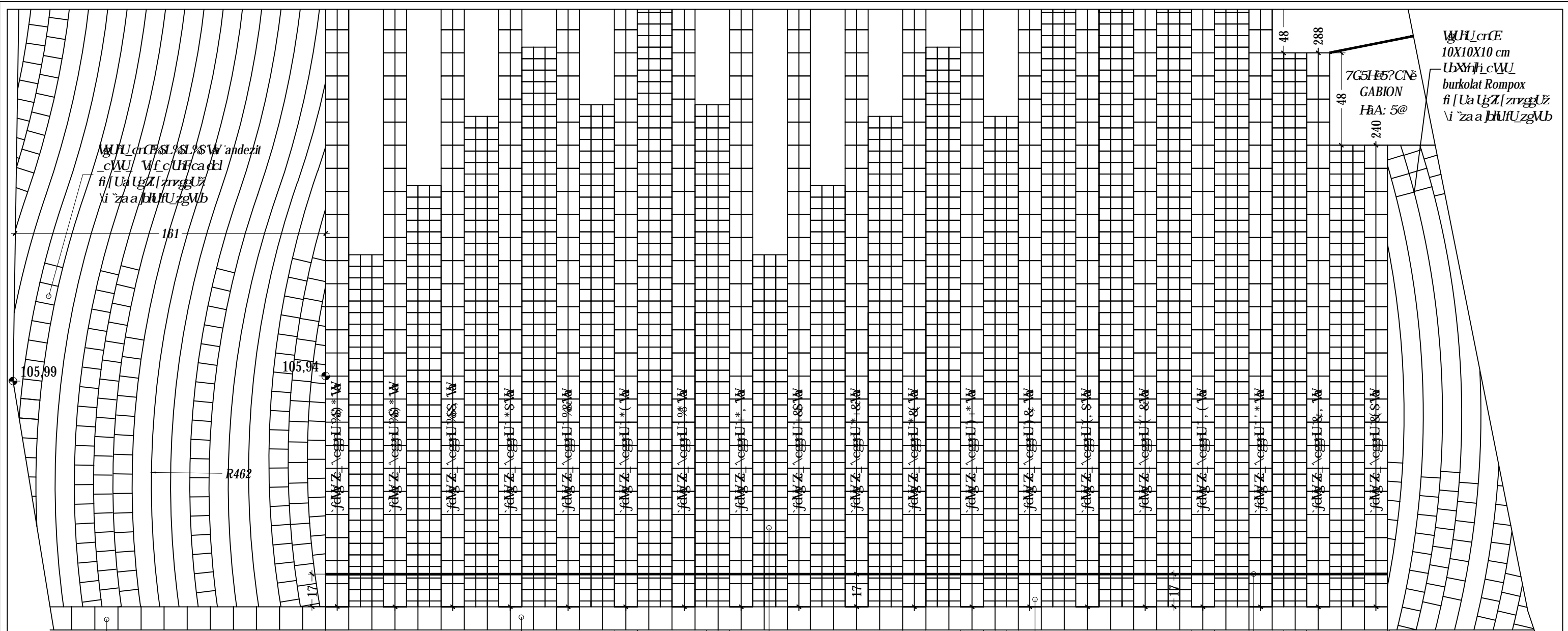

12x12x20-25 cm Ubxrlh gM fr& VlabU&Mb* rnh Yzj Um W&U crzgUa Y fi MfcUcn

12x12x20-25 cm betonba fogatott Ubxrlh a V f&M gM frnhfz U f&M Z_c a bX ftc Xzb

6x6x6 cm andezit, VlabUZ: U&hi cWU jY Mfc h f&M Z_c ! f&M b fbi gf

12x12x20-25 cm Ubxrlh a V f&M gM fm

"b h f&M Z_c fzh U d&g U j UUY h b "b h f&M Z_c fzh U d&g U j UUY h b

7C5H65?CN6 ; 56-CB H&A: 5@

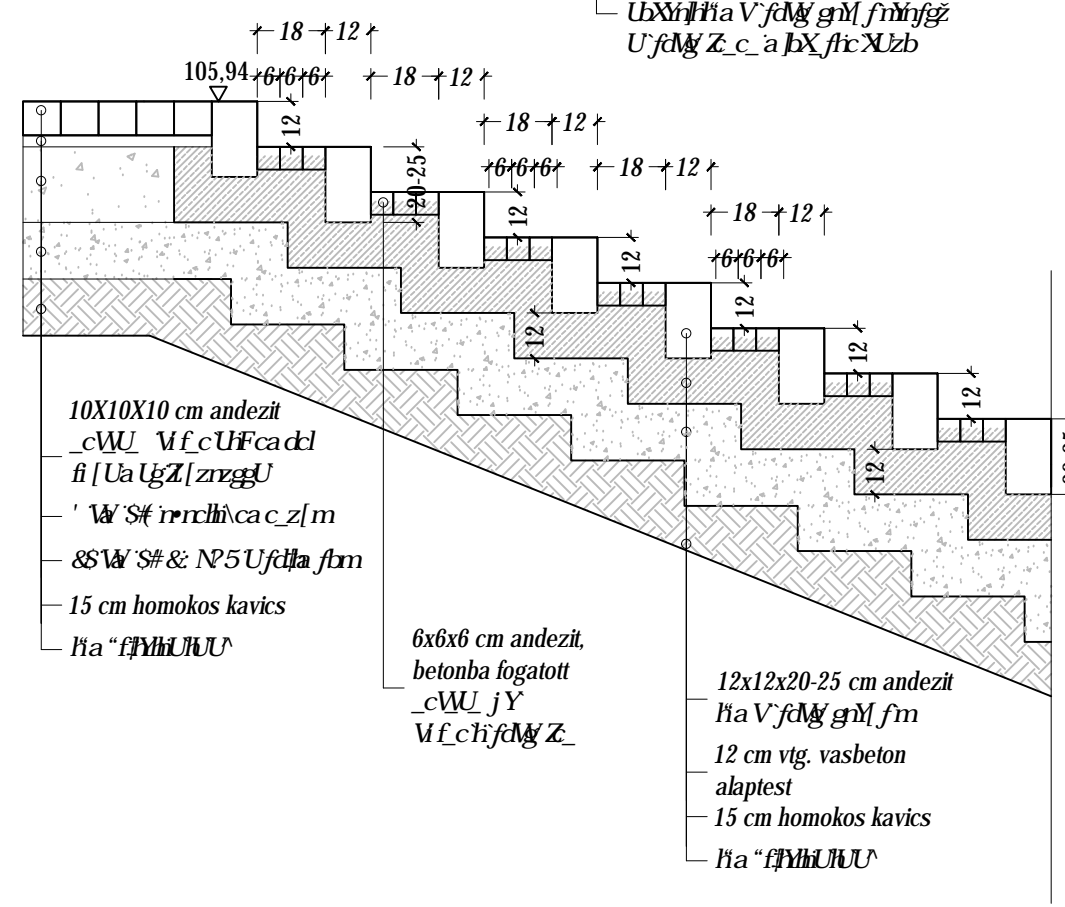

10X10X10 cm andezit -cWU MfcU&Fca d l fi |Ua U&Z| zrv&g U W S# r rch h ca c z| m &S W S# & N 5 U f&M a f m 15 cm homokos kavics ha " f&M h U U U'

6x6x6 cm andezit, betonba fogatott -cWU jY Mfc h f&M Z_c

12x12x20-25 cm andezit ha V f&M gM fm 12 cm vtg. vasbeton alaptest 15 cm homokos kavics ha " f&M h U U U'

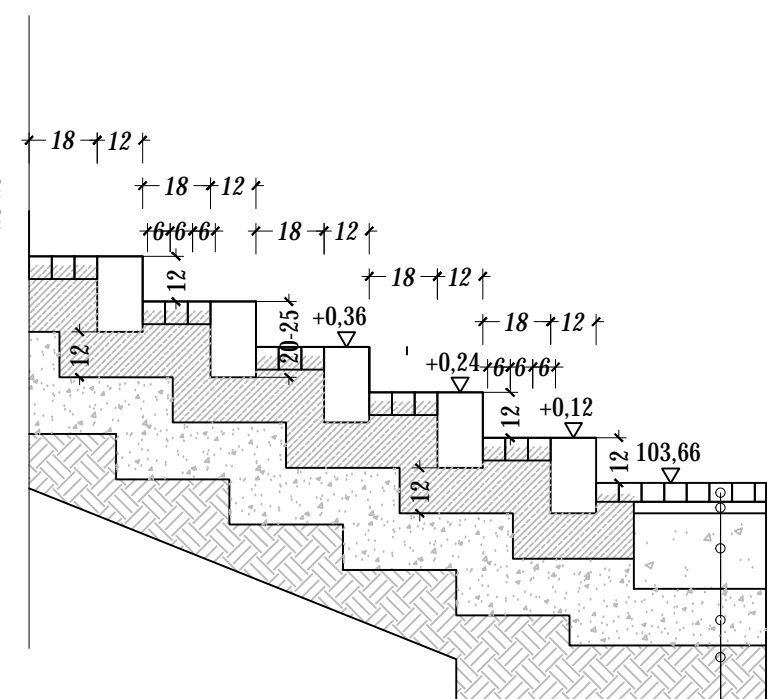

10X10X10 cm Ubxrlh cWU MfcU&Fca d l fi |Ua U&Z| zrv&g U W S# r rch h ca c z| m &S W S# & N 5 U f&M a f m 15 cm homokos kavics ha " f&M h U U U'

HAJÓÁLLOMÁS FELŐLI KISZÉLÍTETT ANDEZIT KOCKAKÓ LÉPCSŐKAR RÉSZLETRAJZA FELÜLNÉZET - M = 1:20

METSZET- M = 1:20

Cím: 1222 Budapest, BU m V&tr h h " (" e-mail: monika.buella@gmail.com www.tajrajz.hu

A9; F9B89@ .		Visegrád Város Önkormányzata 8&8 J gM fzX: i RW, %		F5-NQ&A5
HFJ9N .	Gi YUAC&I U! K1 01-5013 %8&8Gi X&f&gZBU m V&tr h h " ("	AI B?5&FG	Botka Szilvia Fekete Anna	K7 AvF9&F&BM
MUNKA NEVE:	Visegrád, MOL kút és a rév kikötő közötti partszakasz (mobilgát és a Duna között) KERTÉPÍTÉSZETI KIVITELI TERV			M= 1:20
RAJZ NEVE:	<5-e&a@CA&G: 9@ @&vD7G ?5F FvGN&HF5>N			8aH A. 2021. aDF@G

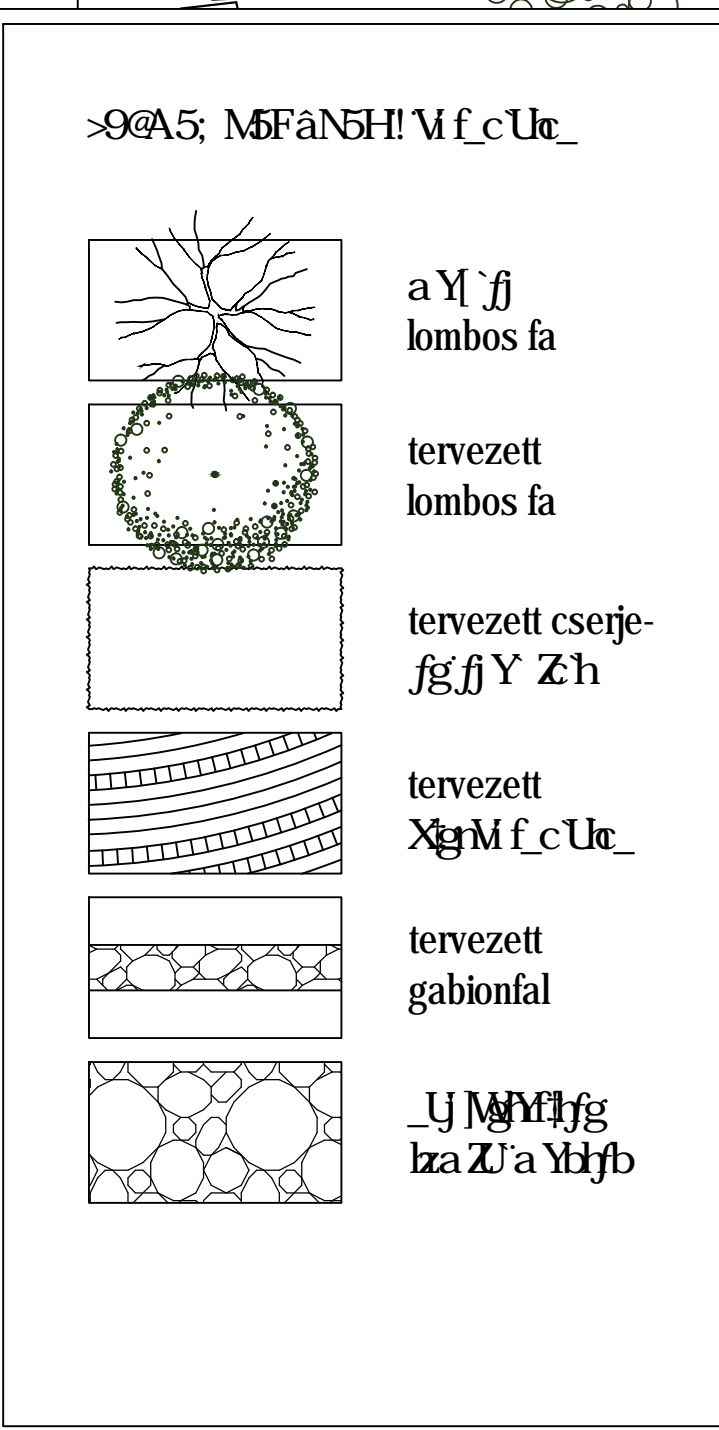
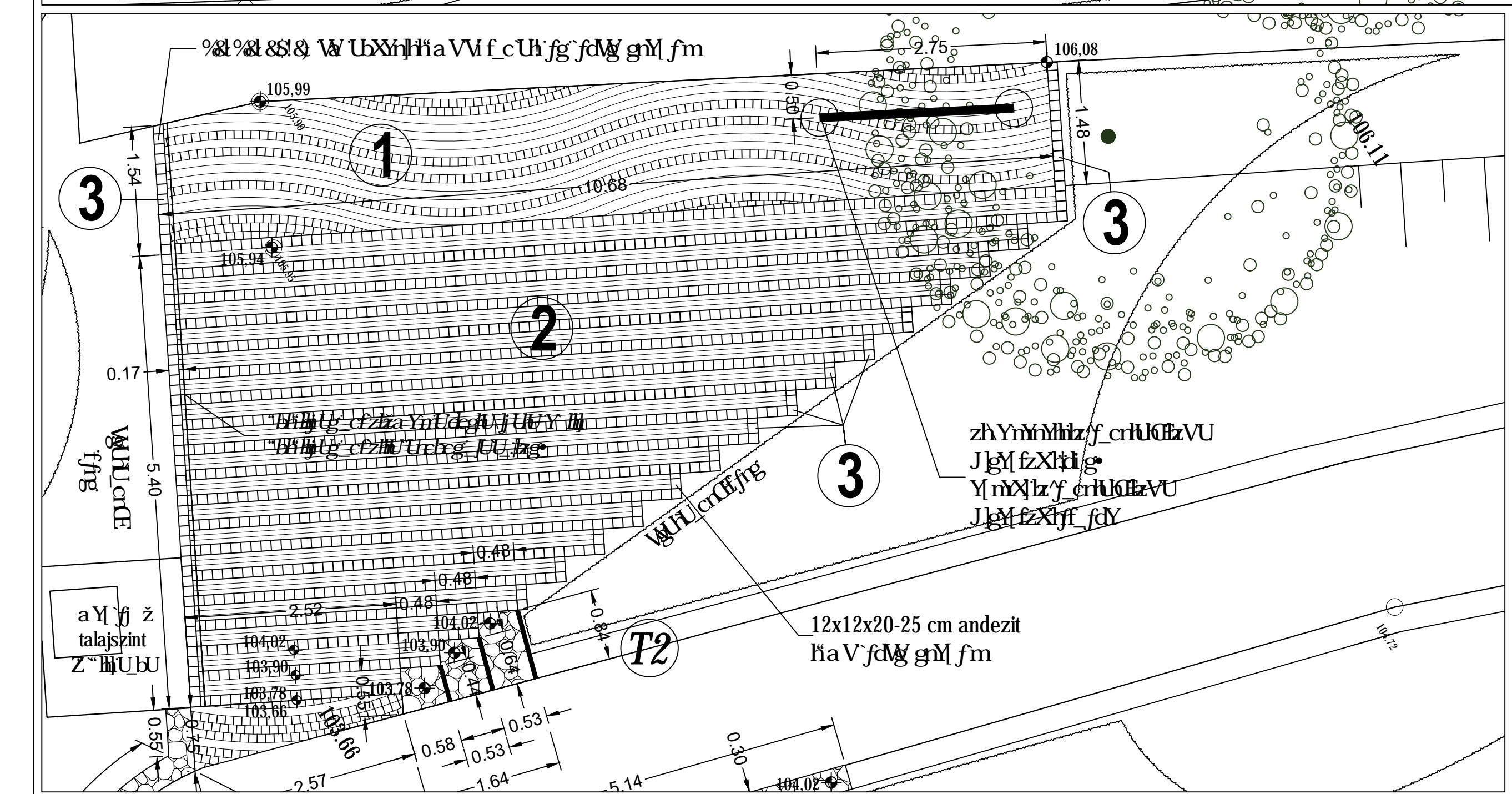
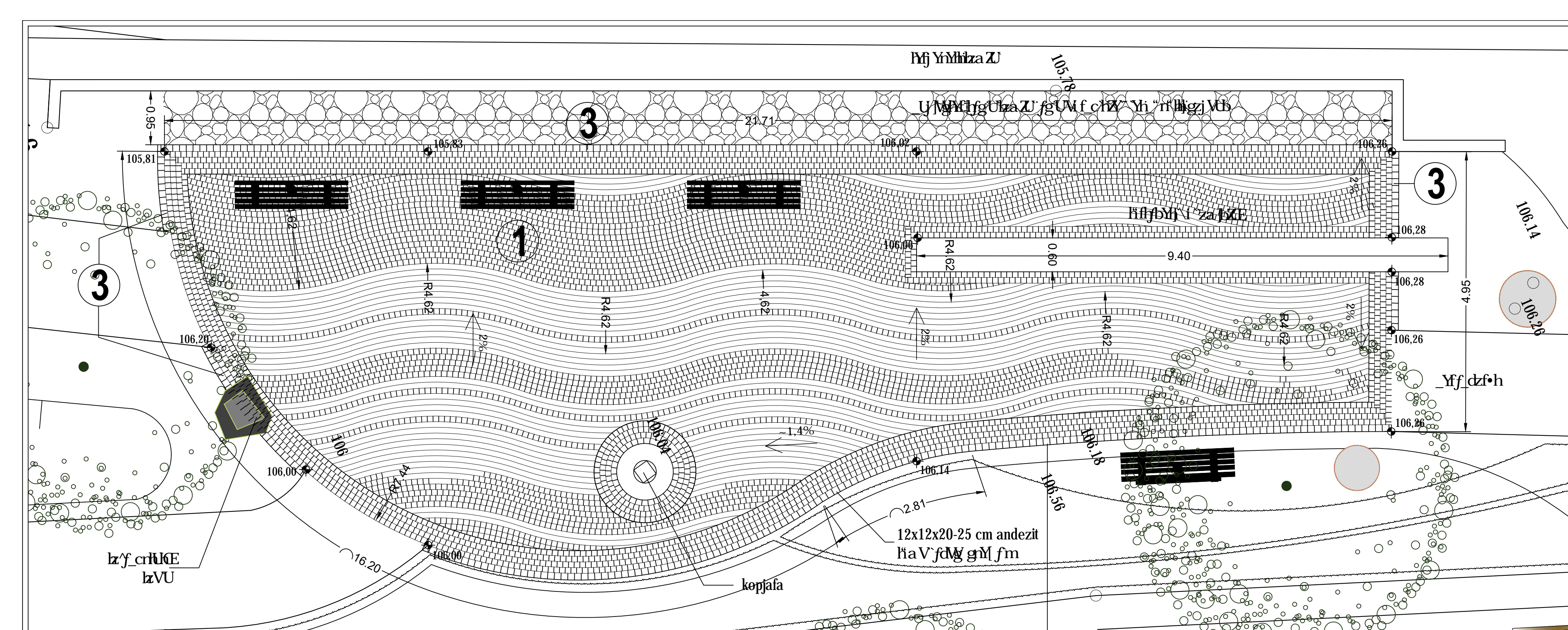

- 10X10X10 cm andezit -cWU MfcUfcaclz fi [UaUgZ]zvgU! vi'zavgUzggU
- 12x12x20-25 cm andezit haVfcm gM fm 3 sor 6x6 cm, betonba fogaltott andezit -cWU jY Mfc h'fcm Z
- 12x12x20-25 cm andezit haV Mfc Uf f'cm gM fm
- 10X10X10 cm andezit -cWU MfcUfcaclz fi [UaUgZ]zvgU! gfcgUzggU

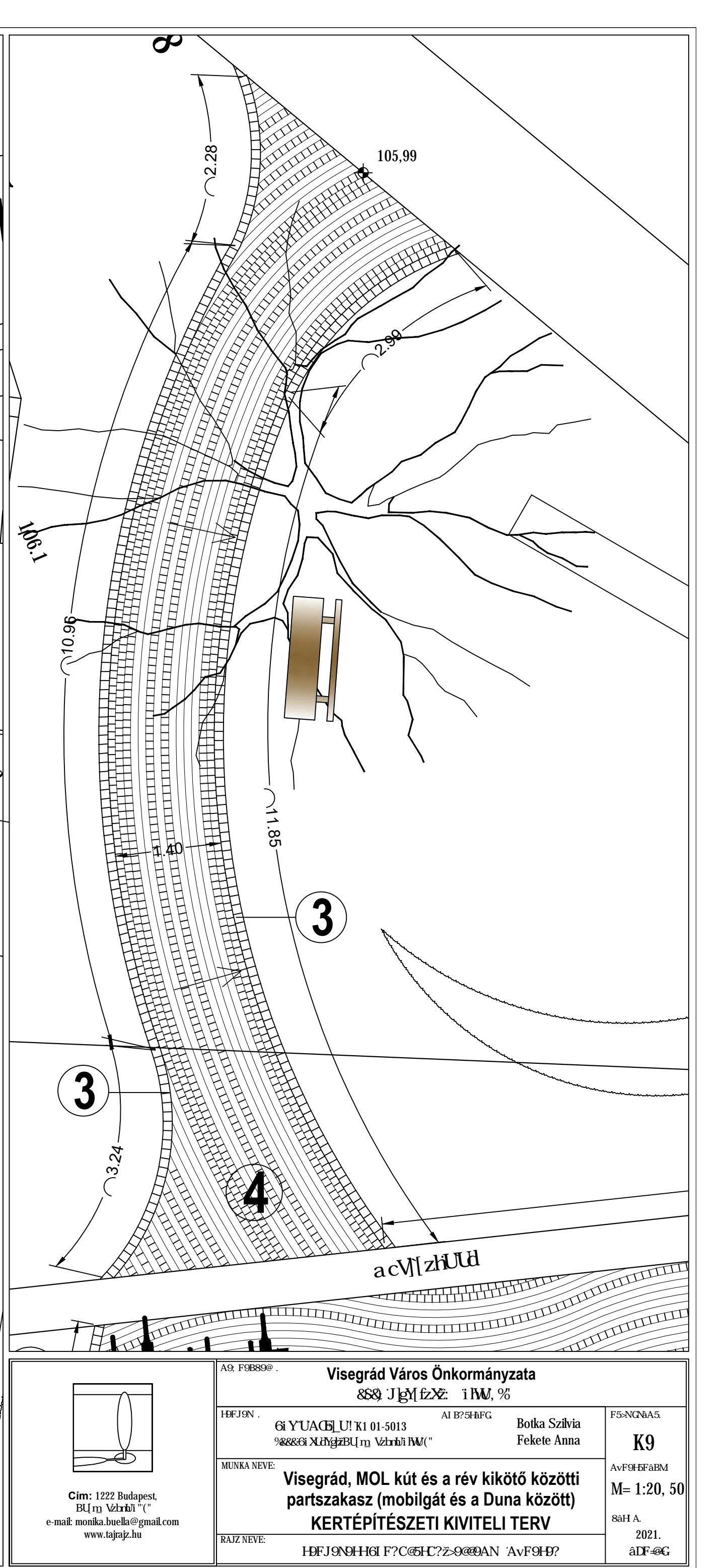
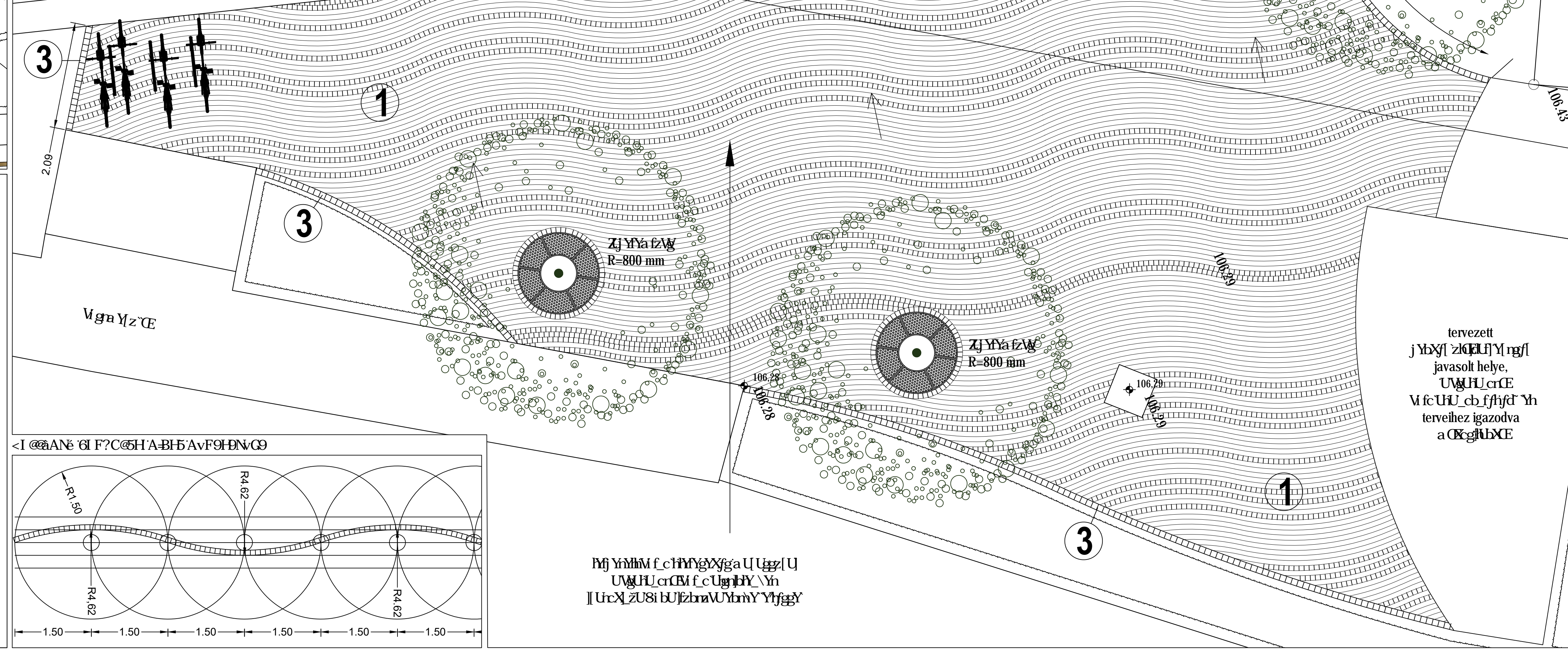
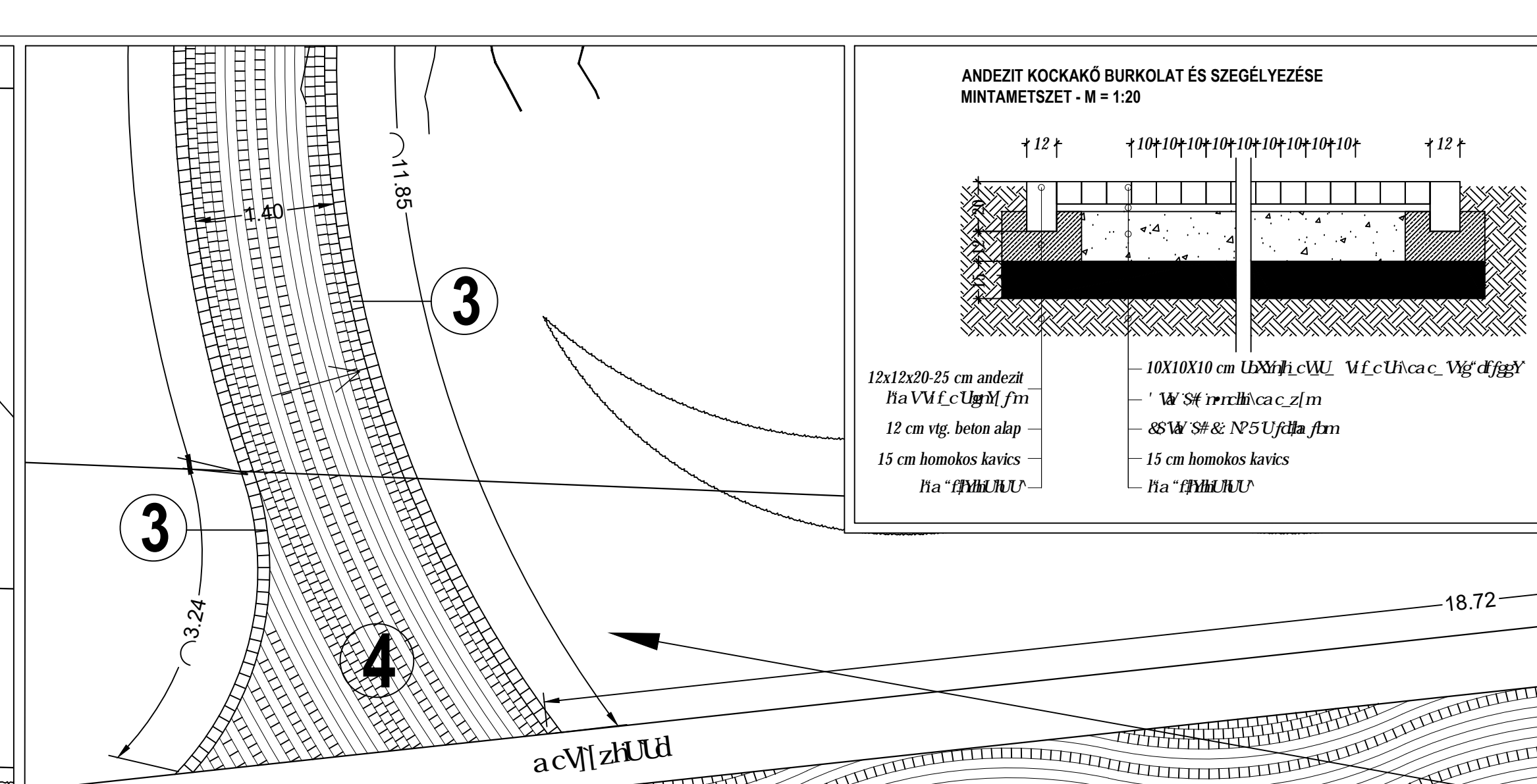

Visegrád Város Önkormányzata
 883 J. út, 96.
 Boka Szilvia
 Fekete Anna
 K9
 M=1:20, 50
 2021.

GH: ly@ ?9
CXBjfnh
M 1:20

GH: ly@ ?9
Alaprajz
M 1:20

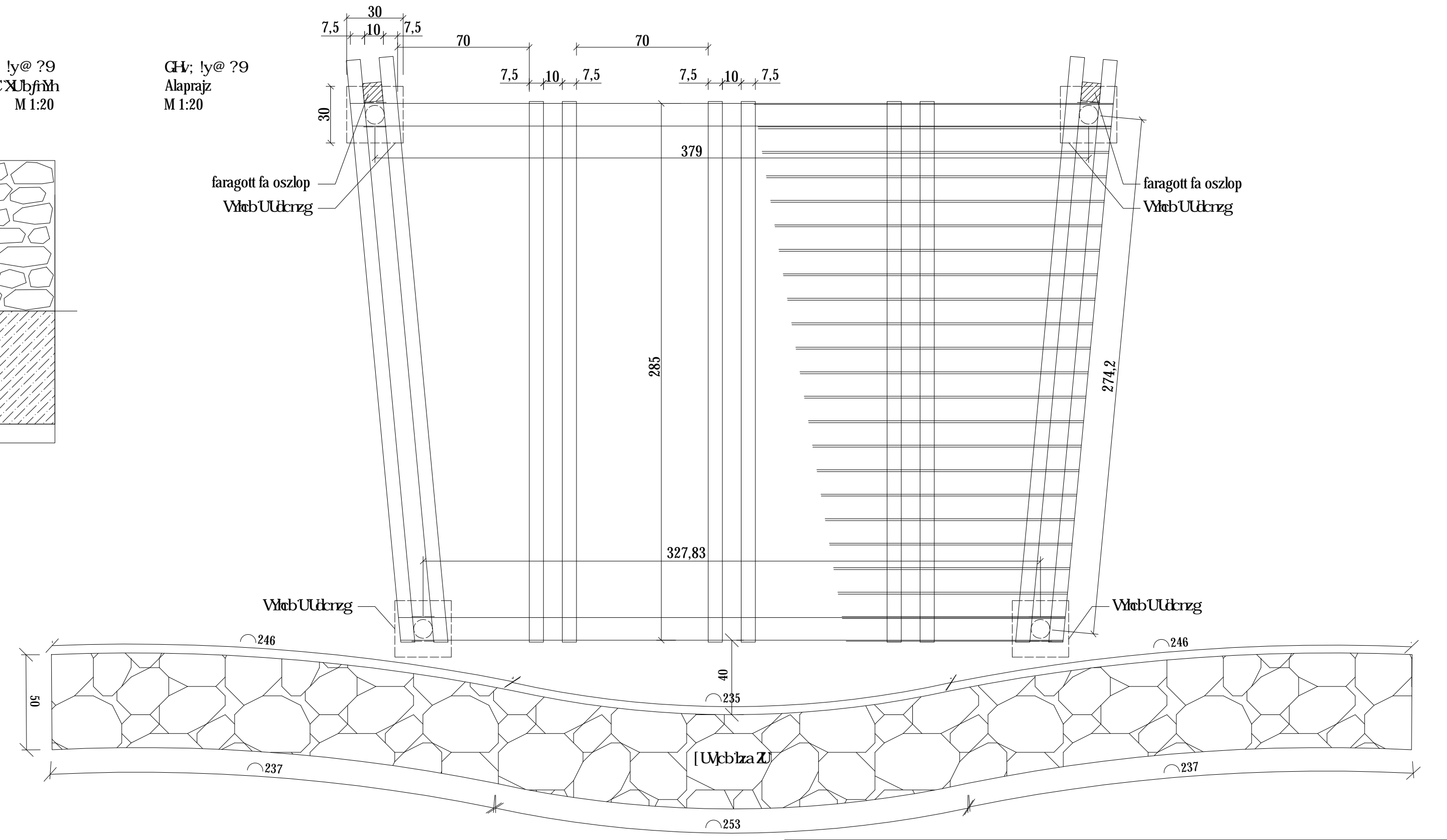
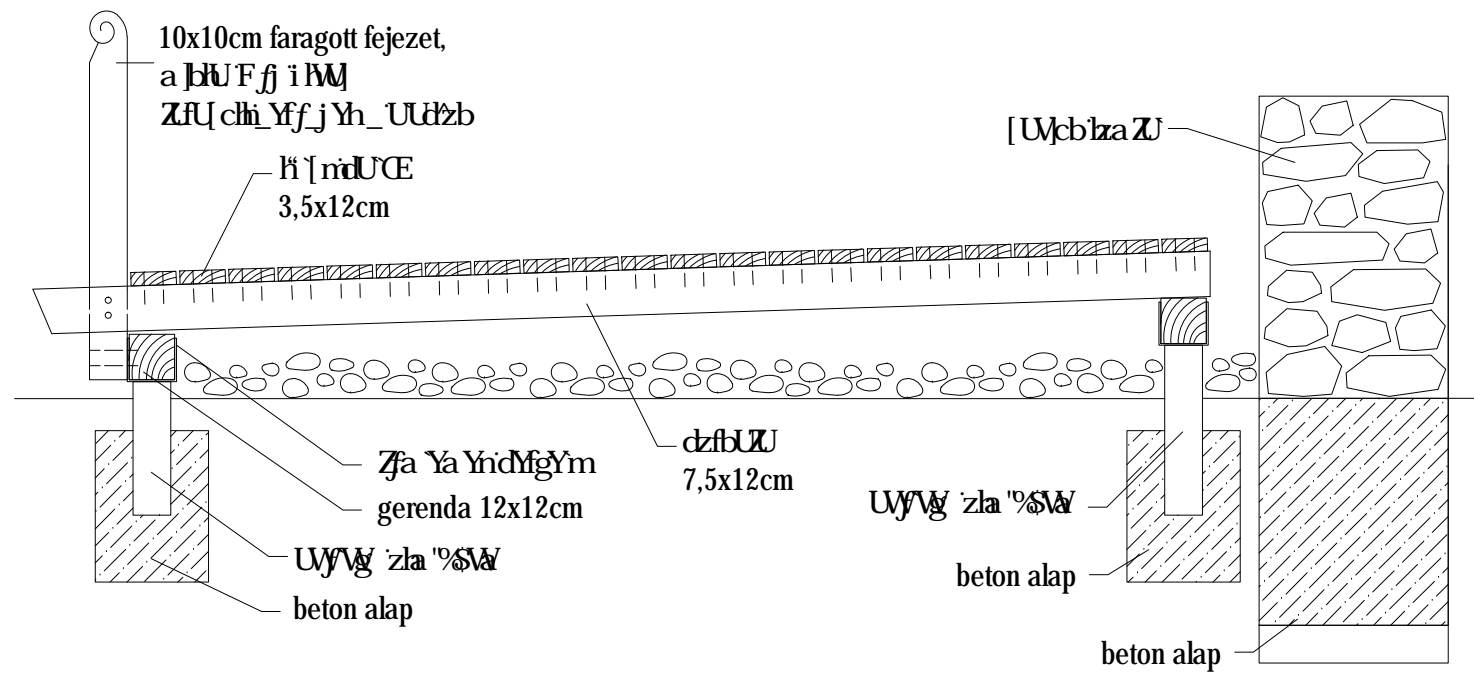

GH: ly@ ?99@9@MN98vG9!<9@MNBF5>N'A%%\$

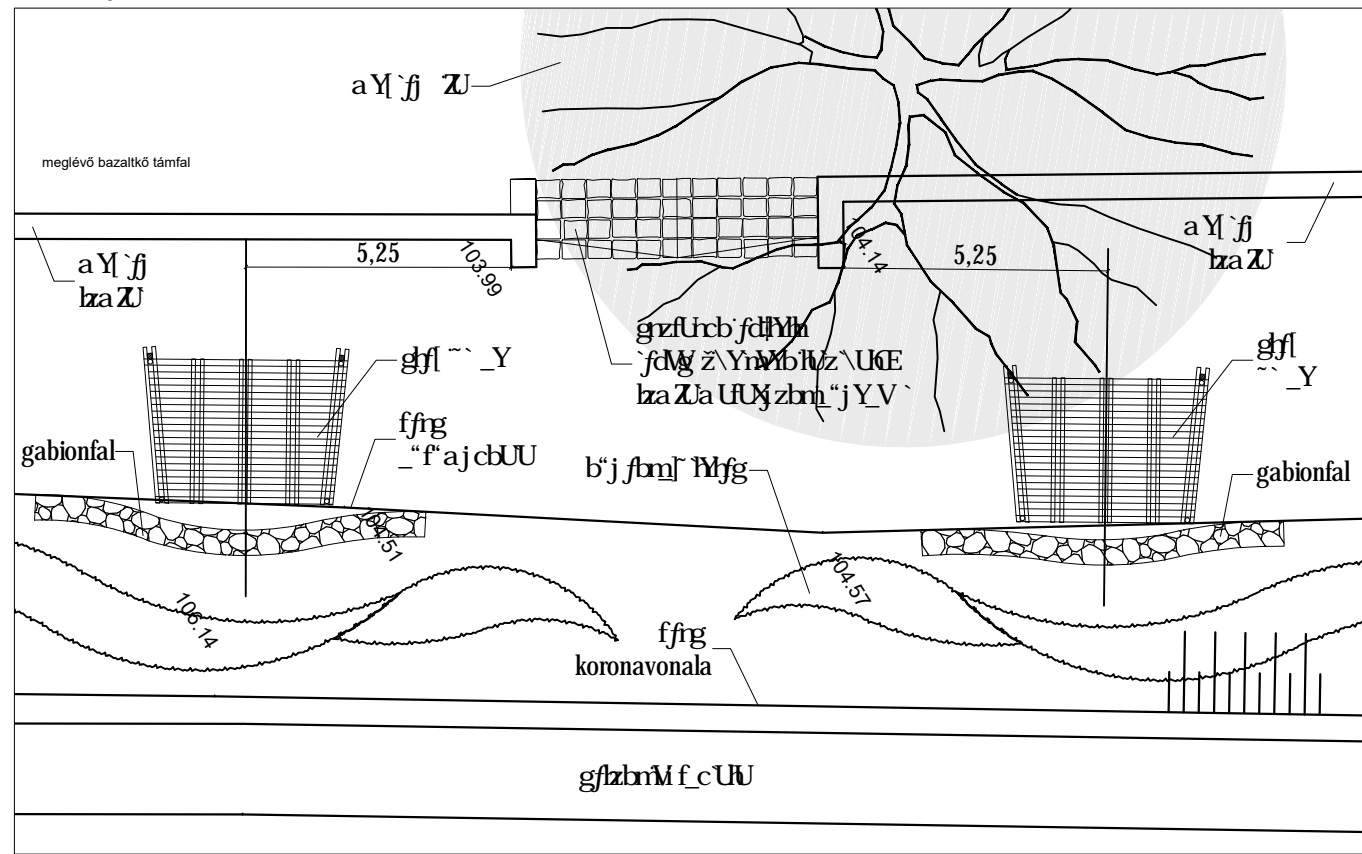

Megjegyzés:
5ZgMf YmY WgrU fgnhYb~Z~ Yh YmY "
Ar [nfyY \cf UbnchZa ~hY Ya Y Yh f j b YbY!

 Cim: 1222 Budapest, BU m Vtbnh " (" " e-mail: monika.buella@gmail.com www.tajrajz.hu	Visegrád Város Önkormányzata &S& J gY fzX: i MW, %		F5-NQ8A5 K10 AvF9HBFaBM M= 1:20 M= 1:150 8aH.A. 2021. ÁPRILIS
	HBFJ9N . Buella Mónika - K1 01-5013 1222 Budapest, Nagyköbánya utca 4.		Botka Szilvia Fekete Anna
	MUNKA NEVE: Visegrád, MOL kút és a rév kikötő közötti partszakasz (mobilgát és a Duna között) KERTÉPÍTÉSZETI KIVITELI TERV		
	RAJZ NEVE: STÉG-ÜLŐKE RÉSZLETRAJZA		

Alaprajz
M 1:20

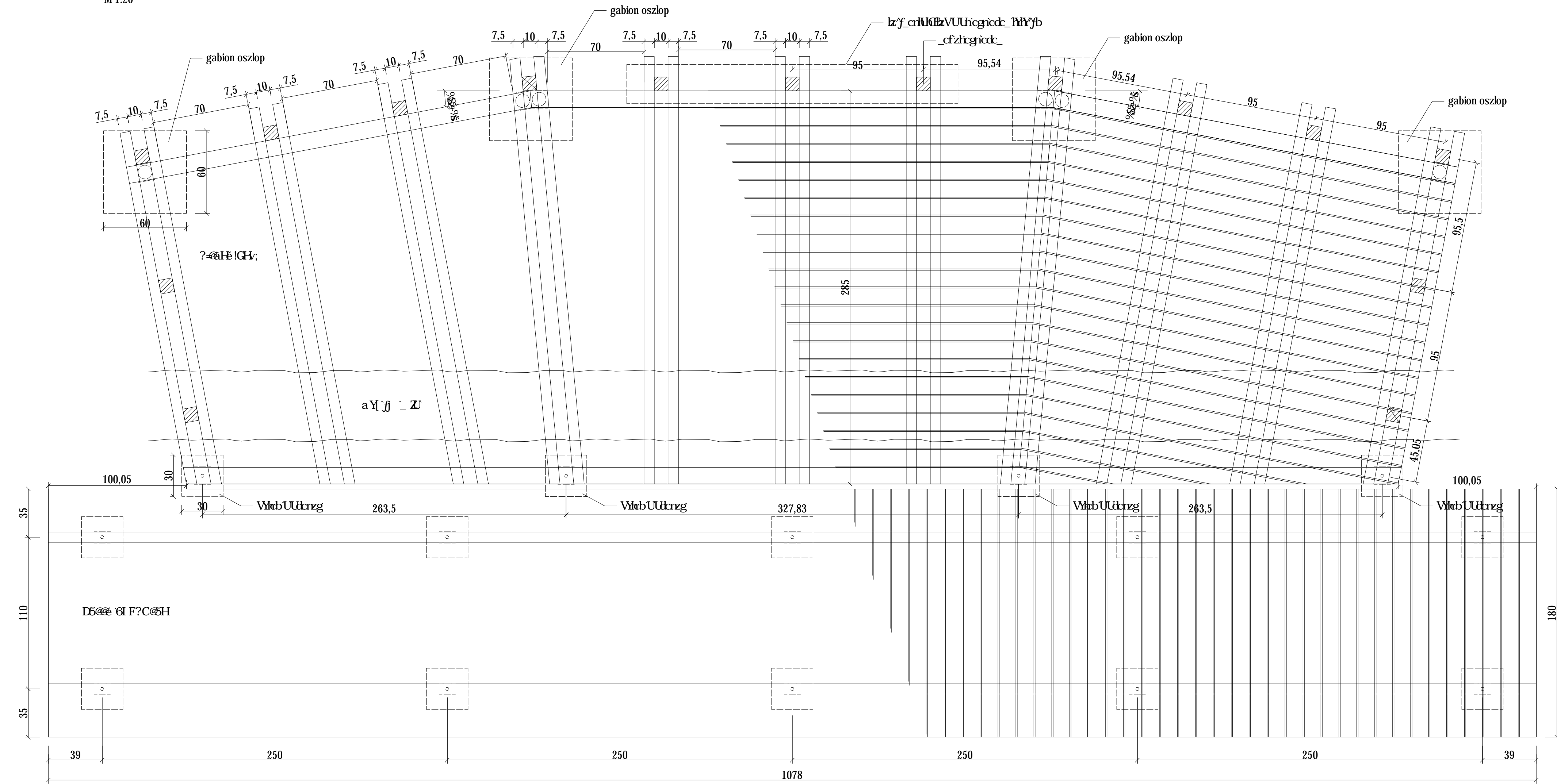

Metszet
M 1:20

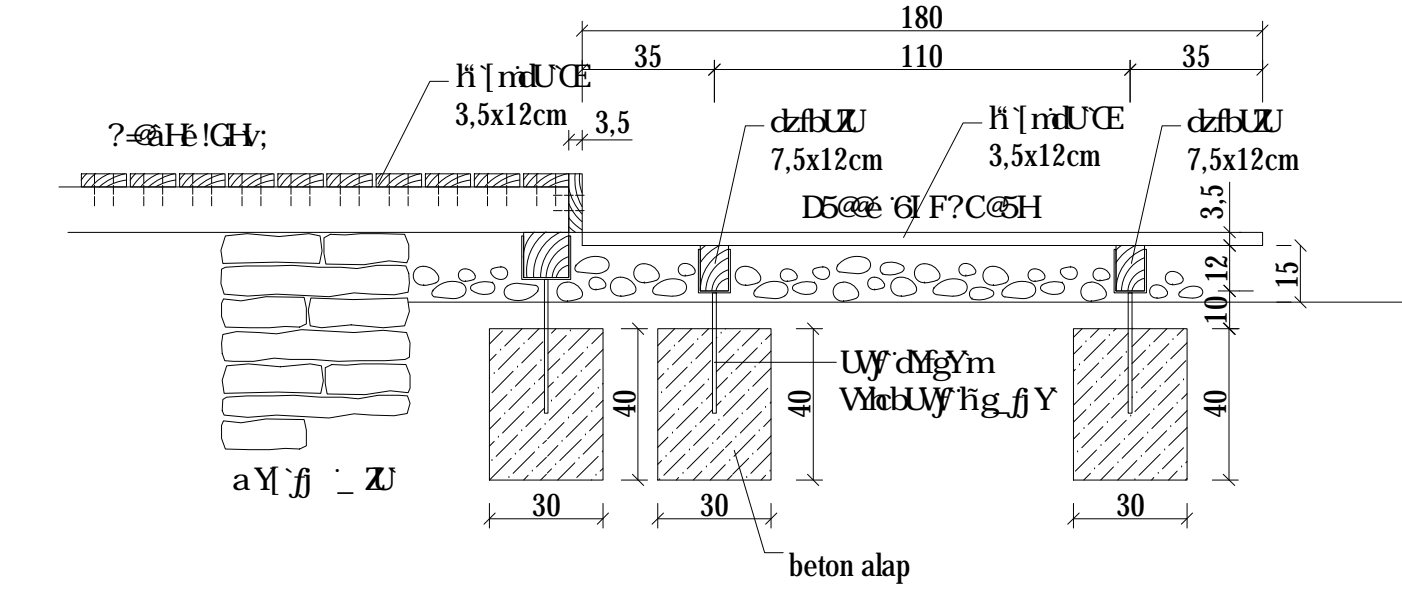

Metszet
M 1:20

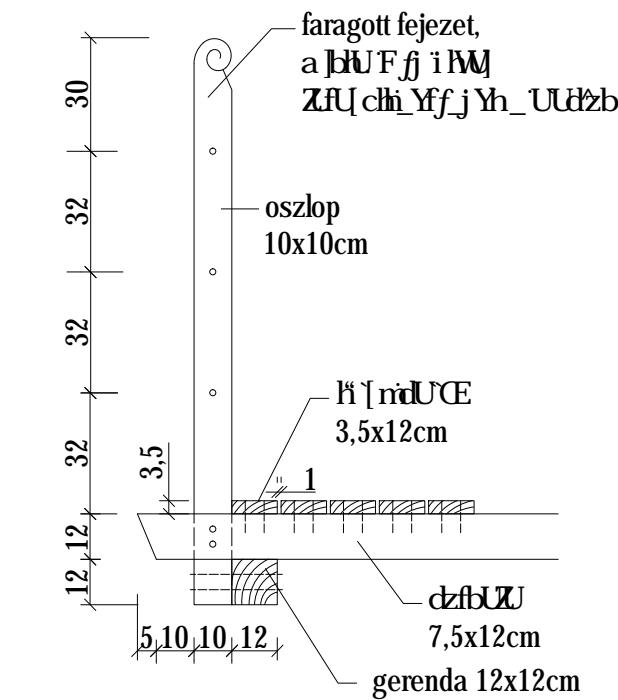

Metszet
M 1:20

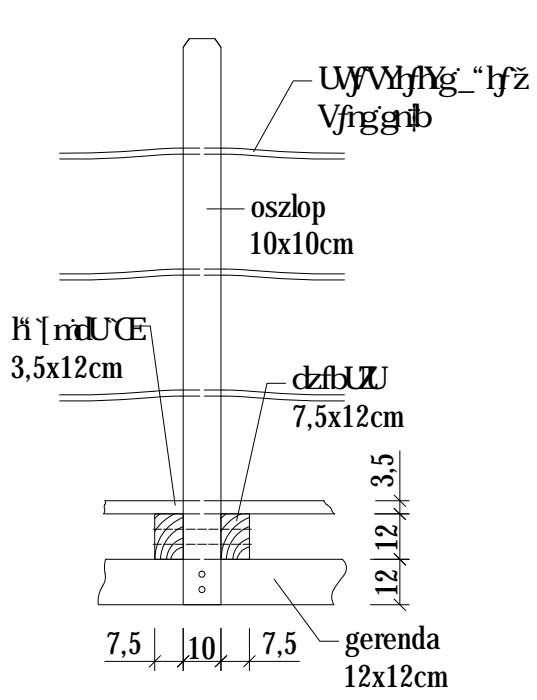

Metszet
M 1:20

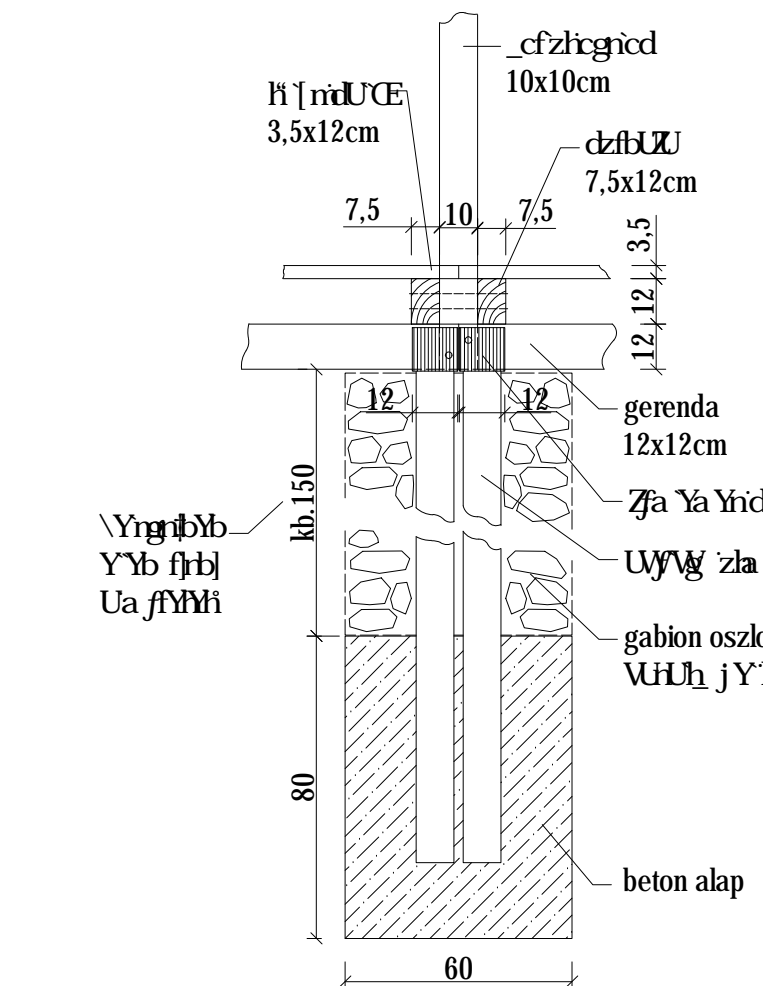

Metszet
M 1:20

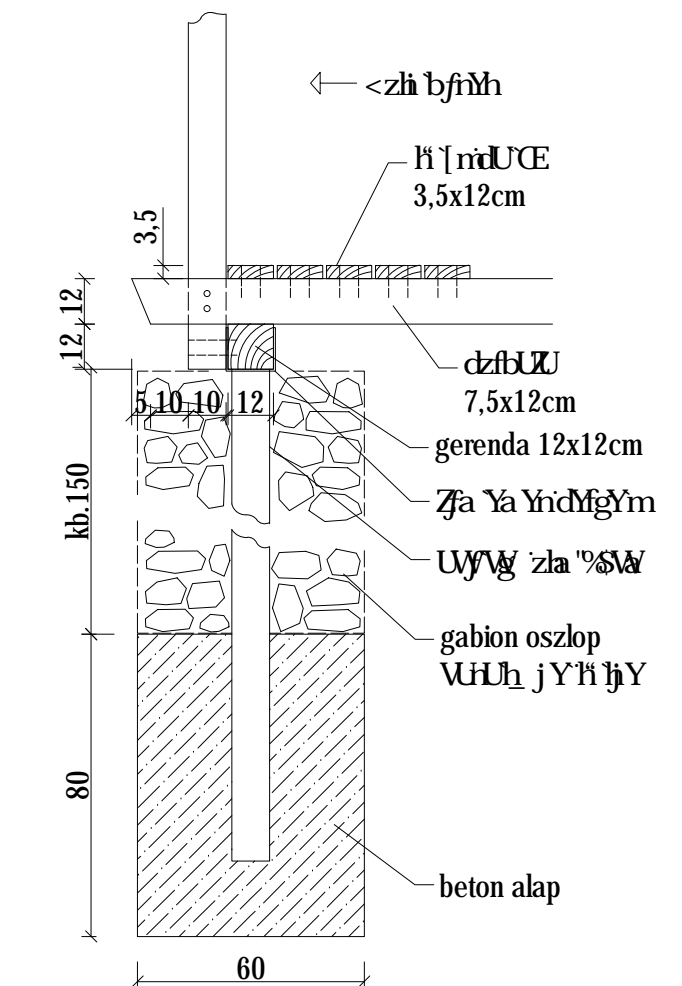

Metszet
M 1:10

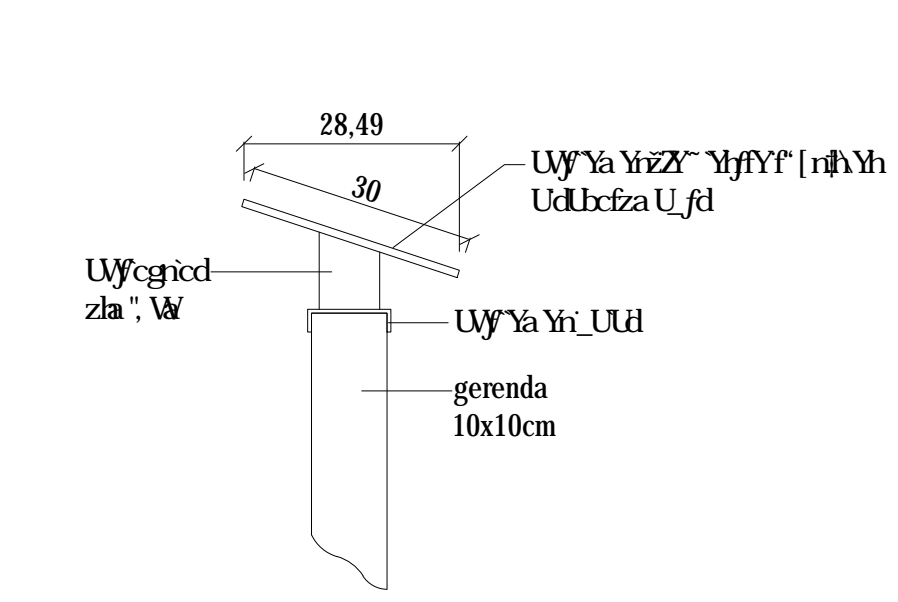

Megjegyzés:
5. sz. mellékletben a részletes kiviteli terv
A részletes kiviteli terv a hivatkozott kiviteli terv alapján készült.

<p>Cím: 1222 Budapest, Budaörsi út 122. A e-mail: monika.buella@gmail.com www.tajrajz.hu</p>			
<p>Asztalos: Visegrad Város Önkormányzata 888 József u. 122. A</p>			
<p>TERVEZŐ: Buella Mónika - K1 01-5013 1222 Budapest, Nagyköbánya utca 4.</p>	<p>ALAPRAJZ: Bolta Szilvia Fekete Anna</p>	<p>ESKIZMÉNY: K11</p>	<p>AVÁSZÁS: M= 1:10,20</p>
<p>MUNKÁNEVE: Visegrad, MOL kút és a rév kikötő közötti partszakasz (mobilgát és a Duna között) KERTÉPÍTÉSZETI KIVITELI TERV</p>			
<p>RAJZ NEVE: KILÁTÓ-STÉG ÉS PALLÓBURKOLAT RÉSZLETRAJZA</p>			
<p>2021. ÁPRILIS</p>			

B: C<I @aA
: Y bfnh
M 1:20

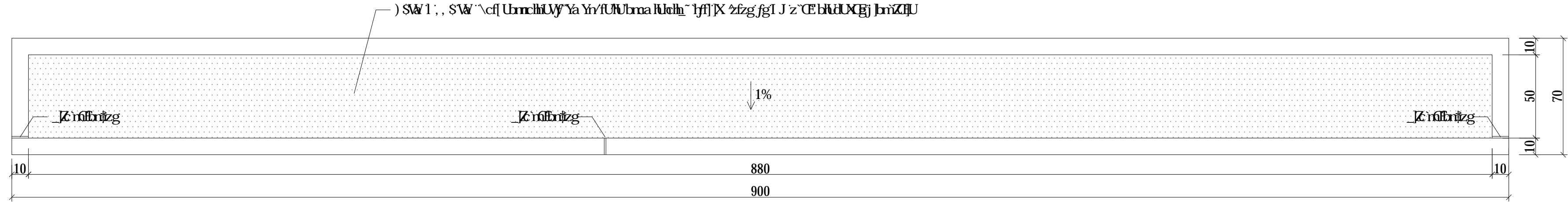

B: C<I @aA
9 bfnh
M 1:20

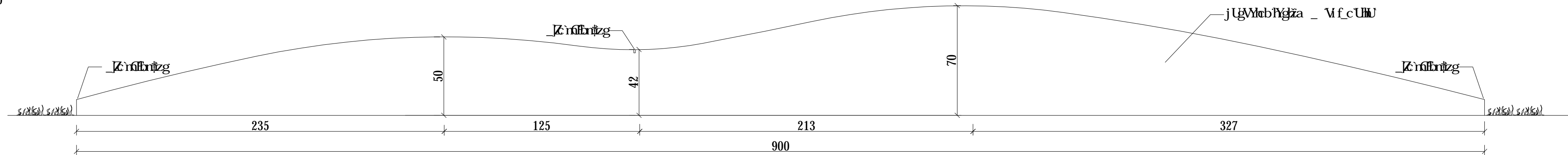

B: C<I @aA
Metszet
M 1:20

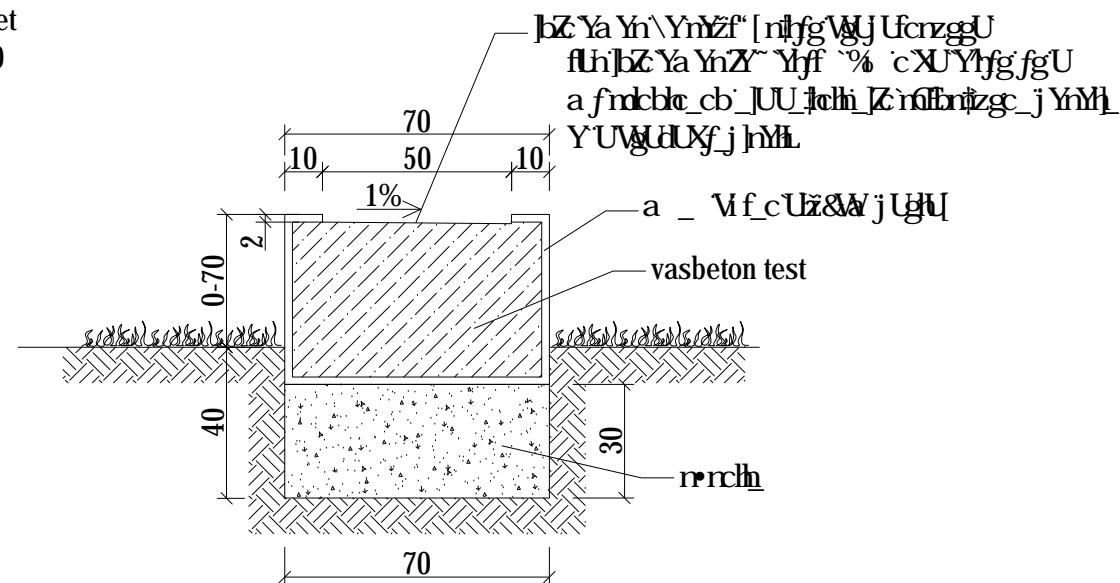

 Cím: 1222 Budapest, Bűm Vzbibi "(" e-mail: monika.buella@gmail.com www.tajrajz.hu	AS: F9B89@ . Visegrád Város Önkormányzata 888 JgMfzX: iW, %		
	HFRJ9N . Buella Mónika - K1 01-5013 1222 Budapest, Nagyköbánya utca 4.	AI B75HFG Botka Szilvia Fekete Anna	F5-NQ8A5 K12 AvF9HFaBM M= 1:20 8aH A. 2021. ÁPRILIS
	MUNKA NEVE: Visegrád, MOL kút és a rév kikötő közötti partszakasz (mobilgát és a Duna között) KERTÉPÍTÉSZETI KIVITELI TERV		
	RAJZ NEVE: INFO-HULLÁM RÉSZLETRAJZA		

B: CFAâ7-éGDCBH
 Metszet
 M 1:10

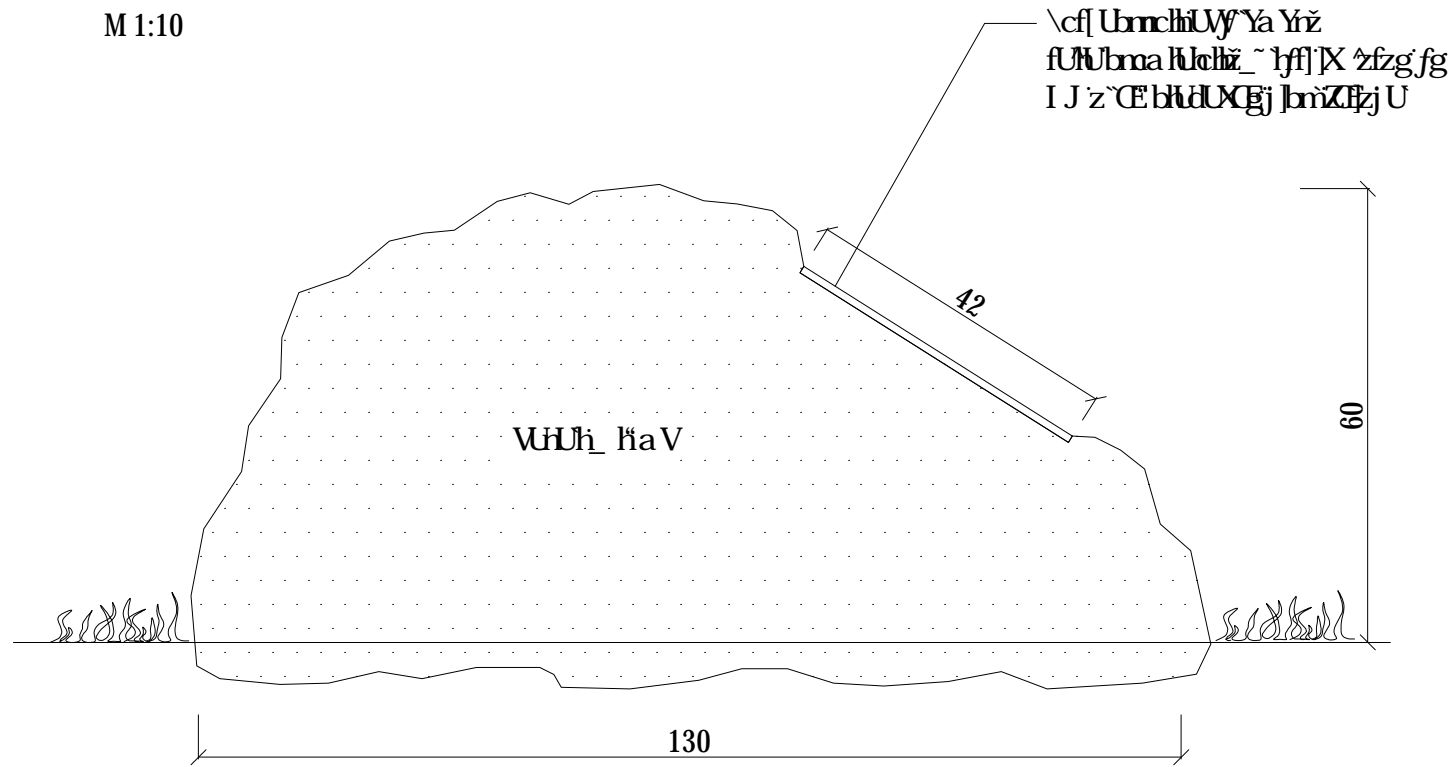

B: CFAâ7-éGDCBH
 9' bfnh
 M 1:10

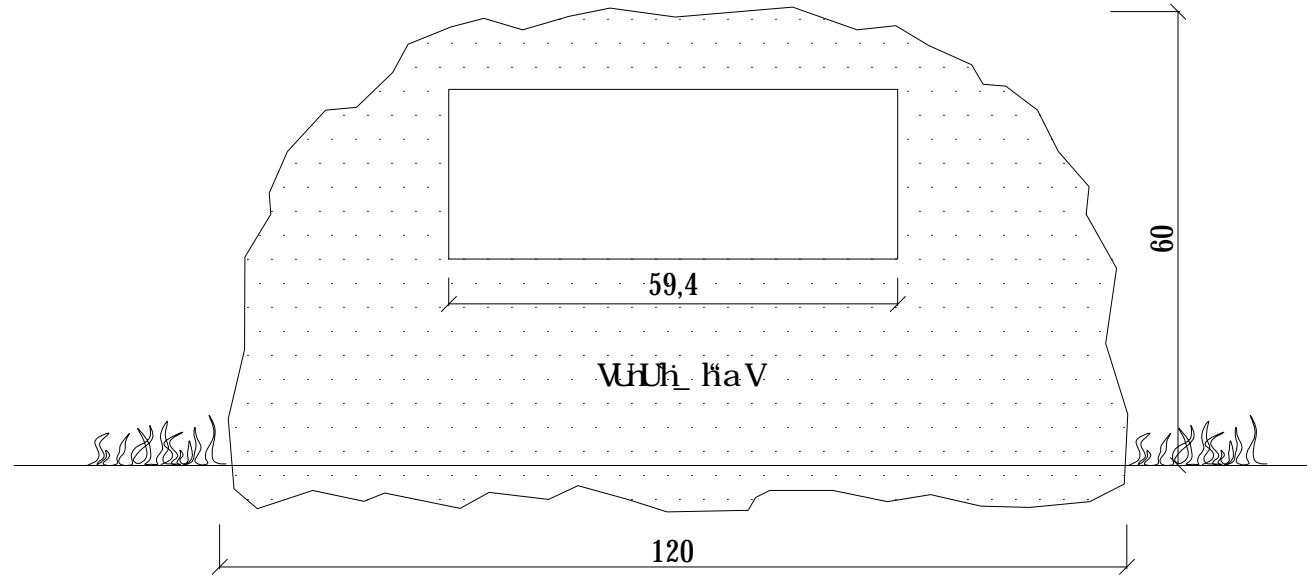

B: C; xA6
 Metszet
 M 1:10

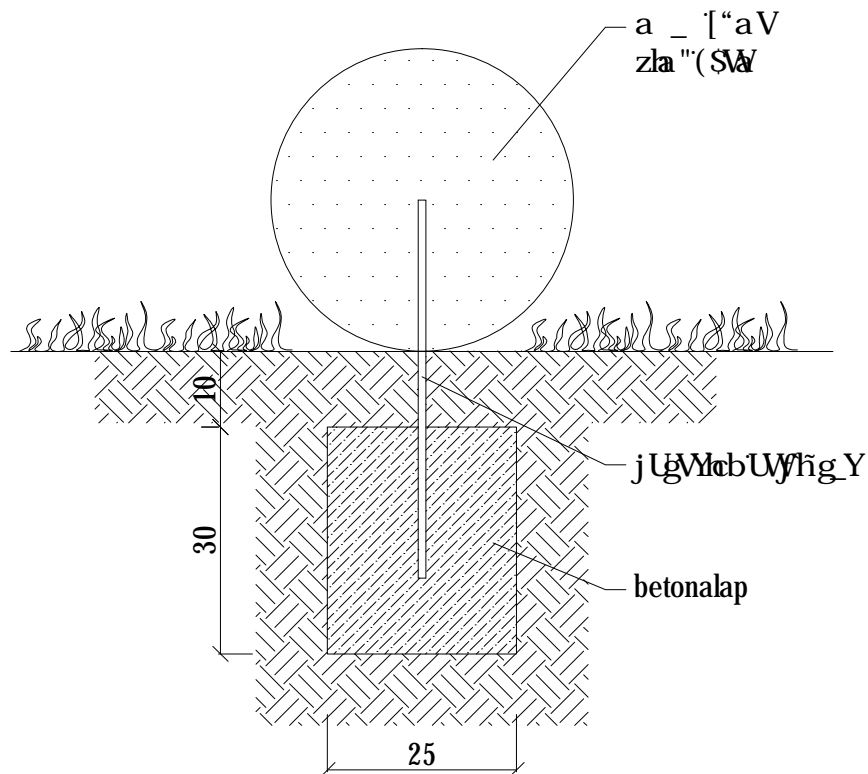

5'a _ ["a VYJ gM fzXby YmYgž
 ga Yhgn " lmbY žUCBU byj ž
 gn Yfgj fg^ Uz^ crzg^ Xzha Uj Ula Jh
 Z[U_czrgUj UbWj fg Y'

Cím: 1222 Budapest,
 BÜ m Vzbibi "("
 e-mail: monika.buella@gmail.com
 www.tajrajz.hu

A9; F9B89@ .			Visegrád Város Önkormányzata	
			889 JlgM fzX: iW, %	
HBFJ9N .	Buella Mónika - K1 01-5013 1222 Budapest, Nagyköbánya utca 4.	AI B?5f-fFG	Botka Szilvia Fekete Anna	F5>NQñA5.
MUNKA NEVE:			Visegrád, MOL kút és a rév kikötő közötti partszakasz (mobilgát és a Duna között) KERTÉPÍTÉSZETI KIVITELI TERV	K13
RAJZ NEVE:			INFORMÁCIÓS PONT ÉS INFOGÖMB RÉSZLETRAJZA	AvF9fFfäBM M= 1:10 8aH A. 2021. ÁPRILIS

HFAvGN9HGvH5!BMCAJCB5@5D5FHCb
 Alaprajz
 M 1:50

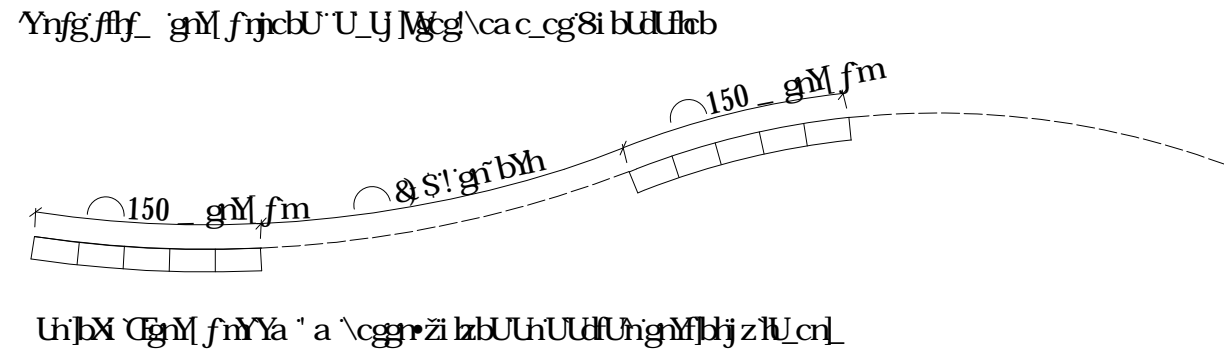

HFAvGN9HGvH5!BMCAJCB5@5D5FHCb
 Metszet
 M 1:10

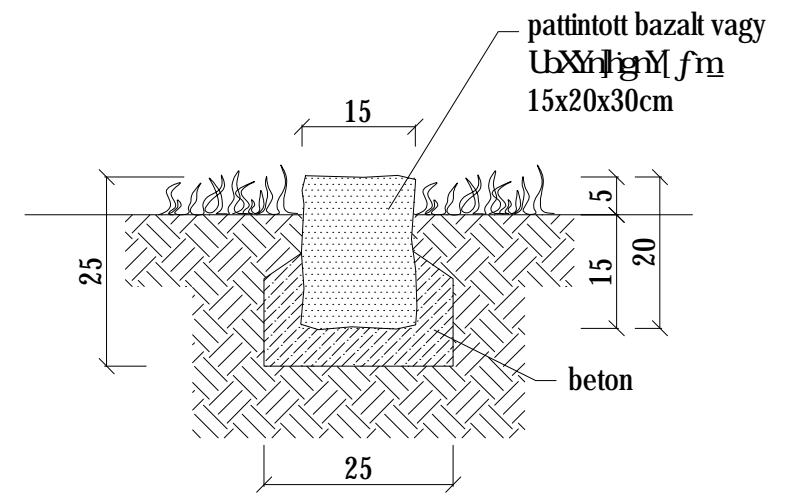

HFAvGN9HGvH5!BMCAJCB5@5D5FHCb
 5@DFB5H5
 Alaprajz
 M 1:50

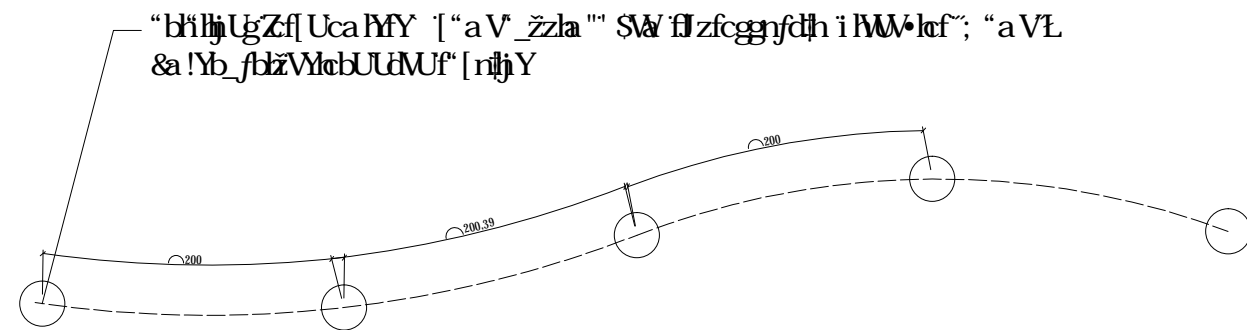

 <p>Cím: 1222 Budapest, BU m Vzbñi (" e-mail: monika.buella@gmail.com www.tajrajz.hu</p>	A9, F9B89@ . Visegrád Város Önkormányzata && J gM fzX: i MW, %		
	HBFJQN . Buella Mónika - K1 01-5013 1222 Budapest, Nagyköbánya utca 4.	AI B?5HFG Botka Szilvia Fekete Anna	F5:NGñA5. K14 AvF9HFaBM M= 1:10, 50 8aH A. 2021. ÁPRILIS
	MUNKA NEVE: Visegrád, MOL kút és a rév kikötő közötti partszakasz (mobilgát és a Duna között) KERTÉPÍTÉSZETI KIVITELI TERV		
	RAJZ NEVE: TERMÉSZETI-SÉTA NYOMVONAL RÉSZLETRAJZA		

Általános
 Gépelt rajz
 M 1:10

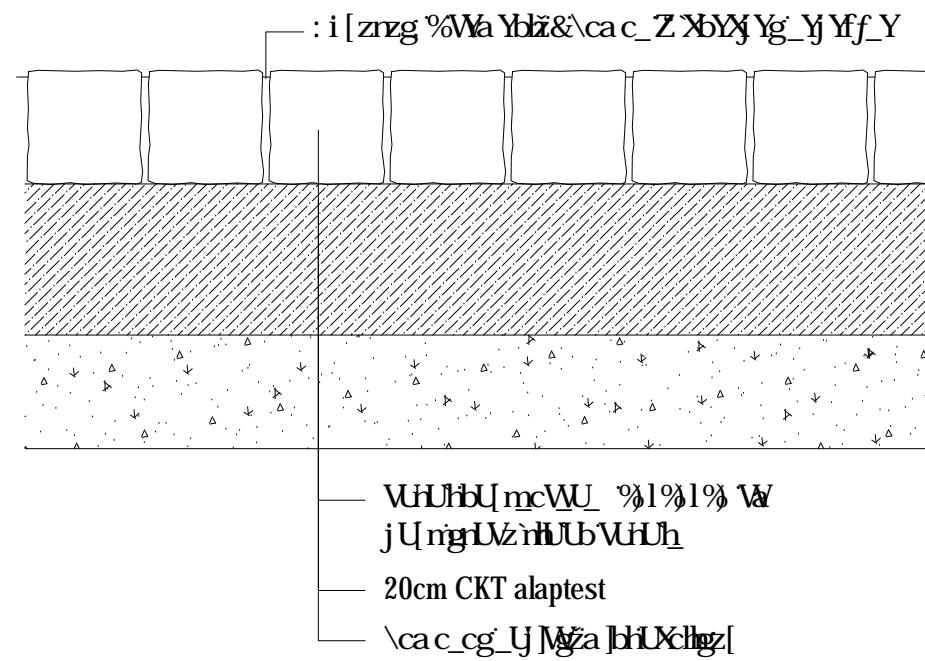

Függőleges
 M 1:10

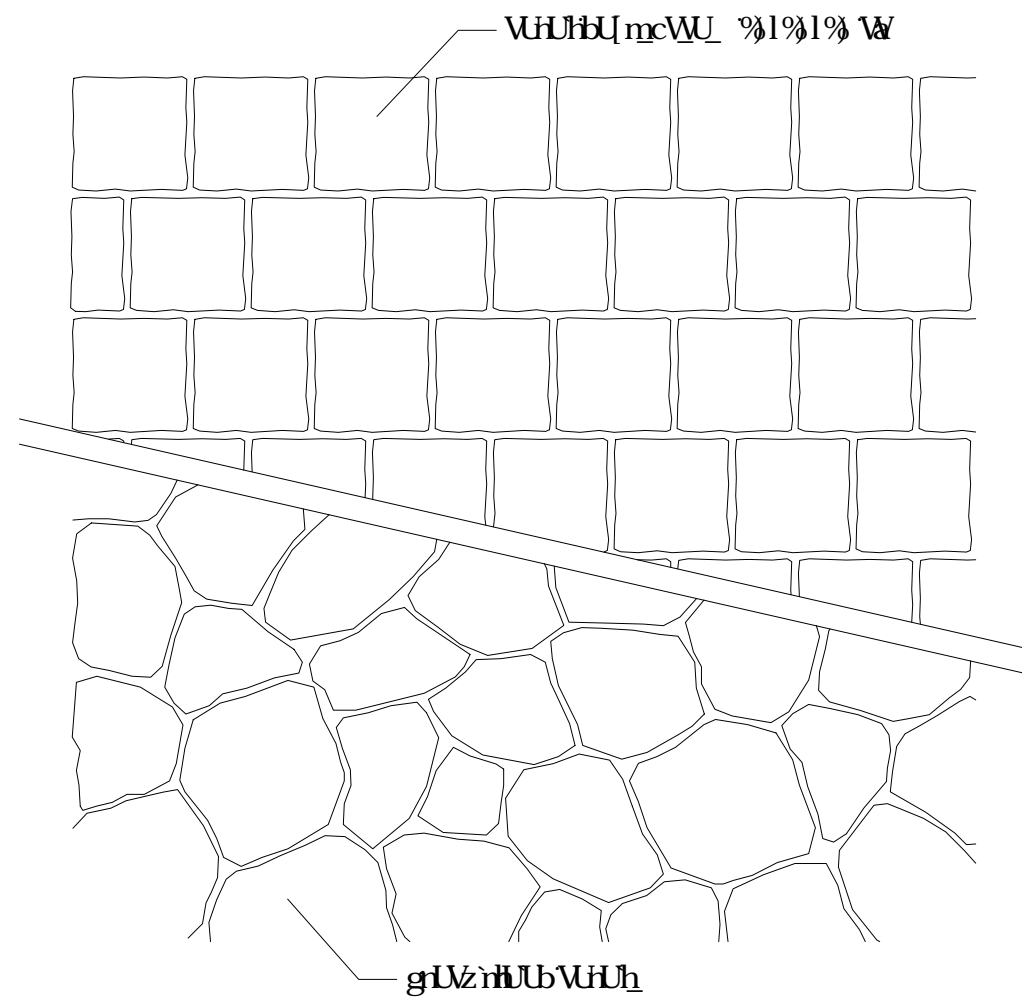

Helyszínrajz
 M 1:10

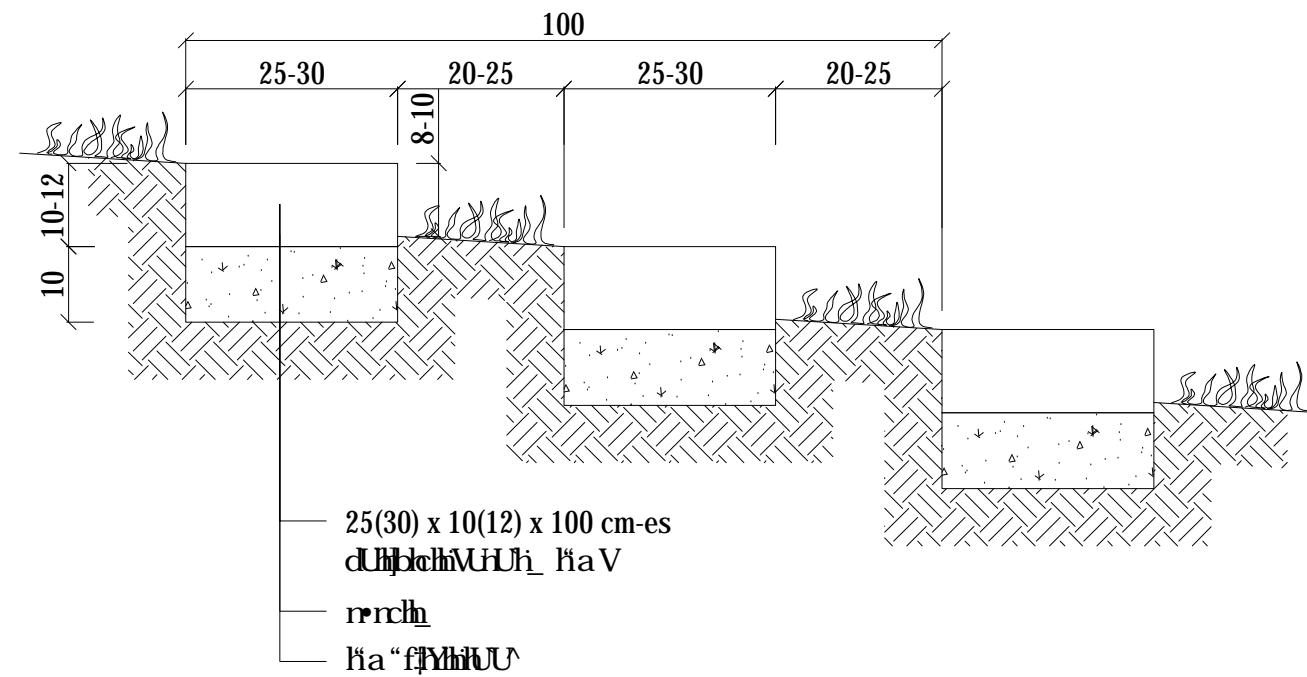

5\Yng bY Ugnh ~ bVgf Yh Yb frbj_Y"
 ahU cg b%a !Yb &SW gn h ~ bVgf Yh XUi b_zh

Általános
 Alaprajz
 M 1:100

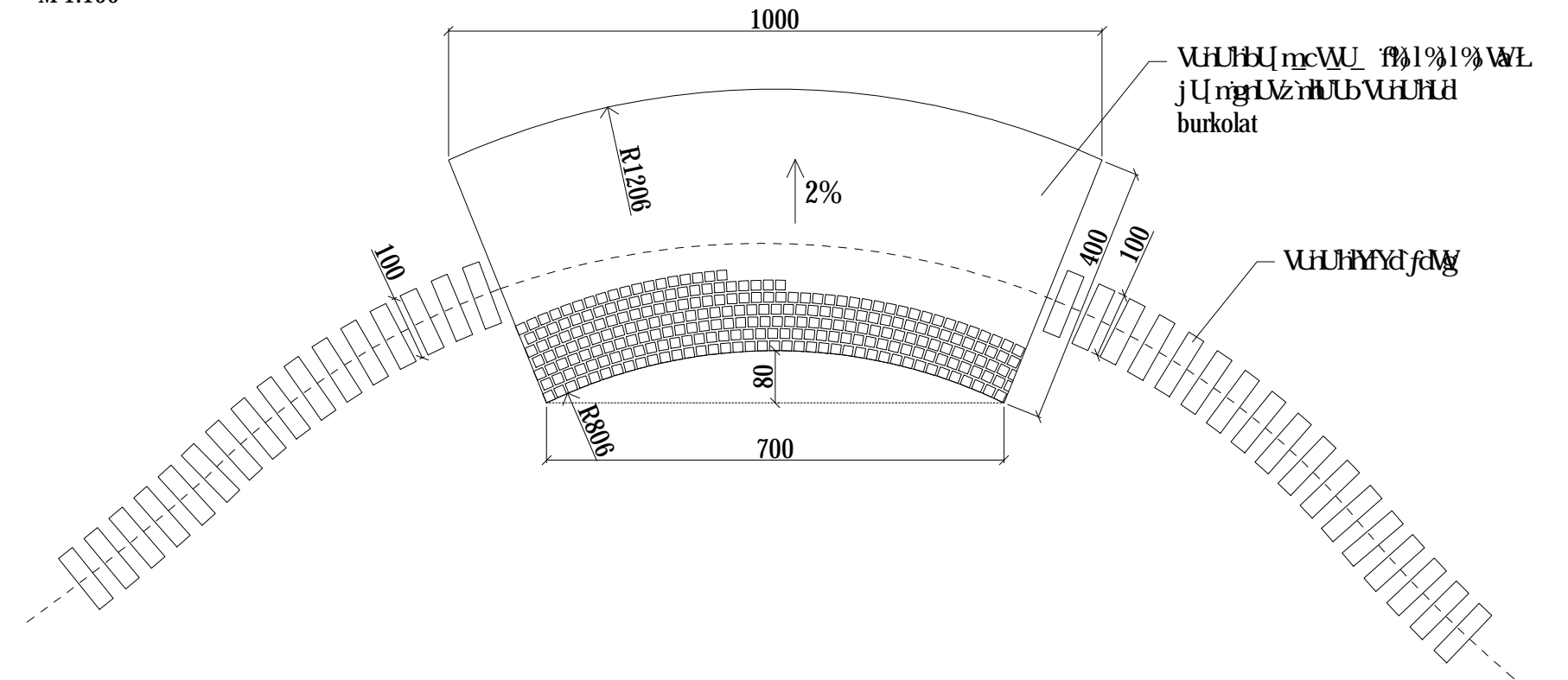

 Cím: 1222 Budapest, Búny Várhí " (" " e-mail: monika.buella@gmail.com www.tajrajz.hu	AQ: F9B89@ . Visegrád Város Önkormányzata && JlgM fzX: i lW, %		
	HBFJGN . Buella Mónika - K1 01-5013 1222 Budapest, Nagyköbánya utca 4.	Al B75HFG Botka Szilvia Fekete Anna	F5>NG&A5. K15 AvF9tFaBM M= 1:10, 100 8&H A. 2021. ÁPRILIS
	MUNKA NEVE: Visegrád, MOL kút és a rév kikötő közötti partszakasz (mobilgát és a Duna között) KERTÉPÍTÉSZETI KIVETELI TERV		
	RAJZ NEVE: KISHAJÓ KIKÖTŐ RÉSZLETRAJZA		

9@ @BvNH
M 1:50

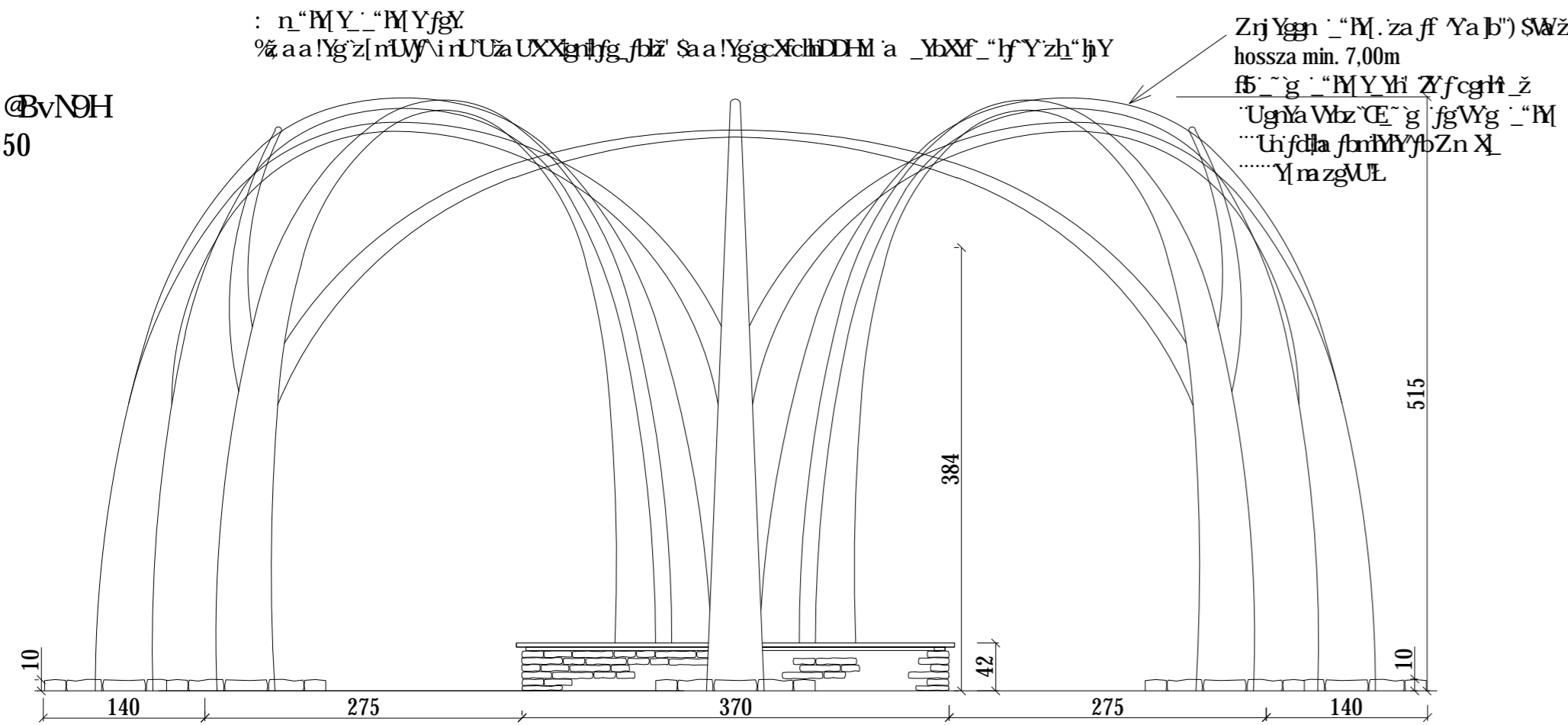

METSZET
M 1:50

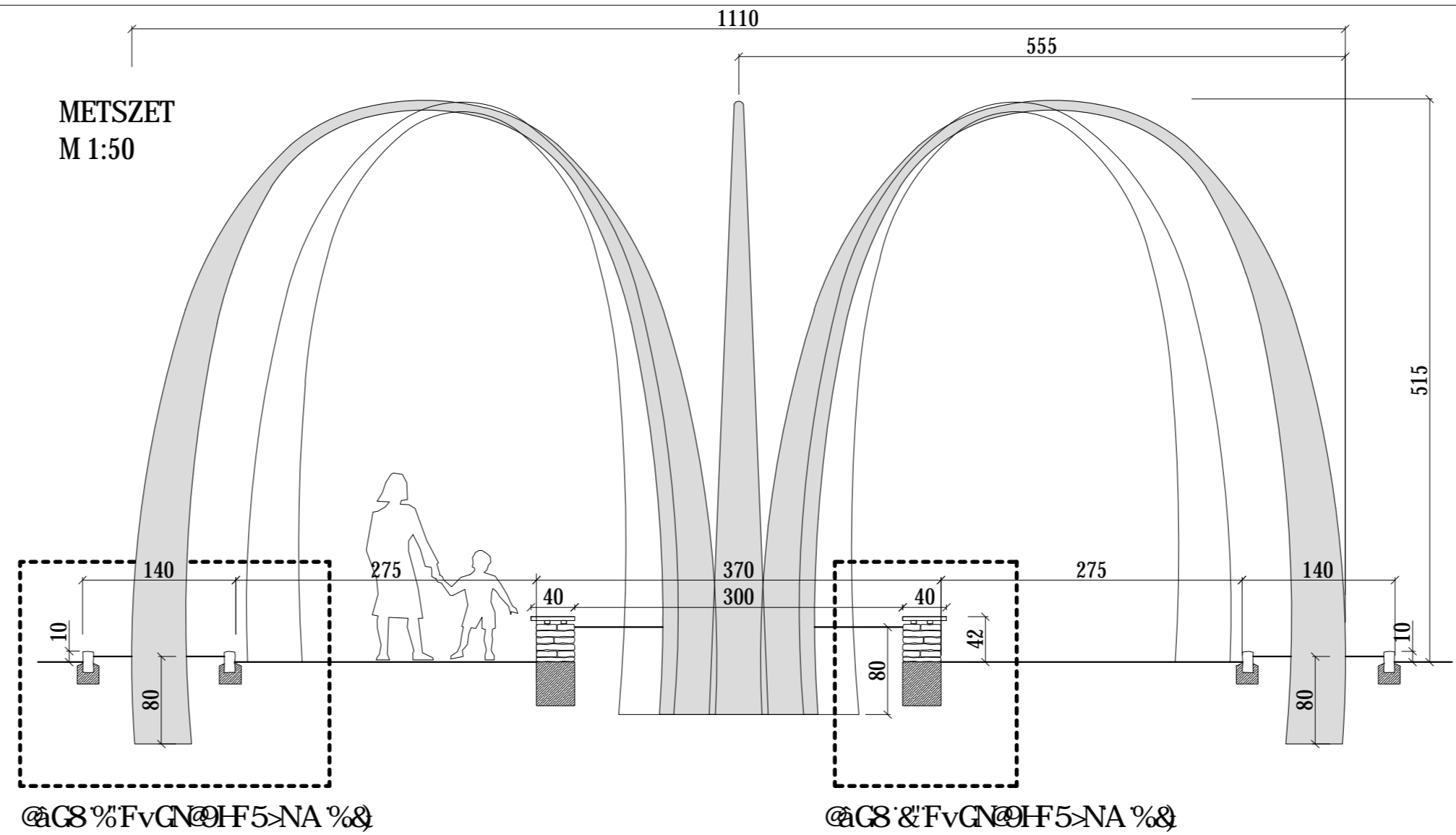

%FvGN@HF5>N! 'a Ygnh
M 1:25

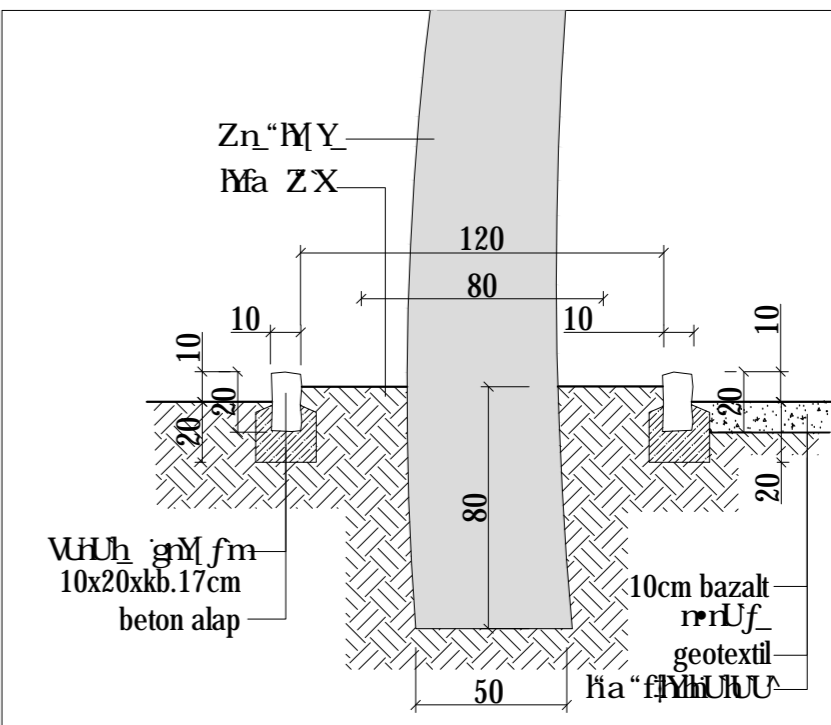

&FvGN@HF5>N! 'a Ygnh
M 1:25

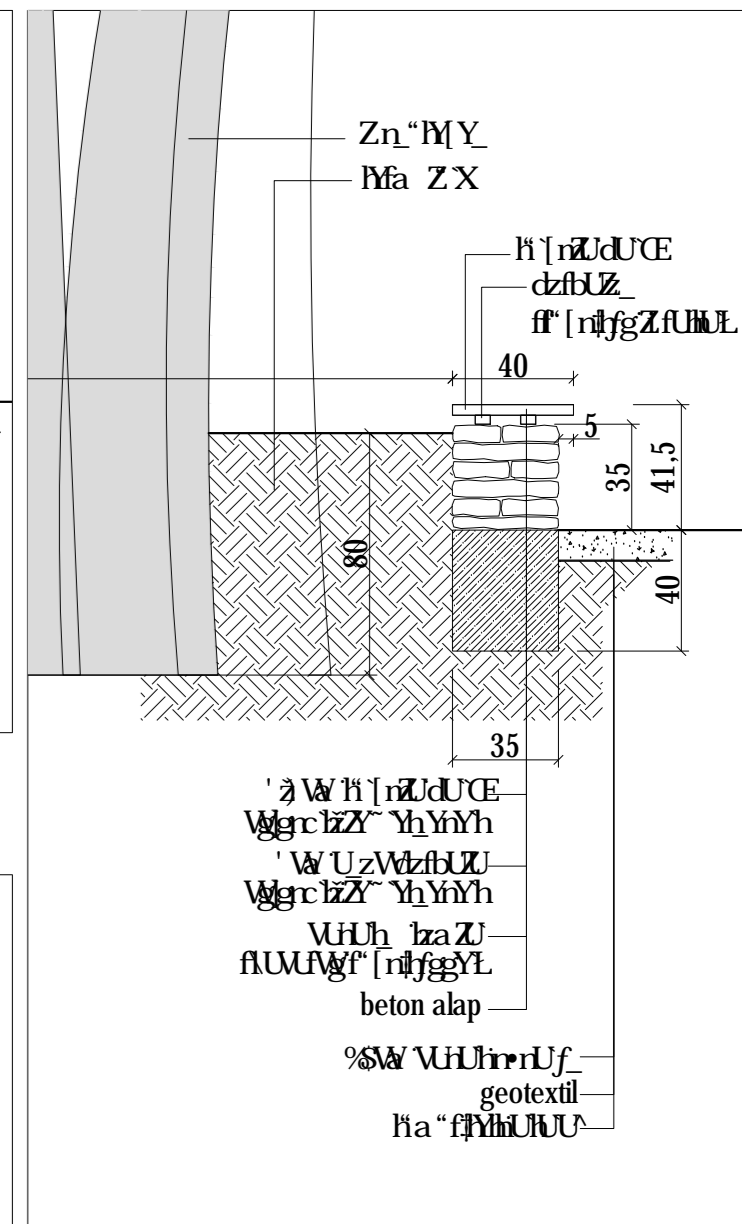

' "FvGN@HF5>N! Z" bfnh
M 1:25

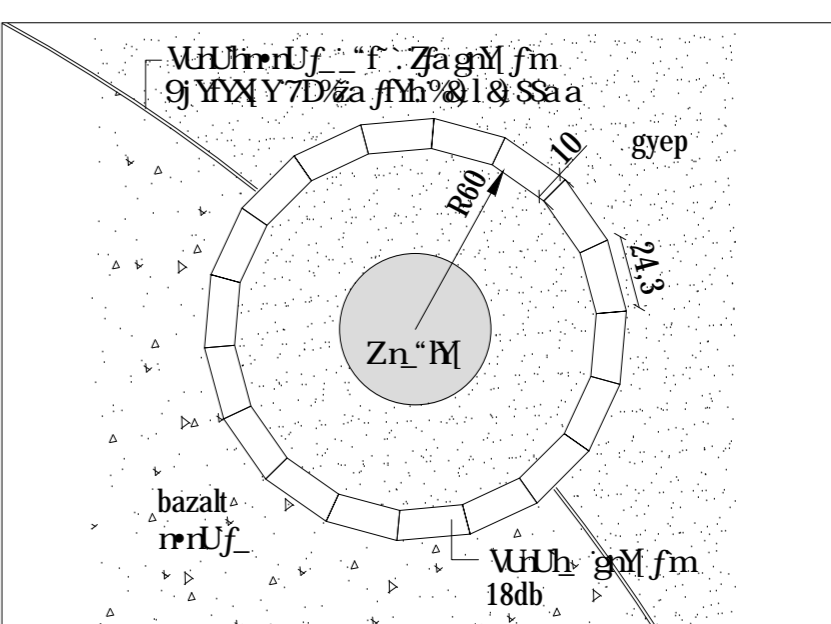

D&FB5: &? FvGN@HF5>N5
M 1:10

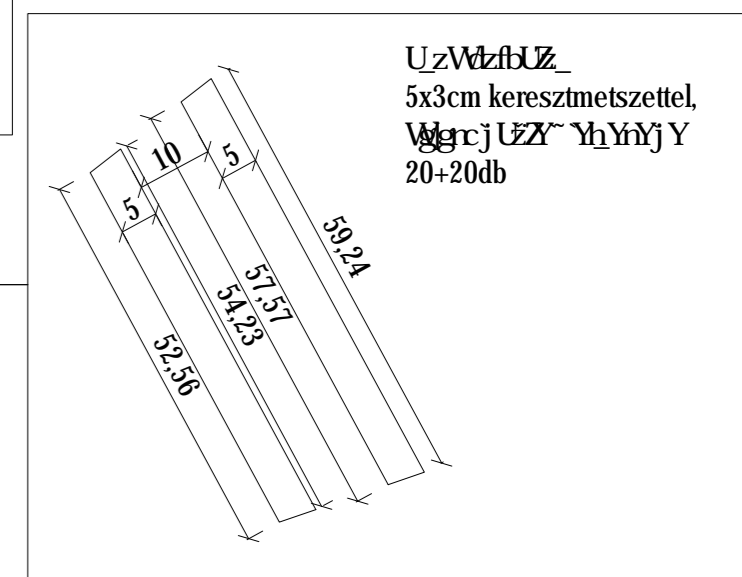

("FvGN@HF5>N! dUXZ" bfnh
M 1:25

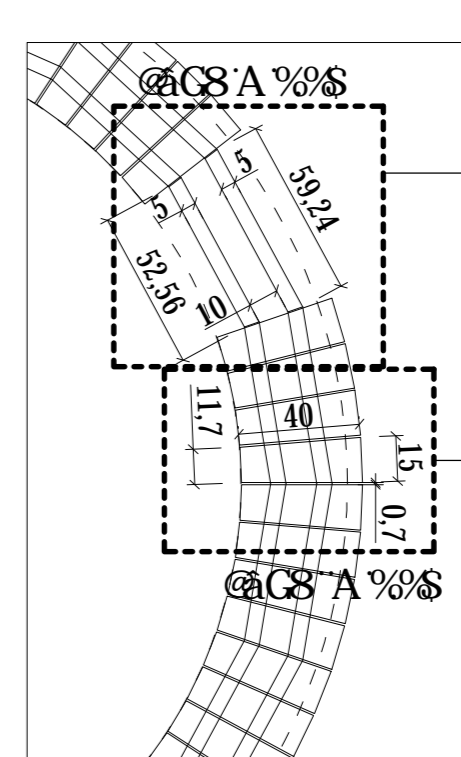

89GN&N5HFvGN@HF5>N5
M 1:10

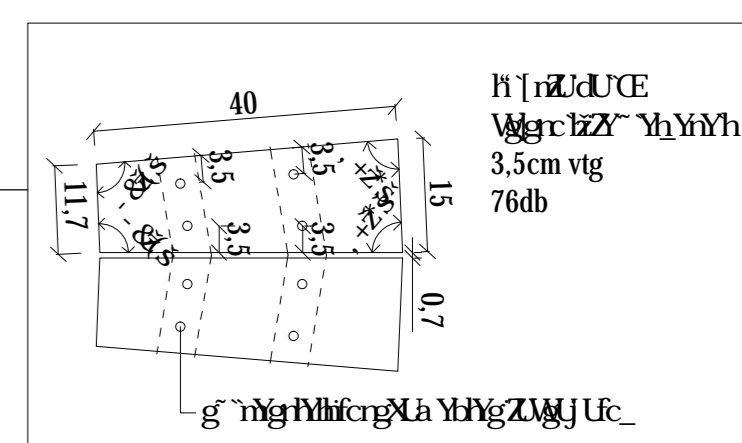

: 9@ @BvNH
M 1:50

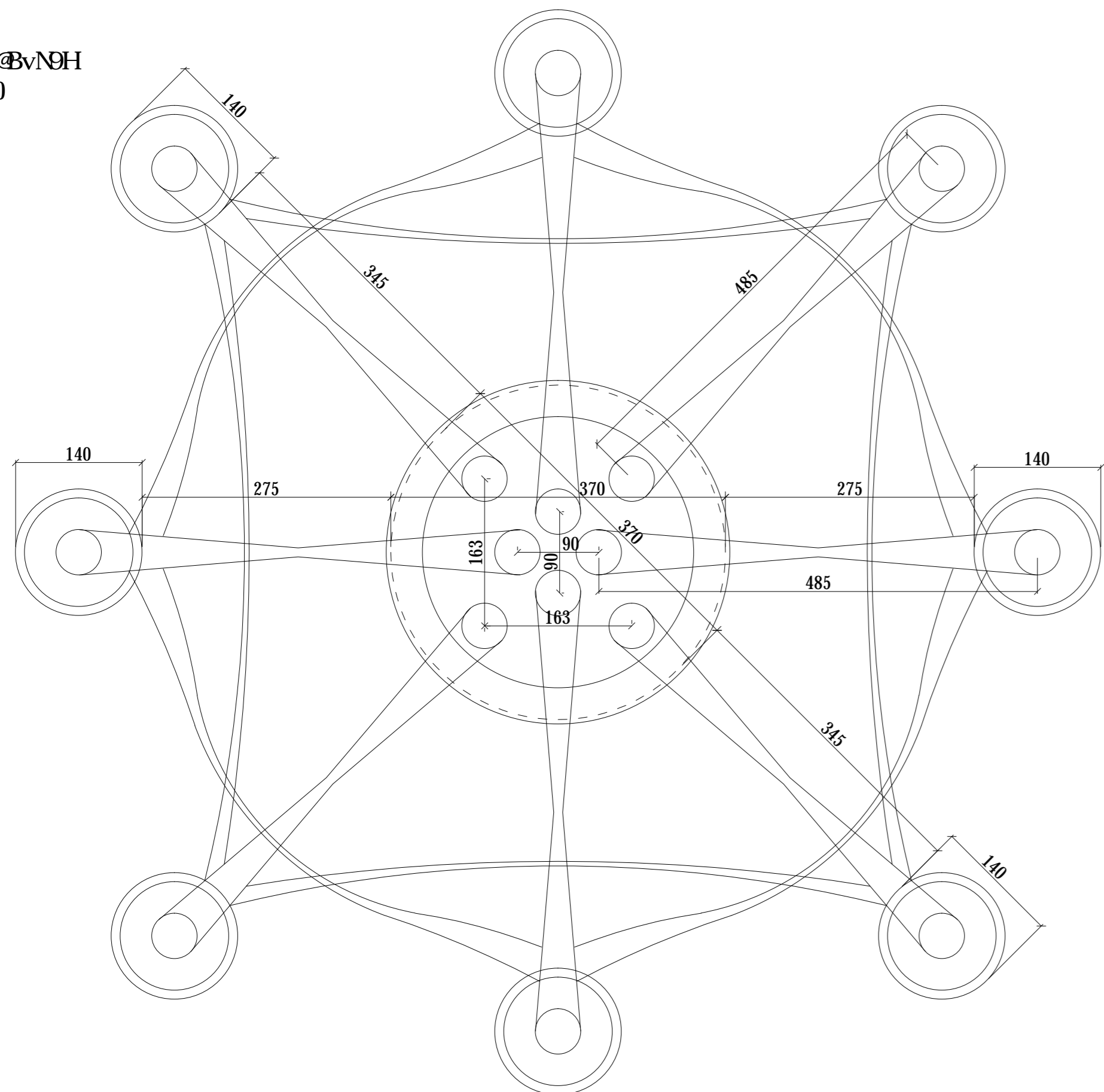

: 9@ @BvNH! ?4I NvG
M 1:50

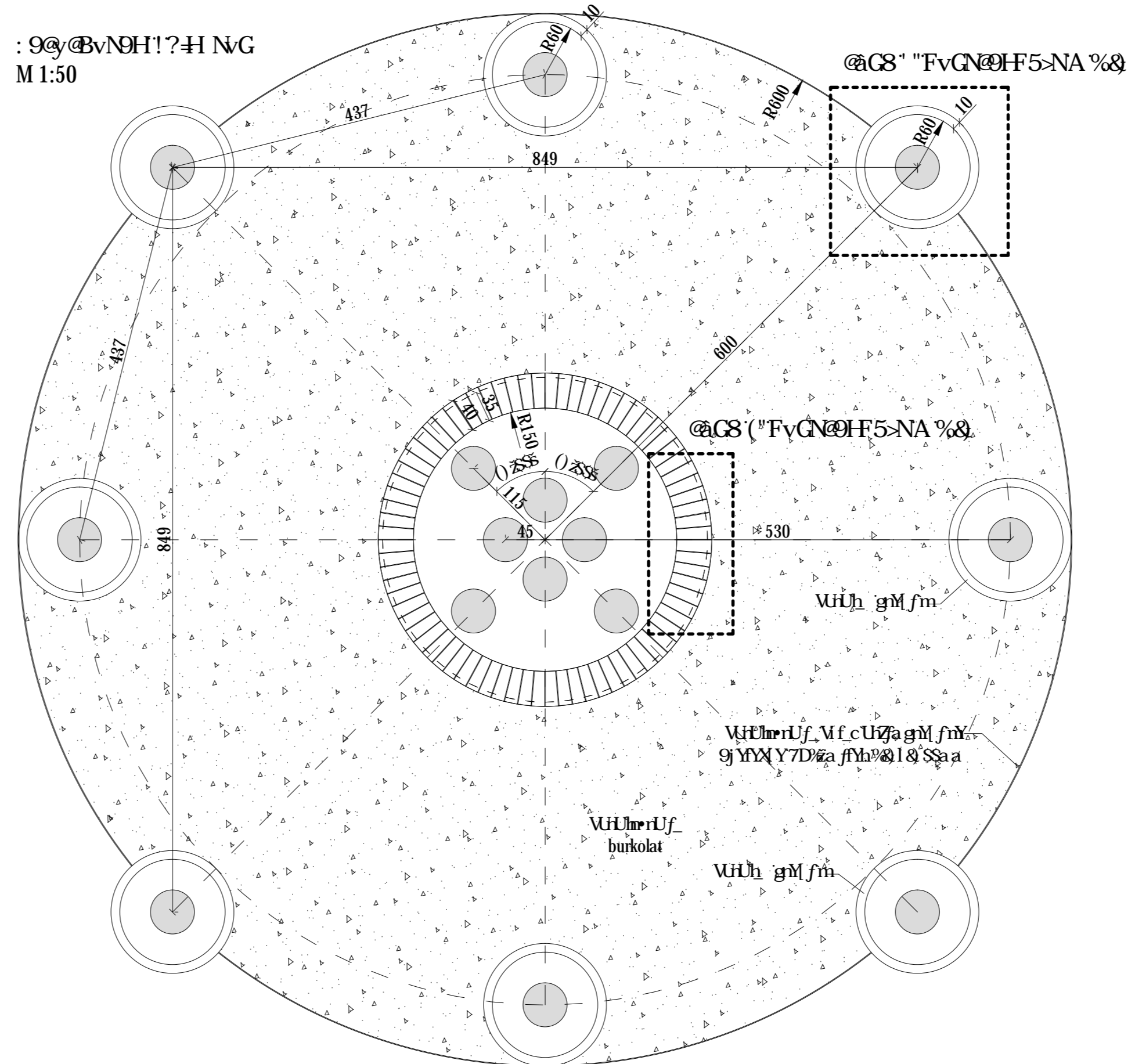

<p>Cím: 1222 Budapest, Budaörsi út 177. e-mail: monika.buella@gmail.com www.tajrajz.hu</p>	<p>AR: F0880P</p> <p>Visegrád Város Önkormányzata 888 Jelművészeti Intézet</p>		<p>F5-NQNA5</p> <p>K16</p> <p>AV-F0880PBM M= 1:10,25,50</p> <p>S&H.A. 2021. ÁPRILIS</p>
	<p>HEFJEN:</p> <p>Buella Mónika - K1 01-5013 Botka Szilvia 1222 Budapest, Nagykőbánya utca 4.</p>	<p>MUNKÁ NEVE:</p> <p>Visegrád, MOL kút és a rév kikötő közötti partszakasz (mobilgát és a Duna között) KERTÉPÍTÉSZETI KIVITELI TERV</p>	
	<p>RAJZ NEVE:</p> <p>FÜZÉPÍTÉMÉNY RÉSZLETRAJZ</p>		
	<p>RAJZ NEVE:</p> <p>FÜZÉPÍTÉMÉNY RÉSZLETRAJZ</p>		

**Visegrád Város Önkormányzata Polgármesterének
94/2021. (IV. 29.) határozata**

A gátelemtároló közbeszerzési eljárásának megindításáról

A jogalkotásról szóló 2010. évi CXXX. törvény 23. § (2) bekezdésében, illetve katasztrófavédelemről és a hozzá kapcsolódó egyes törvények módosításáról szóló 2011. évi CXXVIII. törvény 46. § (4) bekezdésében kapott felhatalmazás alapján, a veszélyhelyzet kihirdetéséről szóló 27/2021. (I. 29.) számú kormányrendelet 1. § tekintettel, az alábbi döntést hozom:

A gátelemtároló kiviteli terveinek elkészítésére, és a gátelemtároló kivitelezésére, a képviselő-testület teljeskörű egyetértésével, „A Duna-menti árvízvédelmi beruházások Visegrádon” (azonosítószáma: KEHOP-1.4.1-15-2016-0002) című projekt második szakaszában, nyílt közbeszerzési eljárást indítok a 2015. évi CXLIII. törvény 112. § (1) bekezdés b) pont szerint.

(Az ajánlattételi felhívás jelen határozat mellékletét képezi.)

Határidő: azonnal

Felelős: Eöry Dénes polgármester

Végrehajtásért felelős: dr. Szabó Ferenc jegyző

Eöry Dénes
polgármester

dr. Szabó Ferenc
jegyző

A kiadvány hiteles:
2021. április 29.

2. melléklet a 44/2015. (XI. 2.) MvM rendelethez¹

KÖZBESZERZÉSI ÉRTESÍTŐ

a Közbeszerzési Hatóság Hivatalos Lapja

Ajánlati/részvételi felhívás

A Kbt. 112. § (1) bekezdés b) pont szerinti eljárások esetében.

I. szakasz: Ajánlatkérő

I.1) Név és címek¹ (jelölje meg az eljárásért felelős összes ajánlatkérőt)

Hivatalos név: Visegrád Város Önkormányzata		Nemzeti azonosítószám: ² 15731089213	
Postai cím: Fő utca 81.			
Város: Visegrád	NUTS-kód: HU120	Postai irányítószám: 2025	Ország: Magyarország
Kapcsolattartó személy: dr. Szabó Csaba			Telefon: +3626398255
E-mail: visegrad@visegrad.hu			Fax:
Internetcím(ek) Az ajánlatkérő általános címe: (URL) www.visegrad.hu A felhasználói oldal címe: (URL)			

I.2) Közös közbeszerzés

<input type="checkbox"/> A szerződés közös közbeszerzés formájában valósul meg. Nem. <ul style="list-style-type: none"><input type="checkbox"/> Meghatalmazott ajánlatkérő nélkül.<input type="checkbox"/> Az I.1) pontban feltüntetett ajánlatkérők közül meghatalmazott ajánlatkérő: (adja meg ajánlatkérő nevét)<input type="checkbox"/> Ajánlatkérőnek minősülő meghatalmazott szervezet, mely az I.1) pontban nem került feltüntetésre: (adja meg a szerződést nem kötő ajánlatkérőnek minősülő szervezet nevét, címét és azonosítószámát)
<input type="checkbox"/> Több ország részvételével megvalósuló közös közbeszerzés. Nem.
<input type="checkbox"/> A szerződést központi beszerző szerv ítéli oda. Nem.

I.3) Kommunikáció

<input type="checkbox"/> A közbeszerzési dokumentumok korlátozás nélkül, teljes körűen, közvetlenül és díjmentesen elérhetők a következő címen: (URL)
<input type="checkbox"/> A közbeszerzési dokumentumokhoz történő hozzáférés korlátozott. További információ a következő helyről érhető el: (URL)
További információ a következő címen szerezhető be
<input type="checkbox"/> a fent említett cím
<input type="checkbox"/> másik cím: (adjon meg másik címet)
Az ajánlat vagy részvételi jelentkezés benyújtandó
<input type="checkbox"/> elektronikus úton: (URL)
<input type="checkbox"/> a fent említett címre
<input type="checkbox"/> a következő címre: (adjon meg másik címet)
<input type="checkbox"/> Az elektronikus kommunikáció olyan eszközök és berendezések használatát igényli, amelyek nem általánosan hozzáférhetők. Ezen eszközök és berendezések korlátozás nélkül, teljes körűen, közvetlenül és díjmentesen elérhetők a következő címen: (URL)

I.4) Az ajánlatkérő típusa

¹ Megállapította: 10/2020. (VI. 26.) MvM rendelet 6. § (2), 2. melléklet. Hatályos: 2020. VII. 1-től.

<input type="checkbox"/> Központi szintű	<input type="checkbox"/> Közszolgáltató
<input type="checkbox"/> Regionális/helyi szintű	<input type="checkbox"/> Támogatott szervezet [Kbt. 5. § (2) bekezdés]
<input type="checkbox"/> Közjogi szervezet	<input type="checkbox"/> Egyéb:

I.5) Fő tevékenység (klasszikus ajánlatkérők esetében)

<input type="checkbox"/> Általános közszolgáltatások	<input type="checkbox"/> Lakásszolgáltatás és közösségi rekreáció
<input type="checkbox"/> Honvédelem	<input type="checkbox"/> Szociális védelem
<input type="checkbox"/> Közrend és biztonság	<input type="checkbox"/> Szabadidő, kultúra és vallás
<input type="checkbox"/> Környezetvédelem	<input type="checkbox"/> Oktatás
<input type="checkbox"/> Gazdasági és pénzügyek	<input type="checkbox"/> Egyéb tevékenység:
<input type="checkbox"/> Egészségügy	

I.6) Fő tevékenység (közszolgáltató ajánlatkérők esetében)

<input type="checkbox"/> Gáz- és hőenergia termelése, szállítása és elosztása	<input type="checkbox"/> Vasúti szolgáltatások
<input type="checkbox"/> Villamos energia	<input type="checkbox"/> Városi vasúti, villamos-, trolibusz- és autóbuszszolgáltatások
<input type="checkbox"/> Földgáz és kőolaj kitermelése	<input type="checkbox"/> Kikötői tevékenységek
<input type="checkbox"/> Szén és más szilárd tüzelőanyag feltárása és kitermelése	<input type="checkbox"/> Repülőtéri tevékenységek
<input type="checkbox"/> Víz	<input type="checkbox"/> Egyéb tevékenység:
<input type="checkbox"/> Postai szolgáltatások	

II. szakasz: Tárgy

II.1) Meghatározás

II.1.1) Elnevezés: Gátelelem tároló tervezése és kivitelezése	Hivatkozási szám: ²
II.1.2) Fő CPV-kód: 45210000-2 Kiegészítő CPV-kód: ^{1 2} 45221250-9, 71220000-6	
II.1.3) A szerződés típusa o Építési beruházás o Árubeszerzés o Szolgáltatásmegrendelés	
II.1.4) A közbeszerzés rövid ismertetése: A Duna-menti árvízvédelmi beruházások Visegrádon (azonosítószáma: KEHOP-1.4.1-15-2016-0002) című projekt második szakaszában felmerülő gátelelem tároló tervezése és kivitelezése.	
II.1.5) Becsült érték: ² nettó 150 000 000 Pénznem: HUF (ÁFA nélkül; keretmegállapodás vagy dinamikus beszerzési rendszer esetében a szerződéseknek a keretmegállapodás vagy dinamikus beszerzési rendszer teljes időtartamára vonatkozó becsült összértéke)	
II.1.6) Részekre bontás o Részajánlat tételére lehetőség van. Nem. Ajánlatok benyújthatók ¹² o valamennyi részre o legfeljebb a következő számú részre: [] o csak egy részre <input type="checkbox"/> Az egy ajánlattevőnek odaítélhető részek maximális száma: [] <input type="checkbox"/> Az ajánlatkérő fenntartja a jogot arra, hogy a következő részek vagy részcsoportok kombinációjával ítéljen oda szerződéseket: o Részajánlat tételének lehetősége nem biztosított. A részajánlat tételének kizárásának indoka(i): A projekt szerződésben vállalt befejezési határidejére tekintettel szükséges a tervezést és kivitelezést egy szerződésben odaítélni, továbbá ajánlatkérő számára kifejezetten hátrányos lenne a tervezés és kivitelezés elválasztása, mivel a beszerzés tárgyát képező speciális építményfajta tekintetében a rendelkezésre álló különféle technológiákat figyelembe véve a kiviteli tervek alapján történő kiírás túlzottan szűkítené a versenyt. A kivitelezésre vonatkozóan nem biztosított a részajánlattétel, mivel a beszerzési tárggyal érintett új épület nem osztható kisebb beruházási egységekre, körzetekre, a területek és az elvégzendő munkák nem határolhatók el egymástól. A párhuzamos munkák ütemezéséhez, egyes munkafolyamatok szervezéséhez elengedhetetlen, hogy csak egy gazdasági szereplő legyen felelős a határidő betartásáért, a minőség biztosításáért, a biztonságos munkavégzés feltételeinek megteremtéséért, az objektum őrzéséért. A piaci kapacitások korlátozottsága miatt a szakértők kellő időben való rendelkezésre állását, és így a munkálatok előrehaladását, a szakmai ajánlatban foglaltak betartását, a szakipari munkák minőségének kiegyensúlyozott színvonalát az biztosítja, ha a feladat egy egységként kerül kezelésre.	

II.2) A közbeszerzés ismertetése¹

II.2.1) Elnevezés: 2Gátelelem tároló tervezése és kivitelezése	Rész száma: ²
II.2.2) További CPV-kód(ok): ²	

Fő CPV-kód: ¹ 45210000-2 Kiegészítő CPV-kód: ¹ ² 45221250-9, 71220000-6

II.2.3) A teljesítés helye:

NUTS-kód: ¹ HU12 Pest A teljesítés helye: 2025 Visegrád külterület 028/10 (028/19 előzetes hrsz.) hrsz.

II.2.4) A közbeszerzés mennyisége: A Duna-menti árvízvédelmi beruházások Visegrádon (azonosítószáma: KEHOP-1.4.1-15-2016-0002) című projekt második szakaszában felmerülő gátelelem tároló tervezése és kivitelezése az alábbiak szerint:

A 2025 Visegrád külterület 028/10 (028/19 előzetes hrsz.) hrsz. alatti mobilgátelelem tároló kiviteli terveinek elkészítése és kivitelezése bruttó 641,39 m² alapterületen.

A közbeszerzés tárgyának részletes leírását a Közbeszerzési dokumentum részét képező műszaki leírás (műleírás és engedélyes terv), valamint a szerződéstervezet tartalmazza.

(az építési beruházás, árubeszerzés vagy szolgáltatás jellege és mennyisége, illetve az igények és követelmények meghatározása)

II.2.5) Értékelési szempontok

o Az alábbi értékelési szempontok Igen

□ Minőségi szempont – Igen Megnevezés: A felhívásban megjelölt teljesítési véghatáridőnél korábbi vállalás naptári napban megadva (naptári nap) / Súlyszám: 20

o Költség szempont – Nem Megnevezés: / Súlyszám: ¹ 20

o Ár szempont – Igen Megnevezés: Mindösszesen nettó ajánlati ár (nettó Ft)/ Súlyszám: 80

II.2.6) Becsült érték:²

Érték Áfa nélkül: [] Pénznem: [] [] []

(keretmegállapodás vagy dinamikus beszerzési rendszer esetében ennek a résznek a keretmegállapodás vagy dinamikus beszerzési rendszer teljes időtartamára vonatkozó becsült összértéke)

II.2.7) A szerződés, keretmegállapodás vagy dinamikus beszerzési rendszer időtartama

Időtartam hónapban: [] vagy napban: []

vagy Kezdet: (2021.05.19.) / Befejezés: (éééé/hh/nn)

A szerződés meghosszabbítható o igen o nem A meghosszabbítás leírása:

II.2.8) Az ajánlattételre vagy részvételre felhívandó gazdasági szereplők számának korlátozására vonatkozó információ

(nyílt eljárás kivételével)

A gazdasági szereplők tervezett száma (keretszáma): []

vagy

Tervezett minimum: [] / Maximális szám:² []

A jelentkezők számának korlátozására vonatkozó objektív szempontok:

II.2.9) Változatokra (alternatív ajánlatokra) vonatkozó információk

Elfogadhatók változatok (alternatív ajánlatok) o igen o nem

II.2.10) Opciókra vonatkozó információ

Opciók o igen o nem Opciók leírása:

II.2.11) Információ az elektronikus katalógusokról

□ Az ajánlatokat elektronikus katalógus formájában kell benyújtani, vagy azoknak elektronikus katalógust kell tartalmazniuk Nem

II.2.12) Európai uniós alapokra vonatkozó információk

A közbeszerzés európai uniós alapokból finanszírozott projekttel és/vagy programmal kapcsolatos o igen o nem
Projekt száma vagy hivatkozási száma: KEHOP-1.4.1-15-2016-0002

II.2.13) További információ

III. szakasz: Jogi, gazdasági, pénzügyi és műszaki információk

III.1) Részvételi feltételek

III.1.1) Kizáró okok és a szakmai tevékenység végzésére vonatkozó alkalmasság

A kizáró okok felsorolása:

Az eljárásban nem lehet ajánlattevő (közös ajánlattevő), alvállalkozó, akivel szemben a Kbt. 62. § (1) bekezdés h)–k) és m) pontja szerinti kizáró ok bármelyike fennáll. Ajánlatkérőnek a Kbt. 74. § (1) bekezdés b) pontja alapján az eljárásból ki kell zárnia az olyan ajánlattevőt, alvállalkozót, akivel szemben az eljárást megindító felhívásban meghatározott kizáró okok az eljárás során következtek be.

Az igazolási módok felsorolása és rövid leírása:

A Kbt. 114/A § (1) bekezdése, valamint a 321/2015. (X. 30.) Korm. rendelet (továbbiakban: Korm. Rend.) 17. § (1) bekezdése alapján az ajánlattevőnek ajánlatában egyszerű nyilatkozatot kell benyújtania arról (EKR űrlap), hogy nem tartozik az eljárást megindító felhívásban előírt kizáró okok hatálya alá.

Alvállalkozó vonatkozásában: Ajánlattevő a Kbt. 67. § (4) bekezdésében foglaltaknak megfelelően, a Kr. 17. § (2) bekezdése alapján csak nyilatkozni köteles arról, hogy a szerződés teljesítéséhez nem vesz igénybe az eljárást megindító felhívásban előírt kizáró okok hatálya alá eső alvállalkozót (EKR űrlap).

A Korm. Rend. 1. § (7) bekezdése alapján a kizáró okokra vonatkozóan a közbeszerzés megkezdését megelőzően kiállított igazolások is benyújthatóak (felhasználhatóak) mindaddig, ameddig az igazolásokban foglalt tény, illetve adat tartalma valós. Az ajánlatkérő - ellenkező bizonyításig - az adat valóságtartalmát az ajánlattevő erre vonatkozó külön nyilatkozata nélkül vélelmezi.

A Kbt. 63. § (3) bekezdése alapján a 62. § (1) bekezdés h) és j) pontjában meghatározott időtartamot mindig a kizáró ok fenn nem állásának ellenőrzése időpontjától kell számítani.

Ajánlattevőnek az EKR rendszerben rendelkezésre álló űrlap kitöltésével nyilatkoznia kell, hogy van-e vele szemben változásbejegyzési eljárás. A Korm. Rend. 13. § alapján folyamatban lévő változásbejegyzési eljárás esetében az ajánlattevő az ajánlathoz köteles csatolni a cégbírósághoz benyújtott változásbejegyzési kérelmet (annak mellékleteivel együtt) és az annak érkezéséről a cégbíróság által megküldött igazolást. A Kbt. 114/A. § nyomán az ajánlatkérő a Korm. Rend.-ben részletezettek szerint ellenőrzi továbbá a kizáró okok hiányát a rendelkezésre álló elektronikus nyilvántartásokból is. Öntisztázás a Kbt. 64. §-a szerint.

Ajánlatkérő felhívja a figyelmet a Kbt. 114/A. § (4) bekezdésére.

Szakmai tevékenység végzésére vonatkozó alkalmasság előírása [Kbt. 65. § (1) bekezdés c) pont]:

Szakmai tevékenység végzésére vonatkozó alkalmasság igazolása:

III.1.2) Gazdasági és pénzügyi alkalmasság²

Az igazolási módok felsorolása és rövid leírása:

o Alkalmassági minimumkövetelmény(ek) meghatározása:

III.1.3) Műszaki, illetve szakmai alkalmasság²

Az igazolási módok felsorolása és rövid leírása:

Alkalmassági minimumkövetelmény(ek):
MSZ1.: Alkalmos az ajánlattevő, ha rendelkezik legalább egy darab 400 m²-es vékonyfalú acélszerkezetű épület kivitelezésére vonatkozó referenciával.
MSZ2.: Alkalmos az ajánlattevő, ha rendelkezik legalább 1 fő szakemberrel, aki rendelkezik legalább 6 év kivitelezési tapasztalattal vékonyfalú acél szerkezetű épületek kivitelezésében.
MSZ3.: Alkalmos az ajánlattevő, ha a felhívás feladásától visszafelé számított 3 évben legalább 6 fő átlagos statisztikai állományi létszámmal.

III.1.4) A részvételre vonatkozó objektív szabályok és kritériumok (közszolgáltató ajánlatkérők esetében)

A szabályok és kritériumok felsorolása, rövid ismertetése:

III.1.5) Fenntartott szerződésekre vonatkozó információk²

- A szerződés védett műhelyek és olyan gazdasági szereplők számára fenntartott, amelyek célja a fogyatékkal élő vagy hátrányos helyzetű személyek társadalmi és szakmai integrációja
- A szerződés teljesítése védett munkahely-teremtési programok keretében történik
- A szerződés a Kbt. 114. § (11) bekezdése szerint fenntartott

III.1.6) A szerződés biztosítékai:²

Késedelmi kötbér: A Vállalkozó késedelmi kötbért köteles fizetni a Megrendelőnek a szerződés szerinti nettó ellenszolgáltatás mint kötbéralap 0,5%-ának megfelelő mértékben.
Meghiúsulási kötbér: A meghiúsulási kötbér mértéke 10%, alapja a szerződés szerinti nettó ellenszolgáltatás.

III.1.7) Az ellenszolgáltatás teljesítésének feltételei és / vagy hivatkozás a vonatkozó jogszabályi rendelkezésekre:

Előleg mértéke: a Vállalkozó részére a szerződés – tartalékkeret nélküli – értéke 5%-ának megfelelő előleg igénylésének lehetőségét biztosítja ajánlatkérő.

A kivitelezés 25, 50 és 75%-os készültségénél részszámla, 100%-os készültségi fokot elérve végszámla nyújtható be. A vállalkozói előleg és a számla kifizetése az igazolt teljesítést (vállalkozói előleg esetén előlegbekérő levél beérkezését) követően a Ptk. 6:130. § (1)-(2) bekezdései alapján, valamint alvállalkozó igénybevétele esetén a 322/2015. Korm. rendelet 32/A. §-ának és 32/B. §-ának rendelkezései szerint történik. Az előleg mértéke a számlákból egyenlő mértékben kerül levonásra. A kifizetések pénzneme: HUF. Késedelmes fizetés esetén az ajánlatkérő a Ptk.-ban meghatározott (6:155. §) mértékű, és a késedelem időtartamához igazodó késedelmi kamatot fizet.

Fizetés: a Kbt. 135. § (1), (5)-(6), (8) bek., a Ptk. 6:130. § (1)-(2) bek., valamint a 272/2014. (XI. 5.) Korm. rendelet alapján.

Az ellenszolgáltatás európai uniós támogatásból kerül finanszírozásra, a 272/2014. (XI. 5.) Korm. rendelet vonatkozó rendelkezései alapján utófinanszírozással. Az európai uniós támogatás intenzitása 100%. Az ajánlattétel, a szerződés kötés és a kifizetés pénzneme: HUF.

III.1.8) A nyertes közös ajánlattevők által létrehozandó gazdálkodó szervezet:²

III.2) A szerződéssel kapcsolatos feltételek²

III.2.1) Meghatározott szakmára (képzettségre) vonatkozó információk (csak szolgáltatásmegrendelés esetében)

- A szolgáltatás teljesítése egy meghatározott szakmához (képzettséghez) van kötve
A vonatkozó törvényi, rendeleti vagy közigazgatási rendelkezésre történő hivatkozás:

III.2.2) A szerződés teljesítésével kapcsolatos feltételek:

III.2.3) A szerződés teljesítésében közreműködő személyekkel kapcsolatos információ

- Az ajánlattevőknek közölniük kell a szerződés teljesítésében közreműködő személyek nevét és szakképzettségét

IV. szakasz: Eljárás

IV.1) Meghatározás

IV.1.1) Az eljárás fajtája

(klasszikus ajánlatkérők esetében)

- Nyílt eljárás
 Gyorsított eljárás
Indokolás:
 Meghívásos eljárás
 Gyorsított eljárás
Indokolás:
 Tárgyalásos eljárás
 Gyorsított eljárás
Indokolás:
 Versenypárbeszéd
 Innovációs partnerség

(közszolgáltató ajánlatkérők esetében)

- Nyílt eljárás
 Meghívásos eljárás
 Tárgyalásos eljárás
 Versenypárbeszéd
 Innovációs partnerség

IV.1.2) Keretmegállapodásra vagy dinamikus beszerzési rendszerre vonatkozó információk

- A hirdetmény keretmegállapodás megkötésére irányul **Nem**
 Keretmegállapodás egy ajánlattevővel
 Keretmegállapodás több ajánlattevővel

A keretmegállapodás résztvevőinek tervezett maximális létszáma:² []

- A hirdetmény dinamikus beszerzési rendszer létrehozására irányul **Nem**
 A dinamikus beszerzési rendszert további beszerzők is alkalmazhatják **Nem**

IV.1.3) A megoldások, illetve ajánlatok számának a tárgyalásos eljárás vagy a versenypárbeszéd során történő

csökkentésére irányuló információ

Több fordulóban lebonyolítandó tárgyalások igénybe vétele annak érdekében, hogy fokozatosan csökkentsék a megvitatandó megoldások, illetve a megtárgyalandó ajánlatok számát.

IV.1.4) Információ a tárgyalásról (klasszikus ajánlatkérők esetében; kizárólag tárgyalásos eljárás esetében)

Ajánlatkérő fenntartja a jogot arra, hogy a szerződést az eredeti ajánlat alapján, tárgyalások lefolytatása nélkül ítélje oda.

IV.1.5) Elektronikus árlejtésre vonatkozó információk²

Elektronikus árlejtést fognak alkalmazni **Nem**

További információk az elektronikus árlejtésről:

IV.2) Adminisztratív információk**IV.2.1) Az adott eljárásra vonatkozó korábbi közzététel²**

A hirdetmény száma a Közbeszerzési Értesítőben: ¹ [] [] [] [] [] [] [] [] [] [] (KÉ-szám/évszám)

IV.2.2) Ajánlattételi, részvételi vagy regisztrációs kérelem benyújtási határidő

Dátum: (éééé/hh/nn) Helyi idő: (óó:pp)

IV.2.3) Az ajánlattételi vagy részvételi felhívás kiválasztott jelentkezők részére történő megküldésének

tervezett napja⁴

(részvételi felhívás esetében)

Dátum: (éééé/hh/nn)

IV.2.4) Azok a nyelvek, amelyeken az ajánlatok vagy részvételi jelentkezések benyújthatók: magyar¹**IV.2.5) Az ajánlati kötöttség minimális időtartama: (ajánlati felhívás esetében)**

Az ajánlati kötöttség végső dátuma: (éééé/hh/nn)

vagy

Az időtartam hónapban: [] vagy napban: **60 nap** (az ajánlattételi határidő lejártától számítva)

IV.2.6) Az ajánlatok vagy részvételi jelentkezések felbontásának feltételei

Dátum: (éééé/hh/nn) Helyi idő: (óó:pp) Hely:

Információk a jogosultakról és a bontási eljárásról:

VI. szakasz: Kiegészítő információk**VI.1) A közbeszerzés ismétlődő jellegére vonatkozó információk²**

A közbeszerzés ismétlődő jellegű o igen o **nem**

A további hirdetmények közzétételének tervezett ideje:²

VI.2) Információ az elektronikus munkafolyamatokról

- A megrendelés elektronikus úton történik **Nem**
 Elektronikusan benyújtott számlákat elfogadnak **Igen**
 A fizetés elektronikus úton történik **Igen**

VI.3) További információk:²**VI.3.1) Feltételes közbeszerzés**

Ajánlatkérő felhívja a gazdasági szereplők figyelmét, hogy az eljárást eredménytelenné nyilváníthatja, ha valamely meghatározott, ellenőrzési körén kívül eső, bizonytalan jövőbeli esemény az ajánlattételi, illetve részvételi határidő lejártát követően következik be.

Ajánlatkérő ellenőrzési körén kívül eső, bizonytalan jövőbeli esemény meghatározása:

VI.3.2) Az ajánlati biztosíték (ajánlati felhívás esetében)

Az eljárásban való részvétel ajánlati biztosíték adásához kötött. **Nem**

Az ajánlati biztosíték mértéke:

A befizetés helye: vagy az ajánlatkérő fizetési számlaszáma:

Az ajánlati biztosíték befizetése (teljesítése) igazolásának módja:

VI.3.3) Konzultációra vonatkozó információk

Kiegészítő tájékoztatást ajánlatkérő konzultáció formájában is megadja.

A konzultáció időpontja: (éééé/hh/nn) és helye:
<p>VI.3.4) Ajánlat érvénytelenségére vonatkozó összeg ár vagy költség esetében² Ajánlatkérő az alábbi értéket meghaladó árat vagy költséget tartalmazó ajánlatot a bíráló során érvénytelenül nyilvánítja</p> <p>Rész száma:² [] Érték ÁFA nélkül: [] Pénznem: [][][]</p>
VI.3.5) Az ajánlatok értékelési szempontok szerinti tartalmi elemeinek értékelése során adható pontszám:² 0-100 pont
<p>VI.3.6) A módszer(ek) meghatározása, amellyel a VI.3.5) pont szerinti pontthatárok közötti pontszámot megadásra kerül:² 1. értékelési szempont: fordított arányosítás 2. értékelési szempont: egyenes arányosítás</p>
<p>VI.3.7) Életciklusköltség-számítási módszer alkalmazására vonatkozó információ <input type="checkbox"/> Ajánlatkérő az áru, szolgáltatás vagy építési beruházás értékeléskor figyelembe vett költségét életciklusköltség-számítási módszer alkalmazásával határozza meg.</p>
<p>VI.3.8) A bírálatra vonatkozó további információk <input type="checkbox"/> Az ajánlatkérő előírja a kizáró okok, az alkalmassági követelmények, valamint a Kbt. 82. § (5) bekezdése szerinti objektív kritériumok tekintetében a közbeszerzési dokumentumokban meghatározott igazolásoknak a részvételi jelentkezésben vagy az ajánlatban történő benyújtását.</p>
<p>VI.3.9) További információk: 1. Az ajánlatnak tartalmaznia kell a Kbt. 66.§ (2) bekezdése szerinti nyilatkozatot (űrlap). 2. Közbeszerzési dokumentumok (KD) az EKR-ben érhetőek el, Ajánlatkérő (AK) ezen a felületen tart kapcsolatot a gazdasági szereplőkkel/ajánlattevőkkel (AT). Az ajánlatot (annak részeként a felhívás és a KD által előírt nyilatkozatokat) az EKR-en keresztül kell benyújtani elektronikus formában (amely nyilatkozat tekintetében az EKR-ben űrlap áll rendelkezésre, ott a nyilatkozatot ezen űrlap használata mellett kell benyújtani). 3. Közös ajánlattétel esetén a Kbt. 35. §-ban foglaltak szerint kell eljárni, továbbá az ajánlathoz csatolni kell a közös ajánlattevők erre vonatkozó megállapodását. AK felhívja a figyelmet a Kbt. 99. § (2) bekezdésre. 4. Bármely gazdasági szereplő kiegészítő tájékoztatást kizárólag az EKR-en keresztül kérhet. AK valamennyi gazdasági szereplő részére írásban megküldi a választ az EKR rendszeren keresztül, illetve hozzáférhetővé teszi az EKR rendszerben. AK a Kbt. 114. § (6) bek. vonatkozásában, a kiegészítő tájékoztatás esetében ésszerű időnek tekinti az ajánlattételi határidő lejártát megelőző első munkanapot (tájékoztatás megküldésére), feltéve, hogy a kérdések az ajánlattételi határidő lejártát megelőző első munkanap 12:00 óráig megérkeznek AK-hoz. 5. Az ajánlatnak felolvasólapot kell tartalmaznia a Kbt. 66. § (5) bek szerint, EKR-ben létrehozott űrlap alapján. 6. Ajánlattevő köteles ajánlatában beadni a KD részeként kiadott Ártáblázatot teljes körűen beárazva. AK a beárazott ártáblázat szakmai ajánlatnak minősíti. AK felhívja a figyelmet a Kbt. 71. § (8) bekezdésére. 7. Az értékelés módszere az 1. részszerpont (Ár szerpont) esetén fordított arányosítás, a 2. részszerpontnál (minőség szerpont) egyenes arányosítás. Pontozás:0-100 8. Ajánlatkérő a szerződéstervezet szerint az alábbiakat írja elő: Nyertes ajánlattevőnek legkésőbb a szerződés aláírásakor rendelkezni kell épületszerelési (CAR) biztosítással, amelynek kárkifizetési limitje 10.000.000,- Ft/kár és 100.000.000,- Ft/év. 9. Ajánlatkérő az ajánlati kötöttséggel kapcsolatosan felhívja a figyelmet a Kbt. 131. § (5) bekezdésére, miszerint a nyertes ajánlattevő és – adott esetben – a második legkedvezőbb ajánlatot tett ajánlattevő ajánlati kötöttsége az ajánlatok elbírálásáról szóló írásbeli összegezésnek az ajánlattevők részére történt megküldése napjától számított hatvan nappal meghosszabbodik. 10. Az eljárás az Elektronikus Közbeszerzési Rendszer (EKR) alkalmazásával kerül lefolytatásra, részletes szabályok a 424/2017. (XII. 19.) Korm. rendeletben. Az EKR üzemeltetését és fenntartását a 27/2017. (XI. 6.) MvM rendelet alapján a NEKSZT Nemzeti Elektronikus Közbeszerzési Szolgáltató és Tanácsadó Kft. (http://nekszt.hu) látja el. Az EKR használatával kapcsolatos útmutatók: https://ekr.gov.hu/ portal/tamogatas és http://nekszt.hu/tamogatas/ címen. 11. Irányadó Jog: A felhívásban nem szabályozott kérdések vonatkozásában a 2015. évi CXLI. törvény és végrehajtási rend. előírásai.</p>

VI.4) E hirdetés feladásának dátuma: (éééé/hh/nn)

Az európai uniós, a Kbt., annak végrehajtási rendeletei és más alkalmazandó jog előírásainak történő megfelelés

biztosítása az ajánlatkérő felelőssége.

¹ *szükség szerinti számban ismétlje meg*

² *adott esetben*

⁴ *ha az információ ismert*

²⁰ *súlyszám helyett fontosság is megadható*

²¹ *súlyszám helyett fontosság is megadható; ha az ár az egyetlen értékelési szempont, súlyszám nem szükséges*

----->----->--<<-----<-----

**Visegrád Város Önkormányzata Polgármesterének
95/2021. (V. 12.) határozata**

**„A Duna-menti árvízvédelmi beruházások Visegrádon” (azonosítószáma: KEHOP-1.4.1-15-2016-0002) című projekt kapcsán a megépült gát és a 11-es főút közötti terület
kezeléséről**

A jogalkotásról szóló 2010. évi CXXX. törvény 23. § (2) bekezdésében, illetve katasztrófavédelemről és a hozzá kapcsolódó egyes törvények módosításáról szóló 2011. évi CXXVIII. törvény 46. § (4) bekezdésében kapott felhatalmazás alapján, a veszélyhelyzet kihirdetéséről szóló 27/2021. (I. 29.) számú kormányrendelet 1. § tekintettel, az alábbi döntést hozom:

„A Duna-menti árvízvédelmi beruházások Visegrádon” (azonosítószáma: KEHOP-1.4.1-15-2016-0002) című projekt kapcsán a megépült gát és a 11-es főút közötti, jól körül határolható területen fekvő sportközpont és gátelemtároló terület kezelését, gondozását, a tulajdonba kerülést követően a Visegrád Város Önkormányzata vállalja, a 2001-es tulajdonba adási szerződésnek megfelelően.

Határidő: azonnal

Felelős: Eöry Dénes polgármester

Végrehajtásért felelős: dr. Szabó Ferenc jegyző

Eöry Dénes
polgármester

dr. Szabó Ferenc
jegyző

A kiadvány hiteles:
2021. május 12.

**Visegrád Város Önkormányzata Polgármesterének
96/2021. (V. 13.) határozata**

„Kispalota játékok” rendezvénysorozatról

A jogalkotásról szóló 2010. évi CXXX. törvény 23. § (2) bekezdésében, illetve katasztrófavédelemről és a hozzá kapcsolódó egyes törvények módosításáról szóló 2011. évi CXXVIII. törvény 46. § (4) bekezdésében kapott felhatalmazás alapján, a veszélyhelyzet kihirdetéséről szóló 27/2021. (I. 29.) számú kormányrendelet 1. § tekintettel, az alábbi döntést hozom:

Rajnák László egyéni vállalkozó részére, kérelmére engedélyezem a Nagypark, Platánsor területére 2021. 05. 25. – 2021. 06. 15. között a közterület használatát „Kispalota játékok” közösségi-kulturális rendezvények céljára, azzal a feltétellel, ha az országos járványügyi szabályok lehetővé teszik a rendezvény megtartását.

Határidő: azonnal

Felelős: Eöry Dénes polgármester

Végrehajtásért felelős: dr. Szabó Ferenc jegyző

Eöry Dénes
polgármester

dr. Szabó Ferenc
jegyző

A kiadvány hiteles:
2021. május 13.

**Visegrád Város Önkormányzata Polgármesterének
97/2021. (V. 13.) határozata**

**Szándéknyilatkozat a „Zöld ház” egy részében (Visegrád 357/3 hrsz.) található üzlet
működtetéséről**

A jogalkotásról szóló 2010. évi CXXX. törvény 23. § (2) bekezdésében, illetve katasztrófavédelemről és a hozzá kapcsolódó egyes törvények módosításáról szóló 2011. évi CXXVIII. törvény 46. § (4) bekezdésében kapott felhatalmazás alapján, a veszélyhelyzet kihirdetéséről szóló 27/2021. (I. 29.) számú kormányrendelet 1. § tekintettel, az alábbi szándéknyilatkozatot teszem:

a „Zöld ház” egy részében (Visegrád 357/3 hrsz.) található üzlet, a vételár kifizetése, és a birtokbavételt követően, a továbbiakban is üzletként működni.

Határidő: azonnal

Felelős: Eöry Dénes polgármester

Végrehajtásért felelős: dr. Szabó Ferenc jegyző

Eöry Dénes
polgármester

dr. Szabó Ferenc
jegyző

A kiadvány hiteles:
2021. május 13.

**Visegrád Város Önkormányzata Polgármesterének
98/2021. (V. 13.) határozata**

Közművelődési Megállapodásról

A jogalkotásról szóló 2010. évi CXXX. törvény 23. § (2) bekezdésében, illetve katasztrófavédelemről és a hozzá kapcsolódó egyes törvények módosításáról szóló 2011. évi CXXVIII. törvény 46. § (4) bekezdésében kapott felhatalmazás alapján, a veszélyhelyzet kihirdetéséről szóló 27/2021. (I. 29.) számú kormányrendelet 1. § tekintettel, az alábbi döntést hozom:

1. a Pro Visegrád Kulturális Szolgáltató Közhasznú Nonprofit Korlátolt Felelősségű Társasággal, a muzeális intézményekről, a nyilvános könyvtári ellátásról és a közművelődésről szóló 1997. évi CXL. törvény 79. §-a alapján, Közművelődési Megállapodást kötök,
2. a 2025 Visegrád, Fő u. 85/A., B., C. szám (Visegrád 357/1, 357/2, 357/3 hrsz.) alatti „Zöld Ház” Közösségi Ház közösségi szintérré.

(A Közművelődési Megállapodás jelen határozat mellékletét képezi.)

Határidő: azonnal

Felelős: Eöry Dénes polgármester

Végrehajtásért felelős: dr. Szabó Ferenc jegyző

Eöry Dénes
polgármester

dr. Szabó Ferenc
jegyző

A kiadvány hiteles:
2021. május 13.

Közművelődési megállapodás

mely létrejött egyrészről **Visegrád Város Önkormányzata** (Továbbiakban: Önkormányzat), képviseli Eöry Dénes polgármester, székhely: 2025, Visegrád, Fő u. 81.

másrészről: **Pro Visegrád Kulturális Szolgáltató Közhasznú Nonprofit Korlátolt Felelősségű Társaság** (Továbbiakban: Feladatellátó), képviseli: Cseke László ügyvezető, székhely: 2025 Visegrád, Fő u. 81., között „A muzeális intézményekről, a nyilvános könyvtári ellátásról és a közművelődésről szóló” 1997. évi CXL. törvény (Továbbiakban: Törvény) 79. §-a alapján az alábbiak szerint:

Az 1. sz. mellékletben felsoroltak szerint az önkormányzat megbízza a Feladatellátót, amely a megbízást elfogadja, és kötelezettséget vállal a jelen megállapodásban részletezett feladatok színvonalas ellátására a 2025 Visegrád, Fő u. 85/A., B., C. szám (Visegrád 357/1, 357/2, 357/3 hrsz.) alatti „Zöld Ház” Közösségi Ház közösségi színterében.

1. A Feladatellátó:

a.) kötelezettséget vállal arra, hogy a fenti címen ellátja a Közművelődési megállapodásban meghatározott egyes helyi közművelődési feladatokat;

b.) az 1. sz. mellékletben feltüntetett önkormányzati közművelődési feladatokat a megállapodás 5. pontjában rögzített időpontig biztosítja;

c.) a 11/2001. (IX. 27.) ö. számú önkormányzati rendeletben meghatározott kötelező helyi közművelődési feladatokból a jelen közművelődési megállapodás 1. sz. mellékletében sorolt feladatokat e megállapodásban és mellékleteiben rögzített formában, módon és mértékben látja el. A Feladatellátó a helyi sajátosságokhoz igazodóan biztosítja a szolgáltatást az igénybe vevők számára;

d.) kötelezettséget vállal arra, hogy az önkormányzati rendeletben foglalt, a közművelődési megállapodás tárgyát képező feladatok körében biztosítja Visegrád város lakossága részvételének egyenlő lehetőségét és a Törvény 2-3. §-ában meghatározott alapelvek érvényesülését;

e.) a közművelődési tevékenységéről a kötelező nyilvántartást, az éves statisztikai adatszolgáltatást az önkormányzat részére biztosítja;

f.) jogosult arra, hogy a közművelődési megállapodásban rögzített feladatok ellátásán kívül a Törvény és az önkormányzati rendelet céljaival egyező művelődési igényekre szolgáltatásokat kínáljon. Jogosult továbbá arra, hogy önkormányzati vagy egyéb támogatással a központi közművelődési pályázatokon részt vegyen;

2. A Feladatellátó az általa ellátott közművelődési feladatokról tájékoztatást ad az Önkormányzat részére a tárgyévet követő év február 28. napjáig.

3. A felek képviselői által aláírt és a megállapodás részét képező 2. sz. melléklet tartalmazza az épület nevét, címét, a nyilvántartás adatait, amelyben a feladatellátás megvalósul.

4. A felek képviselői által aláírt és a megállapodás részét képező mellékletek tartalmazzák az ingatlan üzemeltetésével, javításokkal kapcsolatos kérdéseket.

5. Jelen megállapodás 2021. május 13-án lép hatályba, és 5 év határozott ideig szól. A határidő lejártá előtt egy hónappal a felek közösen megvizsgálják a megállapodás meghosszabbításának kérdését.

6. A közművelődési megállapodás közös megegyezéssel a megállapodás céljának sérelme nélkül bármikor módosítható, illetve megszüntethető.

7. Felek kötelezik magukat arra, hogy a közművelődési megállapodás végrehajtása során köztük támadt vitát a megállapodás céljának megvalósulása érdekében tárgyalás útján rendezik.

8. Jelen közművelődési megállapodást a felek elolvasást követően jóváhagyólag, mint akaratukkal egyezőt aláírásukkal látják el.

Jelen közművelődési megállapodásban nem szabályozott kérdésekben a Ptk. rendelkezései az irányadók.

Visegrád, 2021. 05. 13.

.....
Eöry Dénes
polgármester

.....
Cseke László
ügyvezető feladatellátó képviselője

Pénzügyi ellenjegyzés: Ónodiné Cseke Antónia

1. számú melléklet

1./ A Közművelődési Megállapodásban rögzítettek értelmében a Feladatellátó az Önkormányzat kötelező elsősorban az ifjúsági feladataiból szakszerűen és folyamatosan biztosítja Visegrád Városban – a 11/2001. (IX. 27.) ör. számú önkormányzati rendeletben foglalt feladatokból kiemelten – az alábbi közművelődési tevékenységek ellátását:

- az amatőr művészeti, művelődő, ifjúsági közösségek tevékenységének támogatása, segítése;
- az iskolarendszeren kívüli öntevékeny továbbképzési lehetőségek megszervezése;
- helyi közösségi, ifjúsági élet segítése, a szabadidő kulturált eltöltésének biztosítása;
- lehetőség biztosítása az egyetemes és nemzeti kulturális értékek megismerésére;
- helyi civil szervezetek részére helyiségek biztosítása;
- a Palotajátékok szervezésével, lebonyolításával kapcsolatos feladatok ellátása;
- V4 kulturális örökség megismertetése a helyi lakosággal.

2./ Amennyiben az Önkormányzat a Feladatellátót a Közművelődési Megállapodásban elvárt feladatok ellátásán kívül más közművelődési feladatokkal is meg kívánja bízni, annak finanszírozását a felek külön megállapodásban rögzítik.

3./ Felek megállapodnak abban, hogy a vállalt feladatok színvonalas ellátása érdekében együttműködve mindent megtesznek azért, hogy a feladatellátás állami és egyéb pályázati, szponzorálási, illetve egyéb anyagi, vagy természetbeni támogatásokhoz jusson.

Használatba adási és használatba vételi szerződés

Visegrád Város Önkormányzata (Továbbiakban: Önkormányzat), képviseli Eöry Dénes polgármester, székhely: 2025, Visegrád, Fő u. 81. mint használatba adó, valamint

Feladatellátó **Pro Visegrád Kulturális Szolgáltató Közhasznú Nonprofit Korlátolt Felelősségű Társaság** (Továbbiakban: Feladatellátó), képviseli: Cseke László ügyvezető, székhely: 2025 Visegrád, Fő u. 81., mint használatba vevő

szerződést kötnek a 2025 Visegrád, Fő u. 85/A., B., C. (Visegrád 357/1, 357/2, 357/3 hrsz.) szám alatt lévő „Zöld Ház” Községi Ház közösségi színtér helyiségei és udvara, használatba adásáról, használatba vételéről.

1./ Szerződő felek megállapodnak abban, hogy az önkormányzat, mint tulajdonos a jelen szerződéssel a Feladatvállaló Pro Visegrád Kulturális Szolgáltató Közhasznú Nonprofit Korlátolt Felelősségű Társaság részére használatba adja a 2025 Visegrád, Fő u. 85/A., B., C. (Visegrád 357/1, 357/2, 357/3 hrsz.) szám alatt lévő „Zöld Ház” Községi Ház közösségi színteret a Közművelődési Megállapodásban jelzett időpontig.

2./ Felek megállapodnak abban, hogy az 1./ pontban körülírt ingatlan közüzemi költségei használatba adót terhelik. Szintén használatba adó viseli tűz-, és érintésvédelemmel járó kiadásokat, valamint a biztosítási díjakat. A költségek viselésére tekintettel használatba adó jogosult ellenőrizni a felsorolt berendezések általi fogyasztást. Amennyiben a fogyasztást indokolatlannak tartja, úgy az ezzel kapcsolatos költségek áthárításáról egyeztetést kezdeményez a Feladatvállalóval, melyet az köteles túrni és abban tevékenyen részt venni. A felek által megállapított indokolatlan fogyasztás költségeit Feladatvállaló viseli.

3./ Felek megállapodnak abban, hogy az állag megóvásával járó kiadások, és a rendeltetésszerű használat mellett együtt járó kisebb javítási kiadások költségei az Önkormányzatot terhelik.

4./ Feladatellátó kötelessége, hogy az átvett helyiséget és ingóságokat a jó gazda gondosságával, használja, illetve őrizze.

6./ A tulajdonos önkormányzat az ingatlan tulajdonjogát változatlanul fenntartja.

Felek a szerződést, mint akaratukkal egyezőt tudomásul veszik, és jóváhagyólag aláírják.

Visegrád, 2021. 05. 13.

.....
Eöry Dénes
polgármester

.....
Cseke László
ügyvezető feladatellátó képviselője

Pénzügyi ellenjegyzés: Ónodiné Cseke Antónia

**Visegrád Város Önkormányzata Polgármesterének
99/2021. (V. 13.) határozata**

A 2025 Visegrád, Fő utca 30., Visegrád 78 hrsz.-ú belterületi ingatlan pályázatról

A jogalkotásról szóló 2010. évi CXXX. törvény 23. § (2) bekezdésében, illetve katasztrófavédelemről és a hozzá kapcsolódó egyes törvények módosításáról szóló 2011. évi CXXVIII. törvény 46. § (4) bekezdésében kapott felhatalmazás alapján, a veszélyhelyzet kihirdetéséről szóló 27/2021. (I. 29.) számú kormányrendelet 1. § tekintettel, az alábbi döntést hozom:

1. A 2/2021. (I. 14.) határozattal kiírt, az 54/2021. (III. 18.) határozattal módosított, 2025 Visegrád, Fő utca 30., Visegrád 78 hrsz.-ú belterületi ingatlan pályázatot – a pályázó visszalépése miatt – eredménytelenül zárom,
2. az eredménytelen pályázat miatt a 2/2021. (I. 14.) határozat azon pontját, amely a 2025 Visegrád, Fő utca 85/C., Visegrád 357/3 hrsz.-ú belterületi ingatlan (továbbiakban: „Zöld ház”), adásvételéhez az 1. pontban meghatározott ingatlan pályázatból részben befolyó vételárat tette feltételnek, törölöm.

Határidő: azonnal

Felelős: Eöry Dénes polgármester

Végrehajtásért felelős: dr. Szabó Ferenc jegyző

Eöry Dénes
polgármester

dr. Szabó Ferenc
jegyző

A kiadvány hiteles:
2021. május 13.

**Visegrád Város Önkormányzata Polgármesterének
100/2021. (V. 13.) határozata**

A „Visegrádi Lang-ház felújítása” közbeszerzési eljárás kiírásáról

A jogalkotásról szóló 2010. évi CXXX. törvény 23. § (2) bekezdésében, illetve katasztrófavédelemről és a hozzá kapcsolódó egyes törvények módosításáról szóló 2011. évi CXXVIII. törvény 46. § (4) bekezdésében kapott felhatalmazás alapján, a veszélyhelyzet kihirdetéséről szóló 27/2021. (I. 29.) számú kormányrendelet 1. § tekintettel, az alábbi döntést hozom:

- 1) A „Visegrádi Lang-ház felújítása” közbeszerzési eljárást - Visegrád, Pázmány Péter u. 3. (Visegrád, 610 hrsz.) – a közbeszerzésekről szóló 2015. CXLIIII törvény Harmadik rész 115. §. (1)-(2) bekezdés szerint elindítom,
- 2) a felhívást az alábbi szervezetek részére küldöm meg:

GEOSZOLG Mélyépítőipari és Vállalkozói Kft.

Székhely: 2085 Pilisvörösvár, Szent Imre utca 27.

Cégbiztosítási szám: 13-09-067906

Adószám: 10902563-2-13

KAMMERER ENDRE Építőipari Kft.

Székhely: 2023 Dunabogdány, Erzsébet királyné út 3.

Cégbiztosítási szám: 13-09-190558

Adószám: 26200389-2-13

HH Építő Kft.

Székhely: 1085 Budapest, Kőfaragó utca 9.

Cégbiztosítási szám: 01-09-280987

Adószám: 25538313-2-42

UKB Magyar Kommunális és Magasépítő Kft.

Székhely: 1085 Budapest, Kőfaragó utca 9.

Cégbiztosítási szám: 01-09-664616

Adószám: 11287935-2-42

OMEGA-FLUOR Építőipari Kivitelező és Szolgáltató Bt.

Székhely: 1148 Budapest, Padlízán utca 8. 2. em. 10.

Cégbiztosítási szám: 01-06-763585

Adószám: 21922242-2-42

- 3) a közbeszerzési eljárás ajánlattételi felhívása az EKR rendszerbe való megjelenéssel egy időben a 2) pontban feltüntetett gazdasági szereplők értesítése megtörténjen.

Határidő: azonnal

Felelős: Eöry Dénes polgármester

Végrehajtásért felelős: dr. Szabó Ferenc jegyző

Eöry Dénes
polgármester

dr. Szabó Ferenc
jegyző

A kiadvány hiteles:
2021. május 13.

**Visegrád Város Önkormányzata Polgármesterének
101/2021. (V. 13.) határozata**

A 2020. évi belső ellenőrzés beszámolójáról

A jogalkotásról szóló 2010. évi CXXX. törvény 23. § (2) bekezdésében, illetve katasztrófavédelemről és a hozzá kapcsolódó egyes törvények módosításáról szóló 2011. évi CXXVIII. törvény 46. § (4) bekezdésében kapott felhatalmazás alapján, a veszélyhelyzet kihirdetéséről szóló 27/2021. (I. 29.) számú kormányrendelet 1. § tekintettel, az alábbi döntést hozom:

A 2020. évi belső ellenőri beszámolót elfogadom.

(A beszámoló jelen határozat mellékletét képezi.)

Határidő: azonnal

Felelős: Eöry Dénes polgármester

Végrehajtásért felelős: dr. Szabó Ferenc jegyző

Eöry Dénes
polgármester

dr. Szabó Ferenc
jegyző

A kiadvány hiteles:
2021. május 13.

Tárgy:2020. évi összesített belső ellenőrzési beszámoló
Dátum:Tue, 27 Apr 2021 07:22:25 +0000
Feladó:Szántó és Társa <iroda@szantoestarsa.hu>
Címzett:jegyzo@visegrad.hu <jegyzo@visegrad.hu>

Visegrádi Polgármesteri Hivatal

ÉRKEZETT
2021 APR 27.

RT JEGYZŐ
VISEGRÁD VÁROS
POLGÁRMESTERI HIVATALA

Érkezett:	2021 APR 28.	Szám	268-8 /2021
Melléklet	Előadó Dr. Haló Ferenc	Előszám	

Dr. Szabó Ferenc jegyző részére

Tisztelt Jegyző Úr!

Csatoltan küldöm a Hivatalhoz tartozó önkormányzatok 2020. évi összesített belső ellenőrzési beszámolóját. A költségvetési szervek belső kontrollrendszeréről és belső ellenőrzéséről szóló 370/2011. (XII. 31.) Korm.rend. az alábbiak szerint rendelkezik a beszámolóról és a kapcsolódó dokumentumokról:

- a 48. § alapján elkészítettük az Önkormányzat összefoglaló éves ellenőrzési jelentését, amely saját és az általa irányított költségvetési szerv(ek) belső ellenőrzését tartalmazza, s a 49. § (3a) bek. alapján azt a jegyzőnek kell a zárszámadási rendelet elfogadásáig a képviselő-testület elé terjeszteni;
- a 11. §-a alapján a belső kontrollrendszerrel nyilatkozatot kell tenni a költségvetési szerv vezetőjének, amelyet az éves költségvetési beszámolóval egyidőben kell az irányító szerv felé megküldeni a következők figyelembe vételével:
 - az intézmények vezetőinek az éves költségvetési beszámoló elkészítésével egyidőben nyilatkozatot kell tenniük a belső kontrollrendszer öt eleméről, s ezeket a Hivatalba kell eljuttatni;
 - az önkormányzat vonatkozásában a jegyző a költségvetési szerv vezetője.
Tekintettel azonban arra, hogy a nyilatkozat tartalma számos a polgármester

felelősségi körébe tartozó elemet is tartalmaz, ezért részéről az egyetértési jog rögzítését javasoljuk.

- a nyilatkozat a Bkr. mellékletében megtalálható, formája változó, ezért az idei évben hatályost kell alkalmazni;
- csak az éves költségvetési beszámoló MÁK felé történő feladásáig megtett belső nyilatkozat fogadható el;
- a formai szempontok érvényesülése érdekében a dátum, aláírás és pecsét elhelyezése szükséges (ezek hiányában egy esetleges külső ellenőrzés nem fogadja el, s hiányzó dokumentumként kezeli a nyilatkozatot).
- a 11. § (2) bek. alapján a vezetői nyilatkozatokat a polgármesternek a zárszámadási rendelet tervezettel együtt kell a képviselő-testület elé terjeszteni. (Ennek gyakorlata már kialakult az elmúlt években, részünkről az önálló határozati formában történő elfogadás a javasolt.)
- a belső kontrollrendszerrel szembeni nyilatkozat megtételében segít a 2021. március 23-án megküldött Önteszt, illetve az összefoglaló belső ellenőrzési jelentés.

Üdvözlettel: Dr. Hosszuné Szántó Anita

**Visegrád Város Önkormányzata és költségvetési szerveinél
2020. évben lefolytatott ellenőrzések bemutatása**

<i>Tárgy</i>	<i>Cél</i>	<i>Típus</i>	<i>Megállapítás / Intézkedési terv készítésére kötelees javaslat</i>
2019. évi költségvetési beszámolójának ellenőrzése	Annak vizsgálata, hogy a 2019. évi költségvetési beszámoló tartalmilag és formailag megfelel-e a hatályos jogszabályoknak.	Pénzügyi ellenőrzés	<p>Az államháztartás számvitele a költségvetési számvitelből és a pénzügyi számvitelből áll.</p> <p>A költségvetési számvitel a bevételi és kiadási előirányzatok alakulásának, a követelések, kötelezettségvállalások, más fizetési kötelezettségek, és ezek teljesítésének, továbbá a központi költségvetésből kapott támogatások felhasználásának a valóságnak megfelelő, folyamatos, zárt rendszerű, áttekinthető nyilvántartását és az éves költségvetési beszámoló ezekre vonatkozó részei megbízható és valós összképet mutató elkészítését biztosítja.</p> <p>A pénzügyi számvitel a vagyon és annak összetétele, a tevékenység eredménye valóságnak megfelelő, folyamatos, zárt rendszerű, áttekinthető nyilvántartását és az éves költségvetési beszámoló ezekre vonatkozó részei megbízható és valós összképet mutató elkészítését biztosítja.</p> <p>A költségvetési évről a könyvek zárását követően bizonylatokkal, szabályszerű könyvvezetéssel, az Áhsz. szabályai szerint folyamatosan vezetett részletező nyilvántartásokkal, a könyvviteli zárlat során készített főkönyvi kivonattal, valamint leltárral alátámasztott éves költségvetési beszámolót kell készíteni.</p> <p>A Visegrádi Fellegvár Óvoda pénzügyi gazdálkodási feladatait a Visegrádi Polgármesteri Hivatal látja el.</p> <p>Főbb megállapításaink a következők:</p> <p>A Visegrádi Polgármesteri Hivatal a Visegrádi Fellegvár Óvoda (a továbbiakban: Intézmény) az éves költségvetési beszámolóját jogszabályi</p>

			<p>határidőn belül feltöltötte a Kincstár által működtetett elektronikus adatszolgáltató rendszerbe.</p> <p>Az éves költségvetési beszámoló elkészítéséhez, a mérleg tételeinek alátámasztásához olyan leltárt kell összeállítani és megőrizni, amely tételesen, ellenőrizhető módon tartalmazza a mérlegben szereplő eszközöket és forrásokat.</p> <p>A számviteli törvényben rögzített alapelvek, értékelési előírások alapján ki kell alakítani és írásba kell foglalni a gazdálkodó adottságainak, körülményeinek leginkább megfelelő – a törvény végrehajtásának módszereit, eszközeit meghatározó – számviteli politikát.</p> <p>A számviteli politika keretében el kell készíteni az eszközök és a források leltárkészítési és leltározási szabályzatát, melykövetelmény érvényesült. A szabályzat évente történő felülvizsgálatáról és annak dokumentálásáról, valamint szervezetenként történő megalkotásáról gondoskodni kell.</p> <p>A 2019. évi mérleg alátámasztásához az Intézmény mérlegleltárral rendelkezett, de 2019. december 31. fordulónappal teljes körű mennyiségi felvétellel és egyes eszközök és források vonatkozásában egyeztetéssel történő leltározásra nem került sor.</p> <p>Az Intézmény a kötelező analitikus nyilvántartásokkal az ASP programban központilag meghatározott formában és tartalommal rendelkezik. Gondoskodni kell az előirányzat nyilvántartás Áhsz-ben foglalt tartalmi követelményeinek kialakításáról.</p> <p>A bérköltségek elhatárolása tekintetében a MÁK adatlapokon túl javasoljuk egy plusz bizonylat/mérleg alátámasztás/nyilatkozat elkészítését, mely bemutatja a december hónapra járó decemberben kifizetett K1 rovatra könyvelendő tételeket és azok főkönyvi könyvelését.</p> <p>A főkönyvi könyvelésben a pénzügyi és a költségvetési számvitel közötti összefüggések, egyezőségek megfelelőek voltak. Az ellenőrzés során a főkönyvi könyvelés helyességét nem vizsgáltuk, az adatszolgáltatások összevont adatait vettük alapul.</p> <p>Az éves beszámoló 15. űrlapjának adataiból a vagyónváltozás tekintetében nyomon követhető a pénzügyi számvitel és a költségvetési számvitel összhangja, de gondoskodni kell az egyéb növekedések és egyéb csökkenések tartalmának tételes kimutatásáról.</p>
--	--	--	--

			<p>A tárgyévi maradvány megállapítása megfelelt az Áhsz. előírásainak. A 2019. évi mérleg szerinti eredményt a főkönyvi kivonat adatai alátámasztják. Az Intézmény 2019. évi előirányzati gazdálkodása megfelelt az Áht-ben foglalt követelményeknek.</p> <p>Az ellenőrzés a 2019. évi beszámolót megfelelőnek ítélte meg. A feladat végrehajtás javításának érdekében az ellenőrzés a következő javaslatokat teszi:</p> <p>Intézkedési terv készítésre köteles javaslatok:</p> <p>1. Javaslat: Javasoljuk a leltározási szabályzat évente történő felülvizsgálatának elvégzését és dokumentálását abban az esetben is, ha a felülvizsgálatot követően a szabályozás módosítása nem indokolt. A számviteli politikát és a hozzá kapcsolódó szabályzatokat gazdálkodó szervezetenként elkülönítetten kell kialakítani, így az önkormányzat, a nemzetiségi önkormányzat és a költségvetési szervek tekintetében külön-külön számviteli politikával kell rendelkezni.</p> <p>2. Javaslat: 2019. évben mennyiségi felvétellel történő leltározásra nem került sor, melyet 2020. évben el kell végezni.</p> <p>3. Javaslat: A pénzügyi számvitel előírásai értelmében gondoskodni kell a december havi bér és járulék költségek passzív időbeli elhatárolásáról. A bérköltségek elhatárolása tekintetében a MÁK adatlapokon túl javasoljuk egy plusz bizonylat/mérleg alátámasztás/nyilatkozat elkészítését, mely bemutatja a december hónapra járó decemberben kifizetett K1 rovatra könyvelendő tételeket és azok főkönyvi könyvelését.</p> <p>Intézkedési terv készítésre nem köteles javaslatok:</p> <p>1. Javaslat: Javasoljuk a kötelezettségek elszámolásának, az ASP programban való rögzítése és könyvelése gyakorlatának felülvizsgálatát.</p> <p>2. Javaslat: Az éves beszámoló 15. úrlapjának adataiból a vagyonszerzés tekintetében nyomon követhető a pénzügyi számvitel és a költségvetési számvitel összhangja, de gondoskodni kell az egyéb növekedések és egyéb csökkenések tartalmának tételes kimutatásáról.</p>
--	--	--	--

2019. évi költségvetési beszámolójának ellenőrzése	Annak vizsgálata, hogy a 2019. évi költségvetési beszámoló tartalmilag és formailag megfelel-e a hatályos jogszabályoknak.	Pénzügyi ellenőrzés	<p>Az államháztartás számvitele a költségvetési számvitelből és a pénzügyi számvitelből áll.</p> <p>A költségvetési számvitel a bevételi és kiadási előirányzatok alakulásának, a követelések, kötelezettségvállalások, más fizetési kötelezettségek, és ezek teljesítésének, továbbá a központi költségvetésből kapott támogatások felhasználásának a valóságnak megfelelő, folyamatos, zárt rendszerű, áttekinthető nyilvántartását és az éves költségvetési beszámoló ezekre vonatkozó részei megbízható és valós összképet mutató elkészítését biztosítja.</p> <p>A pénzügyi számvitel a vagyon és annak összetétele, a tevékenység eredménye valóságnak megfelelő, folyamatos, zárt rendszerű, áttekinthető nyilvántartását és az éves költségvetési beszámoló ezekre vonatkozó részei megbízható és valós összképet mutató elkészítését biztosítja.</p> <p>A költségvetési évről a könyvek zárását követően bizonylatokkal, szabályszerű könyvvezetéssel, az Áhsz. szabályai szerint folyamatosan vezetett részletező nyilvántartásokkal, a könyvviteli zárlat során készített főkönyvi kivonattal, valamint leltárral alátámasztott éves költségvetési beszámolót kell készíteni.</p> <p>A Visegrád Városi Konyha pénzügyi gazdálkodási feladatait a Visegrádi Polgármesteri Hivatal látja el.</p> <p>Főbb megállapításaink a következők:</p> <p>A Visegrádi Polgármesteri Hivatal a Visegrád Városi Konyha (a továbbiakban: Intézmény) 2019. éves költségvetési beszámolóját jogszabályi határidőn belül feltöltötte a Kincstár által működtetett elektronikus adatszolgáltató rendszerbe.</p> <p>Az éves költségvetési beszámoló elkészítéséhez, a mérleg tételeinek alátámasztásához olyan leltárt kell összeállítani és megőrizni, amely tételesen, ellenőrizhető módon tartalmazza a mérlegben szereplő eszközöket és forrásokat.</p> <p>A számviteli törvényben rögzített alapelvek, értékelési előírások alapján ki</p>
--	--	---------------------	---

			<p>kell alakítani és írásba kell foglalni a gazdálkodó adottságainak, körülményeinek leginkább megfelelő – a törvény végrehajtásának módszereit, eszközeit meghatározó – számviteli politikát.</p> <p>A számviteli politika keretében el kell készíteni az eszközök és a források leltárkészítési és leltározási szabályzatát, melykövetelmény érvényesült. A szabályzat évente történő felülvizsgálatáról és annak dokumentálásáról, valamint szervezetenként történő megalkotásáról gondoskodni kell.</p> <p>A 2019. évi mérleg alátámasztásához az Intézmény mérlegleltárral rendelkezett, de 2019. december 31. fordulónappal teljes körű mennyiségi felvétellel és egyes eszközök és források vonatkozásában egyeztetéssel történő leltározásra nem került sor.</p> <p>Az Intézmény a kötelező analitikus nyilvántartásokkal az ASP programban központilag meghatározott formában és tartalommal rendelkezik. Gondoskodni kell az előirányzat nyilvántartás Áhsz-ben foglalt tartalmi követelményeinek kialakításáról.</p> <p>A bérköltségek elhatárolására nem került sor. A bérköltségek elhatárolása tekintetében a MÁK adatlapokon túl javasoljuk egy plusz bizonylat/mérleg alátámasztás/nyilatkozat elkészítését, mely bemutatja a december hónapra járó decemberben kifizetett K1 rovatra könyvelendő tételeket és azok főkönyvi könyvelését.</p> <p>A főkönyvi könyvelésben a pénzügyi és a költségvetési számvitel közötti összefüggések, egyezőségek megfelelőek voltak. Az ellenőrzés során a főkönyvi könyvelés helyességét nem vizsgáltuk, az adatszolgáltatások összevont adatait vettük alapul.</p> <p>Az éves beszámoló 15. úrlapjának adataiból a vagyonváltozás tekintetében nyomon követhető a pénzügyi számvitel és a költségvetési számvitel összhangja.</p> <p>A tárgyévi maradvány megállapítása megfelelt az Áhsz. előírásainak.</p> <p>A 2019. évi mérleg szerinti eredményt a főkönyvi kivonat adatai alátámasztják.</p> <p>Az Intézmény 2019. évi előirányzati gazdálkodása megfelelt az Áht-ben foglalt követelményeknek.</p> <p>Az ellenőrzés a 2019. évi beszámolót megfelelőnek ítélte meg. A feladat végrehajtás javításának érdekében az ellenőrzés a következő</p>
--	--	--	--

			<p>javaslatokat teszi:</p> <p>Intézkedési terv készítésre köteleles javaslatok:</p> <p>1. javaslat: Javasoljuk a leltározási szabályzat évente történő felülvizsgálatának elvégzését és dokumentálását abban az esetben is, ha a felülvizsgálatot követően a szabályozás módosítása nem indokolt.</p> <p>A számviteli politikát és a hozzá kapcsolódó szabályzatokat gazdálkodó szervezetenként elkülönítetten kell kialakítani, így az önkormányzat, a nemzetiségi önkormányzat és a költségvetési szervek tekintetében külön-külön számviteli politikával kell rendelkezni.</p> <p>2. javaslat: 2019. évben mennyiségi felvétellel történő leltározásra nem került sor, melyet 2020. évben el kell végezni.</p> <p>3. javaslat: A pénzügyi számvitel előírásai értelmében gondoskodni kell a december havi bér és járulék költségek passzív időbeli elhatárolásáról. A bérköltségek elhatárolása tekintetében a MÁK adatlapokon túl javasoljuk egy plusz bizonylat/mérleg alátámasztás/nyilatkozat elkészítését, mely bemutatja a december hónapra járó decemberben kifizetett K1 rovatra könyvelendő tételeket és azok főkönyvi könyvelését.</p> <p>Intézkedési terv készítésre nem köteleles javaslatok:</p> <p>1. javaslat: Javasoljuk a követelések és kötelezettségek elszámolásának, az ASP programban való rögzítése és könyvelése gyakorlatának felülvizsgálatát.</p> <p>2. javaslat: A főkönyvi könyvelés nem helyes, negatív készlet nem mutatható ki a könyvekben.</p> <p>3. javaslat: Az Áfa mérleg szerinti értéke: 192 460 Ft kötelezettség mely nem egyezik meg a 2019. évi utolsó ÁFA bevallás összegével, (figyelembe véve, hogy az Intézménynek se követelése, se kötelezettsége nincs a mérleg adatai alapján) mely felülvizsgálatát javasoljuk.</p>
2019. évi költségvetési beszámolójának ellenőrzése	Annak vizsgálata, hogy a 2019. évi költségvetési beszámoló tartalmilag és formailag megfelel-e a hatályos	Pénzügyi ellenőrzés	<p>Az államháztartás számvitele a költségvetési számvitelből és a pénzügyi számvitelből áll.</p> <p>A költségvetési számvitel a bevételi és kiadási előirányzatok alakulásának, a követelések, kötelezettségvállalások, más fizetési kötelezettségek, és ezek teljesítésének, továbbá a központi költségvetésből kapott támogatások felhasználásának a valóságnak megfelelő, folyamatos, zárt rendszerű,</p>

	jogszabályoknak.		<p>áttekinthető nyilvántartását és az éves költségvetési beszámoló ezekre vonatkozó részei megbízható és valós összképet mutató elkészítését biztosítja.</p> <p>A pénzügyi számvitel a vagyon és annak összetétele, a tevékenység eredménye valóságnak megfelelő, folyamatos, zárt rendszerű, áttekinthető nyilvántartását és az éves költségvetési beszámoló ezekre vonatkozó részei megbízható és valós összképet mutató elkészítését biztosítja.</p> <p>A költségvetési évről a könyvek zárását követően bizonylatokkal, szabályszerű könyvvezetéssel, az Áhsz. szabályai szerint folyamatosan vezetett részletező nyilvántartásokkal, a könyvviteli zárlat során készített főkönyvi kivonattal, valamint leltárral alátámasztott éves költségvetési beszámolót kell készíteni.</p> <p>A Mátyás Király Művelődési Ház és Városi Könyvtár pénzügyi gazdálkodási feladatait a Visegrádi Polgármesteri Hivatal látja el.</p> <p>Főbb megállapításaink a következők:</p> <p>A Visegrádi Polgármesteri Hivatal a Mátyás Király Művelődési Ház és Városi Könyvtár (a továbbiakban: Intézmény) éves költségvetési beszámolóját feltöltötte a Kincstár által működtetett elektronikus adatszolgáltató rendszerbe.</p> <p>Az éves költségvetési beszámoló elkészítéséhez, a mérleg tételeinek alátámasztásához olyan leltárt kell összeállítani és megőrizni, amely tételesen, ellenőrizhető módon tartalmazza a mérlegben szereplő eszközöket és forrásokat.</p> <p>A számviteli törvényben rögzített alapelvek, értékelési előírások alapján ki kell alakítani és írásba kell foglalni a gazdálkodó adottságainak, körülményeinek leginkább megfelelő – a törvény végrehajtásának módszereit, eszközeit meghatározó – számviteli politikát.</p> <p>A számviteli politika keretében el kell készíteni az eszközök és a források leltárkészítési és leltározási szabályzatát, melykövetelmény érvényesült. A szabályzat évente történő felülvizsgálatáról és annak dokumentálásáról,</p>
--	------------------	--	--

			<p>valamint szervezetenként történő megalkotásáról gondoskodni kell.</p> <p>A 2019. évi mérleg alátámasztásához az Intézmény mérlegleltárral nem rendelkezett, a szabályozástól eltérően 2019. december 31. fordulónappal teljes körű mennyiségi felvétellel és egyes eszközök és források vonatkozásában egyeztetéssel történő leltározásra sem került sor. a mérleg alátámasztásához a főkönyvi kivonat és a főkönyvi kártonok álltak rendelkezésre, melyekből általában a tételes tartalom megállapítható volt.</p> <p>Az Intézmény a kötelező analitikus nyilvántartásokkal az ASP programban központilag meghatározott formában és tartalommal rendelkezik. Gondoskodni kell az előirányzat nyilvántartás Áhsz-ben foglalt tartalmi követelményeinek kialakításáról.</p> <p>A bérköltségek elhatárolása tekintetében a MÁK adatlapokon túl javasoljuk egy plusz bizonylat/mérleg alátámasztás/nyilatkozat elkészítését, mely bemutatja a december hónapra járó decemberben kifizetett K1 rovatra könyvelendő tételeket és azok főkönyvi könyvelését.</p> <p>Az B16, B25, B65, B75 rovatok tekintetében analitikus nyilvántartás kialakítását javasoljuk az elhatárolások mérleg szerinti értékének alátámasztása érdekében.</p> <p>A főkönyvi könyvelésben a pénzügyi és a költségvetési számvitel közötti összefüggések, egyezőségek megfelelőek voltak.</p> <p>Az ellenőrzés során a főkönyvi könyvelés helyességét nem vizsgáltuk, az adatszolgáltatások összevont adatait vettük alapul.</p> <p>Az éves beszámoló 15. úrlapjának adataiból a vagyonszerzés tekintetében nyomon követhető a pénzügyi számvitel és a költségvetési számvitel összhangja.</p> <p>A tárgyévi maradvány megállapítása megfelelt az Áhsz. előírásainak.</p> <p>A 2019. évi mérleg szerinti eredményt a főkönyvi kivonat adatai alátámasztják.</p> <p>Az Intézmény 2019. évi előirányzati gazdálkodása megfelelt az Áht-ben foglalt követelményeknek.</p> <p>A feladat végrehajtás javításának érdekében az ellenőrzés a következő javaslatokat teszi:</p> <p>1. Javaslat: Az B16, B25, B65, B75 rovatok tekintetében analitikus</p>
--	--	--	--

			<p>nyilvántartás kialakítását javasoljuk az elhatárolások mérleg szerinti értékének alátámasztása érdekében.</p> <p>2. Javaslat: Javasoljuk a leltározási szabályzat évente történő felülvizsgálatának elvégzését és dokumentálását abban az esetben is, ha a felülvizsgálatot követően a szabályozás módosítása nem indokolt. A számviteli politikát és a hozzá kapcsolódó szabályzatokat gazdálkodó szervezetenként elkülönítetten kell kialakítani, így az önkormányzat, a nemzetiségi önkormányzat és a költségvetési szervek tekintetében külön-külön számviteli politikával kell rendelkezni.</p> <p>3. Javaslat: 2019. évben mennyiségi felvétellel történő leltározásra nem került sor, melyet 2020. évben el kell végezni. Leltározás hiányában is, az éves mérleget alátámasztó leltár elkészítése (egyeztetéssel) minden évben kötelező, mely gyakorlatot ki kell alakítani.</p> <p>4. Javaslat: Javasoljuk a követelések és kötelezettségek elszámolásának, az ASP programban való rögzítése és könyvelése gyakorlatának felülvizsgálatát. Az Sztv. 29. § (1) bekezdés alapján az egyenlegközlő bizonylatok vevők felé történő megküldéséről gondoskodni kell.</p> <p>5. Javaslat: A pénzügyi számvitel előírásai értelmében gondoskodni kell a december havi bér és járulék költségek passzív időbeli elhatárolásáról.</p> <p>A javaslatok intézkedési terv készítésre kötelesek.</p>
ASP rendszerre történő áttérés vizsgálata	Annak vizsgálata, hogy az ASP rendszerre történő áttérés megfelel-e a vonatkozó jogszabályoknak.	Teljesítmény ellenőrzés	<p>A Magyarország helyi önkormányzatairól szóló 2011. évi CLXXXIX. törvény 114. §-a kötelezően bevezette az önkormányzati feladatok végzését segítő és szabályozó informatikai rendszert, az ASP-t.</p> <p>Az ASP projekt célja az önkormányzatok informatikai rendszerének korszerűsítése, működésének támogatása, az egységes elektronikus ügyintézési szolgáltatások kialakítása volt.</p> <p>Az ellenőrzés a 2019. évi pénzügyi dokumentumokra terjedt ki. A vizsgálat során szűrőpróbaszerű ellenőrzésre került sor.</p> <p>Főbb megállapításaink a következők:</p>

			<p>Visegrád Város Önkormányzata a vizsgált évben alkalmazta az ASP rendszert a számviteli feladatok végrehajtásához, mely alkalmazásának helyességét jelen ellenőrzés során vizsgáltuk.</p> <p>Az ASP rendszer bevezetése nem volt zökkenőmentes, de megvalósult. A program használata más szemléletet és munkafolyamatokat igényel, mint az önkormányzat által alkalmazott korábbi program.</p> <p>Az ASP rendszer a korábban alkalmazott programhoz viszonyítva nehezebb, a hibás könyvelési tételek javítása bonyolultabb, szinte minden munkafolyamat manuális és külön-külön menüpontban található, még teljes körűen nem integrált, összefoglalva kevésbé „felhasználóbarát”.</p> <p>A köztisztviselők munkaidejének leterheltségét tekintve általánosságban megfogalmazható, hogy az átállás évében kevés felkészülési idő állt rendelkezésre a hiánytalan feladatellátás biztosításához.</p> <p>Az ASP program helyes használata biztosítja az Áhsz. által szabályozott államháztartási számvitel szabályos folyamatának végrehajtását.</p> <p>A program alkalmazása megvalósult és biztosítja költségvetési beszámoló elkészítését, a helyes adatszolgáltatás végrehajtását. A programban az adatszolgáltatási és beszámoló készítési kötelezettség pontosan és könnyen teljesíthető.</p> <p>Az ASP rendszer bevezetése megvalósult. A program szabályszerű használata biztosítja az Áhsz. által szabályozott államháztartási számvitel szabályos folyamatának végrehajtását, melyet alkalmazni kell. Az alábbi területek felülvizsgálatát javasoljuk:</p> <ul style="list-style-type: none">• időszaki főkönyvi zárás végrehajtása• szabályszerű utalványozás biztosítása• helyi adó könyvelés teljeskörűségének kialakítása• KATI modul adatainak pontosítása
--	--	--	---

2020. éves ellenőrzési jelentés

			A javaslat intézkedési terv készítésre nem köteles.
--	--	--	--

Visegrád Város Önkormányzata
Összefoglaló 2020. éves ellenőrzési jelentése

Vezetői összefoglaló

Visegrád Város Önkormányzatánál (a továbbiakban: Önkormányzat) az ellenőrzésre vonatkozó jogszabályi felhatalmazást Magyarország helyi önkormányzatairól szóló 2011. évi CLXXXIX. törvény, az államháztartásról szóló 2011. évi CXCV. törvény, az államháztartásról szóló törvény végrehajtásáról rendelkező 368/2011. (XII. 31.) Korm. rend. és a költségvetési szervek belső ellenőrzéséről és belső kontrollrendszeréről szóló 370/2011. (XII. 31.) Korm. rend. (a továbbiakban: Bkr.) nyújtotta.

A közpénzek felhasználásában részt vevő államháztartási szervezetek kötelesek belső ellenőrzési rendszert működtetni abból a célból, hogy bizonyosságot nyújtsanak az általa kiépített és működtetett pénzügyi irányítási és kontroll rendszerek megfelelőségét illetően.

A fenti előírásoknak megfelelően az **Önkormányzat, valamint az általa alapított és irányított költségvetési szerv vonatkozásában külső szakértő bevonásával** történt a jogszabályi előírásoknak megfelelő belső ellenőrzési rendszer kiépítése és működtetése.

A belső ellenőrzésre az Önkormányzat 2020. évi Belső ellenőrzési terve alapján került sor, melynek teljesítéséről az Önkormányzat, illetve az általa alapított és irányított költségvetési szerv vonatkozásában Bkr. alapján jelen, 2020. évi Összefoglaló éves jelentés számol be.

A belső ellenőrzés jogszabályi kötelezettségének megfelelően támogatja a stratégiai célok meghatározását. Módszeresen értékeli, illetve fejleszti a monitoring, a kontrolling és a minőségbiztosítás hatékonyságát.

A belső ellenőrzés szabályszerűen, az ellenőrzési tervben meghatározott feladatait ellátva működött.

Az ellenőrzött szervezetek és dolgozók a belső ellenőrzés, mint tevékenység szükségességét nem vitatják, változatlanul van igény a **szakmai tanácsadásra** is egy-egy megoldandó feladat kapcsán.

A 2020. évi belső ellenőrzések lefolytatását nehezítette a járványhelyzet. Az eredményes ellenőrzést támogató személyes kontaktus kevesebb volt, de az online egyeztetések alapvetően biztosították az információ áramlást.

Az intézményi belső ellenőrzés szabályszerűen, az ellenőrzési tervben meghatározott feladatait ellátva működött.

I./ A belső ellenőrzés által végzett tevékenység bemutatása önértékelés alapján
(Bkr. 48. § a) pont)

I./1. Az ellenőrzési tervben foglalt feladatok teljesítésének értékelése, a tervtől való eltérések indoka, a terven felüli ellenőrzés indokoltsága.

A belső ellenőrzés független, tárgyilagos, bizonyosságot adó és tanácsadó tevékenység, melynek célja, hogy az Önkormányzat, illetve az általa alapított és irányított költségvetési szerv működését fejlessze és eredményességét növelje.

Az ellenőrzés tárgya döntő részben a szabályozott, szabályszerű és hatékony működés feltételeinek és teljesülésének vizsgálatára irányult, amely a vonatkozó jogszabályoknak megfelelően, az Önkormányzat 2020. évi ellenőrzési terve, valamint az ellenőrzési megbízólevelek és ellenőrzési programok alapján teljesült.

A tervezés és a kockázatelemzés alapozottan kiterjedt minden olyan területre, amely a szabályos és a jogszabályi változásoknak megfelelő működést segíti és kontrollálja. A kockázatelemzés a vonatkozó szakirodalom által javasolt értékelési szempontok alapján történt.

A tervezés a Polgármester, illetve a Jegyző igényeinek figyelembevételével, kockázatelemzéssel megalapozottan történt.

1./1./a) A tárgyévve vonatkozó éves ellenőrzési terv teljesítése, az ellenőrzés összesítése (Bkr. 48. § aa) pont)

Az ellenőrzési terv teljesítéséről az 1. számú függelék ad tájékoztatást.

A belső ellenőr a megállapításokat a vizsgálat tényszerű feltárására alapozta. Az ellenőrzés során a dokumentális vizsgálaton felül mélyinterjúra is sor került az adott munkafolyamat felelősével. Az ellenőrzés során a megállapítások jogszabályi és egyéb szakmai szempontok alapján kerültek rögzítésre.

A belső ellenőrzés megállapításai átlagos, illetve csekély jelentőségűnek minősíthetők. Kiemelt jelentőségű, a vezetés részéről azonnali intézkedést igénylő javaslat megfogalmazására nem került sor.

1./1./b) Az ellenőrzés során büntető-, szabálysértési, kártérítési, illetve fegyelmi eljárás megindítására okot adó cselekmény, mulasztás, vagy hiányosság gyanúja kapcsán tett jelentések száma és rövid összefoglalása

A 2020. évi ellenőrzések során büntető-, szabálysértési, kártérítési, illetve fegyelmi eljárás megindítására okot adó cselekmény, mulasztás, vagy hiányosság gyanúja nem merült fel.

1./2. A bizonyosságot adó tevékenységet elősegítő és akadályozó tényezők bemutatása (Bkr. 48. § ab) pont)

Az ellenőrzés lefolytatásának személyi és tárgyi akadályai nem voltak.

A belső ellenőr és a vizsgálat alá vont szervezet, illetve az adott munkafolyamat felelősei az ellenőrzés során összehangolták munkájukat. Minden dokumentum és program hozzáférést a belső ellenőrzés rendelkezésére bocsátottak, ami hozzájárult a hatékonysághoz.

A vizsgálatokhoz a szükséges anyagot, információt és az elvárható segítséget az ellenőrzés megkapta. Esetenként a vizsgált terület leterheltsége miatt kellett a munkát összehangolni, hogy a vizsgálatok ideje alatt az ellenőrzött területen a munka folyamatosságát ne akadályozza a vizsgálat.

Az ellenőrzés tárgya döntő részben a szabályozott, szabályszerű és hatékony működés feltételeinek és teljesülésének vizsgálata volt.

A jelentéstervezet az ellenőrzött féllel előzetesen egyeztetésre került. A megállapításokkal, javaslatokkal szemben lényeges kifogás nem merült fel. Az ajánlások konkrét, gyakorlatban megvalósítható feladatokat tartalmaztak, megfelelő alapot biztosítva a hatékonyabb és szabályos működéshez.

1./2./a) A belső ellenőrzési egység(ek) humánerőforrás-ellátottsága

A belső ellenőrzést ellátók képzettségi szintje és gyakorlata megfelel a Bkr.-ben foglalt követelményeknek. A jogszabályban előírt regisztráció megtörtént. A belső ellenőrzési vezetői feladatokat ellátó személy 2020. évben kötelező továbbképzésen vett részt, s az Áht. 70. § (4) bekezdésben meghatározott engedéllyel rendelkezik.

1./2./b) A belső ellenőrzési egység és a belső ellenőrök szervezeti és funkcionális függetlenségének biztosítása (Bkr. 18–19. §-a alapján)

A belső ellenőrzés funkcionális függetlensége 2020. évben teljeskörűen biztosított volt, mivel a jelentések közvetlenül megküldésre kerültek az ellenőrzött személy vagy szervezet részére. Az ellenőrzési tevékenységen kívül más feladatba a belső ellenőrzési vezető nem került bevonásra.

1./2./c) Összeférhetlenségi esetek (Bkr. 20. §-a alapján)

2020. évben a megbízással, illetve az egyes ellenőrzéssel kapcsolatban összeférhetlenségi helyzet nem merült fel.

1./2./d) A belső ellenőri jogokkal kapcsolatos esetleges korlátozások bemutatása

2020. évben a belső ellenőri jogokkal kapcsolatban korlátozás nem merült fel.

1./2./e) A belső ellenőrzés végrehajtását akadályozó tényezők

A belső ellenőrzés végrehajtását akadályozó tényező nem volt.

1./2./f) Az ellenőrzés nyilvántartása

Az ellenőrzés teljes iratanyagának megőrzése a Visegrádi Polgármesteri Hivatalban (a továbbiakban: Hivatal) évenként, illetve elkülönítetten, nyomon követhető formában történik. A megbízólevél, ellenőrzési program és vizsgálati jelentés egy példánya az irattárba kerül. A belső ellenőrzési vezető a Bkr. 50. § szerinti nyilvántartás vezetéséről gondoskodott.

1./2./g) Az ellenőrzési tevékenység fejlesztésére vonatkozó javaslatok

Az ellenőrzési tevékenység fejlesztésére javaslat nem került megfogalmazásra.

1./3. A tanácsadó tevékenység bemutatása (Bkr. 48. § ac) pont)

A korábbi évek gyakorlata szerint a belső ellenőrzés keretében történő véleményezés, állásfoglalás rendje kialakult, amelynek legfőbb területei: a gazdálkodást érintő jogszabályi változások, azok értelmezése, költséggazdálkodást érintő kérdések, számviteli és intézményi szabályozottság.

A belső ellenőrzési standardokkal összhangban lévő tanácsadó tevékenység írásba foglalására nem került sor.

II. A belső kontrollrendszer működésének értékelése ellenőrzési tapasztalatok alapján (Bkr. 48. § b) pont)

II./1. A belső kontrollrendszer szabályszerűségének, gazdaságosságának, hatékonyságának és eredményességének növelése, javítása érdekében tett fontosabb javaslatok (Bkr. 48. § ba) pont)

A vizsgálati jelentések készítése a már évek óta kialakított gyakorlat alkalmazásával történik. A vizsgálati jelentéstervezetek minden alkalommal egyeztetésre kerültek. Indokolt esetben a szükséges módosítás elvégzése után, a vizsgálati jelentés Polgármesteri és Jegyzői jóváhagyással véglegessé vált.

Kidolgozott nyomon követési eljárás nincs. Az éves tervezéskor a korábban elvégzett vizsgálatok eredményeként megfogalmazott intézkedések számba vétele is megtörténik, mely indokolt esetben az utóvizsgálat szükségességét meghatározza. A határidőkről, végrehajtásról és hasznosulásról az utóvizsgálatok mellett az ellenőrzöttek kötelező beszámolója nyújthat információt.

A kiemelt megállapítás megfogalmazására nem került sor.

II./2. A belső kontrollrendszer öt elemének értékelése (Bkr. 48. § bb) pont)

1. Kontrollkörnyezet

Az ellenőrzés által elvégzett vizsgálatok eredményeként a külső körülményekre is tekintettel alapvetően megfelelőnek ítéltető a kontrollkörnyezet. Az Önkormányzat a gazdálkodás terén az alapvető szabályzatokkal rendelkezik, de a működés terén szabályozatlan területként definiálható a teljesítményértékelés rendszere. A korábbi évben hiányosságként kezelt vagyonynyilatkozattétel rendjének szabályozására 2020.évben sor került.

A célok és szervezeti felépítés, belső szabályzatok, feladat- és hatáskörök, folyamatok meghatározása és dokumentálása, humán erőforrás, etikai értékek és integritás, a működés és feltételeinek intézményi szabályos és szabályozott biztosítása érdekében kiemelten kezelendő, hogy ezen dokumentumok folyamatosan felülvizsgálatra, s a változó jogszabályi környezet és alkalmazott gyakorlat alapján aktualizálásra kerüljenek. A gyakori jogszabály változás fokozott terhet jelent a belső szabályozásban és annak gyakorlati alkalmazásában, de a Hivatal törekszik a gyakorlat és a szabályozás szinkronjának megteremtésére.

Az Önkormányzat szervezeti és működési szabályzata az Mőtv. alapján rendeleti szinten elfogadott, s az Önkormányzat által alapított és irányított költségvetési szerv is rendelkezik szervezeti és működési szabályzattal.

2. Integrált kockázatkezelési rendszer

Az Önkormányzatot érintően szabályozott a szervezeti integritást sértő események kezelésének eljárásrendje, valamint az integrált kockázatkezelés eljárásrendje, de az ennek megfelelő működés nem dokumentált.

A közérdekű bejelentések, panaszok kezelésének eljárásrendje nem kialakított.

3. Kontrolltevékenységek

Az önkormányzati folyamatok sajátosságai alapján megfelelő gazdálkodási kontrollok kerültek kialakításra és alkalmazásra. Az egyes operatív gazdálkodási jogkörök gyakorlásának a rendszere és nyilvántartása kialakított, esetenként azonban hibák tapasztalhatók. A jövőben a megerősített ellenőrzések a negatívumok megszüntetésére irányulnak.

A MÁK felé és a többi állami hatóság felé az Önkormányzat működési és gazdálkodási feladatait ellátó Hivatal jelentéstételi kötelezettségének eleget tett. Az adatok, információk nyilvántartása, tárolása szabályozott.

4. Információ és kommunikáció

Az Önkormányzaton belül és az alapított, illetve irányított intézmények felé az információáramlás és a kommunikáció megfelelő. Elősegíti ezt a megfelelő számítógépes ellátottság.

Az Önkormányzat a kapcsolódó szabályzatokkal önállóan nem rendelkezik, mivel a Hivatal szabályzatait alkalmazza. Ebből eredően az Önkormányzat iratkezelési szabályzattal nem rendelkezik. Dokumentum kezelése a Hivatal által szabályozottak szerint és az általa alkalmazott ASP iktatási rendszerrel történik.

A Hivatal iratkezelési szabályzatának levéltári egyeztetése megtörtént.

Az Önkormányzat az Info. törvényben előírt közzétételi kötelezettségét folyamatosan teljesíti, de az átláthatóság érdekében további fejlesztés szükséges, különösen a döntések előkészítésére és meghozatalára vonatkozóan. .

5. Nyomon követési rendszer (Monitoring)

A folyamatba épített vezetői ellenőrzés és a belső ellenőrzés folyamatos jelenléte minimálisra csökkenti a veszélyeztető tényezők bekövetkezésének lehetőségét, elősegíti az Önkormányzat célkitűzéseinek megvalósítását.

A belső ellenőrzés tervezése a jogszabályi kötelezés óta kockázatelemzés alapján történik.

Az ellenőrzések során büntető-, szabálysértési, kártérítési, illetve fegyelmi eljárás megindítására okot adó cselekmény, mulasztás vagy hiányosság gyanúja nem merült fel.

A belső ellenőrzést külső vállalkozó végzi szerződéssel, akivel az együttműködés megfelelő.

A külső jelentéstételi kötelezettségének a Hivatal eleget tesz. Adatok, információk nyilvántartása, tárolása az adatkezelői szintű ismeretek miatt nem szabályozott.

II./3. Az intézkedési tervek megvalósítása (Bkr. 48. § c) pont)

2020. évben intézkedési terv készítésére köteles belső ellenőrzési javaslat megfogalmazásra került. Az ellenőrzési megállapítások megalapozottak voltak, hozzájárultak a vezetői intézkedések megalapozásához. Az intézkedési terv a szükséges intézkedés végrehajtásáért felelős személy és a vonatkozó határidő megjelölésével készült el, amelyben a feladathoz kapcsolódó határidő úgy került meghatározásra, hogy az számonkérhető legyen.

Kelt: Budapest, 2021. február 15.

Készítette:

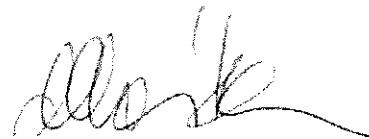

.....
belső ellenőrzési vezető

Jóváhagyta:

.....
jegyző

**Visegrád Város Önkormányzata Polgármesterének
102/2021. (V. 13.) határozata**

A 2020. évi Dunakanyari Család és Gyermejjóléti Szolgálat beszámolójáról

A jogalkotásról szóló 2010. évi CXXX. törvény 23. § (2) bekezdésében, illetve katasztrófavédelemről és a hozzá kapcsolódó egyes törvények módosításáról szóló 2011. évi CXXVIII. törvény 46. § (4) bekezdésében kapott felhatalmazás alapján, a veszélyhelyzet kihirdetéséről szóló 27/2021. (I. 29.) számú kormányrendelet 1. § tekintettel, az alábbi döntést hozom:

A 2020. évi Dunakanyari Család és Gyermejjóléti Szolgálat beszámolóját elfogadom.

(A beszámoló jelen határozat mellékletét képezi.)

Határidő: azonnal

Felelős: Eöry Dénes polgármester

Végrehajtásért felelős: dr. Szabó Ferenc jegyző

Eöry Dénes
polgármester

dr. Szabó Ferenc
jegyző

A kiadvány hiteles:
2021. május 13.

NB

MARCI

KT

VISEGRÁD VÁROS POLGÁRMESTERI HIVATALA		
Érkezett:	2021 MÁJ 10.	Szám 1307 /2021
Melléklet	Előadó Herold Mária	Előszám



DUNAKANYARI CSALÁD-ÉS GYERMEKJÓLÉTI INTÉZMÉNY

2020. ÉVI BESZÁMOLÓJA

Készítette: Dr. Mazán Katalin
Intézményvezető

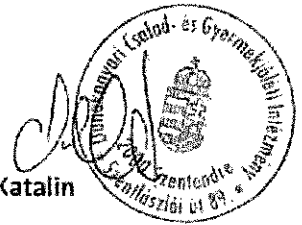

Tartalomjegyzék

❖ Bevezető, általános információk.....	2 – 8
❖ Gyermekjóléti Központ feladatainak bemutatása.....	9 - 25
▪ Esetmenedzseri feladatok	
▪ Utcai, lakótelepi szociális munka	
▪ Kapcsolattartási ügyelet	
▪ Készenléti szolgálat	
▪ Jogi tanácsadás	
▪ Pszichológiai tanácsadás	
▪ Családterápia	
▪ Mediáció	
▪ Óvodai- és Iskolai szociális segítő tevékenység	
▪ Kórházi szociális munka — amennyiben a helyi viszonyok indokolják	
▪ Fejlesztőpedagógiai ellátás	
▪ Szociális diagnózis felvétele	
▪ Jelzőrendszer koordinációja —jelzőrendszeri tanácsadón keresztül	
❖ Óvodai és iskolai segítő tevékenység.....	26 – 36
❖ Család- és Gyermekjóléti Szolgálat.....	37 – 97
▪ Szentendre	37 – 50
▪ Budakalász.....	51 – 57
▪ Tahitótfalu.....	58 – 62
▪ Pilisszentlászló.....	63 – 66
▪ Kisoroszi.....	67 – 71
▪ Visegrád.....	72 – 75
▪ Pócsmegyer.....	76 – 81
▪ Szigetmonostor.....	82 – 88
▪ Leányfalu.....	89 – 93
▪ Pilisszentkereszt.....	94 - 97

A 2019-es év a Dunakanyari Család-és Gyermekjóléti Intézmény életében a struktúra-, intézményvezető-, és szakmai vezető váltás éve volt. 2020-ban már stabil szervezeti-szakmai keretek között, új vezetőkkel végeztük munkánkat.

A Kormány a 40/2020. (III. 11.) Korm. rendeletével az élet-és vagyonbiztonságot veszélyeztető tömeges megbetegedést okozó humánjárvány következményeinek elhárítása, a magyar állampolgárok egészségének és életének megóvása érdekében Magyarország egész területére veszélyhelyzetet hirdetett ki. A veszélyhelyzet kihirdetésével feladatellátásunkat a Kormány 88/2020. (IV. 5.) Korm. rendelete szerint láttuk el. A veszélyhelyzet alatt végzett tevékenységünkről részletes beszámolót készítettünk, melyet minden társulási tag részére megküldtünk.

Intézményünk a rendkívüli helyzetre való tekintettel több ellátásba, szolgáltatásba is bekapcsolódott, mely során minden szakmai egységünk részt vállalt ezekben a feladatokban.

2016. január 1-től a Dunakanyari Családsegítő és Gyermekjóléti Szolgálat jogutódja a Dunakanyari Család- és Gyermekjóléti Intézmény, melynek fenntartója a Dunakanyari Család- és Gyermekjóléti Intézményfenntartó Társulás. A Társulás alapítói: Budakalász, Dunabogdány, Kisoroszi, Leányfalu, Pilisszentlászló, Pócsmegyer, Szentendre, Szigetmonostor, Tahitótfalu, Visegrád, Pilisszentkereszt.

A Dunakanyari Család-és Gyermekjóléti Intézmény két önálló szakmai egységből áll.

- **A Család-és Gyermekjóléti Szolgálat:** a szakmai egység szolgáltatásai 10 társult településére terjednek ki. Ellátási területének lakosság száma a 2019. évi statisztika alapján **61 763 fő**.
- **Család- és Gyermekjóléti Központ:** a szakmai egység a Szentendrei járás közigazgatási területén található valamennyi településére kiterjedő szolgáltatást nyújt. Ellátási területének lakosság száma a 2019. évi statisztika alapján **86 850 fő**, amelyből **12 240 fő (0-17 év) gyermek**.

A Dunakanyari Család- és Gyermekjóléti Intézmény szentendrei székhellyel, budakalászi telepirodával, valamint a településeken nyitva álló helyiségekkel rendelkezik. A székhely és telepiroda ingatlanjait Szentendre, valamint Budakalász Önkormányzata bocsátotta az intézmény rendelkezésére.

A szentendrei székhely tárgyi feltételei

Az intézmény eszközellátottsága megfelelő, biztosított a tárgyi feltételek színvonalának megőrzése, az elavult technikai eszközök cseréje megtörtént. A jelentős adminisztrációs terhek következtében, az elektronikus adatszolgáltatás miatt a számítógépek napi leterheltsége maximális. A kialakult veszélyhelyzet miatt kiadott eljárásrend szerint, a speciális szolgáltatások, a rendezvények, konferenciák, online formában valósulhattak meg, ennek feltétele volt a számítógépes eszközpark kialakítása.

Mindkét ingatlan régi épület, ahol bármikor rejtett problémák kerülhetnek felszínre. Erre források tervezése minden költségvetési évben szükséges. A legtöbb problémát, az elavult fűtési rendszer és a az elavult villanyhálózat jelenti. A felmerülő problémákat ad-hoc jelleggel orvosolni tudjuk, de nagyobb beruházást nem tervezünk, mivel a tervek szerint az intézmény új épületbe költözik.

Az intézmény székhelye nem akadálymentesíthető, (műemlék jellegű épület) ezért a mozgássérültek számára jelzőcsengőt alkalmazunk, illetve saját otthonukban keressük fel őket.

Az irodák alacsony száma miatt gondos szervezést igényel a feladatellátás biztosítása, ez a veszélyhelyzetben különösen érzékelhető volt.

Intézményünk személygépkocsival rendelkezik, amely elősegíti a családsegítők/esetmenedzserek mobilitását, valamint növeli a munkaidő hatékony kihasználhatóságát.

- Az autó lehetővé teszi a szolgáltatások mobilitását: a probléma helyszínen történő kezelését, távolságok áthidalását, a szolgáltatások helyszínen történő biztosítását, krízisben azonnali intézkedés lehetőségét, az esélyegyenlőség növelését, a külterületen élő családok hatékonyabb családgondozását.
- Szolgáltatásfejlesztéshez szükséges technikai eszközeinket folyamatosan fejlesztjük, ami lehetővé teszi a zökkenőmentes napi adminisztráció elvégzését, valamint képzések, programok, előadások biztosítását.

A budakalászi területi iroda/telephely tárgyi feltételei

Az intézmény területi irodájának épülete a PMKH ellenőrzése során tett megállapítás szerint nem felel meg a személyes gondoskodást nyújtó intézmény tárgyi feltételeinek. Az irodák egymásból nyílnak, nincs olyan helység, melyben a nyugodt beszélgetések megtarthatóak lennének. Ez megnehezíti a családsegítők munkáját. Az telephely épülete akadálymentesített, amit rámpával oldunk meg. Az épület a település központjában helyezkedik el, kliensek számára jól megközelíthető. Az udvarrész kisebb közösségi, szabadidős programok szervezésére alkalmas. Telefonvonal és internet szolgáltatás van.

Ellátandó célcsoportok

A intézményünk szolgáltatásait igénybe vehetik az állandó vagy tartózkodási hellyel rendelkező magyar állampolgárságú, az állandó tartózkodásra jogosító személyi igazolvánnyal rendelkező bevándorolt, vagy magyar hatóságok által menekültként elismert állampolgárok és családok. A szolgáltatás munkája kiterjed a Szentendrei járás területén élő minden gyermekre. Az ellátottak köre a szociálisan hátrányos helyzetűek, nagycsaládosok, gyermeküket egyedül nevelő szülők, mentális problémával küzdő szülők és gyermekek, munkanélküliek, halmozott problémával küzdők, egyedül élő idős emberek, pszichiátriai betegek, érdekérvényesítésben gyenge egyének, családok, a veszélyeztetett gyermekek, családok, devianciákkal élő szülők, gyermekek.

Az intézmény szervezeti felépítése

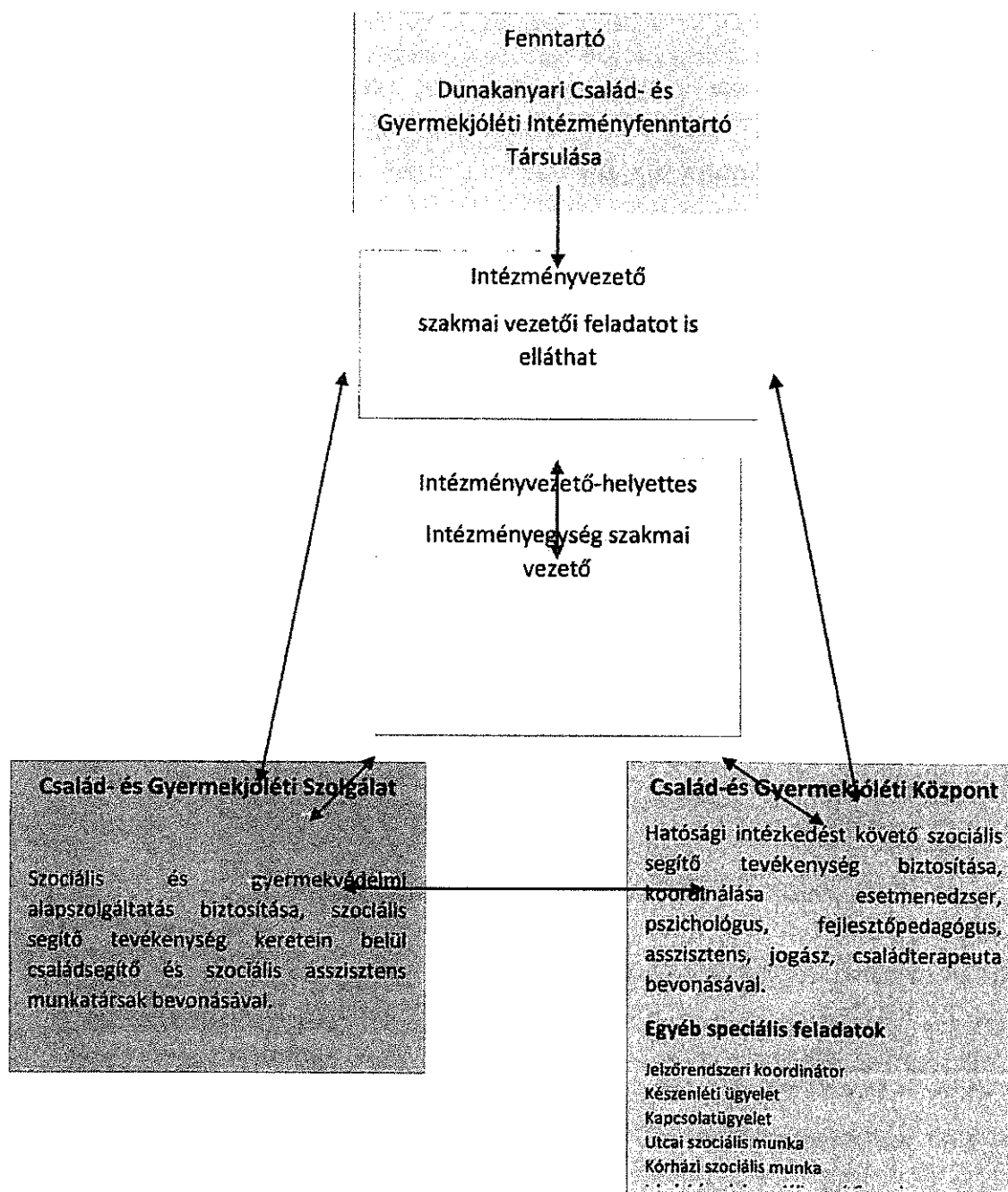

Személyi feltételek

Az előző évhez képest a munkatársak létszámában jelentős változás nem történt. Természetesen a fluktuáció a mi intézményünkben továbbra is jelen van, de igyekszünk a távozó személyek helyére olyan munkatársakat felvenni, akik a jogszabály által előírt feltételeknek megfelelnek, és szaktudásukkal, a területen szerzett tapasztalatukkal erősítik csapatunkat.

Szakmai létszám Család- és Gyermekjóléti Szolgálat

Szolgálatra vonatkozó betölthető álláshelyek száma - a jogszabályi előírások figyelembevételével számítva- 15 fő. A betöltött álláshelyeink száma: 12 fő. Jelenleg 1 üres álláshelyünk van, 2 fő gyeseen van, de továbbra is minden település ellátott. A szolgálatnál 1 fő asszisztenst foglalkoztatunk, aki a családgondozók munkáját segíti, valamint intézményi vonatkozásban pénzügyi feladatokat lát el.

Család- és Gyermekjóléti szolgálat	Lakosság szám	4000 fő lakosság szám
Szentendre/Piliszentlászló	29 656 fő	3,5 fő
Budakalász	11 601 fő	2,2 fő
Uránymező	3 951 fő	1 fő
Tahitótfalu	6 067 fő	1,3 fő
Szigetmonostor/Kiscrosta	3 843 fő	1 fő
Pócsmogyoró	2 638 fő	1 fő
Pilisrétek	2 179 fő	1 fő
Vízvárad	1 808 fő	1 fő
2014. évi munkatársi létszám előirányzat		15 fő
2014. évi munkatársi létszám betöltött álláshelyek száma		12 fő

Szakmai létszám Család- és Gyermekjóléti Központ

Központ tevékenysége Szentendre járás területére terjed ki. A járás összlakosságával számolva (85872 fő) a szükséges szakmai létszámelőírásunk 12,5 fő. Jelenleg 8 fő teljes státuszban foglalkoztatott dolgozóval látjuk el a központ tevékenységét.

Központnál 1 fő asszisztenst alkalmazunk, mivel az esettanácsoknak jelentősen több az adminisztrációs tevékenysége (iktatás, postázás, fénymásolás, Tevadmin jelentés).

Család- és Gyermekjóléti Központ	Lakosság szám	4000 fő lakosság szám
Járási lakosság száma: 85 872 fő		12,5 fő
esettanácsadó/tanácsadó		7 fő
diagnózis felvevő esettanácsadó		1 fő
összesen		8 fő

Szakmai létszám Óvodai és iskolai szociális segítő tevékenység

Az óvodai és iskolai szociális segítőik számát a járási gyermekszám határozza meg. A 1000 gyermek után 1 fő óvodai és iskolai segítő alkalmazása szükséges. Ennek megfelelően a Szentendrei járás gyerekszámát alapul véve 12 fő szociális segítő biztosítása szükséges.

A tavalyi év során fennálló 2 fő szakmai létszámot sikerült 8,5 főre megemelni. Azonban a létszámhiány még így is jelentős.

ÓVODAI ÉS ISKOLAI SZOCIÁLIS SEGÍTŐK	
Járási gyermekszám:	12240 fő
Óvodai és iskolai segítő/ 1000gyerek/1 fő	12 fő
Betöltött státuszok száma:	8,5 fő

Feladatellátáson túli tevékenységek

Intézményünk működését, feladatellátásunkat, a közösség érdekében végzett tevékenységünket a 2020-as évben a veszélyhelyzet nagyban befolyásolta. Szakmai továbbképzések félbe maradtak, a gyermekek részére szervezett rendezvények csak részben kerültek megrendezésre. A munkaszervezés a kialakult helyzet adta plusz feladatok miatt nagymértékű átszervezést igényelt. Fokozottan figyeltünk arra, hogy a lakosságot folyamatosan tájékoztassuk a megváltozott helyzetről, internetes felületeinken, a Szentendre tv-ben, az önkormányzati portálokon közzétettük a szükséges információkat, a megváltozott nyitvatartási rendet, a szolgáltatásokhoz való hozzáférés módját. Online előadások megtartásával segítettük a párokat a karantén helyzet következtében fellépő párkapcsolati krízisek megoldásában.

Intézményünk a rendkívüli helyzetre való tekintettel több ellátásba, szolgáltatásba is bekapcsolódott, mely során minden szakmai egységünk részt vállalt ezekben a feladatokban. A munkatársak elkötelezetten, sokszor munkaidőn túl, szabadidejükben vállalták a feladatokat, hogy a nehéz helyzetbe került családok a veszélyhelyzet alatt is hozzájuthassanak a szükséges ellátásokhoz. A teljesség igénye nélkül a végzett feladatok (részletes tevékenység leírás a speciális beszámolóban):

- A.) IDŐSEKNEK BEVÁSÁRLÁSBAN SEGÍTSÉGNYÚJTÁS
- B.) EBÉD KISZÁLLÍTÁSA
- C.) GYERMEKÉTKEZTETÉS
- D.) SZENTENDREI ÉLÉSTÁR
- E.) ADOMÁNGYŰJTÉS
- F.) INFORMATIKAI ESZKÖZÖK BESZERZÉSE

G.) MÉDIÁBAN VALÓ MEGJELENÉS

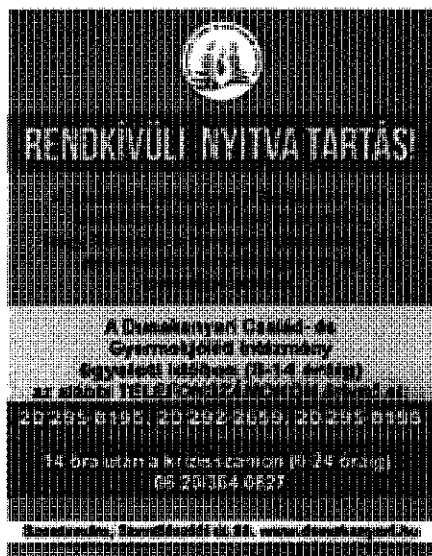

Karácsonyi adománygyűjtés



Szentendrei Éléstár

Közösségi szolgálat szervezése

Intézményünknek a járás valamennyi középiskolájával együttműködési megállapodása van a közösségi szolgálatra vonatkozóan. A diákok számára a nyári időszak ad elsősorban lehetőséget arra, hogy teljesítsék a közösségi szolgálattal kapcsolatos kötelezettségeiket. A COVID helyzet láthatóan itt is éreztette hatását, jelentősen kevesebb diákot tudtunk bevonni a munkába. 2020. május 30-án az Auchanban megvalósuló adománygyűjtő programunkra 4 önkéntes munkát vállaló diák jelentkezett (3 szentendrei, 1 pócsmegyeri középiskolás).

**Dunakanyari Család-és Gyermekjóléti
Központ**

Szentendre

1. A Család- és Gyermekjóléti Központ feladata

A Család- és Gyermekjóléti Központ (a továbbiakban: Központ) a gyermek családban történő nevelkedésének elősegítése, a gyermek veszélyeztetettségének megelőzése és a fennálló veszélyeztetettség megszüntetése érdekében a gyermek igényeinek és szükségleteinek megfelelő önálló egyéni és csoportos speciális szolgáltatásokat, programokat nyújt, valamint a gyermekvédelmi gondoskodás keretébe tartozó hatósági intézkedésekhez kapcsolódó, a gyermekek védelmére irányuló tevékenységet lát el.

A Központ gyermekvédelmi gondoskodás keretében hatósági intézkedésekhez kapcsolódó, a gyermekek védelmére irányuló feladatait a Gyvt. 40/A §-a alapján látja el. A jogszabály által előírt feladatok közül leggyakrabban megtett intézkedések 2020 évben:

Javaslat készítése a

- a veszélyeztetettség mértékének megfelelően a gyermek védelembe vételére,
- ideiglenes hatályú elhelyezésére
- nevelésbe vételére
- családba fogadására
- a gyermek tankötelezettsége teljesítésének előre mozdítására (50 órát meghaladó hiányzás).

A felsorolt hatósági intézkedésekhez kapcsolódó esetenedzselési feladatok során

- a védelembe vett gyermek esetében elkészíti a gondozási-nevelési tervet,
- szükség esetén szociális segítő munkát végez és koordinál, kontrollál,
- együttműködik a pártfogó felügyelő és a megelőző pártfogó felügyelő szolgálattal,
- családjából kiemelt gyermek visszahelyezése érdekében szociális segítő munkát végez és koordinál,
- együttműködik az otthont nyújtó szolgálatokkal, illetve a területi gyermekvédelmi szakszolgáltatással,
- utógondozást végez a gyermek családjába történő visszailleszkedéséhez.

A gyermekek jólétének biztosítása, a segítségre szoruló családok támogatása, a hatósági intézkedésekkel történő gyermekvédelmi gondoskodás kizárólag az észlelő- és jelzőrendszer, a család- és gyermekjóléti szolgálat és a Központ szoros együttműködésével valósulhat meg.

Az esetenedzselési feladatok a központ esetenedzszerei és a család-és gyermekjóléti szolgálatok családsegítői kölcsönös, partneri együttműködésén alapulnak. A két szakmai egységben dolgozó szakemberek között nincs alá-fölérendeltség, a munkát a partneri viszony, a közös szakmai gondolkodás irányítja.

A Központ szakmai egység a gyermekvédelmi gondoskodás körébe tartozó hatósági intézkedéssel érintett családok/gyermekek eseteivel foglalkozik, valamint a kötelezően ellátandó speciális szolgáltatásokat biztosítja. A gyermekvédelmi gondoskodáshoz kapcsolódó tevékenységek a szociális segítő munka koordinálásával, szervezésével valósulnak meg. Ezt a tervezett, komplex tevékenységet az esetenedzszerek látják el. Cél, a gyermek(ek) veszélyeztetettségének a megszüntetése. Az esetenedzszerek a veszélyeztetettséget okozó probléma függvényében a védelembe vételi javaslatban a szociális segítő munka biztosításán túl, pszichológus, pedagógiai szakszolgálat, gyermekpszichiátriai ellátás, pszichiátriai és mentálhigiénés gondozó, fejlesztés, jogi tanácsadás, családterápia, mediáció igénybevételére tehetnek javaslatot. A segítő folyamatba bevont szakemberek a központunk speciális szolgáltatásai által elérhetőek, munkájukkal segítik a gondozási-nevelési tervben foglaltak megvalósulását.

A Központ esetmenedzsereinek szakmai munkáját 2020. évben is, a hatósági intézkedést megelőző és az azt követő esetmenedzseri tevékenységek határozták meg. Megkeresések elsősorban a Pest Megyei Kormányhivatal Szentendre Járási Hivatal Igazságügyi és Gyámügyi Osztályától érkeztek - védelembe vétel, megelőző pártfogó felügyelet elrendelés, ideiglenes hatályú elhelyezés, családba fogadás, nevelésbe vétel, utógondozás vonatkozásában.

A 2020-as évben kialakult járványügyi helyzet miatt, a kihirdetett eljárásrend szerint, jelentős változásokat kellett a munkavégzés vonatkozásában módosítani.

A hatékony esetkezelés, a megalapozott szakmai döntés érdekében, a Központ az ágazati jogszabályban meghatározottak alapján a Szentendrei Járás területén működő szolgálatoknak rendszeres szakmai támogatást nyújtott. A szakmai támogatás kiterjed a hatósági intézkedést megelőző esetmegbeszélésekre, esetkonferenciákra, valamint elakadás esetén történő szakmaközi megbeszélésekre egyaránt. Ezek a megbeszélések a korábbi személyes találkozásokkal ellentétben telefonon, email levelezés vagy online formában tudtak megvalósulni. Törekedtünk arra, hogy a hatékony segítségnyújtás biztosítva legyen, ennek elengedhetetlen feltétele volt a megfelelő tárgyi feltételek biztosítása is.

A szolgálatok részére havi egy alkalommal megszervezett esetmegbeszéléseket személyes találkozások formájában a veszélyhelyzet ideje alatt alkalmazott eljárásrend szerint nem tartottuk meg, de igény esetén rendelkezésre álltunk a szolgálatok számára, és a közzétett kommunikációs vonalakon elértek bennünket, így biztosítva a szakmai támogatást, az esetlegesen felmerülő probléma megoldást.

A Központ által koordinált szociális segítő tevékenység alapelve a megfelelő kapcsolat kiépítése mind a járás területén működő család- és gyermekjóléti szolgálatokkal, mind a Pest Megyei Kormányhivatal Szentendre Járási Hivatal Igazságügyi és Gyámügyi Osztályával. A rendszerszemléletű egész családra kiterjedő problémakezelésben a fent említett szereplőkön túl nagy szerepük van az észlelő és jelzőrendszer tagjainak is, akik bevonása a gondozási nevelési tervben ma már — esettől függően — az esetkezelés szerves részét képezi.

2. Gyermekvédelmi gondoskodáshoz kapcsolódó esetmenedzseri feladatok

Az intézményi munkamegosztás szerint 2020-ben, a hatósági intézkedéssel érintett ügyekkel 4 esetmenedzser foglalkozott. A veszélyeztetettség mértékének vizsgálatát, a probléma feltárását – esetlegesen az esetmenedzserek bevonásával – a járás területén működő család- és gyermekjóléti szolgálatok végzik. Amennyiben a feltáró munka alapján hatósági intézkedés szükségessége merül fel, a szolgálat védelembe vételi kezdeményezést tesz a Központ felé. Minden esetben törekedni kell arra, hogy az állásfoglalás elkészítése előtt, sor kerüljön esetkonferencia összehívására. Tapasztalatok szerint, az esetkonferencia megszervezéskor nehézséget okoz a rendelkezésre álló idő rövideje, amit a Protokoll 15 napban állapít meg. Az egész folyamat szoros együttműködést igényel a szakmai egységek között. A legtöbb esetben, mikor a szolgálatoknál felmerül a védelembe vétel szükségessége, az esetmenedzserek a folyamat kezdetétől intenzíven részt vesznek a munkában. A folyamatban kiemelt szerepe van a jelzőrendszeri tanácsadónak, melynek munkájáról a későbbiekben még lesz szó. Az esetmenedzser a szolgálat kezdeményezését követően elkészíti a védelembe vételi javaslatot a Gyvt. 40/A. § 2) b. pontja és a Nmr. 28. §-a alapján. A védelembe vétel véglegessé válását követően a kijelölt esetmenedzser gondozási-nevelési tervet készít a bevont segítő szakemberek bevonásával. Elsődleges feladata a szociális segítőmunka koordinálása, a gondozási tervben leírtak teljesülésének

megvalósítása. A szakmai munka során továbbra is nehézséget jelent a védelembe vételi, - felülvizsgálati eljárások elhúzódása. Sok esetben a szakértői vizsgálatok elkészültére hónapokat kell várni. A hosszú eljárásnak a következménye, hogy a hatósági intézkedésre tett javaslat súlytalanná válik, a veszélyeztetett gyerek nem kapja meg a megfelelő segítséget, ha a szülő önként nem akar együttműködni a szolgálattal, vagy már megszűnik az eredendő probléma, mire a határozat véglegessé válna. Ezekben az esetekben nehéz pozitív eredményt elérni a családokkal. Ennek megoldása érdekében többször egyeztetünk az illetékes gyámhivatallal.

3. A 2020 évre vonatkozó család és gyermekjóléti szolgáltatások adatai a Család-és Gyermekjóléti Központ tekintetében:

Hatósági intézkedéshez kapcsolódó esetmenedzseri tevékenységben érintettek (kiskorúak és 18. évet betöltött fiatalok) számának alakulást az elmúlt három év vonatkozásában, az 1. diagrammon láthatjuk.

2020-ban a család-és gyermekjóléti központnál érintett új igénybe vevők száma (összes érintett) 135 fő, veszélyeztettként nyilvántartott kiskorúak száma tárgyév december 31-én 256 fő, ez a szám 180 családot érintett. Az 1. diagramm alapján jól látható, és az előző évi statisztikai adatokkal összehasonlítva megállapítható, hogy a központ esetszáma, ha nagymértékben nem is, de folyamatosan emelkedik. Ennek egyik oka továbbra is az, hogy az óvodai-iskolai segítők egyre több óvodában-iskolában vannak jelen, közvetlenül szereznek tudomást arról, ha valamelyik gyermekkel probléma van, melyet szükség esetén jeleznek a szolgálatok felé. További ok lehet, a mára már szinte mindennaposá váló családon belüli konfliktusok, válások megnövekedett száma. Ez a 2020-as évben erőteljesen jelentkezett, a kialakult veszélyhelyzet miatti karantén, bezártság, online oktatás problémákat okozott a családokban. A szülők gyakran vonják be csatározásaikba gyermekeiket, nem törődve azzal, hogy milyen mértékű veszélyeztetettségnek teszik ki ezáltal őket.

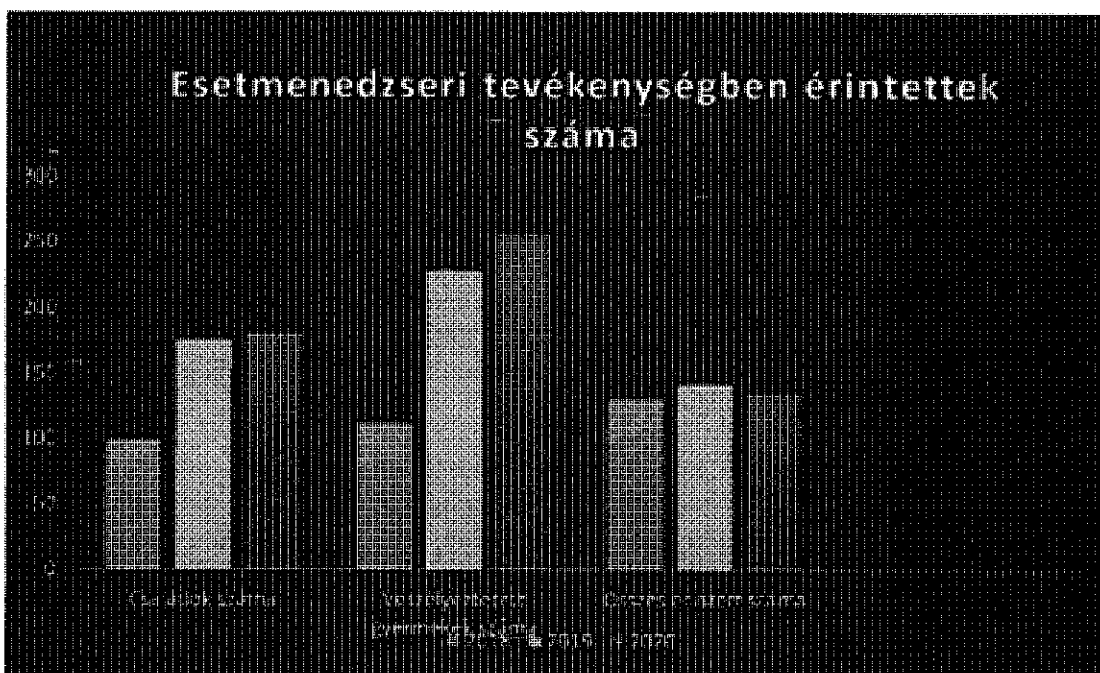

1. diagramm

Hatósági intézkedéshez kapcsolódó esetmenedzseri tevékenységben érintettek (kiskorúak és 18. évet betöltött fiatalok) száma a gyermekvédelmi gondoskodás és korcsoport szerint (1. tábla)

Hatósági intézkedésben érintettek száma					
korosztály	védelembe vett	ideiglenes hatállyal elhelyezett	nevelésbe vett	utógondozott	összes
	42	4	85	1	135
0-2 év	1	1	6	0	8
3-5 év	1	1	14	0	16
6-13 év	19	2	35	0	56
14-17 év	24	0	30	1	55
18- év	0	0	0	0	0

1. táblázat

Az 1. táblázatban feltüntetett adatokból látszik, hogy az összes eszményzseri tevékenységben érintett gyermekek számához képest a *nevelésbe vett gyermekek száma igen magas*. Ez a tavalyi évhez képest is emelkedést mutat, melynek oka az, hogy az ideiglenes hatállyal elhelyezett gyerekek a felülvizsgálat után nevelőszülőhöz kerültek. Ezekben az esetekben, az ideiglenes hatályú elhelyezés rövid időtartama miatt, nehéz visszahelyezni a gyermekeket a családjukba, a probléma, amely miatt a gyermek kikerül a családjából, ilyen rövid idő alatt nem megoldható. Ennek elsődleges oka a szülő általi elhanyagolás, bántalmazás, életviteli problémák, és legfőképpen az együttműködés hiánya állnak. Azonban törekszünk arra, hogy megfelelő szakmai segítségnyújtás mellett az elhelyezett gyerekek az 1 éves felülvizsgálat után hazagondozhatók legyenek. A szakmai munka eredményeként, az elmúlt évhez képest nagy változás a Központunkban az ideiglenes hatállyal elhelyezett gyermekek számában látható. Ez a szám a tavalyi 24-ről, 4-re csökkent. Kiemelten fontos feladatunk tartjuk a családi egység, megőrzését, a gyerekek családban történő nevelkedésének lehetőségét, így munkánk eredményének tudható, hogy védelembe vétel mellett a gyermekek saját családjukban nevelkedhetnek. Az elsődleges probléma típus, mely miatt a gyermekek érdekében hatósági intézkedést indokolt kezdeményezni a *szülői elhanyagolás*. Ez lehet egészségügyi elhanyagolás, ilyen például a nem megfelelő orvosi ellátás, terápia igénybevételének visszautasítása. Ide lehet sorolni a szülői gondozás, gondoskodás elhanyagolását, a gyermek éhezik, öltözet, higiéniaja elhanyagolt, az iskoláztatás elhanyagolását, a gyermek a szülő tudtával hiányzik, vagy a szülő nem tartja a kapcsolatot az iskolával. A nem megfelelő nevelési módszerek, az érzelmi elhanyagolás mind olyan problémák, melyek indokoltá teszik a hatósági eljárás megindítását. A családszerkezeti és kapcsolati problémák, megromlott családi kapcsolatok miatt több esetben szükségessé vált valamilyen gyermekvédelmi intézkedés. Sok esetben megbomlik vagy nem állandó a családszerkezet, megsokszorozódott a válások száma, a szülők egyedül nevelik gyermekeiket, a családtagok között konfliktusok alakulnak ki, melyek nem egyszer bántalmazásig fajulnak. Különösen a kamaszoknál előforduló probléma a szülő-gyermek közötti kapcsolat megbomlása.

A 2. diagramm és táblázat mutatja be a Központ által ellátott *fizikai vagy lelki bántalmazott és elhanyagolt gyermekek számának alakulását az elmúlt három év vonatkozásában*. Ami szembeűnő, hogy a fizikai bántalmazás száma ugyan csökkent, ami sajnálatos az az, hogy a gyerekekkel szembeni szexuális visszaélés jelentősen megemelkedett. A gyermekek könnyen befolyásolhatók, kiszolgáltatottak, észrevétlenül kerülnek bele olyan helyzetekbe a feindött domináns, hatalmi pozíciója által, amely a gyermeket szexuális tevékenységre vagy annak elszenvedésére készíti, vagy kényszeríti. Általánosságban nehézséget okoz a szociális munkásként családon belüli erőszak esetekkel kapcsolatba kerülő szakembereknek, hogy a jogi szabályozás keretei nem mindig nyújtanak elegendő kapaszkodót ahhoz, hogy az egyes esetekben alkalmazandó beavatkozást megállapítsák. Nagy a

helyzetek egyéni megítélésének, mérlegelésnek a súlya. Az esetek kezelése pedig sok esetben attól függ, milyen a családdal, bántalmazott személlyel kapcsolatba kerülő szakember személye, végzettsége, tapasztalata, szakmai felkészültsége. Nincs kidolgozva átfogó eljárásrend a családon belüli erőszak sokféle lehetséges változatának feltérképezésére és az esetekben alkalmazható, illetve ajánlottan alkalmazott beavatkozásokra, cselekvési lehetőségekre, módszerekre vonatkozóan.

2018. év					2019. év				
Bántalmazás			Elhanyagolás		Bántalmazás			Elhanyagolás	
fizikai	lelki	szexuális	fizikai	lelki	fizikai	lelki	szexuális	fizikai	lelki
20	16	0	33	10	10	22	5	18	6

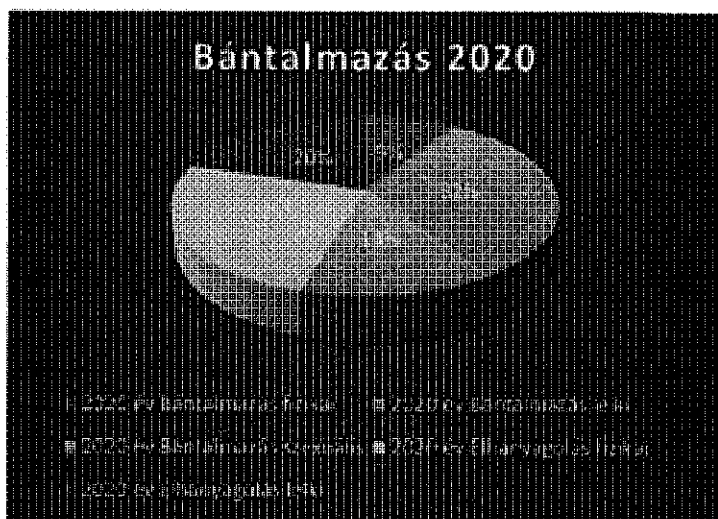

(2. diagram)

Hatósági intézkedéshez kapcsolódó esetmenedzseri tevékenységben érintettek (kiskorúak és 18. életet betöltött fiatalok) száma települések szerint

Település	2020. év fizikai	2020. év lelki	2020. év szexuális	2019. év fizikai	2019. év lelki
Szentendre	15	1	0	19	35
Budakalász	0	1	0	15	16
Csobánka	3	0	0	3	6
Pomáz	6	1	0	34	41
Leányfalu	0	0	0	4	5
Pilisszentkereszt	0	0	0	1	1
Pilisszentlászló	4	0	0	0	4
Dunabogdány	7	0	0	4	11

<i>Szigetmonostor</i>	2	0	1	0	3
<i>Tahitótfalu</i>	3	1	2	0	6
<i>Kisaroszi</i>	2	0	0	0	2
<i>Visegrád</i>	0	0	0	0	0
<i>Pócsmegyer</i>	3	0	2		5
Összesen	45	4	85	1	135

(3.táblázat)

A védelemben vett gyermekek száma Szentendre és társult településeinek viszonylatában az előző évekhez képest nem mutat jelentős változást. A védelemben vétel okai között szerepel a gyermek beilleszkedési, magatartási problémája, a szülők életvitelének, a gyermek elhanyagolása, illetve bántalmazása, valamint az 50 óra feletti igazolatlan hiányzások. Az elmúlt évekhez képest idén néhány esetben előfordult szexuális abúzus, bántalmazás, valamint az együttműködés hiánya miatt kezdeményezett védelemben vétel. Összeségében elmondható, a társult településen élő családok esetében legtöbbször nincs szükség gyermeki veszélyeztetés esetén hatósági intézkedés kezdeményezésére, ezek az esetek általában a család-és gyermekjóléti szolgálat által nyújtott szociális segítő tevékenység keretében megoldhatók.

Hatósági intézkedésekhez kapcsolódó tevékenységek száma

Sajnos a mai világban tömegesen jelentkeznek a családi környezetben felmerülő, gyermekeket érintő súlyos problémák, amelyeket a szociális szférában és leginkább a gyermekvédelemben dolgozó szakembereknek meg kell oldani, és ami még fontosabb, meg kell előzni. Így a szakma számára igazán fontos annak tudatában lenni, hogy a gyermekek miféle veszélyeztető körülményeknek, káros hatásoknak lehetnek és vannak kitéve, mert ezeknek az ismereteknek a birtokában van lehetőség a megelőzésre, enyhítésre és megszüntetésre.

Az esetmenedzserek feladatellátásuk során az alábbi tevékenységekkel segítik a gyermekek veszélyeztetettségének megelőzését, megszüntetését.

Tevékenység megnevezése	Tevékenységek száma
Esetkonferencián részvétel	83
Esetkonzultáció	202
Esetmegbeszélés	143
Első védelemben vételi tárgyaláson való részvétel	68
Hatósági tárgyaláson való részvétel (vvf, nvf,)	65
Családlátogatás	169
Környezettanulmány készítése/részvétel	58

(4.táblázat)

Közismert tény, hogy egyre kevesebb szociális munkásnak kell egyre több feladatot ellátni. A szolgálatoknál kevesebb a szakember, állandósult a létszámhiány, óriási mértékű a fluktuáció. Az esetmenedzserek felelőssége megnövekedett, ez eszközhiánnyal, érzelmi és fizikai leterheltséggel párosul. A megnövekedett adminisztráció még nagyobb terhet ró a munkatársakra. Ahhoz, hogy

értékelhető eredményeket tudunk produkálni, megelőzzük vagy megszüntessük a gyermekek veszélyeztetettségét, fontos a szolgálatokkal való hatékony együttműködés. Az esetkonferenciák, esetmegbeszélések, esetkonzultációk nagy száma mutatja, hogy elengedhetetlen a jól működő, közös szakmai munka. A járvány miatt kialakult helyzet nagyban meghatározta, és megnehezítette a munkánkat is, a kiadott eljárásrend alapján módosítanunk kellett munkavégzésünket. A személyes találkozások helyett, telefonon, emailben vagy videochat formájában tartottuk a kapcsolatot a munkatársakkal, a családokkal. Azonban hatósági intézkedés kezdeményezésekor elengedhetetlen volt a személyes kapcsolatfelvétel az érintett családokkal, természetesen a megfelelő óvintézkedések betartása mellett.

4. A Család és Gyermejjóléti Központ speciális szolgáltatásainak bemutatása

A család-és gyermekjóléti központ a gyermek(ek) családban történő nevelésének elősegítése, veszélyeztetettségének megelőzése érdekében - igényeknek, szükségleteknek megfelelően - egyéni és csoportos speciális szolgáltatásokat, programokat biztosít. 2020-ban Központunk az alábbi speciális szolgáltatásokat nyújtásával segítette a szakmai munkát.

- Utcai, lakótelepi szociális munka
- Kapcsolattartási ügyelet
- Készenléti szolgálat
- Jogi tanácsadás
- Pszichológiai tanácsadás
- Családterápia
- Mediáció
- Óvodai- és Iskolai szociális segítő tevékenység
- Kórházi szociális munka — amennyiben a helyi viszonyok indokolják
- Fejlesztőpedagógiai ellátás
- Szociális diagnózis felvétele
- Jelzőrendszer koordinációja —jelzőrendszeri tanácsadón keresztül

4.1. Speciális szolgáltatások keretein belül végzett tevékenységek és az azokkal ellátott személyek adatai

Tevékenység	összes tevékenység száma/2018	összes tevékenység száma/2019	összes tevékenység száma/2020	összes ellátott száma
<i>Utcai, lakótelepi szociális munka</i>	0	20	32	22
<i>Kapcsolattartási ügyelet</i>	4	94	92	15
<i>Készenléti szolgálat</i>	10	30	25	
<i>Jogi tanácsadás</i>	73	41	27	27
<i>Pszichológiai tanácsadás</i>	441	405	447	133
<i>Családterápia</i>	0	112	98	51

Mediáció	0	12	86	28
Óvodai- és iskolai szociális segítő tevékenység	0	1058	2710	8141
Kórházi szociális munka	9	7	16	7
Fejlesztőpedagógiai ellátás	322	330	338	42
Szociális diagnózis felvétele	0	9	3	3

(5. táblázat)

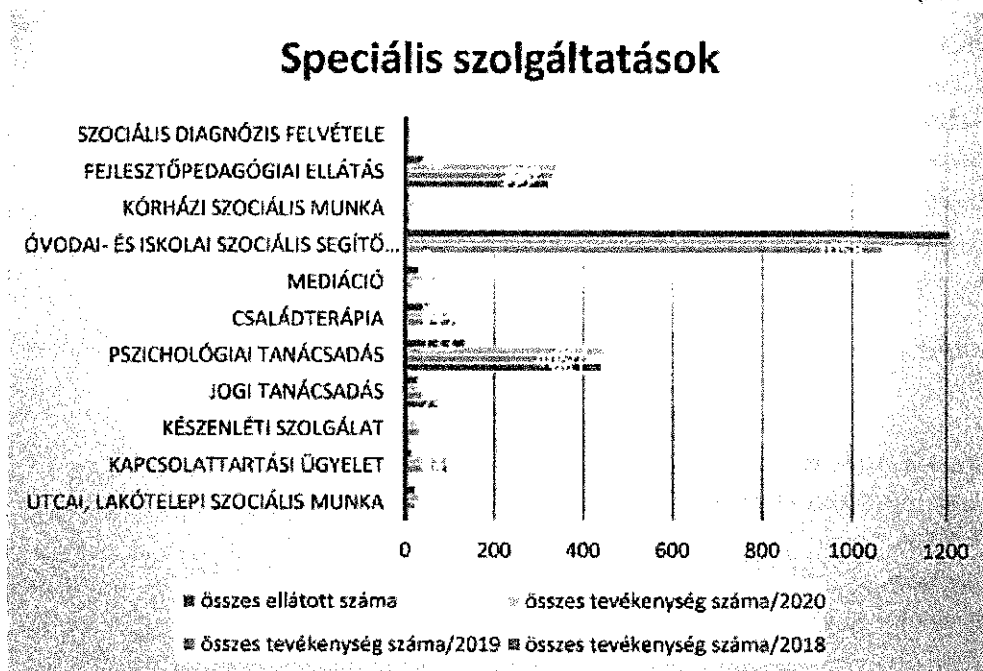

(3. diagramm)

Az ügyfelek számára minden, a jogszabály által előírt speciális szolgáltatás elérhető, felkészültek vagyunk a szolgálatok által delegált kliensek ügyében szociális diagnózis felvételére. A szociális diagnózist felvevő esetmenedzser, a jogszabály által előírt kötelező képzésre jelentkezett, hogy munkáját maximális szakmai ismeret birtokában tudja elvégezni, sajnos a képzés a pandémia miatt nem zárult le, folytatása a veszélyhelyzet elmúltával várható. Az eeltelt időszak alatt 3 felkérés érkezett a diagnózis felvételére, tájékoztató anyaggal, előadásokkal motiváljuk a szolgálatokat, jelzőrendszeri tagokat arra, hogy éljenek a szolgáltatás igénybevételével. Ennek fontosságát az esetkezelés kapcsán még nem annyira ismerték fel a családsegítők, pedig egy elakadás kapcsán nagy segítséget jelenthet abban, hogy az ügyfél a számára szükséges szolgáltatásokba legyen irányítva. Az iskolai-óvodai szociális segítő létszáma 7 főre emelkedett, jól látszik a diagrammon, hogy nagy igény van munkájukra. Feladatellátásuk bemutatására külön fejezetben térünk ki. Robbanásszerű változás a mediációs szolgáltatás igénybevételénél látszik. Egyre több jelzés érkezik olyan családokról, ahol megromlott a szülők közötti kapcsolat, gyakoriak a hangos szóváltások, melyek gyakran tettelegességgig fajulnak, a szülők nem tudnak megegyezni a gyerekek elhelyezésének kérdésében. Ezekben az esetekben

leginkább a mediációs szolgáltatást tudjuk a családok részére felajánlani, ezzel segítve őket, egy normális légkör kialakításában.

4.2. Utcai, lakótelepi szociális munka

Feladatunk a magatartásával testi, lelki, értelmi fejlődését veszélyeztető, szabadidejét az utcán töltő, kallódó, csellengő gyermek segítése, továbbá tájékoztatás nyújtás szolgáltatások igénybevételének lehetőségéről. Részükre szabadidős programok szervezése, szülőknek tanácsadás, információnyújtás. Célunk a Szentendrén működő Offline Centerrel való szorosabb együttműködés kialakítása, valamint klub foglalkozások megvalósítása a lakótelepen található könyvtár erre a célra kialakított helyiségében. Az elmúlt évben a foglalkozások a veszélyhelyzet miatt nem valósultak meg.

4.3. Kapcsolattartási ügyelet

A Dunakanyari Család – és Gyermejjóléti Központ speciális szolgáltatása a kapcsolatügyelet, melynek a koordinálását 1 fő esetmenedzser látja el. Az ügyfelek bírósági végzés, illetve gyámhivatali határozat alapján vehetik igénybe a speciális szolgáltatást, a házirend és a megállapodás ismertetése, átbeszélése, aláírása, illetve betartása után. A bíróságok és a gyámhivatalok részére beszámolunk a tapasztalatainkról, amennyiben kéri, vagy amikor olyan helyzetet tapasztalunk, amit a jelenlevő szakemberek fontosnak tartanak a későbbi szolgáltatás igénybevételével kapcsolatosan.

A kapcsolattartási protokollunkban részletesen megjelenik a kapcsolattartási ügyelet célja, feladata, tárgyi, személyi feltételek, illetékességi terület, a kapcsolattartási ügyelet munkaformái, nyitvatartási ideje, működési módja, a munka folyamata és a dokumentáció. A protokoll módosítására 2019.08.05-én került sor.

A Szentendrei Járási Bírósággal, illetve a PMKH Szentendrei Gyámügyi és Igazságügyi Osztályával nagyon jó munkakapcsolatot sikerült kialakítani. A legtöbb esetben megkeresik az intézményünket, hogy mikor és milyen körülmények között tudunk vállalni kapcsolatügyeletet.

2020. október 6-án jelzőrendszeri egyeztetést tartottunk a Szentendrei Járásbíróság valamint a PMKH Szentendrei Járási Hivatal Gyámügyi Osztályának részvételével, melynek fő témája a kiskorú veszélyeztetése kapcsán felmerülő bírósági gyakorlat volt. A jelzőrendszeri találkozó nagyon pozitívan zárult a bíróság részéről nagyfokú nyitottság volt tapasztalható.

A Dunakanyari Család-és Gyermejjóléti Központ kapcsolatügyeletét 2020-ban 5 család vette igénybe, akik tárgyévben 92 alaklommal jelentek meg a központban. Egy esetben került sor a felügyelt kapcsolattartás felfüggesztésére, fél éves időtartamra.

Több esetben is történt megkeresés, ami vagy illetékesség hiánya miatt nem indult el, vagy nem keresték a szülők a kapcsolatügyeletet, vagy a bíróságtól nem kaptunk visszajelzést a tájékoztatásunkra.

Hosszú távú tervként szakmailag indokolt lehet a kapcsolatügyeletet és a mediációt illetően egy ezzel foglalkozó szakmai team, munkacsoport létrehozása.

A veszélyhelyzet ideje alatt a kapcsolattartásokat szüneteltetni kellett.

4.4. Készenléti szolgálat

A Család-és Gyermejjóléti Központ nyitvatartási idején túl felmerülő krízishelyzetekben állandó elérhetőséget, azonnali segítséget, tanácsadást, tájékoztatást biztosít telefonos készenléti szolgálat megszervezésével.

Készenléti szolgálatunk elsősorban telefonon történő segítségnyújtást jelent, de a kollégák felkészültek arra is, hogy krízishelyzetben a gyermek fellelhetőségének helyén nyújtsanak segítséget, továbbá szükség esetén segítséget mozgósítsanak. Ilyen eset 2020-ban nem fordult elő, a telefonhívások többsége információ, tanácsadás jellegű volt. A hívásokról minden esetben feljegyzés készül. Az ügyeletet biztosító kollégák heti váltásban látják el a készenléti ügyeletet, melyet megfelelő adatlapon szintén dokumentálnak. A készenléti telefonszám közismert, honlapunkon, az intézmény bejáratán kifüggesztve megtalálható. *A veszélyhelyzet ideje alatt különösen fontosnak tartottuk, hogy a krízistelefonon elérhetőek legyünk, így ezt a szolgáltatást, nem csak nyitvatartási kívül, hanem 0-24 órában biztosítottuk azok részére, akik valamilyen oknál fogva nehéz helyzetbe kerültek.*

4.5. Jogi tanácsadás

A jogi segítségnyújtást megbízásos jogviszony keretében, továbbra is egy jogász alkalmazásával biztosítja az intézmény. A szolgáltatást a Szentendrei járás lakossága térítésmentesen veheti igénybe, helyileg két településen, Szentendrén és Tahitótfaluban érhető el. A jogi tanácsadáson való részvétel előjegyzés alapján történik. 2020-ban az összes igénybe vevő 27 fő volt. A veszélyhelyzet ideje alatt a személyes tanácsadások nem tudtak megvalósulni, de a szolgáltatás telefonon, email levelezés formájában elérhető volt, internetes felületeinken folyamatosan közzétettük az elérhetőségeinket.

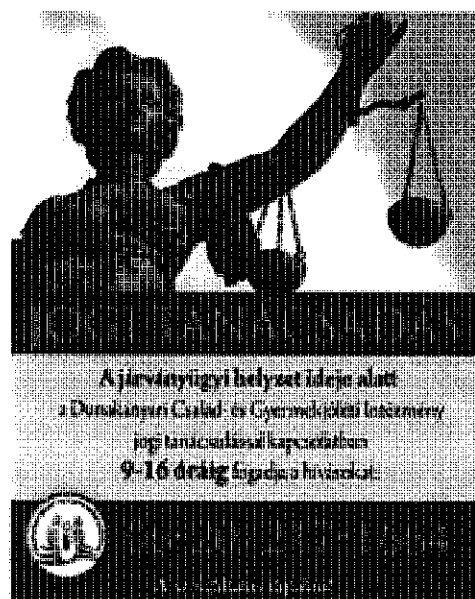

4.6. Pszichológiai tanácsadás

Pszichológusunk a tavalyi évben összesen 83 új ügyféllel vette fel a kapcsolatot, melyből 53 esetet sikerült lezárni, a többi folyamatban van a 2021-es évben is.

Az ügyfelek egyharmada 30 és 50 év közötti nő, 18 kiskorú (többnyire serdülők, a nemi megoszlás kiegyenlített) és 17, szintén többnyire 30 és 50 év közötti férfi.

A települési megoszlás közel kiegyenlített Szentendre és a települések összességét hasonlítva.

A problémák a felnőttek esetében jellemzően párkapcsolati jellegűek : válás, bántalmazás (annak minden formája), differenciák a gyerekevelési felfogásban, döntési helyzetek kidolgozása és a döntés előkészítése. De előfordult a szülői kompetenciák erősítése, a családon kívüli konfliktushelyzetek feloldásának keresése, illetve több esetben gyászfeldolgozás is.

A serdülőkorú fiatalok esetében a paletta igen színes. A kisebb gyerekeknél vagy gyerek

szakpszichológushoz való irányítás történt vagy a feltárás során arra derült fény, hogy a szülőnek van szüksége pszichológusi segítségre.

A kapcsolattartás hosszúságát az aktuális probléma határozta meg : 3-4 alkalomtól több hónapig terjedően, heti vagy kétheti rendszerességgel történtek a konzultációk.

A pszichológus kolléga jogszabályi feladatain túl, az intézmény által szervezett programokba is bekapcsolódott. Tervek készültek a lakosság, valamint a jelzőrendszeri tagok számára történő előadásokra, csoport elvált, a láthatás mikéntjével küszködő szülők számára stb.

A pandémia következtében ezek csak szerény mértékben tudtak megvalósulni, összesen 2, jelzőrendszeri tagoknak tartott előadás került megtartásra Pilisszentlászlón január-február hónapban. A tavaszi karantén ideje alatt a budakalászi önkormányzat kérésére hetente 2 alkalommal 2-3 órás online idősavot biztosítottunk idős emberek számára, amennyiben lelki segítségnyújtásra lenne szükségük – ennek formáját a megbízott családsegítővel egyeztettük.

A feszült helyzet, a bizonytalanság, a munkahelyek elvesztése miatt, kiemelten figyeltünk arra, hogy a veszélyhelyzet ideje alatt a lakosság online formában hozzá tudjon jutni a szolgáltatáshoz.

4.7. Családterápia

A család-és párterápiás szolgáltatásunkat 2020-ben 1 fő családterapeuta látta el félállásban. Az 6. diagrammon jól látszik, 2019-ban jelentősen megnövekedett a család- és párterápiás szolgáltatásunkat igénybe vevők száma. A szolgálatoknál dolgozó családsegítő kollégák a szociális segítő munka során a felemerülő probléma típus függvényében hatékony eszköznek látják a szolgáltatás nyújtását. Az elsődlegesen megjelenő problémátípusok között szerepel a párkapcsolati nehézségek, válás; függőség, konfliktusokkal terhelt kapcsolat; abúzázás, bántalmazás, mozaik család-működési zavarok. 2020-ben családterápia szolgáltatásban részesülők száma 42 fő volt.



4. diagramm

4.8. Mediáció

A mediációt a Dunakanyari Család-és Gyermejkölési Központ 2019 őszén új speciális szolgáltatásként vezette be, mivel egyre nagyobb érdeklődés mutatkozott erre a konfliktuskezelési módszerre.

A mediáció egy konfliktuskezelési módszer, amelyben a vitás helyzetben álló emberek egy semleges harmadik személy (szakképzett mediátor) segítségével találhatnak megoldást. Megoldás az, ami az összes érdekelt fél számára elfogadható.

A szolgáltatás előnyei:

- gyors, hatékony, ahol a vitában álló felek maguk döntenek
- célszerűbb, mint bíróságra menni és pereskedni
- a megállapodások közel 90% - át a felek maguktól betartják
- erősíti a vitában álló felek közötti bizalmat és együttműködést
- diszkrét – nem kell a kellemetlen ügyeket idegenek előtt megbeszélni csak a mediátor van jelen, akit titoktartás kötelez

Intézményünkben a mediáció alkalmazott munkaformái a következők:

- *Családi mediáció* – családtagok között fellépő konfliktus
- *Párkapcsolati mediáció* – párkapcsolati konfliktusok kezelése
- *Válási mediáció* – vagyonmegosztás, gyermekelhelyezés körüli vitás ügyekben való megállapodás elősegítése

Intézményünkben két fő szakképzett mediátor biztosítja a speciális szolgáltatást.

2020 – ban 10 alkalommal kereste meg a Dunakanyari Család – és Gyermejjóléti Szolgálat a Központot párkapcsolati, párkapcsolati konfliktusok, válási illetve kapcsolattartási ügyekben. Ez 28 ellátottat érintett, az összes tevékenység száma az év során 86 volt. A családsegítő munkatárs részére, a kapcsolatfelvételt, vagy a mediációs ülés lezárását követően minden esetben küldtünk visszajelzést, akár létrejött a megállapodás, akár nem. Az esetek 90% - ban megállapodással zárultak. Tavasszal, a veszélyhelyzet ideje alatt a személyes találkozásokat fel kellett függeszteni, de a megnövekedett igényre tekintettel családi, párkapcsolati konzultációt és konfliktuskezelési, kapcsolattartási tanácsadást biztosítottunk szakképzett mediátorokkal telefonon és online formában. *A szolgáltatás a szentendrei járás területén volt elérhető a járványügyi helyzet ideje alatt, amit díjtalanul lehetett igénybe venni (a plakát a Facebook oldalunkon).*



4.9. Kórházi szociális munka

Kórházi szociális munka tekintetében, akár csak korábban 2020-ban is járásunk egyetlen kórházi ellátást nyújtó intézményével a Pomáz- Kiskovácsi területén található „URBS PRO PATIENTE” Közhasznú Nonprofit Kft. Gálfi Béla Szakkórházzal álltunk kapcsolatban. A jelzések számának tekintetében elmondhatjuk, hogy míg azok a korábbi években emelkedő tendenciát mutattak, úgy 2020-ban a tavalyelőtti évhez hasonlóan csökkenő vagy stagnáló irányt vettek. A kórházban dolgozó szociális munkással folytatott szakmaközi megbeszélésekből az derül ki, hogy miután a kórházi esetszámok nem csökkentek, így a jelzések redukálódásának a háttérében inkább a szerencsésen alakult kevesebb jelzés értékű eset áll. A múlt évben összesen 7db jelzés érkezett. Tartalmukat tekintve főleg egyedülálló, rokonaiktól távol élő, önmagukról gondoskodni nem, vagy csak részben képes személyek, illetve a kórházi kezelés alatt gyermekeik ellátásában akadályozott szülők tekintetében kértek segítséget. A kialakult protokollnak megfelelően a hozzánk érkezett tájékoztatásokat továbbítottuk az illetékes Család és Gyermejkölési Szolgálat számára, hogy az érintettek körülményeinek tisztázását megkezdhessék. A visszajelzések alapján elmondhatjuk, hogy az esetek többségében a családsegítő szolgálatok munkatársai időben és hathatós segítséget tudtak, nyújtani a jelzésben szereplő problémák kiküszöbölésében.

4.10. Fejlesztőpedagógiai ellátás

Hátrányos helyzetű, többségében a Család-és Gyermejkölési Szolgálat, illetve a Központ által delegált kisebb számban önként jelentkező, tanulmányaikhoz segítséget kérőknek nyújtott szolgáltatás. A korosztályok igen változatosak, óvodás kortól felnőtt korig fordulnak hozzánk ellátásért. A gyakorlat azt mutatja, hogy az óvodások és kisiskolások száma egyre csökken, de a felső tagozatos gyerekek és a középfokú intézményekbe járóké növekedett.

Az év folyamán 42 gyermek és 27 szülő járt hozzánk rendszeresen, voltak olyanok, akik alkalomszerűen, tanulási gondok miatt vagy egyéb tanácsadás céljából keresték fel központunkat. 2020 évben összesen 338 alkalommal vették igénybe a fejlesztőpedagógiai szolgáltatást. Ez azért jelentős szám, mert a veszélyhelyzet ideje alatt a szolgáltatás biztosítását szüneteltetni kellett.

A több éves tapasztalat alapján elmondható, hogy a tanulási nehézséggel küzdő gyermekek száma növekszik, valamint a problémák súlyossága is egyre mélyülő tendenciát mutat. A digitális oktatásra való átállással ezek a nehézségek csak tovább növekedtek.

Több gyermek került olyan helyzetbe, hogy a tanévet nem tudta sikeresen lezárni, ezekben az esetekben a pótvizsgára való felkészítést szokták igénybe venni, ami az esetek nagy százalékában sikeres vizsgával zárul. A foglalkozásokon rendszeresen megjelent gyerekek közül senki nem bukott. A szükséges eszközök, forrásanyagok, másolási lehetőség, számítógép használat, internet, fejlesztő játékok, a gyerekek rendelkezésre állnak.

4.11. Szociális diagnózis felvétele

A jogszabályban meghatározottak mentén család-és gyermekjóléti központunk a család szociális helyzetének átfogó vizsgálata alapján elkészíti az igénybe venni javasolt szociális szolgáltatásokat meghatározó szociális diagnózist. A szociális diagnózis a család szociális helyzetének vizsgálata alapján meghatározza az igénybe venni javasolt szociális szolgáltatásokat és gyermekjóléti alapellátásokat, mely nagy segítséget nyújthat nemcsak a családok, egyének számára, hanem a családsegítő szakembernek is abban, ha elakadása van az ügy vitelében.

Az elmúlt évben 3 esetben készült interjú családokkal. A diagnózis eredményeképpen a felkeresett családok, személyek számára is új megoldások merültek fel, bár nem az aktuális probléma (hozott probléma) mentén. A diagnózis tükör nemcsak a szakember, hanem a család számára is. A Dunakanyari Család-és Gyermekjóléti Szolgálat két esetben keresett meg. A családokkal a kapcsolatfelvétel megtörtént. Mindkét esetben a szociális diagnózis felvételét akadályozta, a különélő szülők közötti nézeteltérés, kapcsolattartás zavara. A szolgáltatás igénybe vétele önkéntes, valódi együttműködést, beleegyezést kíván az igénybe vevők részéről. A jelzett családok a szakembert, a szolgáltatást magát, saját vélt, megélt igazságuk támogatására képzelték el. A szolgáltatás valódi céljának megismerése nem hozott eredményes közös munkát, a két eset lezárásra került a különélő szülők bele nem egyezése miatt, illetve az illetékesség hiánya miatt (az egyik ügyben a látogató szülő Budapesten él).

A látszólag kevés felkérés oka lehet, hogy az összes érintett személy beleegyezése szükséges a diagnózis elkészítéséhez. Sajnos elég egy ellenérdekű személy, aki nem látja át vagy esetleg nem is akarja átlátni a problémát, vagy nincs is mögötte semmilyen tudatosság, koncepció (talán ebből van a leggyakrabban), így nemet mond arra, hogy az interjú elkészítésében részt vegyen. Továbbá a szakemberek, jelzőrendszeri tagok által, még mindig nagyon kevés azon családoknak, személyeknek a száma, ahol felmerül a szociális diagnózis felvételének lehetősége. A jövőben törekszünk arra, hogy ismertetőikkel, újságban megjelenő cikkeikkel, a jelzőrendszeri tagok folyamatos tájékoztatásával motiváljuk őket arra, hogy vegyék igénybe munkájukhoz a szociális diagnózis szolgáltatás lehetőségét.

Jelzőrendszeri tanácsadó 2020 évi tevékenysége

Bevezető

2020 a koronavírus járvány miatt egy rendkívüli év volt az alapellátás munkájában, ami a jelzőrendszer működésre, illetve működtetésére is hatással volt. Jelen beszámoló alapja a heti jelentések összegzése, ezek összehasonlítása a 2019. évben érkezett jelzésekkel, továbbá személyes tapasztalatok a szolgálatokkal, illetve jelzőrendszeri tagokkal való együttműködés.

A 2020. év jelzéseinek éves összesítése

A járásban működő szolgálatoktól beérkező összes jelzések száma:

2017. évben	427
2018. évben	388
2019. évben	441
2020. évben	402

Összehasonlítva a 2020. évben érkezett jelzések számát a 2019. évvel azt láthatjuk, hogy a jelzések száma csökkenést mutat. A járási szintű jelzésszám a szolgálatok szintjén a tavalyi és az azt megelőző év összehasonlításában az alábbiak szerint jelenik meg:

Szolgálatok jelzésszámai

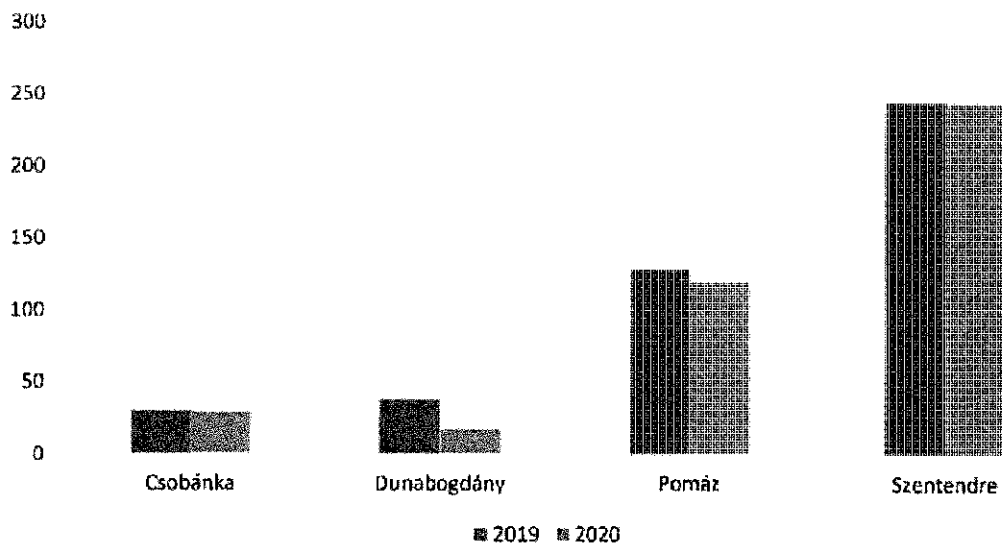

A jelzések megoszlása a járási településekre lebontva a 2020. évben

Budakalász	42
Csobánka	28
Dunabogdány	17
Kisoroszi	5
Leányfalu	33
Pilisszentkereszt	2
Pilisszentlászló	5
Pócsmegyer	12
Pomáz	119
Szentendre	112
Szigetmonostor	8
Tahitófalu	23
Visegrád	4

Ami településeket illeti, azt láthatjuk, hogy a legtöbb jelzés ismét Pomázzról érkezett. Pomáz lakosságát arányosítva a jelzések számával vezető a települések között. Szentendre, mint külön település kevesebb jelzést kapott, mint Pomáz, de az ellátási területén lévő települések a szentendrei szolgálathoz érkezett jelzéseket lényegében nem változtak

A legtöbb jelzést rendszerint az oktatási-nevelési intézmények küldték, ebben változás nem mutatkozik. Sajnos a zárt jelzések száma számottevően nem változott. Mint tudjuk ezek a jelzések 90%-a elhanyagolásról, vagy valamilyen bántalmazásról szólnak. Örömmel, hogy az ilyen típusú jelzéseket –egy-két esettől eltekintve - egyre inkább felvállalták a jelzőrendszeri tagok, így az információ a megfelelő helyre kerül. Véleményem szerint a gyermekbántalmazással, elhanyagolással, illetve egyre szaporodó kapcsolati erőszakkal hatósági közreműködés hiányában gyakran nem tudunk mit kezdeni, annak ellenére, hogy a kollégák igyekeznek megtenni mindent a maguk és az intézmény szintjén is.

E probléma kör túlmutat az alapellátáson, oka és megoldási lehetőségei egy külön dolgozat témája lehetne. Az viszont tény, hogy az első fokú gyámhatóság jelentős létszám hiánnyal küzd, ami a gyermekvédelmi gondoskodás keretébe tartozó ügyek vitelét hátráltatja, így a mi munkánkat is. Természetesen nem törvényszerű, hogy minden ügyfél a hatósági döntés kényszere alatt egycsapásra változtat magatartásán, életvitelén. Azonban a törvény ereje adta lehetőségeket érdemes kihasználni, annak érdekében, hogy a kiskorúak érdekei mindig érvényesülni tudjanak.

Az év vezető problématípusai az iskolai igazolatlan mulasztás és a bántalmazás. Ez utóbbiból egy is sok. Tapasztalataim alapján úgy tűnik, hogy az óvodai és iskolai szociális segítők egy-két alkalmas szülőknél nyújtott tanácsadása bizonyos esetekben nagyobb problémák kialakulását előzi meg.

Az évi hat alkalmas szakmai értekezletek a koronavírus járvány miatt sok helyen elmaradtak, vagy csak részben lettek megtartva. 2020-ban lehet, hogy jelzések csökkenést mutattak, ami főleg annak köszönhető, hogy nevelési-oktatási intézmények zárva voltak és így a probléma nem volt „szem előtt”. A karantén intézkedések, és a vírustól féltő otthonmaradt családok, ritkábban találkoztak a jelzőrendszer tagjaival. Így nem került látókörükbe minden probléma, de szerencsére a munkánk során kialakult bizalmi kapcsolat miatt és a jelzőrendszeri tagok munkájának köszönhetően, az ügyfelek bizalommal kerestek meg minket problémáikkal.

Kijelenthető, hogy a jelzőrendszer a járványhelyzet ellenére működött, a jelzőrendszeri tagok és szolgálatok között volt élő és folyamatos kapcsolat, pld: esetkonferencia, esetkonzultáció.

A jelzések zömmel időben érkezett meg és tudtunk megfelelően intézkedni.

A jelzőrendszeri tagok az éves értékelő lapokat általában visszaküldték, szinte minden településen nagyon aktívak voltak ebben a védőnői szolgálatok.

További teendők 2021. évre

- Éves jelzőrendszeri intézkedési tervek összegyűjtése
- Éves értékelő konferenciákon való részvétel
- Ismertető, tájékoztató anyagok készítése
- Szolgálatok jelzőrendszeri felelőseinek felkeresése személyesen
- Jelzőrendszeri tagokkal bizalmi kapcsolat kiépítése a tekintetben, hogy keressenek fel problémáikkal
- Minden jelzőrendszert érintő szakmaközi megbeszélésen való megjelenés

Dunakanyari Család-és gyermekjóléti Központ

Óvodai és iskolai segítő tevékenység

Az óvodai és iskolai szociális segítő tevékenység 2018-ban került bevezetésre országosan (15/1998. (IV. 30.) NM r. módosításáról szóló 2/2018. (I. 18.) EMMI r.), így a szolgáltatás bevezetését a Dunakanyari Család-és Gyermekjóléti Intézmény is megkezdte a Szentendrei Járásban. A jogszabály alapján minden köznevelési intézményben biztosítani kell az óvodai és iskolai szociális szakembert, aki egyrészt gyermekvédelmi, másrésztől prevenció feladatokat lát el.

2020-ban a pandémia alapvető hatással volt az óvodai és iskolai szociális segítő tevékenységére. A tervezett szolgáltatásaink egy részét nem tudtuk megvalósítani a digitális oktatás bevezetése miatt, helyette a kapcsolattartás új formáit kellett kialakítanunk az eredményes működés érdekében. Az óvodákban és iskolákban jelzett igények alapján igyekeztünk feladatainkat ellátni, és reagálni a felmerülő igényekre. Tapasztalataink azt mutatták, hogy a járvány miatt egyrészt a digitális oktatásra való átállás okozta nehézségekben kellett segítséget nyújtanunk, másrészt a gyermekek közösségi életében jelentős változás történt, amire szintén fontos volt megoldást találnunk.

Dolgozói létszám változása

Az óvodai és iskolai szociális segítő tevékenység ellátására a járásban a gyermeklétszám alapján 12 fő szakemberre van szükség. Szakmai egységünk létszáma folyamatosan bővül, azonban még mindig nem sikerült a teljes létszámot biztosítani. Emiatt vannak olyan települések, ahol nem biztosított a szociális segítő személyes jelenléte (lásd 1. sz. ábra). Jelenleg 7 teljes állású, és 1 félállású kolléga alkotja a szakmai egységet.

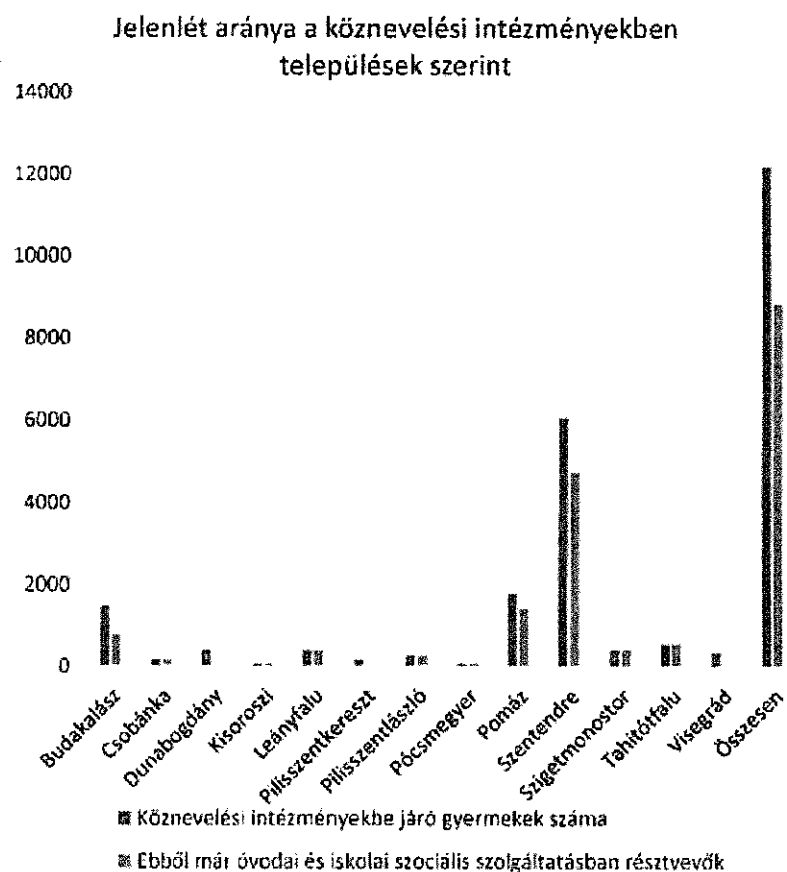

I. sz. ábra

Intézményi lefedettség

A jogszabályi előírások alapján a járás területén működő valamennyi óvodában és iskolában biztosítani kell az óvodai és iskolai szociális segítő tevékenységet. Egy szociális segítőnek 1000 gyermek ellátása a feladata. Sajnos továbbra is vannak települések, ahol még egyetlen köznevelési intézményben sem dolgozik óvodai és iskolai szociális segítő (Pilisszentkereszt, Visegrád, Dunabogdány). Ezeken a településeken fontos, hogy a családsegítő szorosabb kapcsolatban legyen az adott óvodával, iskolával, erre intézményünkben a családsegítő kollégák kiemelt figyelmet fordítanak. 2020-ban több köznevelési intézményben indult el a szociális segítő tevékenység többek közt Pilisszentlászlón, Budakalászon, Leányfalun, Pomázon, Szentendrén tudtuk bővíteni a szolgáltatásban részesülő intézmények körét.

A szociális segítő tevékenység biztosítása intézmények száma szerint

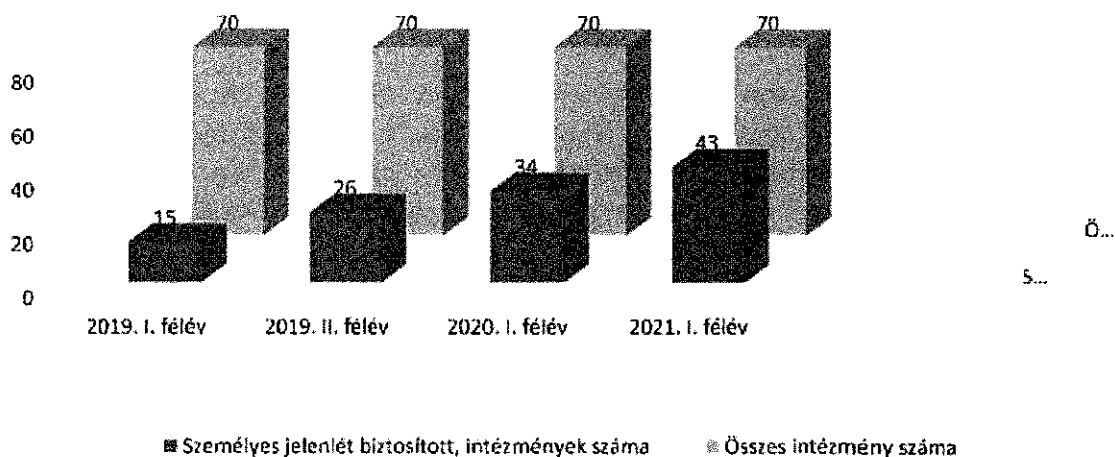

II. sz. ábra

Az óvodai és iskolai szociális segítő munka gyakorlata a járásban

I. Egyéni szolgáltatás nyújtása

Az egyéni konzultációkra, segítő beszélgetésekre minden intézményben igény volt, ennek lehetősége mindenhol biztosított. A szülők részéről történő önálló megkeresés 2020-ban az előző évhez képest emelkedő tendenciát mutat. Továbbra is gyakoribb azonban, hogy a pedagógus, illetve egyéb szakember keresi meg az óvodai és iskolai szociális segítőt gyermekkel kapcsolatos problémával, aminek következtében megtörténik a szülővel való kapcsolatfelvétel, és a továbbiakban hatékonyan lehet együtt dolgozni a családokkal

Gyermekek részéről önálló megkeresés az adott évben már lényegesen több alkalommal történt mint korábban, azonban itt is gyakoribb a pedagógus vagy a szülő kérésére a gyermek számára történő

egyéni segítségnyújtás. A tapasztalatok azt mutatják, hogy elsősorban az intézmények óvodapedagógusai, pedagógusai, valamint szakemberei keresik konzultáció céljából a szociális segítő szakembert.

A diákokkal történő egyéni segítségnyújtásra jó példa a mentorálás, melyet elsősorban a lemorzsolódásban veszélyeztetett (több tárgyból bukásra álló, illetve jelentős tanulmányi eredmény csökkenés) diákok számára alakítottunk ki, és több iskolában is jól működik. A járványhelyzet miatt sok esetben a telefonos és online kapcsolattartásra kellett szorítkoznunk. A tavaszi időszakban április és május környékén az iskolák részéről nagyon sok megkeresés volt, egyre több diák kezdett lemorzsolódnival vagy eltűnni az iskola látóköréből. Feladatunk volt, hogy ezeket a gyermekeket felkeressük, és közösen találjuk meg a megoldást arra, hogy bekapcsolódjanak az oktatásba.

Minden intézmény részéről felmerült a családlátogatás igénye, hiszen sok segítséget nyújt a további szakmai munkában a gyermekek otthoni környezetének megismerése. Az óvodák és iskolák bezárását követően fontos feladat volt a gyermekek otthonaikban történő felkeresése azokban a helyzetekben, ahol felmerült, hogy a családnak esetleg segítségre van szüksége a helyzet megoldásában.

II. Csoportos tevékenység

A csoportok tevékenységek száma egyre nagyobb teret kap munkánk során. A köznevelési intézmények is mindinkább igényt tartanak arra, hogy prevenció, érzékenysítő foglalkozások segítségével támogassuk a diákokat és fiatalokat. A csoportfoglalkozások nagy előnye, hogy egy időben jóval nagyobb számú gyermek érhető el, valamint a csoportfolyamatoknak köszönhetően sokszor eredményesebb is lehet, továbbá a kívánt változások elérésében a csoporttagok egymásnak nyújtott támogatása sok esetben megmarad. A csoportfoglalkozásokat elsősorban a prevenció foglalkozások, valamint készségek fejlesztésében alkalmazzuk hatékonyan.

Csoportfoglalkozást az iskolában dolgozó iskolapszichológusok, esetleg osztályfőnökök, vagy intézményünk kollégáival közösen valósulnak meg, viszonylag ritka az önálló csoportvezetés. A csoportok jellemzően az alábbiak témák, problémák köré szerveződnek:

- készség és képességfejlesztő csoport, főként szociális készségeket fejlesztő csoport
- önismereti-kommunikációs csoport
- tehetséggondozás
- kézművesfoglalkozás
- konfliktusmegoldó csoport.

Több iskolában igényként merült fel teljes osztályoknak szervezett foglalkozás, melyek közül az alábbiak valósultak meg a tárgyévben:

- antibullying csoportfoglalkozások
- csapatépítő órák (fiúknak-lányoknak külön nemiségről, párkapcsolati nehézségekről, és osztályon belüli konfliktusok, bántalmazás témakörben)
- csapatépítő „megérkező” osztályfoglalkozás első osztályokban
- internethasználattal összefüggő prevenció osztályfoglalkozás

Szülői értekezletek, nevelőtestületi ülések

Emellett természetesen részt vettünk személyes vagy online formában a szülői értekezleteken, nevelőtestületi üléseken egyaránt. Fontosnak tartjuk a szülők folyamatos tájékoztatását az elérhető szolgáltatásról, valamint a pedagógusok által megfogalmazott igényekre történő reagálást is. A szülői értekezleteken előfordult, hogy kollégáinkat kérték fel a szülők számára szóló előadással, beszélgetéssel.

III. Közösségi tevékenység

A prevenció szempontjából különös jelentősége van a köznevelési intézményekben a közösségi tevékenységekbe való bekapcsolódásnak. Egyrészt a közösségi élet megismerésével tud az óvodai és iskolai szociális segítő beilleszkedni az adott intézménybe, másrészt a személyes kapcsolatok kialakításával, a gyermekek, pedagógusok megismerésével könnyebb a problémák, nehézségek felderítése.

Míg a korábbi tapasztalatok azt mutatták, hogy minden köznevelési intézmény nagy hangsúlyt fektet a közösségi programokra, a pandémia miatt a köznevelési intézmények közösségi programjainak jelentős részére nem is kerülhetett sor, vagy csak szűk, minél inkább zárt csoportokban, osztályokban. Emiatt ezekbe a programokba még a bekapcsolódás is jórészt elmaradt a szociális segítőkről. Miután a járványhelyzet miatt az egyének és családok elszigeteltsége fokozott problémát jelent, szakmai egységünk igyekezett a közösségi programokat minél szélesebb körben kínálni a megfelelő járványügyi szabályok betartása mellett.

A.) Informatikai eszközös biztosítása: 2020. márciusában a digitális oktatásra való átállást követően sem a köznevelési intézményeknek, sem a családoknak, sem pedig nekünk nem volt tapasztalatunk a helyzet kezelésére. Elsődleges feladatnak a számítástechnikai eszközök biztosítását tűztük ki célul. Több fórumon kértünk adományként informatikai eszközöket, sok felajánlás érkezett, közel 30 családba tudtunk laptopot, számítógépet vinni. A felajánlásoknál a magánszemélyektől kezdve a cégek, valamint az önkormányzat adományán át sok helyről érkezett a gyermekek számára informatikai eszköz. Számos családhoz mentünk ki azért, mert rendelkeztek ugyan a tanuláshoz szükséges eszközzel, azonban nem tudták azokat megfelelően használni. Ezekben az esetekben szükséges volt a pedagógusok és szülők, diákok együttműködésének támogatása, a megfelelő informatikai tudás megtanítása az online tanuláshoz.

B.) Hírlevél: a digitális oktatás időszakában 3 alkalommal küldtünk ki az általános iskolába járó gyermekeknek hírlevelet online, hogy kapcsolatba tudjunk velük maradni. A hírlevél a kollégák elérhetőségét, valamint néhány színes, hétköznapiakban is megvalósítható ötletet, programlehetőséget kínált a diákok számára. A középiskolás diákok számára szintén küldtünk egy alkalommal tájékoztatást az elérhetőségeinkről, feladatunkról annak érdekében, hogy biztosítsuk számukra a kapcsolatot szükség esetén.

C.) „Roadshow”: 2020-ban a nyári szünet első két hetében az iskoláknak ügyeletet kellett biztosítaniuk a diákok számára. Az adott időszakra sok családban már elfogytak a szülők által igénybevehető szabadságok, és a családok egy része örült a lehetőségnek, hogy gyermekeik ismét közösségben lehetnek. Emiatt szervezte meg szakmai egységünk a napközbeni tematikus foglalkozások biztosítását egy-egy köznevelési intézményben pár órára az ott lévő gyermekek számára. A foglalkozások célja a közösségfejlesztés volt, elsősorban csapatjátékokkal, társasjátékokkal igyekeztünk tartalmasá tenni az együtt töltött időt. A foglalkozások lehetőségét minden általunk látogatott általános iskolában felajánlottuk, az iskolák pedig éltek is a lehetőséggel, összesen nyolc intézménybe tudtuk programunkat elvinni az ügyeletben lévő gyermekek számától függően hetente kettő vagy négy alkalommal.



Kvízparti a tornateremben

Kártyacsata

D.) Nyári táborok

2020. nyarán négy egyhetes napközis tábort sikerült biztosítanunk a rászoruló gyermekek számára. A járványhelyzet miatt nyár elejéig bizonytalan volt, hogy egyáltalán lehetőség lesz-e táborok szervezésére, azonban miután ez az akadály elhárult, szakmai egységünk azonnal pályázni kezdett. Fontos eredménynek tartjuk, hogy két napközis táborunk is pályázati forrásból valósult meg, ezzel is könnyítve az intézmény költségvetési terheit.

2020. június 29-július 3. Csobánkai tábor/Erzsébet tábor keretében: pályázati forrásból megvalósult a tábor, ahol a helyi önkormányzattal együttműködve, a tábor székhelye a csobánkai általános iskola volt. A napközis táborban 19 alsó tagozatos diák vett részt, számukra szerveztünk különböző tematikus programokat, fókuszban a közösségépítés állt. A gyerekek rengeteg élménnyel gazdagodtak, jártak többek között buszos kiránduláson a veresegyházi Medveparkba, festőművészekkel képeket festettek a szabadban, a környéken kirándultak és számháborúztak.



Festés a szabadban

Kirándulás a környéken

2020. július 6-10. Pácsmegyeri tábor/Erzsébet tábor keretében: az önkormányzattal együttműködve pályázati forrásból finanszírozott tábor valósult meg a Civilek Házában. 18 gyermek vett rész a

napközis, tematikus táborban, a sziget több településéről, valamint Leányfaluról is érkeztek gyermekek. A közösségépítés, hagyományőrzés állt a középpontban sok színes programmal gazdagítva a mindennapokat, többek között jártak a Budakeszi Vadasparkban, számháborúztak és játszottak a Duna-parton, valamint sok kézműves foglalkozáson vettek részt.



Állatsimogatás a Budakeszi Vadasparkban



Építkezés a Duna-parton

2020. augusztus 10-14. és 2020. augusztus 3-7. Szentendrei tábor: a Szentendre Város Önkormányzata által szervezett tábor lebonyolítását vállaltuk augusztus két hetében az Izbégi Általános Iskolában. A gyermekekkel sok közösségépítő játékot játszottunk, kézműveskedtünk, meseelődást hallgattunk, kihasználtuk településünk adottságait és játszótérreztünk a Bükkös-patak partján. Emellett első héten a Gödöllői Királyi Kastélyba, második héten a Szemlő-hegyi-barlangba tettünk egész napos kirándulást busszal.



Kirándulás a Gödöllői Királyi Kastélyba



Játék a Bükkös-patak partján a játszótéren



Fantáziamalom Családi Színház interaktív előadása, főszerepben a gyerekek

E.) Tanszergyűjtés: 2020. augusztusában intézményünk tanszergyűjtést szervezett, azonban a járvány miatt személyes gyűjtésre nagyáruházban nem kerülhetett sor a járványhelyzet miatt. A lakosság részére felhívást tettünk közzé, és a Szentendrei Tv is felvételt készített akciónkról. Az előző évhez képest kevesebb adomány érkezett intézményünkbe, azonban célzottan így is tudtuk támogatni a rászoruló családjainkat a térségben.

F.) Karácsonyi adománygyűjtés: 2020. decemberében a budakalászi Auchan Áruházban tartós élelmiszergyűjtési akcióban vett részt szakmai egységünk az intézmény szervezésében. Ennek köszönhetően a köznevelési intézményekben kiválasztott rászoruló családok mindegyikének tudtunk tartós élelmiszercsomagot biztosítani, főként személyes kiszállítással.

Tapasztalatok

A.) Nehézségek

2020-ban a komoly kihívást jelentett munkánkban a kialakult járványhelyzet. A tavaszi időszakban az óvodák és iskolák bezárásával újra kellett gondolnunk a munkánkat, és új utakat találni a családokhoz annak érdekében, hogy megkapják a megfelelő segítséget ebben a különleges helyzetben. Azt tapasztaltuk, hogy a nyári időszakban fontos szerepe volt a napközis táborainknak abban, hogy a hozzánk érkező gyermekek ismét kortárs közösségben legyenek, élményeket gyűjtsenek, és a családok is segítséget kapjanak. Ősszel ugyan újra indultak a köznevelési intézmények, azonban a fokozott járványügyi szabályok betartása nem könnyítette meg a munkánkat, a csoportos és közösségi munka részben akadályozottá vált. A szülőkkel történő kapcsolatok kiépítése is nehezített volt, hiszen a szülők az óvodákba és iskolákba nem járhattak be szabadon. Az őszi szünetet követően a középiskolás diákok már átálltak a digitális oktatásra, így velük a közös munka ismét részben az online térbe került. Miután a középiskolás korosztály 2000-ben több hónapot töltött az online oktatás keretei között, kiemelt figyelmet fordítottunk az oktatással kapcsolatos nehézségek mellett a mentális problémákra is.

Megfelelő iroda hiánya: az óvodai és iskolai szociális segítő szakmai egységének irodája intézményünk telephelyén, Budakalászon kapott helyet, mert a szentendrei épület túlzsúfoltsága nem teszi lehetővé a teljes szakmai team számára a közös ottani munkát. Budakalász azonban több kollégának távol van és további hátránya, hogy ott nem találkozunk intézményünk több kollégájával, pedig a szakmai kapcsolat elengedhetetlen a hatékony segítő munkánkhoz. Emellett a budakalászi és szentendrei iroda

erős kliensforgalma nehezé teszi a digitális oktatás időszakában a gyermekek és szülők számára nyújtott tanácsadást.

Az óvodai és iskolai szociális segítő szakmai egységének növekedésével az intézményre rótt anyagi terhek is megnövekednek. A normatív támogatás nem biztosítja a munkavállalók számának növekedésével járó terheket, az útiköltség nagyon magas egyes településeken, mint például a teljes Szentendrei-szigetet ellátó kolléga esetében, vagy a Szentendrétől távol eső települések esetében. De a kollégák kötelező képzési költsége is jelentős kiadást jelent majd a későbbiekben.

A kollégák a jogszabályban előírt 1000 fő gyermek helyett nagyobb gyermeklétszámot látnak el, akad olyan kolléga, aki 1400 gyermek számára nyújtja a szolgáltatást annak érdekében, hogy minél több köznevelési intézménybe eljussunk.

B.) Eredmények

Az óvodai és iskolai szociális segítő szakmai egységének létszáma tovább emelkedett 2020-ban, egyre több intézményben vagyunk jelen, és a szakmai tapasztalatok is bővülnek. Ennek köszönhető, hogy hosszú távon tudunk a köznevelési intézmények életébe beilleszkedni és biztosítani a szükséges szolgáltatást. 2020 januárjától további egy teljes állásban dolgozó szakemberrel bővült az óvodai és iskolai szociális szakmai egység, ennek köszönhetően a decemberben érkező kollégával közösen további intézményekben tudtuk biztosítani a segítő szakembert (Szentendre Református Óvoda, Szentendre Református Gimnázium, Izbégi Általános Iskola, Cházár András EGYMI Bárczi Gusztáv Tagintézménye, Leányfalu Tündérvilla Óvoda, Leányfalui Móricz Zsigmond Általános Iskola, Pomázi Német Nemzetiségi Általános Iskola).

Együtműködések

A Dunakanyari Család-és Gyermekejóléti Intézmény részeként szakmai egységünk egy nagyobb team tagja, ami hosszútávon biztosít megfelelő szakmai háttérrel munkánkhoz. Rendszeresen részt veszünk az intézmény szakmai teamjein, programjain, csapatépítésen egyaránt. A 2019-ben megpályázott mentálhigiénés támogatás az intézményben dolgozó esetmenedzserekkel közösen valósul meg a Szociális és Gyermekevédelmi Főigazgatóság programjának keretén belül, azonban a járványra való tekintettel 2020 tavaszától felfüggesztésre került. (A közeljövőben várható a folytatása.)

Szakmai egységünk hatékonyan tud együtműködni mind a Család-és Gyermekejóléti Szolgálatokkal, mind a társintézményekkel. Részt veszünk az esetkonferenciákon, esetmegbeszéléseken, a hatékony esetkezelést az óvodai és iskolai szociális segítő munkája is sok esetben elősegítheti. Tapasztalataink azt mutatják, hogy erősítheti az együtműködést a szociális segítő szakember bevonása a családdal kötött megállapodások során. Természetesen törekszünk a térségben dolgozó szakemberekkel történő együtműködésre, szakmai kapcsolatunk van az iskolapszichológusokkal, védőnőkkel, gyermekorvosokkal, Mentálhigiénés Központtal, Pedagógiai Szakszolgálattal, Tanodával.

Jelzőrendszer: az óvodai és iskolai szociális segítő szakember jelenléte a köznevelési intézményben nem váltja ki az óvodák és iskolák jelzési kötelezettségét. Tapasztalatunk azt mutatja, hogy az óvodában és iskolában dolgozó pedagógusok nagy része igényli a konzultációt az esetjelzések kapcsán a segítő szakemberrel. Az óvodai és iskolai szociális segítő szakemberek a köznevelési intézményekben sok esetben nyújtottak közvetlen segítséget konzultációval, vagy indítottak önálló jelzést gyermeki veszélyeztetés gyanúja esetén.

Közösségi szolgálat: a középiskolások számára kötelező 50 óra közösségi szolgálat beépítése intézményünk életébe megtörtént. A környék középiskoláival szerződést kötöttünk, ami a járásban tanuló diákoknak is segítséget nyújt a segítő szakma megismerésére, önkéntes munka vállalására szociális területen (Móricz Zsigmond Gimnázium, Ferences Gimnázium, Református Gimnázium, II. Rákóczi Ferenc Általános Iskola és Gimnázium, Óbudai Gimnázium, Veres Péter Gimnázium). A járványhelyzet miatt sajnos kevesebb közösségi programba tudtuk bevonni a közösségi szolgálatos diákokat, adománygyűjtésekre nem hívtuk őket egészségük védelmében. Azonban a nyári táboraink mindegyikében jelen voltak közösségi szolgálatos diákok, közel 30 fiatal segítette munkánkat és vett részt a gyermekek táboroztatásában. Mindegyik táborban nagy sikere volt az önkéntes diákoknak, az általános iskolás korosztály számára példaként is szolgálnak.

Szakmai találkozókra online volt lehetőségünk bekapcsolódni, a társszakmák képviselőivel azonban a kapcsolattartás folyamatos volt.

Célkitűzések

A tapasztalatok azt mutatják, hogy nagy igény van a köznevelési intézményekben az óvodai és iskolai szociális munkára, ezt bizonyítja mind a tevékenységek, mind az igénybevevők számának bővülése egyaránt.

Elsődleges célunk, hogy tovább bővítsük az óvodai és iskolai szociális segítő jelenlétét főként azokon a településeken, ahol még nem biztosított a szolgáltatás (Visegrád, Dunabogdány, Pilisszentkereszt).

A járványhelyzet miatt továbbra is kiemelt figyelmet fordítunk a közösségi programokra a gyermekek és fiatalok számára, mert egyértelmű, hogy a közösségi események, a személyes közvetlen kapcsolatok hiánya a legtöbb esetben negatívan hat a fiatalok mentális egészségére. A digitális oktatás hatásait jelenleg egy átfogó, a teljes járásra kiterjedő kérdőíves felmérésben vizsgáljuk a középiskolás diákok körében, hogy a megfelelő módon tudjunk reagálni a problémákra.

**Dunakanyari Család-és Gyermekjóléti
Szolgálat**

Szentendre

A Család-és Gyermekjóléti Szolgálat a Dunakanyari Család- és Gyermekjóléti Intézmény keretében önálló szakmai egységként működik. A Család- és Gyermekjóléti szolgálat ellátja a családsegítés a Szt. 64.§-a (4) bekezdés szerinti feladatait, valamint a Gyvt. 39. és 40. §-a szerinti gyermekjóléti szolgáltatási feladatokat.

A Család-és Gyermekjóléti Szolgálat (továbbiakban: Szolgálat) célja: a szociális vagy mentálhigiénés problémák, illetve egyéb krízishelyzet miatt segítségre szoruló egyének gyermekek, családok számára az ilyen helyzethez vezető okok megelőzése, a krízishelyzet megszüntetése, valamint az életvezetési képesség megőrzése céljából nyújtott szolgáltatás.

A Szolgálat figyelemmel kíséri a lakosság szociális, mentális helyzetét. Veszélyeztetettséget és krízishelyzetet észlelő- és jelzőrendszert működtet. Információt nyújt a szociális ellátási formákról és azok igénybevételének módjáról, valamint segítséget nyújt a szociális ügyek vitelében. Szociális, életvezetési és mentálhigiénés, pályaválasztási, munkavállalási tanácsadást nyújt. Családsegítő tevékenységet végez a családban jelentkező működési zavarok, illetve konfliktusok megoldásának elősegítése érdekében. Hátrányos helyzetű személyek, lakossági csoportok számára tanácsadást, szolgáltatást szervez. Felkérésre környezettanulmányt készít. Szükség esetén a Család- és Gyermekjóléti Központ speciális szolgáltatásaiba közvetít (pszichológus, fejlesztő pedagógus, mediáció, szülőkonzultáció, jogász). Adományosztást, szabadidős tevékenységeket, tájékoztató előadásokat szervez a lakosság részére a prevenció jegyében.

Alapellátásban részesülők száma (egyének, családok) korcsoport szerinti megosztásban

Igénybevétel módja	Nem, életkor	0-2	3-5	6-13	14-17	18-24	25-34	35-49	50-61	62 és idősebb	Össz.
Együtműködési megállapodás alapján	Férfi	2	7	37	30		5	18	1	2	102
	Nő	1	7	23	21	3	17	42	10	2	126
	Össz:	3	14	60	51	3	22	60	11	4	228
Nem együttműködési megállapodás alapján	Férfi		3	8	3	1	8	11	2	2	38
	Nő		3	18	5	4	7	11	3	6	57
	Össz:		6	26	8	5	15	22	5	8	95

Gyermekek, családok, egyének veszélyeztetettségének okai, egyéni, családi, társadalmi, szociológiai összefüggések, tendenciák

Jelentősen megnőtt az elmúlt évekhez képest a bántalmazásokkal, illetve családi konfliktusokkal kapcsolatos esetek száma, valamint a vírushelyzet miatt segítségre szoruló családok, az online oktatásba nehezen bekapcsolódó tanulók száma. Egyrészt az észlelő- és jelzőrendszeri tagoktól beérkező jelzések száma is nőtt e területen, másrészt a szülők, gyerekek önkéntes megkeresése is magasabb számú volt az elmúlt évekhez képest. Ez tekinthető az idei év legnagyobb eredményének, hiszen – bár a látencia e területen még így is nagy – segítséget csak abban az esetben tudunk nyújtani, ha a család valamilyen módon a látóterünkbe kerül.

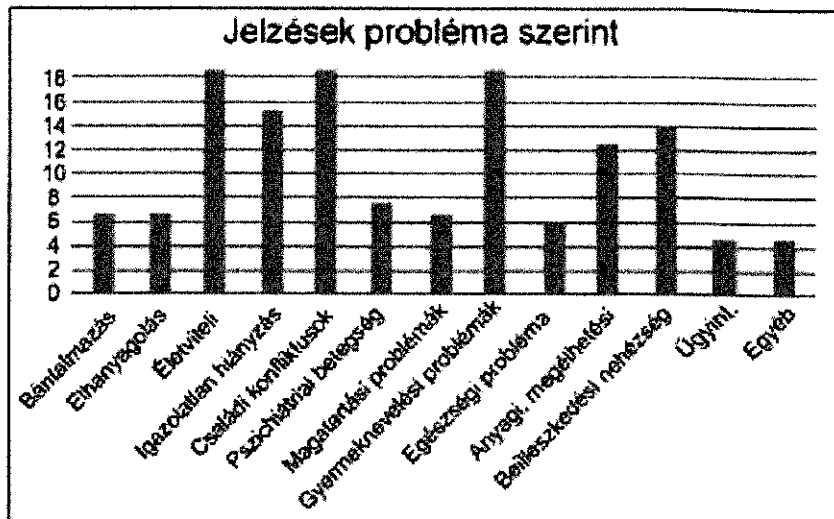

Fontos kiemelni, hogy 2020-ban több olyan eset is előfordult Szentendrén, amikor személyesen, telefonon, elektronikus úton keresték fel intézményünket, hogy segítséget kérjenek otthoni, családi, iskolai problémáik megoldásában. Ez mindenképpen azt jelzi, hogy a Szolgálat tevékenysége egyre inkább bevonul a köztudatba, és eléri a legkiszolgáltatottabb csoportot, a gyermekeket is.

A Dunakanyarban, azon belül is Szentendrén országos viszonylatban nézve továbbra sem kiemelkedően magas a szegények és a munkanélküliek aránya. A legnagyobb – sokszor teljesíthetetlen kihívás – az ingatlan vásárlása vagy bérlése. Szentendrén gyermekkel továbbra is, szinte lehetetlen albérletet találni, nem beszélve az albérletekhez kapcsolódó 1-2 havi kauciókról, amit ezek a családok nem tudnak megfizetni. Jellemző az is a területen élőkre, hogy gyors, „felülről” jövő megoldást szeretnének, sokszor azzal a kéréssel fordulnak intézményünk felé, hogy önkormányzati lakást szeretnének igényelni. Az ügyfélkör egy másik része lakbér, illetve közüzemi díjtartozásokat is felhalmoz. Ennek legfőbb oka elsősorban a munkanélküliség, az alacsony jövedelem és a rossz pénzbeosztás. Az elmaradások hátterében még olyan problémák is állnak, mint az alacsony iskolai végzettség, amely az elhelyezkedést nehezíti, a betegség és a szenvedélybetegség.

Az utóbbi években egyre nagyobb számban kerülnek a látókörünkben olyan családok, akik az ország elmaradottabb régióiból érkeznek hozzánk a jobb megélhetés reményében. Itt azonban sok esetben kerül veszélybe akár a lakhatásuk is, amelynek egyik oka az, hogy a környéken az ingatlan- és albérlet árak nagyon magasak. Mivel a szentendrei helyi szociális rendelet öt év szentendrei tartózkodást ír elő, melyet a lakcímkártyával kell igazolni, így ezek a családok hosszú ideig nem vehetnek részt a szociális bérlakás pályázatokon. A lakhatás miatt krízishelyzetbe került családokat, egyéneket albérlet és önkormányzati lakás híján a szociális ellátó rendszer kínálta helyeken (családok átmeneti otthona, gyermekek átmeneti otthona, anyaothton, hajléktalan szálló) tudjuk elhelyezni. Azonban előfordul, hogy a felajánlott segítséget sokan nem fogadják el és ez további problémát generál. Elmondható, hogy ilyen eset ellátási területünkön más településen is előfordul(t).

A területen kapcsolattartási problémával küzdő ügyfelek száma (válás után a gyermekkel való kapcsolat tartása) továbbra is magas esetszámot mutat. Ezek olyan problémák, amelyeken a

családsegítés eszközeivel kevésbé tudunk segíteni, de a kibővült szolgáltatásoknak köszönhetően a problémájuk megoldására alternatív megoldásokat tudunk felajánlani, mint mediáció, szülőkonzultáció vagy pszichológus.

Tapasztalataink alapján, a korábbi évekkel összehasonlítva egyre jobban emelkedik azoknak az eseteknek a száma, ahol a gyermek külön élő szülőjével való kapcsolattartása ütközik akadályokba. Sok esetben a kapcsolat megromlása után az édesapa és édesanya közötti viszony olyan mértékben megromlik, hogy közös gyermekük érdekében sem képesek a megfelelő kommunikációra, együttműködésre.

A szülőknek a gyermek érdekében történő egymással való együttműködésük törvény általi kötelezettségük. A szülőknek ilyenkor azt lenne érdemes megérteni azontúl, hogy a kapcsolattartás rendezésére irányuló döntést, vagy egyezséget be kell tartaniuk, hogy a gyermek kiegyensúlyozott fejlődése érdekében - egymás családi életét, nyugalmát tiszteletben tartva - együtt kell működniük. Illetve azt is, hogy a gyermeknek alapvető joga, hogy a különélő szülővel találkozzon, amit a gondozó szülőnek kötelessége biztosítani, és a látogató szülőnek kötelessége kapcsolatot tartani a gyermekkel. Amennyiben a kapcsolattartás során problémák adódnak a szülők jogi úton a bíróságon kérhetik a kapcsolattartás végrehajtását. Persze idővel ezek a problémák általában a Szolgálatnál is lecsapódnak, hiszen a gyermek tünetelhet, magatartása, lelki állapota megváltozhat, tanulmányi eredménye romlik. Ilyenkor gyermekvédelmi szempontból mindenképpen vizsgálni, feltárni szükséges az esetet. Összeségében kijelenthető, hogy ezekben az ügyekben a szülőkön óriási a felelősség, amit a többség sajnos nem lát be, mert korábbi sérelmeik, a másik fél iránt érzett indulat ezt felülírja.

Problémák számszerűen 2020. évben

A probléma típusa	Családok száma az elsődleges probléma szerint	Problémák halmozott száma
Életviteli	17	21
Családi-kapcsolati	34	42
Családon belüli bántalmazás	4	6
Elhanyagolás	5	6
Gyermeknevelési	9	19
Gyermekintézménybe való beilleszkedési nehézség	14	14
Magatartászavar, teljesítményzavar	2	7
Fogyatékoság, retardáció	1	1
Lelki-mentális, pszichiátriai betegség	7	7
Szenvedélybetegség	2	2

Egészségi probléma, egészségkárosodás következménye	5	6
Foglalkoztatással kapcsolatos		
Anyagi	7	13
Ügyintézésel kapcsolatos	1	4
Információkérésrel kapcsolatos	3	8
Egyéb	1	4
Összesen:	112	160

Válsághelyzetben lévő várandós

2020-ban két jelzés érkezett szociális válsághelyzetben lévő várandóssal kapcsolatban.

Iskolai mulasztás

Gyakori jelzés az iskolai mulasztást illetően az általános- és középiskolákból, amelyet családlátogatások, a szülőkkel és a gyermekkel való beszélgetések, illetve a pedagógusoktól kapott szakvélemény alapján próbálunk felgöngyölíteni. Itt a fő cél az, hogy kiderítsük, hogy mi okozza, okozta az iskolai, vagy óvodai mulasztásokat. Kérdés az, hogy a háttérben van-e veszélyeztetés, elhanyagolás, életviteli, vagy gyermeknevelési probléma. Fontos, hogy az oktatási és nevelési intézményekből a jelzés időben érkezzen, hogy preventíven elejét vegyünk a további magas igazolatlan hiányszámoknak és a családok elkerüljék a további hatósági eljárásokat (szabálysértési, védelembé vételi).

Preventív tevékenységek

A 2020-as év a prevenció területén sok jóval kecsegtetett, amit sajnos a március közepén elrendelt karantén több ponton derékba tört. Szolgálatunk 2019-től havonta egy ingyenes előadást szervezett a lakosságnak, amelyben olyan témákat feszegetünk egy interaktív est keretében, amely a lehető legszélesebb réteg érdeklődésére tart számot. Beszéltünk az apaság kérdéséről, mentális betegségekről, a családterápia hatékonyságáról. 2020-ban a Hogyan vitatkozzunk jól? - című előadásunk volt, amit Aranyos Zsolt párkapcsolati mediátor tartott. Az események helyszíne Szentendrén az Offline Center volt. Intézményünkbe a 10-12 éves gyermekeknek szerveztünk önbizalomerősítő drámapedagógiai foglalkozást, amit a vírushelyzet miatt remélhetőleg 2021-ben tudunk folytatni.



2020. február 4-én indult ADHS-s csoportunk az Izbégi Általános Iskolában kisiskolásoknak, ahol a szabálykövetés elősegítésére fókuszálunk hat alkalommal, ebből négyet sikerült megtartanunk.

A Covid ideje alatt lehetőség volt Facebook oldalunkon keresztül játékos párkapcsolati tréningre feliratkozni. A résztvevők számára 2-3 naponta játékos feladatokat küldtünk 30 napon keresztül.

Hatósági intézkedés melletti családsegítés tapasztalatai

Munkánk során előfordul, hogy hatósági gyermekvédelmi intézkedést kell kezdeményeznünk, közvetlenül (ideiglenes hatályú elhelyezés), vagy közvetett módon a Központon keresztül (védelembé vétel). A közvetlen intézkedést megalapozhatja az életveszély, bántalmazás és a súlyos elhanyagolás. Közvetett módon a Szolgálat például a sikertelen családgondozás, az eredménytelen alapellátás miatt kezdeményezheti a kiskorú védelembé vételét.

Sajnos az első fokú gyámhatóság jelentős létszám hiánnyal küzd, ami a gyermekvédelmi gondoskodás keretébe tartozó ügyek vitelét hátráltatja, így a mi munkánkat is. Természetesen nem törvényszerű, hogy minden ügyfél a hatósági döntés kényszere alatt egycsapásra változtat magatartásán, életvitelén. Azonban a törvény ereje adta lehetőségeket érdemes kihasználni, annak érdekében, hogy a kiskorúak érdekei mindig érvényesülni tudjanak.

Családjából kiemelt gyermek szüleinek gondozási tapasztalatai

Szolgálatunk családsegítő munkatársait a szociális segítő munka keretént belül a nevelésbe vett gyermekek vérszerinti szüleinek gondozásába a család- és gyermekjóléti központ esetmenedzserei bevonhatják. Ilyenkor az a cél, hogy a családjából kiemelt gyermek saját családjába történő visszagondozásában közreműködjünk, vagy legalább is segítsük azt, hogy a szülő rendszeres kapcsolatot tartson gyermekével.

A 2020-as évbe néhány alkalommal, felülvizsgálatok során tudtunk segíteni, ha nem is a gondozásban, inkább információgyűjtésben, környezettanulmány készítésével, esetfeltárással, tanácsadással.

Szolgálatunk két gyermek ügyében tett ideiglenes hatályú elhelyezésre javaslatot családon belüli bántalmazás miatt, ebben az esetben sor került a kiemelésre, de nem kerültek a gyermekek szakellátásba. Ezen kívül tavaly nem került sor ideiglenes intézkedésre, azonban azt fontos megjegyezni, hogy bántalmazás esetén a Szolgálatnak – a Központ értesítése mellett – gyámhatósági intézkedést kell kezdeményeznie, illetve bűncselekmény gyanúja esetén a rendőrségen feljelentéssel élhet.

Bűnmegelőzési adatok

gyermekkorú és fiatalkorú bűnelkövetők 4 fő száma

általuk elkövetett bűncselekmények száma 4

- | | |
|-----------------------------------|--|
| A bűnelkövetés okainak bemutatása | 17 éves bűntársként csoportosan elkövetett lopásban vett részt, amelyben a fiatalkorú a bűncselekményt elismerte. Rendezett családi körülmények. Gyámhatósági intézkedés nem szükséges. |
| 1. | |
| 2. | Egy kiskorú a barátjával egy békásmegyeri aluljáróban bombariadóval fenyegetett egy telefonfülkében. Tettét megbánta, elmondása szerint ő konkrétan nem vett részt a cselekményben csak ott állt a barátja mellett. A családsegítés során rendezett családi körülményeket tapasztaltunk, az iskolából is pozitív pedagógiai vélemény érkezett. A gyámhatósági eljárás folyamatban van, nem volt még védelembe vételi tárgyalás, az eljárást várhatóan megszünteti a hatóság. |
| 3. | 17 évesen elkövetett bolti lopás. Fiatalkorú elmondása alapján először követett el ilyen cselekményt. Rendezett családi körülmények. Gyámhatósági intézkedés megszüntetve. |
| 4. | 1 fő 12 éves kis összegű bolti lopás, nem történt védelembe vétel, tettét megbánta. Rendezett családi körülmények. Gyámhatósági intézkedés megszüntetve. |

Az együttműködés területei a társintézményekkel, jelzőrendszeri tagokkal

A Szolgálat veszélyeztetettséget észlelő- és jelzőrendszert működtet. A gyermekjóléti szolgálat a jelzőrendszer tagjainak évente egy alkalommal – február 28-ig - tanácskozást szervez, melyen értékeli tárgyevi tevékenységét és szükség szerint javaslatot fogalmaz meg az együttműködés hatékonyságára. A törvényi előírás kötelezővé teszi a szakmaközi megbeszélések összehívását is. Ezekon a találkozókön egy-egy meghatározott témakörben megbeszéljük szakmai tapasztalatainkat, illetve az aktuális problémákat.

A családsegítői munka folyamatos együttműködést, együtt gondolkodást igényel valamennyi feladat, valamennyi gondozott család, hozzánk forduló ügyfél vonatkozásában. Ez az együtt munkálkodás a tavalyi év folyamán is jellemezte tevékenységünket. Az elmúlt években jó kapcsolatot alakítottunk ki a jelzőrendszer tagjaival. Szolgálatunk folyamatosan kapcsolatot tart a jelzőrendszer tagjaival esetmegbeszélések, esetkonferenciák, szakmaközi megbeszélések formájában. Az esetmegbeszéléseken feltárjuk a veszélyeztetettséget előidéző okokat és ezek megoldására közösen teszünk javaslatot. A jelzőrendszer tagjai kötelesek a gyermekjóléti szolgálatatával együttműködni, és egymást kölcsönösen tájékoztatni a gyermek családban történő nevelkedésének elősegítése, a veszélyeztetettség megelőzése érdekében.

Mind a Szentendrén illetékes családsegítők, mind a jelzőrendszeri tagok éves értékelő lapján szereplő információk alapján elmondható, hogy a szolgálat és a jelzőrendszeri tagok közötti munkakapcsolat megfelelő.

Az állampolgárok felé fontos azt kommunikálni, hogy amikor megteszik a jelzést (általában anonim módon), hogy azt felelősen tegyék, a jelzésükkel ne ártsanak, és ne hozzanak mást alaptalanul kellemetlen helyzetbe. Ne legyen ez eszköz arra, hogy haragosukkal kiszúrjanak.

Érdemes segítséget kérni a jelzőrendszeri tanácsadótól, vagy a települési jelzőrendszeri felelőstől, ha a jelzőrendszeri tagok a jelzés megtételében bizonytalanok.

Röviden a jelzőrendszer működtetésének lényege, hogy a jelzéseket jelzőrendszeri tagok vállalják fel, hogy az információ mielőbb a megfelelő helyre kerüljön, illetve a jelzést követően a családsegítés során működjenek együtt intézményünkkel.

Javaslatok a problémák megoldása érdekében:

A legnagyobb problémát az jelenti egy családban, ha veszélybe kerül vagy megszűnik a lakhatása. Nagyon jó lenne, ha az önkormányzattal együtt ki tudnánk valamilyen megoldást, vagy irányvonalat dolgozni az ilyen esetekre. Továbbra is javasoljuk az önkormányzat megkeresését egy munkacsoport felállításával kapcsolatban, hogy kidolgozzunk egy olyan stratégiát, amely illeszkedve a helyi szociális rendelethez, alkalmazkodva az önkormányzati lakások számához mégis a szociálisan valóban rászoruló családok számára hatékony segítséget tudna nyújtani.

Javasoljuk egy olyan munkacsoport felállításának megszervezését, amelyben részt venne a rendőrség, a járásbíró, a gyámhivatal, a család- és gyermekjóléti központ valamint szolgálatunk. Ennek célja egy egységes gondolkodásmód kialakítása lenne a kapcsolattartási ügyekben.

Együttműködés a Család- és Gyermekjóléti Központtal

A családsegítő munkatársak az együttműködést az esetenedzserekkel, az óvodai, iskolai szociális segítőkkel, illetve a tanácsadókkal összességében jónak ítélték meg. Amennyiben szakmai segítségre

volt szükségük, azt megkapták, úgy gondolják, hogy az esetmenedzserek nyitottak voltak a szakmai együtt gondolkodásra.

Az egyes esetekben előfordultak olyan problémák, melyek végül rendeződtek, illetve nem általánosan fordultak elő. Ilyen például, hogy nem minden esetben áll rendelkezésünkre gyámhivatali határozat. Sajnálatos módon a járási gyámhivatalnál sincs egységes gyakorlat azzal kapcsolatban, hogy az intézményünknek egy darab határozatot küldenek, vagy külön megküldik az esetmenedzser és a családsegítő részére. Még 2019. elején abban kértük a család- és gyermekjóléti központ szakmai vezetőjének segítségét, hogy a gyámhivatal felé közösen jelezve a problémát, próbáljuk meg elérni, hogy legyen egységes gyakorlat a határozatok kiküldésében, és a családsegítők is rendelkezzenek azokkal az információkkal, amelyek az általuk gondozott családokat érintik.

Kértük a szakmai vezető segítségét, hogy a gyámhivatal felé közösen képviseljük a hatósági eljárások határidő betartásának fontosságát, mint ahogy felénk is jogos elvárás az ügyintézési határidők betartása. Mind az esetmenedzserek, mind a családsegítők számára nehézséget okoz, valamint a gondozott családokban élő veszélyeztetett gyermekek érdekét sem szolgálja, ha egy határozatra hónapokat kell várni. Ahol hatósági gyermekvédelmi intézkedés indokolt, mert eredménytelen volt az alapellátás, a végleges határozat megérkezéséig érdemi munka gyakorlatilag alig folyik, hiszen a segítő munka nem tud egy magasabb szintre lépni, nem készülhet a központ részéről gondozási terv, nincs mit kikényszeríteni, nem lehet mit számon kérni a szülőkön.

Külön kiemelném, hogy a családsegítő munkatársak együttműködése a tanácsadó kollégákkal nagyon jó és zökkenőmentes volt az év során. Nagy segítséget jelent az esetkezelésekben mind a pszichológusi tanácsadás, mind a családkonzultáció, a mediáció, illetve a fejlesztő pedagógus és a jogász munkája.

Segítségnyújtás a járványügyi időszak alatt

2020-ban fontos volt, hogy a járványügyi időszak alatt hangsúlyosabbá tegyük a felnőttlakosságot érintő témákat, érzékenyítsük ezzel kapcsolatban a jelzőrendszeri tagokat, együttműködünk az önkormányzattal, társintézményekkel, önkéntes segítőkkal, adományozókkal.

Segítséget nyújtottunk azoknak a családoknak, akik nem tudták lehetővé tenni a gyermekeik online oktatásban való részvételét. Adományozóink, támogatóink segítségével laptopokat, asztali számítógépeket és az internetcsatlakozáshoz szükséges technikai eszközöket, internetelőfizetést biztosítottunk a rászoruló gyermekek részére.



Száraz élelmiszer csomagokat szállítottunk ki személyesen a családok számára. Részt vettünk a gyermekétkeztetésben (segítségnyújtás a kiszállítás beindításában, lebonyolításában), valamint a Szentendre Város Önkormányzata által, ideiglenesen létrehozott Éléstárral is napi szinten együttműködtünk.



Áprilisban összesen 3 alkalommal történt kiszállítás rászoruló családok illetve egyedülállók részére 50.000, illetve 25.000 forint értékben szállítottunk csomagokat, ami tartalmazott tartós élelmiszereket, gyümölcsöt, és tisztítószeret. A kisebb csomagokat egyedülállók, illetve többnyire 1-2 gyerekes családok, a nagyobb csomagot nagycsaládosok, illetve a leginkább rászoruló kapták. A csomagban részesülők összesen 45 db, ebből nagy csomag 14 db, kis csomag 31db. Az ADRA Alapítvány által 80.000 forint értékű élelmiszer csomagokkal támogattuk a rászoruló családokat.

Nyári gyermektáborok

Napközi Erzsébet tábort szerveztünk Csobánkán, az iskolai szociális segítőkkel. Kézműveskedtünk, kirándultunk a Mackóparkban, gyógynövényeket gyűjtöttünk a közeli erdőben, festettünk, sokat játszottunk, és persze mindvégig jól szórakoztunk! A Móricz Zsigmond Gimnázium közösségi szolgálatos diákjaival, valamint csobánkai közreműködők segítségével a tábor felejthetetlen élményeket szerzett a lurkóknak.

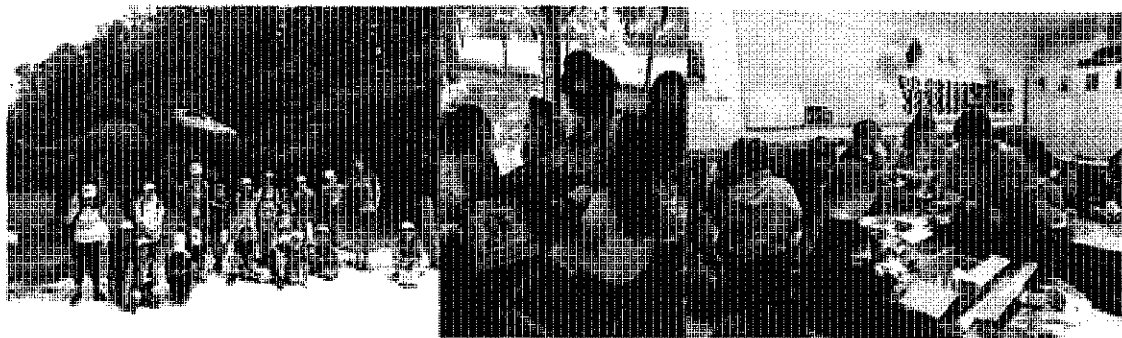

Napközi Erzsébet Tábor a szigeten

Surányban táboroztunk a környékbeli diákokkal. Kézműveskedtünk, szőttünk, tarisznyát festettünk, felfedeztük a Dunapartot: homokvárat építettünk, pancsoltunk, kavicsot festettünk, meglátogattuk a Budakeszi Vadaspark lakóit, láttunk muflont, hiúzt, mosómedvét, kecskét, és együtt barangoltunk a Fantáziamalom Családi Színház és Játsház csapatával a népmesék világában.





Iskolakezdéshez adományok szervezése

A családi költségvetés egyik legmegterhelőbb időszaka az iskolakezdés. Intézményünk 2020-ban felvette a kapcsolatot a Budakalászi Auchan Áruházzal, és lehetőséget kaptunk arra, hogy a rászoruló családok számára tanszert gyűjthessünk. Rendkívül sok adományt kaptunk a lakosságtól, ennek nagy részét kiosztottuk a családok között, egy másik részét a tanév során az elhasznált, elfogyott tanszerek pótlására szántuk.

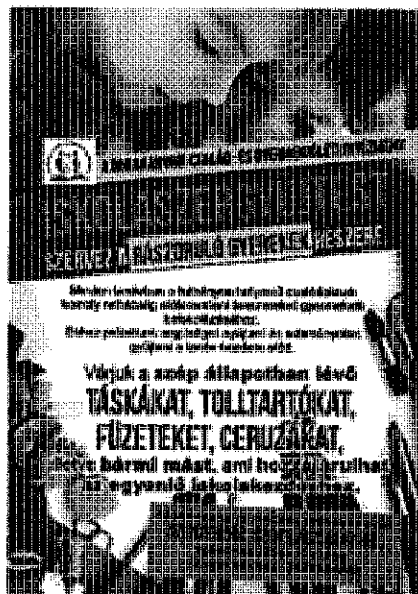

A karácsonyi ajándékozásban is segítséget kaptunk a Budakalászi Auchan Áruháztól

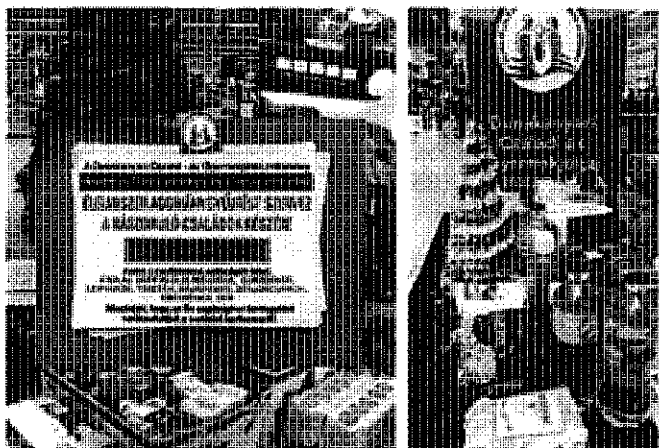

Karácsonyi ajándék- és élelmiszercsomagok összeállítása, kiosztása

A Dunakanyari Család- és Gyermekjóléti Intézmény karácsonyi ajándék és élelmiszer csomagjainak összeállítását ebben az évben meglepően sok vállalkozó, cég, alapítvány valamint helyi lakos is támogatta. Az elkészített csomagokat személyesen vittük ki a rászoruló családok részére.

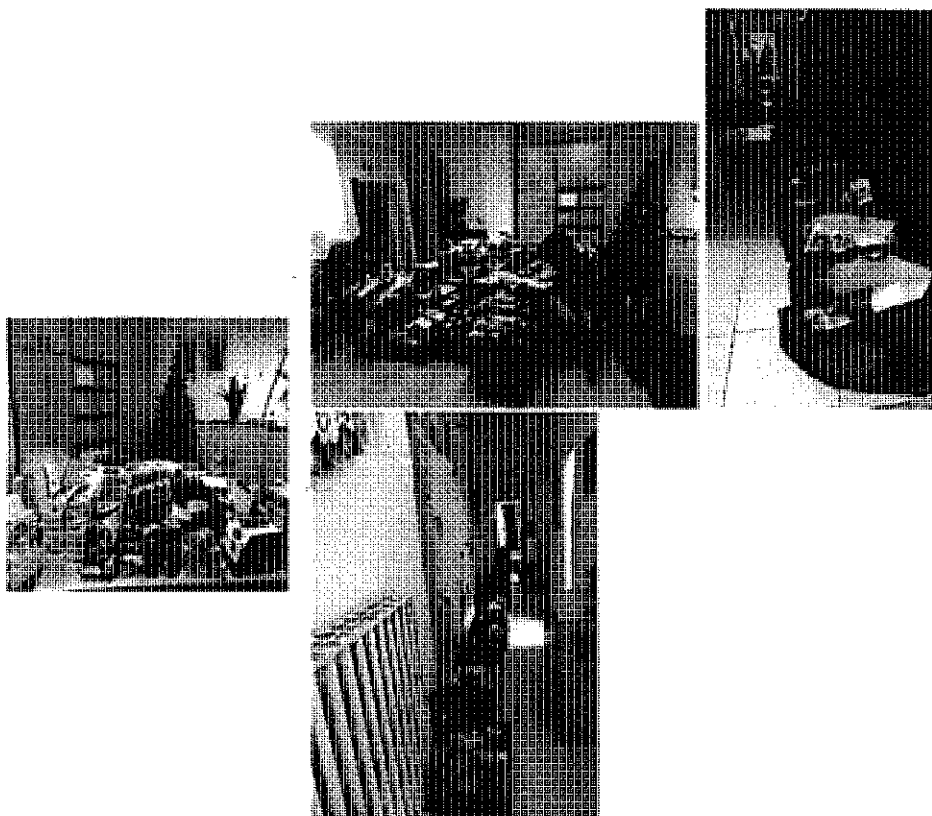

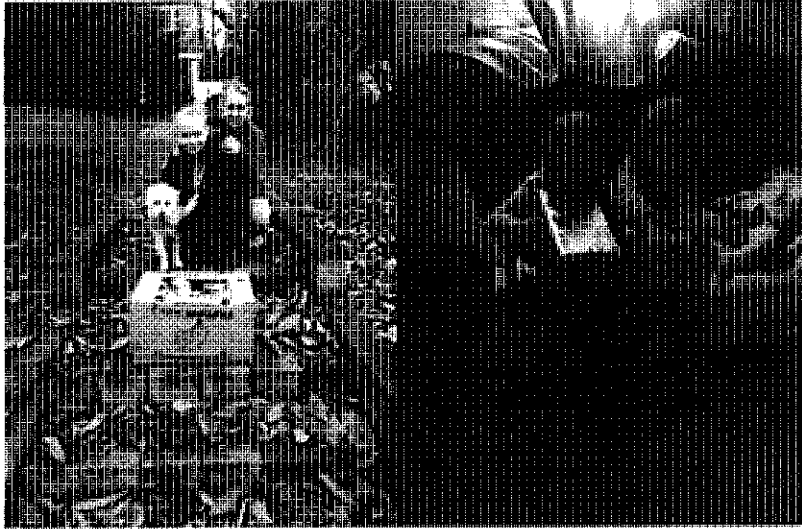

Dunakanyari család-és Gyermejkölési Szolgalat

Budakalász

Budakalász Budapesttel határos település a Duna jobb partján helyezkedik el, a „Dunakanyar kapuja”-ként is emlegetik. Budakalász lakosságának a száma 11.499 fő, ebből a gyermekek száma jelenleg 2193 fő.

Budakalászon a Gyermekjóléti Szolgáltatást kistérségi fenntartásban a Családsegítő és Gyermekjóléti Szolgálat látja el. Szentendrén székhellyel, Budakalászon területi irodával rendelkezik.

Az alapellátás módja a családgondozók által végzett gyermekjóléti szolgáltatás a gyermek testi és lelki egészségének, családban történő nevelésének elősegítése, a gyermek veszélyeztetettségének megelőzése, a kialakult veszélyeztettség megszüntetése, illetve a családjából kiemelt gyermek visszahelyezését szolgálja.

A szolgáltatás biztosítása során a hangsúly a veszélyeztető tényezők csökkentésén (prevención) és a család erősségeire való alapozáson, a családi egység megőrzésén van. A megelőzésnek szerves része a Szolgálat által működtetett észlelő-és jelzőrendszer. A jelzőrendszeri tagok a következők: nevelési-oktatási intézmények, házi-és gyermekorvosok, védőnő, körzeti megbízott, gyámhatóság, Polgármesteri Hivatal ügyintézői, illetve a nem állami szervek. A kapcsolat a jelzőrendszer tagjaival megfelelő. A jelzőrendszerrel való együttműködés szoros és folyamatos, a jelzések többnyire a jelzőrendszer révén kerülnek a Gyermekjóléti Szolgálathoz. Az együttműködés magában foglalja a rendszeres tájékoztatást, valamint az információk cseréjét a településen élő gyermekek problémáit illetően. Ezt segítik elő a szakmaközi megbeszélések és az esetkonferenciák, amelyek a jelzőrendszeri tagok részvételével kerülnek megrendezésre.

A 2020. évben a legtöbb jelzést az általános iskolákból kaptuk, melynek oka az a gyermekvédelmi törvényváltozás, mely előírta a gyermekek alap;- vagy védelembevételét meghatározott számú iskolai hiányzás esetén. A jogszabályi változást követően nagy érdeklődés kísérte a tanulók igazolatlan óráinak visszaszorítására és szankcionálására bevezetett iskoláztatási támogatás felfüggesztésének jogintézményét is.

A jelzőrendszer működtetése mellett a Szolgálat fő feladatai a szervezés, szolgáltatás és családgondozás.

A családgondozás mindenkor a segítő kapcsolatra épül, amihez elengedhetetlen a bizalom, ehhez idő kell, így a gondozás egy hosszabb folyamat, ami néha akár évekig is eltarthat. A családgondozás filozófiája, hogy a gyermek jólétet akkor szolgáljuk legjobban, ha megerősítjük a családot, mint egységet.

A 2020. év során igyekeztek a már lassan 10 éves protokollt megerősíteni, természetesen erős szakmai alapokra helyezve azt. Ezt szolgálja a Gyermekjóléti Szolgálat új Együttműködési nyilatkozata, ami az ügyfelek részére egy átfogóbb, részletesebb képet ad a gyermekvédelemben fontos szerepet betöltő Gyermekjóléti Szolgálat tevékenységéről, az ügyfelek jogairól és köteleességéről. Nagy hangsúlyt fektetnek a Szolgálat adta lehetőségek és igénybevitelük módjának megismertetésére. pld.: mediáció, pszichológus, fejlesztő pedagógus, jogi segítségnyújtás, kapcsolattartási ügyekben való segítség. Ezek közül a mediáció, a pszichológus és a jogi segítségnyújtás volt a legkeresettebb.

A családgondozás történhet:

- önkéntes megkeresésre,
- jelzőrendszer által küldött személlyel,
- együttműködésre kötelezés során: védelembe vétel esetében, szakellátásban lévő gyermek családjával.

A Szolgálat gondozási eseteinek száma a kapcsolatfelvétel módja szerint 2020-ban:

Esetszám:

igénybevétel módja	Életkor/nem	0-2	3-5	6-13	14-17	18-24	25-34	35-49	50-61	61-	összes
együttműködési megállapodás alapján	férfi	1	3	8	3	4	2	19	5	8	53
	nő		4	13	5	2	3	23	11	5	66
	összes	1	7	21	8	6	5	42	16	13	119
	központ felé										
nem együttműködési megállapodás alapján	férfi					1	3	2	6	7	18
	nő						3	11	4	2	20
	összes					1	6	13	10	9	38
összesen		1	7	21	8	7	11	55	26	22	157

Szolgáltatásaink az 1997. évi XXXI. törvény valamint az 1/2000 SzCsM rendelet alapján az alábbiak:

- Észlelő és jelzőrendszer működtetése
- Ellátásokhoz, szolgáltatásokhoz való hozzájutás megszervezése
- Szociális ellátások és szolgáltatások iránti igények feltárása
- Aktív korú nem foglalkoztatott személyek együttműködési programjának szervezése, működtetése
- Adományok gyűjtése, kiosztása, közvetítése
- Humán jellegű civil kezdeményezések ösztönzése
- Mentálhigiénés tanácsadás
- Tanácsadás, információnyújtás
- Csoport működtetése

Gyermekvédelmi feladatok ellátása:

Veszélyeztetettség megelőzése érdekében végzett tevékenységek:

- Információnyújtás, felvilágosítás, tanácsadás
- Közvetítés más szolgáltatásba
- Hivatalos ügyekben való közreműködés
- Segítő beszélgetések, rendszeres családlátogatások
- Szakmaközi megbeszélések

Veszélyeztetettség megszüntetése érdekében végzett tevékenységek:

- Krízishelyzet megoldása
- Családgondozás, egyéni gondozási-nevelési terv készítése a veszélyeztetettség megszüntetése érdekében
- Folyamatos, rendszeres kapcsolat a szakemberekkel és az érintett tagokkal
- Szakmaközi megbeszélés tartása
- Segítő beszélgetés

Elsődleges probléma alapján az esetek megoszlása:

Foglalkoztatással kapcsolatos	19
Ügyintézés	46
Anyagi	27
Információ hiány miatt	19
Családon belüli erőszak	14
Gyermeknevelési	31

Foglalkozással kapcsolatos

- önéletrajz készítése
- állás keresése interneten
- telefonálási lehetőség munkaügyekben
- segítő beszélgetés az első álláskereső interjúhoz

Ügyintézés

- nyugdíjjal, leszámítással kapcsolatos ügyekben segítség nyújtása
- orvosi ellátáshoz jutás esetén információadás
- hivatalos iratok beszerzése
- időseknek bevásárlás, gyógyszerkiváltás karantén idején
- lakáspályázatok elkészítésében való segítségnyújtás

Anyagi

- Közüzemi szolgáltatás befizetésének elmaradása esetén, részletfizetés sikeres megkérése az ügyfél részére. A Karitasz civil szervezettel együttműködve a krízisben lévő családok azonnali megsegítése élelmiszerral.

Információ hiány miatt

- Egyszeri információnyújtás anyagi, ügyintézési, intézmények közötti információ áramlás megsegítése érdekében. Különösen nagy hangsúlyt kapott ez az intézmények, hivatalok pandémia miatti zárva tartása miatt.

Kiskorú veszélyeztetése: családon belüli konfliktus

- szülők közötti párbeszéd elősegítése
- nevelésbe vett gyermekek és szüleik kapcsolattartásának elősegítése
- kamaszkori problémák felismerése, iránymutatás
- a karantén miatt kialakult feszültségek enyhítése

Gyermeknevelési

- a családon belüli szerepek tisztázása
- szülők nevelési attitűdjének formálása
- életviteli tanácsadás
- hatósági intézkedés kezdeményezése
- szülők válás utáni kommunikációja a gyermek érdekeit figyelembe véve/tanácsadás

Az esetkezelés jellege szerint, főként:

• információnyújtás	136	alkalom
• segítő beszélgetés	93	alkalom
• ügyintézés	39	alkalom
• tanácsadás	42	alkalom
• családlátogatás	115	alkalom
• jelzőrendszeri találkozó	1	alkalom
•		

A bűnelkövetés bemutatása:

- 2020-ban 4 gyermek miatt intézkedett a rendőrség. Az első két esetben kismennyiségű drog birtoklása, vagy kipróbálása volt a jelzés oka, illetve 2 kiskorú terhességéről szereztünk tudomást. Ezen ügyekben védelemben vételi eljárás nem indult, de minden esetben a gyermekek alapellátásban kerültek. Az egyik kislány esetében a szexuális abúzus vádja is felmerült, a nyomozás a mai napig nem zárult le.

Gyermeknevelési probléma

- Több szülő keresett fel minket a 2020-es évben azzal a panasszal, hogy kamaszodó gyermekével a kapcsolata olyannyira megromlott, hogy saját szülői kompetenciáit megkérdőjelezi. 1 alkalommal ez tettelegességig fajult, illetve egy másik esetben az édesapa verbálisan fenyegette annyira gyermekét, hogy az félelmében, kamaszkora ellenére bevizelt. Egy szülő esetében találkoztunk a „nincsenek szabályok” szerinti nevelés hibás működésével, illetve 2 családban merült fel a szülői alkalmasság kérése.

Egyéb tevékenységek:

- A pandémia ellenére, havonta tartottunk ruhabörzét, melynek keretében 20-30 fő rászorulónak tudtunk segíteni. 2020-ban az Önkormányzattal együtt rendeztük meg a Karácsonyi adománygyűjtést, melynek keretében több családnak nagy értékű élelmiszer és más (játékok, plédek, higiéniai) ajándékot tartalmazó csomagot kapott.
- Rendszeresen jelenünk meg a helyi médiában, tevékenységünkről folyamatosan ad tájékoztatást a Kalászi Hírmondó, illetve a Kalász TV.
- 2020 februárjában elindult az Alzheimer Caffé, amit a pandémia miatt fel kellett függesztenünk, de reményeink szerint rövidesen folytathatjuk a programsorozatot.
- Szolgáltatunknál 2 gyermek napközbeni oktatása vált szükségessé, mert a szülők állapota nem tette lehetővé az otthoni tanulásban való közreműködést.

Hatósági intézkedés mellett családsegítés tapasztalatai:

- Az Intézmény ellátotti körében 1 alkalommal volt szükség hatósági intézkedésre az elmúlt évben. Az újszülött gyermek csecsemőotthonba került.

Családjából kiemelt gyermek szüleinek gondozásának tapasztalatai:

A családjából kiemelt gyermek szülei sajnos az elmúlt évben nem tudták olyan mértékben rendezni a helyzetüket, hogy a gyermek hazagondozása sikeressé válhatott volna. A családban nevelkedő másik 2 gyermek esetében is felmerült a nevelésbevitel lehetősége.

Jelzőrendszer tagjaival való együtt működés:

- Az oktatási, egészségügyi intézmények valamint az önkormányzat ellátják a Gyermekvédelmi Törvénybe foglalt jelzőrendszeri feladataikat. Rendszeresen részt vesznek a Családsegítő Szolgálatnál megrendezésre kerülő jelzőrendszeri találkozón. Jelzéseiket szóban is meg szokták tenni (amennyiben nem áll fent elhanyagolás, bántalmazás) a szülőket, (nagykorúak esetén) hozzátartozóikat bevonva. Rendszeresen adnak információt az érintetteknek a Család és Gyermekvédelmi Intézmény szolgáltatásairól.

2020. jelzőrendszeri találkozók

Ez volt 2020-ban az első, még az előző családsegítői felállással működő szolgálat jelzőrendszeri találkozója, melyre nagy létszámban, összesen 16 jelzőrendszeri tag jött el. Ismertettük a jelzőrendszeri tagokkal, hogy melyikünk milyen területeken tapasztaltabb, kompetensebb; ezzel is megkönnyítve számukra, hogy kihez forduljanak egy adott probléma minél hatékonyabb megoldásáért. Ismertettük az idei évtől indítandó prevenció csoportos programjainkat, mint például az Alzheimer café, tematikus kamasz film klub, önismereti csoportok, munkakeresők csoportja. A jelzőrendszeri tagok rövid bemutatkozása után meghívott vendégünket kérdeztük.

Meghívott előadónk **Bányai Emőke**, az **SOS GYERMEKFALVAK** vezetője volt, aki előadást tartott a nevelőszülői hálózatok működéséről, illetve a gyermekvédelmi rendszer részét képező „szakellátás” feladatairól. A jelzőrendszeri tagok élénk érdeklődést tanúsítottak azzal kapcsolatban, hogy mi az a legkorábbi állapot, amikor jelezni kell a gyermek kiemelését elkerülendő problémákról; hangot adtak a szolgálattal való javuló tapasztalataiknak, a hatékonysággal kapcsolatos pozitív véleményüknek, továbbá szóba került, hogy még mindig gyenge lábakon áll a településen a prevenció. A családok még mindig nem tudják, mivel foglalkozunk, jelzések alapján kerülnek kapcsolatba velünk. Félnak a

szolgálattól, hatósággal azonosítanak minket. A nevelési intézményeknek és a védőnőknek igénye van arra, hogy személyesen is megjelenjünk az intézményekben, tartsunk előadást magunkról, ismerjenek meg minket; választ kapjanak arra, hogy miben tudunk mi segíteni.

2020 őszén ismét jelzőrendszeri találkozót tartottunk, immár a Faluházban, ahová meghívott vendégként **Busi Zoltánt** kértük fel az SZGYF munkatársaként, hogy ismét tisztázzon néhány fogalmat a gyermekvédelemmel kapcsolatban. Szóba került az óvodai-iskolai szociális munkás szolgáltatás, mely jelenleg csak egy általános iskolában, illetve egy óvodában működik Budakalászon. Ideálisnak azt a modellt tartanák a jelzőrendszeri tagok (holland minta is szóba került), ahol a nevelési intézmények, védőnők szorosan, fizikálisan is közel működhetnének együtt a családsegítő szolgálatokkal. A zártan kezelendő jelzésekkel kapcsolatban felmerült, hogy kényes helyzetet szül, mert a szülők számára úgyszólván egyértelmű, honnan jön a jelzés (pl. fizikai bántalmazással kapcsolatban), amire jó lenne, valamilyen hatékonyabb megoldást találni, hogy semelyik oldalról se sérüljön nagyon a bizalom, mint amit eddig tapasztaltak.

Szolgáltatások bevezetése a szolgálat részéről:

- A tapasztalatok alapján jelenleg Intézményünk szolgáltatásai alapellátásban lefedik azokat a problémákat, amik a településen előfordulnak.
- Prevenció, jövőre vonatkozó célok az ellátott családok szükségleteinek alapján.
- A prevenció széles körűvé tételében szükséges, hogy a Szolgálat szorosabbra fűzze a viszonyt a helyi szinten megtalálható civil (elsősorban gyermekekkel és az idősebb korosztállyal foglalkozó) szervezetekkel, egyházi szervezetekkel.
- Hasznos lehet a helyi általános iskolában részt venni a különböző prevenciók előadásokon, akár szülői értekezleteken.

Dunakanyari Család-és gyermekjóléti szolgálat

Tahitótfalu

A 2020-as esztendőt mindenki életében a jelenleg is fennálló koronavírus világjárvány határozta meg. Ez a tény gyökeresen megváltoztatta az emberek életét, így a Család –és Gyermekjóléti Szolgálat működésére is kihatással volt. Természetesen munkánk alapvetően nem változott meg, hiszen a rászorulókat megsegítése és a gyermekjóléti munka, törvény által szabályozott formában működött tovább. Mivel ezt a tevékenységet személyes kapcsolat nélkül nehéz lenne elképzelni a távolságtartás csökkentése így a mi munkánkban csak részben tudott megvalósulni. Az esetek többségében szükség van környezettanulmányra, családlátogatásra, illetve személyes kapcsolattartásra.

A Család és Gyermekjóléti Szolgálat tevékenysége a 2020. január 1. – december 31. közötti időszakban

Az elmúlt esztendőben 4 családsegítő dolgozott a településen. Január eleje az esetátadásokról szólt, Kárpáti Mariann távozó családsegítő átadta eseteit Flaskár Melinda és Furka Ágnes családsegítőknél. Mivel az új családsegítők korábban nem dolgoztak a településen elsődleges feladatuknak tekintették a jelzőrendszeri tagokkal való megismerkedést, a szakmai együttműködés mihamarabbi kialakítását, hiszen ez elengedhetetlen feltétele a későbbi hatékony családsegítésnek. Januártól március közepéig a kialakított -részben új-ügyeleti rend alapján dolgozott a településen a szolgálat. Az ügyfelek bizalommal fordultak az új családsegítőkhöz, az ügyfélfogadásokra egyre több önkéntes megkeresés érkezett.

A tavaszi karantén ideje alatt főként telefonon igyekeztünk segíteni a hozzánk fordulóknak illetve tartottuk a kapcsolatot a már meglévő ügyfelekkel. Természetesen szükség esetén kimentünk a településre. Ez idő alatt távozott Flaskár-Nagy Melinda az intézménytől és átvette munkáját K. Szabó Attiláné, aki helyi lakos révén alaposabb helyismerettel rendelkezett, nem voltak ismeretlenek számára a jelzőrendszeri tagok.

Tavasszal az ADRA Alapítvány és egy vállalkozó általi felajánlás keretében: 2 fő egyedülálló személy részére juttattunk élelmiszer- és tisztítószer csomagot. A továbbiakban pékárú felajánlás kiszállításával támogattuk ezeket a családokat.

A nyár folyamán bekapcsolódtunk a településen hagyományos kézműves táborba, amelyen az intézmény minden évben részt szokott venni. A 2 hetes táborban 1-1 napot tudtunk vállalni, amelyen társasjátékokkal egészítettük ki a tábor programját. A gyerekek szívesen ismerkedtek meg régi és új játékokkal.

A velük való beszélgetések kapcsán kiderült, hogy sajnos nem mindenki szokott otthon akár testvéreivel, akár szüleivel társasjátékozni. Bízunk benne, hogy néhány esetben sikerült kedvet ébreszteni az otthoni játékhoz is, amely alternatíva lehet a gyerekeknek a digitális eszközök világában.

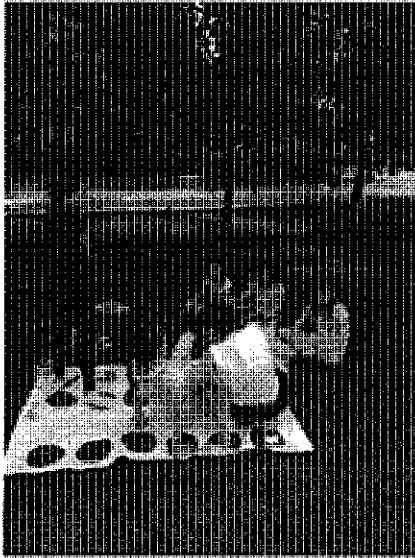

Augusztus végén a Wiking Yacht Club felajánlásában egész napos szabadidős programon vehettek részt az intézményünk által gondozott családok gyermekei, így Tahitótfaluból 2 családot örvendeztettünk meg ezzel a lehetőséggel.

Ősszel ruhaosztást szerveztünk, amelyre főként kisgyerekes anyukák érkeztek. Emellett a településen élő rászoruló családok év közben a szentendrei központból időnként szoktak személyre szabott ruhacsomagot is kapni.



Karácsony előtt 7 tahitótfalui családot tudtunk élelmiszercsomaggal és háztartási cikkekkel támogatni, illetve igyekeztünk a családokban élő gyermekek számára ajándékkal, játékkal kedveskedni.

Jelzőrendszer által a tárgyévben küldött jelzések száma

jelzőrendszeri tag megnevezése	megküldött jelzések száma
köznevelési intézmény	7
rendőrség	1
polgármesteri hivatal	3
gyámhivatal	5
összesen	16

Az elmúlt évben összesen 30 családdal illetve egyénnel folytattunk közös munkát. A településen a jelzőrendszer évek óta aktívan működik, elmondható, hogy szinte azonnal jeleznek, ha problémát észlelnek, mind gyermekek, mind felnőttek tekintetében. Az önkéntes megkeresések számában a járvány miatt az év második felében csökkenés tapasztalható. Valószínűsíthető, hogy a járvány megszűnésével újra többen fognak majd bennünket segítségnyújtás céljából felkeresni.

Az esetek nagy százalékában a problémák háttérében családi- kapcsolati konfliktus, illetve válás szerepel. Ez természetesen a gyerekek iskolai előmenetelére, viselkedésére is hatással van, gyakran derül ki az iskolai, óvodai jelzések kapcsán, hogy a háttérben családi konfliktus, működési zavar áll. Az iskolapszichológussal gyakran konzultálunk ezekről az ügyekről, hatékonyan tudunk együtt dolgozni. Nagy segítségünkre van a településen dolgozó iskolai, óvodai szociális segítő is, aki fontos összekötő kapocs számunkra a köznevelési intézményekkel.

Hatósági intézkedés, védelembe vétel, 2 család esetében volt, mindkettő jelenleg is folyamatban van, várjuk a Gyámhivatal további intézkedéseit.

A településen a Szolgálat látókörében vannak anyagi okok miatt rászoruló családok. Az ő esetükben igyekeztünk feltérképezni azokat az ellátási formákat, amelyeket igénybe tudnak venni. Segítségét nyújtunk az ügyintézéshez nyomtatványok beszerzésével, kitöltésével, és szükség esetén konzultálunk a hivatali ügyintézőkkel.

Összes igénybevevő korcsoport szerinti elosztása

Alapellátásban részesülők	0-17 év	18-34	35-60	62-	összesen
leány	17	14	12	1	44
fiú	17	1	11		29
összesen	34	15	23	1	73

A problémák halmozott száma 2020-ben

Probléma típusa	Érintett személyek száma	Érintett kiskorúak
elhanyagolás	16	10
gyermeknevelési problémák	31	18
oktatási-nevelési elhanyagolás	10	5
anyag-, lakhatással összefüggő	2	0
ügyintézési	19	12
információ kérés	39	23
ruha börze eseményen való részvétel	9 család	0

Dunakanyari Család-és Gyermekjóléti Szolgálat

Pilisszentlászló

Pilisszentlászló lakossága kb. 1290 fő. A Visegrádi-hegység legmagasabban fekvő települése (kb. 360 m). Szentendrétől 8 km távolságra van a Szentendre – Visegrád - Lepence útvonalon. A település csak közúton közelíthető meg Szentendréről, illetve Visegrád felől. A község minden oldalról hegyekkel van körülvéve: Szent László-hegy (590 m), a Rózsa-hegy (549 m), az öreg Pap-hegy (567 m) és a Tüskés-hegy (510 m). Számos nyaraló található a településen.

Pilisszentlászlón a Dunakanyari Család- és Gyermejkölési Intézmény szolgáltatásait önkéntes megkeresés alapján vagy a jelzőrendszer jelzését követően vette igénybe a lakosság. A család- és gyermekjölési szolgáltatás célja: a szociális vagy mentálhigiénés problémák illetve egyéb krízishelyzet miatt segítségre szoruló egyének, gyermekek, családok számára az ilyen helyzethez vezető okok megelőzése, a krízishelyzet megszüntetése, valamint az életvezetési képesség megőrzésének támogatása.

2016. január 1-től a törvényi változásoknak megfelelően a családgondozói és gyermekjölési feladatokat 1 fő családsegítő munkatárs látja el.

Forgalmi adatok:

A 2020-as évben a településen 3 családdal kötöttünk együttműködési megállapodást, 1 családnál védelembé vétel történt, valamint 5 főnek nyújtottunk egyszeri alkalommal segítséget az önkormányzat közreműködésével.

Az együttműködési megállapodással rendelkezők életkori megoszlása:

Nem, életkor	0-2	3-5	6-13	14-17	18-24	25-34	35-49	50-62	62 feletti	Összesen
férfi	0	0	2	3	0	0	0	1	2	9
nő	0	0	1	0	0	0	4	0	1	6
Összesen	0	0	3	3	0	0	0	1	3	15

Az igénybe vevő által hozott problémák típusai az esetszám alapján

Foglalkozatással kapcsolatos	0
Ügyintézésrel kapcsolatos	2
Családi- kapcsolati probléma	1
Egészségkárosodással összefüggő	0
Életviteli:	1
Anyagi	1
Pszichológiai esetkezelés	0

Az esetkezelés jellege (a forgalmon belüli szolgáltatások) szerint

segítő beszélgetés:	26
tanácsadás (életvezetési, álláskeresési, jogi)	14
információnyújtás	1
ügyintézés	4
pszichológiai tevékenység	2
családlátogatás	26
egyéb	8
szolgáltatás, dologi juttatás	0

Gyermekkorú és fiatalok bűnelkövetési statisztikái

Gyermekkorú és fiatalok bűnelkövetők száma	2 fő
a bűnelkövetés okainak bemutatása:	drogfogyasztás 2 alkalommal

Az elmúlt évben - a korábbi évekhez hasonlóan -, jellemzően az alábbi ügyintézésekben kérték segítségünket a település lakói:

Szociális tűzifa-igénylés, egyéb kérelmek, hivatalos levelek megírásában történő közreműködés

Védelembevétel 1 esetben történt, 3 fiúgyermek magas óraszámú hiányzása és rossz tanulmányi eredményeik miatt. Az esetenedzser vezetésével a családot továbbra is gondozzuk, rendszeres a kapcsolattartás.

A helyi állami óvodával való jó együttműködésünknek köszönhetően 1 gyermeket vettünk alapgondozásba, akinek az iskolakeresésben is segítséget nyújtunk

Egy család keresett meg minket, azzal a céllal, hogyha ruha vagy élelmiszerosztás vagy egyéb támogatási lehetőség adódik szolgálatunknál, szeretnének élni a lehetőséggel – nehéz körülményeik miatt.

Rendőrségi jelzés által alapellátásba vettünk két középiskolást, aki drogot fogyasztott.

A helyi óvodában szülői értekezleten felajánlottuk a szülőknek, hogy családi és párkapcsolati témákban előadásokat tartunk.

Előadás Pillisszentlászló lakosai számára előadás-sorozatot hirdettünk meg, melynek első része februárban volt.



Esetkonferenciákon Deim Éva pszichológus tartott előadást az ADHD-ről valamint a figyelemzavarról. Megjelent a védőnő, a Waldorf óvoda és iskola igazgatói, gyermekvédelmi felelős, az óvoda vezetője, a körzeti orvos.

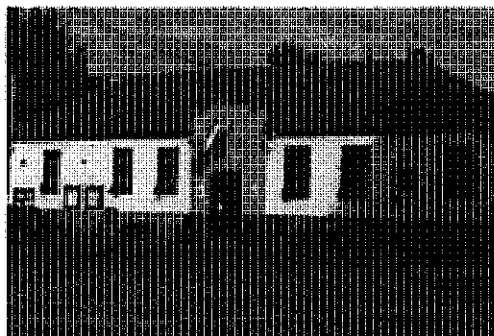

Össességében jól működik a településen a jelzőrendszer. Pillisszentlászló méretéből fakadóan szinte mindenki ismer mindenkit, a helyi problémák általában helyi szinten, az önkormányzat segítségével megoldásra is kerülnek.

Dunakanyari család-és gyermekjóléti Szolgálat

Kisoroszi

Kisoroszi község Pest megyében, a Szentendrei járásban, a Duna főága és a Szentendrei-Duna által közrefogott Szentendrei-szigetentérenél, annak északnyugati vége körülbelül 5 kilométeres hosszban teljes egészében a település közigazgatási területéhez tartozik. Jelenleg közigazgatás szerint Tahitótfaluval alkot közös önkormányzatot.

A nyári szezonban sok a turista, melyben nagy szerepe van a sziget csúcs természeti és vízi látványosságának.

A településen a család és gyermekjóléti szolgáltatást a Dunakanyari Család-és Gyermekjóléti Intézmény biztosítja.

Továbbra is a korábbi törvényi változásoknak megfelelően a szociális és gyermekjóléti feladatokat 1 fő családsegítő munkatárs látja el. A szolgáltatások igénybevétele a lakosság és jelzőrendszer által megtett jelzések, illetve önkéntes megkeresések alapján történtek. Sajnálatos kell megállapítanunk, hogy az önkéntes megkeresések száma elenyésző. A településen végzett szociális és gyermekjóléti alapellátás tekintetében az elmúlt esztendőben személyi változás nem történt. A családsegítő munkatárs változatlan időben és helyszínen fogadja a szolgáltatásainkat igénybevevőket. Az ügyeleti időn túl történik a jelzőrendszeri tagokkal történő kapcsolattartás, valamint a családok látogatása.

Szakmai tevékenység

A fenti időszakban a családsegítő személyi változása miatt 2 család esetében került sor esetátadásra szeptember végén, majd december 31.-én 4 családdal zártuk az évet. A településen a tárgyévben megjelenő problémátípusok a gondozott családok tekintetében megállapítható, hogy az elmúlt esztendőben **válás és gyermekelhelyezés** illetve azt követő kapcsolattartási nehézségek miatt **gondoztunk családokat.**

Bűnügyi, bűnmegelőzési és pártfogói feladatokkal kapcsolatban a településen **nem kellett** esetkezeléssel foglalkozni.

A gondozott családoknál a fent nevezett problémák mellett a napi megélhetésért, a túlélésért folytatott küzdelem határozza meg mindennapjaikat. Az intézmény részéről ezeket a nehézségeket pénzbeli és természetbeni juttatások igénylésére vonatkozó információnyújtással, illetve adomány közvetítéssel tudjuk enyhíteni. A településen 2020-ban nem érkezett jelzés szociális válsághelyzetben lévő várandósról.

Szolgálatunknak a településen aktív családsegítést kellett végezni a fent említett 4 család esetében.

A probléma típusa	Családok száma az elsődleges probléma szerint
Elválás	2
Gyermekelhelyezés	2
Előrelépés, meghívás	1
Elvált	1
Elvált problémák	1
Elvált problémák	1
Elvált problémák	1
Elvált problémák	1
Elvált problémák	1
Összesen:	10

Elsődleges problémák

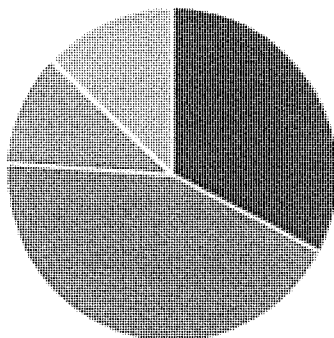

- Életviteli
- Gyermeknevelési
- Egészségi probléma, egészségkárosodás következménye
- Ügyintézésrel kapcsolatos

A Család és Gyermekjóléti szolgálat szakmai tevékenysége

Igénybevétel módja	Nem, életkor	0-2	3-5	6-13	14-17	18-24	25-34	35-49	50-61	62 és idősebb	Össz.
Együttműködési megállapodás alapján	Férfi	2	2	5	3	0	1	1	0	0	14
	Nő	0	3	0	2	0	3	3	1	0	13
	Össz:	2	5	5	5	0	2	4	1	0	24
Nem együttműködési megállapodás alapján	Férfi		1							1	2
	Nő			1				1			2
	Össz:			1				1			2

	szakmai tevékenységek száma (halmazott adat, alkalom)	szolgáltatásban részesülők száma (család)
információnyújtás	17	7
segítő beszélgetés	25	8
ügyintézéshez segítségnyújtás	3	2
családlatogatás	36	4
adományozás	6	4
szakmaközi megbeszélés	5	4
esetmegbeszélés	3	1

Intézményünk által nyújtott preventív és egyéb szolgáltatásaink bemutatása:

A családsegítő munkatárs intézményünk valamennyi szolgáltatására felhívta igénybevevőink figyelmét. Gondozottjaink pszichológiai és jogi segítségnyújtásunk a közeli Tahitótfaluban, fejlesztő pedagógiai szolgáltatásunkat Szentendrén tudják igénybe venni.

Az idei évben a nyári és preventív programokra szeretnénk nagyobb hangsúlyt fektetni, mellyel megpróbálunk jobban jelen lenni a település kulturális és szabadidős életében.

Járvány kezdetén home office jelleggel kezdtünk dolgozni, a személyes ügyfélfogadást a telefonos ügyintézés váltotta fel. Ez idő alatt egy anya keresett meg, akinek három gyermeke van. Hol sikerült csatlakozniuk az oktatásba, hol nem. Már elmaradásuk is keletkezett. Problémás tehát az eszközük és használata. Beszéltünk az iskolai szociális munkással, jeleztük a problémát. Ő felvette a kapcsolatot mind az osztályfőnökkel, mind a szülővel. A családot számítógéphez juttattuk, hogy könnyebben menjen az iskolai feladatok teljesítése.

A Család és Gyermekjóléti Szolgálat kapcsolatrendszere a helyi jelzőrendszeri tagokkal

A Szolgálat veszélyeztetettséget észlelő- és jelzőrendszert működtet. A gyermekjóléti szolgálat a jelzőrendszer tagjainak évente egy alkalommal – február 28-ig - tanácskozást szervez, melyen értékelik tárgyévi tevékenységét és szükség szerint javaslatot fogalmaz meg az együttműködés hatékonyságára. A törvényi előírás kötelezővé teszi a szakmaközi megbeszélések összehívását is. Ezekon a találkozókön egy-egy meghatározott témakörben megbeszéljük szakmai tapasztalatainkat, illetve az aktuális problémákat.

A családsegítői munka folyamatos együttműködést, együtt gondolkodást igényel valamennyi feladat, valamennyi gondozott család, hozzánk forduló ügyfél vonatkozásában. Ez az együtt munkálkodás a tavalyi év folyamán is jellemezte tevékenységünket. Az elmúlt években jó kapcsolatot alakítottunk ki a jelzőrendszer tagjaival. Szolgálatunk folyamatosan kapcsolatot tart a jelzőrendszer tagjaival esetszembeszélések, esetkonferenciák, szakmaközi megbeszélések formájában. Az esetszembeszéléseken feltárjuk a veszélyeztetettséget előidéző okokat és ezek megoldására közösen teszünk javaslatot. A jelzőrendszer tagjai kötelesek egymással együttműködni, és egymást kölcsönösen tájékoztatni a gyermek családban történő nevelkedésének elősegítése, a veszélyeztetettség megelőzése érdekében.

Mind a családsegítő, mind a jelzőrendszeri tagok éves értékelő lapján szereplő információk alapján elmondható, hogy a szolgálat és a jelzőrendszeri tagok közötti munkakapcsolat megfelelő.

Hatékony szociális és gyermekvédelmi alapellátás nélkülözhetetlen tényezője a jól működő jelzőrendszer, melyre törvényi szinten is egyre nagyobb hangsúly helyeződik. Ennek fenntartása érdekében a jelzőrendszeri tagok között folyamatos kapcsolattartásra és esetegyeztetésekre van szükség.

A helyi nevelési oktatási intézmények gyakran úgy gondolják, hogy helyben tudják kezelni az általuk problémásnak vélt eseteket, szolgálatunk felé jelzéssel csak a végső esetekben élnek. Természetesen intézményen belüli intézkedéseik során is folyamatos együtt gondolkodás illetve –igény esetén– szakmai tanácsadás mentén valósult meg a segítségnyújtás, melyre szolgálatunk mindig nyitott.

A helyi jelzőrendszeri tagok elsőként minden esetben telefonon jelzik gondjukat, problémáikat, kérdéseiket, s a kapott információk birtokában döntenek el, hogy helyben tudják-e kezelni a kérdéses esetet vagy megküldik a jelzést.

A tárgyévben megrendezésre került jelzőrendszeri találkozók egyrészt Kisorosziban valósultak meg, a meghívottak közül csak azok nem jelentek meg akik hivatali elfoglaltságuk miatt nem tudtak eljönni. Másrészt a Szentendrén megtartott szakmaközi megbeszélésekre is szeretettel vártuk a jelzőrendszeri tagokat.

**Dunakanyari család-és gyermekjóléti
Szolgálat**

Visegrád

A 2020-as esztendőt mindenki életében a jelenleg is fennálló koronavírus világjárvány határozta meg. Ez a tény gyökeresen megváltoztatta az emberek életét, így a Család –és Gyermekjóléti Szolgálat működésére is kihatással volt. Természetesen munkánk alapvetően nem változott meg, hiszen a rászoruló megsegítése és a gyermekjóléti munka törvény által szabályozott formában működött tovább. Mivel ezt a tevékenységet személyes kapcsolat nélkül nehéz lenne elképzelni a távolságtartás csökkentése így a mi munkánkban csak részben tudott megvalósulni. Az esetek többségében szükség van környezettanulmányra, családlátogatásra, illetve személyes kapcsolattartásra.

A Család és Gyermekjóléti Szolgálat tevékenysége a 2020. január 1. – december 31. közötti időszakban

Januártól március közepéig a korábban megszokott menetrend szerint dolgozott a településen a szolgálat. A családsegítői munka mellett a heti 1 Baba-Mama klubot is megtartottuk kedden délelőttönként. Nagy örömünkre szolgál, hogy immáron 5 éve töretlenül működik a klub. A település számára is fontos jelenlétünk, a helyet továbbra is biztosítják számunkra. Minden évben egy csekély anyagi támogatásban is részesülnek az oda járó gyerekek, amelyekből többnyire a felszerelést igyekszünk megújítani. Természetesen szükség van időről időre megújulásra is. Szerencsére az óvodába induló gyerekek helyett mindig jönnek újjak is. Havi egy alkalommal az intézmény pszichológusa is ellátogat a klubba, ahol az édesanyákat érintő gyermekpszichológiai kérdéseket igyekszik megválaszolni.

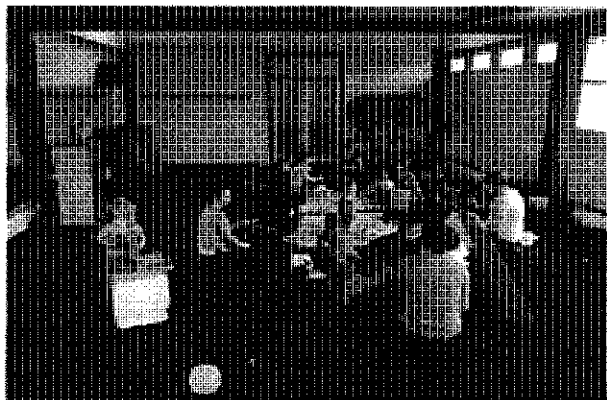

A településen továbbra is igény mutatkozik a ruhaosztásra, ahol többnyire kisgyerekes anyukák szoktak gyermekeik számára ruhákat válogatni. Sajnos a tavaszi az idén elmaradt, de ősszel meg tudtuk tartani, amelyet már nagyon vártak az érdeklődők, hiszen nagy segítséget jelent számukra, ha néhány darabot adományként kapnak és nem kell megvásárolni. Emellett a településen élő rászoruló családok év közben a szentendrei központból időnként szoktak személyre szabott ruhacsomagot is kapni.

Karácsony előtt 3 visegrádi családot tudtunk élelmiszercsomaggal és háztartási cikkekkal támogatni, illetve igyekeztünk a családokban élő gyermekek számára ajándékkal, játékkal kedveskedni.



Jelzőrendszer által a tárgyévben küldött jelzések száma

jelzőrendszeri tag megnevezése	megküldött jelzések száma
köznevelési intézmény	2
rendőrség	2
összesen	4

Az elmúlt évben összesen 12 családdal illetve egyénnel folytattam közös munkát, az előző évhez képest növekedés tapasztalható.

Ebből 5 önkéntes megkeresés volt, a további 7 a jelzőrendszeri tagok jelzése alapján került a szolgálat látóterébe. 2 esetben elkezdődött hatósági intézkedés, védelembe vétel, az egyik esetben családi konfliktus miatt szülői kezdeményezésre, a másik esetben kábítószer fogyasztás és birtoklás miatt. Mindkét esetben a Gyámhivatal döntése alapján megszüntetésre került az eljárás. Az egyik család esetében továbbra is folyik a családgondozás, a másik esetben nem volt szükség további segítségre bírósági végzés segítette a folyamatokat, ezért az ügy lezárásra került. A településen élő nagypapa által családba fogadott autista kislány esetében felmerült és szükségessé vált az iskolaváltás. Sajnos tekintetben a vele foglalkozó szakemberek között nem mindenben van egyetértés, ezért ezt a problémát nem sikerült még megnyugtatóan rendezni. A családsegítő rengeteget foglalkozott az ügyel, de a helyzet hosszú távú megoldása még egyelőre várat magára. Olyan megoldásra törekszünk, amelyben nem sérülnek a gyermek személyiségi jogai, amely kiterjed mind az iskolai előmenetelére, mind a magánéletére. A kislánynak a tavaszi karantén alatt online korrepetálás biztosított az intézmény amely napi segítséget jelentett számára, ennek eredményeként nem maradt el a tananyagban, év végére javított eredményein. 1 fő vette igénybe az intézmény pszichológus szolgáltatását, 1 fő a jogi tanácsadást, 1 család vette igénybe a mediációs lehetőséget. 1 esetben történt közvetítés a Figyelj Rám Alapítványhoz házi segítségnyújtás kapcsán.

Összes igénybevevő korcsoport szerinti elosztása

Alapellátásban részesülők	0-17 év	18-35	35-60	62-	összesen
leány	11	9	5		25
fiú	9	8	4	1	22
összesen	20	17	9	1	47

A problémák halmozott száma 2019-ben

Probléma típusa	Érintett száma	személyek	Érintett kiskorúak
elhanyagolás	2		1
gyermeknevelési problémák	12		8
oktatási-nevelési elhanyagolás	6		4
anyagi, lakhatással összefüggő	0		0
ügyintézési	9		2
információ kérés	7		5
ruha börze eseményen való részvétel	14 család		0

Dunakanyari Család-és Gyermekjóléti Szolgálat

Pócsmegyer

A Szentendrei-sziget délibb települése. Pócsmegyerhez tartozik Surány üdülőfalva is. Leányfaluvall hajójárat köti össze. Közúton csak a Tahitótfaluban található Tildy Zoltán hídon közelíthető meg. Pócsmegyer lakosságának száma 2562 fő. Település önálló önkormányzattal, polgármesteri hivattall rendelkezik. Alábbi alapellátások vannak jelen: óvoda, körzeti orvos, gyermekorvos, fogorvos, védőnői szolgálat.

A Barangoló Óvoda 3 csoportban 66 (ez a szám 20% -kal emelhető, indokolt esetben) gyermek befogadására és nevelésére alkalmas.

A településen élő általános iskoláskorú gyermekek a szigetmonostori Zöldsziget Körzeti Általános és Alapfokú Művészeti Iskolába járnak, amelynek első két kihelyezett osztálya található meg a településen.

A lakosság kulturális életéről az önkormányzat valamint a Rendezvény központ egész évben különböző programokkal gondoskodik a lakosság számára.

Az elmúlt évben a településen az Intézmény munkatársa két napon tartott ügyfélfogadási ügyeletet a Pócsmegyeri Rendezvényközpontban.

Szolgálatunkhoz az emberek problémáikkal több módon juthatnak el: önkéntesen felkereshetnek bennünket nehézségeikkel, illetve a jelzőrendszeri tagok: többek között védőnői szolgálat, óvoda, iskola, családorvos, támogató szolgálat, önkormányzat, rendőrség illetve az állampolgárok is jelezhetnek felénk, amennyiben egy egyén vagy család életében problémát észlelnek. Szoros együttműködésben vagyunk a Szentendre Járási Kormányhivatal Gyámügyi Osztályával illetve a Dunakanyari Család-és Gyermekjóléti Központtal, így a tőlük érkező hatósági megkereséseket kiemelten kezeljük.

A család és gyermekjóléti szolgálat munkája a számok tükrében 2020. december 31. állapot szerint.

Esetszám: 23 család (3 régi, 13új)

igénybevétel módja	életkor/ nem	0-2	3-5	6-13	14-17	18-24	25-34	35-49	50-61	62 felett	össz:	családok száma
együttműködési megállapodás alapján	férfi	3	2	4	6		1		3		13	
	nő	3	3	3	3	1	5	6	2		26	
	össz:	5	5	7	9	1	6	6	5		44	
nem együttműködésre kötelezettek	férfi								1		1	
	nő						3	1			4	
	össz:						3	1	1		5	
összesen		5	5	7	9	1	9	7	6		50	23

- Gyermekvédelmi feladatok ellátása:

Veszélyeztettség megelőzése érdekében végzett tevékenységek:

- Információnyújtás, felvilágosítás, tanácsadás
- Közvetítés más szolgáltatásba
- Hivatalos ügyekben való közreműködés

- Segítő beszélgetések, rendszeres családlátogatások
- Szakmaközi megbeszélések

Veszélyeztetettség megszüntetése érdekében végzett tevékenységek:

- Krízishelyzet megoldása
- Családgondozás, egyéni gondozási-nevelési terv készítése a veszélyeztetettség megszüntetése érdekében
- Folyamatos, rendszeres kapcsolat a szakemberekkel és az érintett tagokkal
- Szakmaközi megbeszélés tartása
- Segítő beszélgetés

Elsődleges probléma alapján az esetek megoszlása:

Foglalkozással kapcsolatos	3
Ügyintézés	1
Anyagi	2
Családon belüli konfliktus	6
Pszichológus igénybevétele	5
Gyermeknevelési	6

Foglalkozással kapcsolatos tevékenységünk:

- önéletrajz készítése
- telefonálási lehetőség munkaügyekben

Ügyintézésben nyújtott segítség

- nyugdíjjal kapcsolatos ügyekben segítség nyújtása
- orvosi ellátáshoz jutás esetén információadás
- hivatalos iratok beszerzése

Anyagi

- közüzemi szolgáltatás befizetésének elmaradása esetén részletfizetés sikeres megkérése az ügyfél részére.

Információ hiány miatt

- egyszeri információ nyújtás anyagi, ügyintézési, intézmények közötti információ áramlás megsegítése érdekében.

Kiskorú veszélyeztetése: családon belüli konfliktus

- szülők közötti párbeszéd elősegítése
- anyaothonba költöző édesanya visszatérésének elősegítése a családba

Gyermeknevelési

- a családon belüli szerepek tisztázása
- szülők nevelési attitűdjének formálása
- életviteli tanácsadás
- hatósági intézkedés kezdeményezése

Az esetkezelés jellege szerint, főként:

- információnyújtás	12 alkalom
- segítő beszélgetés	76 alkalom
- ügyintézés	14 alkalom
- tanácsadás	8 alkalom
- családlátogatás	89 alkalom
- jelzőrendszeres találkozó	2 alkalom

Jelzőrendszeri tagok jelzései:

jelzőrendszeri tag megnevezése	megküldött jelzések száma
óvoda	0
helyi általános iskola	3
védőnő	1
összesen	4

Az esetek típusai

Foglalkoztatással kapcsolatos ügyintézés:

Rendszeres segítségnyújtás állások keresésében interneten keresztül. Ezzel kapcsolatban önéletrajz készítése, frissítése, emailcím létrehozása, állásinterjúra való felkészítés.

Ügyintézésben való segítségkérés:

Helyi oktatási intézmények és szülők közötti információáramlás elősegítése, figyelemmel kísérése. Tájékoztató szociális ellátásokról, szociális rászorultság esetén járó ellátások megigénylése.

Anyagi problémákban való segítségnyújtás:

Több, még nem nyugdíjas korú ügyfélnek kellett segíteni a megfelelő űrlapok beszerzésénél, kitöltésénél hogy megigényelje a „megváltozott munkaképességűek ellátását”, leginkább az adminisztratív papírmunkában való segítségnyújtásban merült ki.

Családon belüli konfliktus:

Válás után a szülők nem tudták keretek közé szorítani a gyermekkel való kapcsolattartást, ebben kérték szolgálatunk segítségét.

Hatósági intézkedés mellett családsegítés tapasztalatai:

Az Intézmény ellátotti körében nem volt szükség hatósági intézkedésre az elmúlt évben.

Válsághelyzetben lévő várandós édesanya:

2020-ban Szolgálatunkhoz nem érkezett jelzés szociális válsághelyzetben lévő várandóssal kapcsolatban.

Családjából kiemelt gyermek szüleinek gondozásának tapasztalatai:

A 2020-as évben nem történt családból való kiemelés a területen. Egy alkalommal közreműködtünk egy gyermek apához való elhelyezésében.

Egyéb tevékenységek:

Két alkalommal tartottunk rohasztást Pócsmegyeren, és Surányban a civilek házában, melynek keretében 65 fő rászorulóknak tudtunk segíteni.

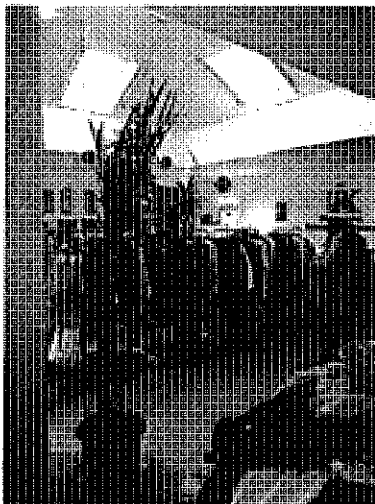

2019 Novemberében indítottuk el a **Kimenő ifjúsági klub** elnevezésű **szabadidős programunkat** a községben élő tanuló, szabadidővel rendelkező 14-20 éves korosztály számára. Célunk olyan közösségi tér kialakítása, amely lehetőséget biztosít arra, hogy megismerjék kötelezettségeiket, személyiségük formálódjon, megoldást találjanak a mindennapi életük során felmerülő problémákra, készségeik, kompetenciáik fejlődjenek. A covid-19 vírus megjelenése, a kialakult karantén helyzetet miatt 2020 márciusától a klub nem működött.

Négy alkalommal 11 rászoruló családnak juttattunk **tartós élelmiszert és játékokat**. A pandémiás időszakban otthon tanuló gyermekeknek **számítógépet** adományoztunk, **laptopot** kölcsönöztünk, **internetes előfizetéssel** biztosítottunk a tanulmányaik zökkenőmentes átállításában az online oktatásra.



Nyári ingyenes Erzsébet gyermektábor került megtartásra a Civilek házában, 8-14 éves korosztályból 22 gyermek részvételével.



Őszi iskola kezdéshez adomány gyűjtést tartottunk. A beérkező tanszereket, iskolatáskákat a helyi tagiskolában lévő gyermekek között osztottuk ki, pedagógus kollegák közreműködésével.

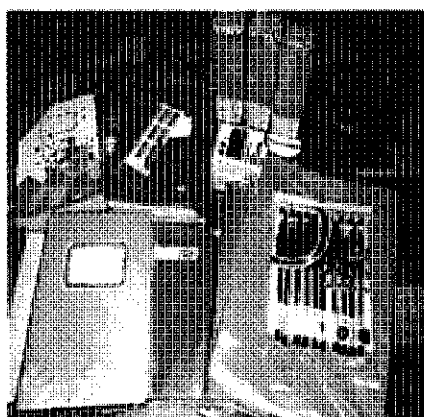

Dunakanyari család-és Gyermejköléti Szolgalat

Szigetmonostor

A Szentendrei-sziget legdélibb települése. Szigetmonostorhoz tartozik Horány üdülőfalú is. Szentendrével és Dunakeszivel kompjárat köti össze. Normál vízállásnál személyszállító révjáratokkal Gödről és Szentendre belvárosából is elérhető. Közúton csak a Tahitótfaluban található Tildy hídon közelíthető meg.

Szigetmonostor lakosságának száma 2682 fő. A településen van bölcsőde, óvoda valamint egy alapfokú művészeti általános iskola. A lakosság kulturális életének pezsgéséről az önkormányzat valamint a faluház egész évben különböző programokkal – mindenkinek életkorának megfelelően – gondoskodik szorosan együttműködve a helyi civil szervezetekkel.

Ezek a programok lefedik a település közösségfejlesztő, kulturális és sport életét is.

Esetszám: 75

igénybevétel módja	életkor/nem	0-2	3-5	6-13	14-17	18-24	25-34	35-49	50-61	62 felett	össz:	családok száma
együttműködési megállapodás alapján	férfi	2	3	9	6	0	0	5	0	0	25	18
	nő	0	2	11	7	0	3	6	3	1	33	
	össz:	2	5	20	13	0	3	11	3	1	58	
nem együttműködésre kötelezettek	férfi	0	3	0	3	0	0	0	0	0	6	6
	nő	1	2	0	2	0	3	2	1	0	11	
	össz:	1	5	0	5	0	3	2	1	0	17	
összesen		3	10	20	18	0	6	13	4	1	75	24

Szolgáltatásaink az 1997. évi XXXI. törvény valamint az 1/2000 SzCsM rendelet alapján az alábbiak:

- Észlelő és jelzőrendszer működtetése
- Ellátásokhoz, szolgáltatásokhoz való hozzájutás megszervezése
- Szociális ellátások és szolgáltatások iránti igények feltárása
- Aktív korú nem foglalkoztatott személyek együttműködési programjának szervezése, működtetése
- Adományok gyűjtése, kiosztása, közvetítése
- Humán jellegű civil kezdeményezések ösztönzése
- Mentálhigiénés tanácsadás
- Tanácsadás, információnyújtás
- Csoport működtetése

Gyermekvédelmi feladatok ellátása:

Veszélyeztettség megelőzése érdekében végzett tevékenységek:

- Információnyújtás, felvilágosítás, tanácsadás

- Közvetítés más szolgáltatásba
- Hivatalos ügyekben való közreműködés
- Segítő beszélgetések, rendszeres családlátogatások
- Szakmaközi megbeszélések

Veszélyeztetettség megszüntetése érdekében végzett tevékenységek:

- Krízishelyzet megoldása
- Családgondozás, egyéni gondozási-nevelési terv készítése a veszélyeztetettség megszüntetése érdekében
- Folyamatos, rendszeres kapcsolat a szakemberekkel és az érintett tagokkal
- Szakmaközi megbeszélés tartása
- Segítő beszélgetés

Elsődleges probléma alapján az esetek megoszlása:

Foglalkozással kapcsolatos	2
Ügyintézés	6
Anyagi	3
Információ hiány miatt	2
Családon belüli konfliktus	6
Gyermeknevelési	5

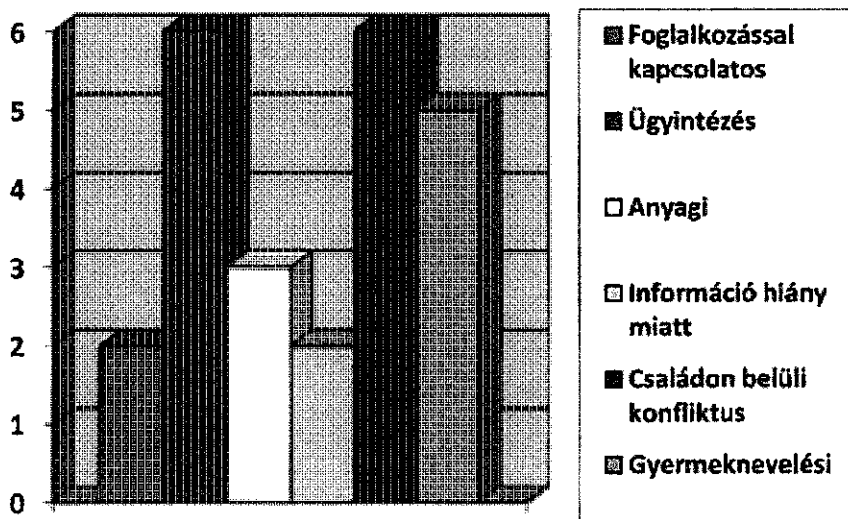

Az esetkezelés jellege szerint, főként:

- információnyújtás 89 alkalom
- segítő beszélgetés 120 alkalom
- ügyintézés 23 alkalom
- tanácsadás 176 alkalom
- családlátogatás 136 alkalom
- jelzőrendszeres találkozó 2 alkalom

Az esetek típusai

Foglalkoztatással kapcsolatos:

Rendszeres segítségnyújtás állások keresésében interneten keresztül. Ezzel kapcsolatban önéletrajz készítése, frissítése, emailcím létrehozása, állásinterjúra való felkészítés.

- önéletrajz készítése
- állás keresése interneten
- telefonálási lehetőség munkaügyekben

Ügyintézésben való segítségkérés:

Helyi oktatási intézmények és szülők közötti információáramlás elősegítése, figyelemmel kísérése.

Tájékoztató szociális ellátásokról, szociális rászorultság esetén járó ellátások megigénylése.

- nyugdíjjal, leszámítással kapcsolatos ügyekben segítség nyújtása
- orvosi ellátáshoz jutás esetén információadás
- hivatalos iratok beszerzése

Anyagi problémákban való segítségnyújtás:

Létminimum szintjén vagy az alatt élő ügyfélnek kellett segíteni a megfelelő űrlapok beszerzésénél, kitöltésénél hogy megigényelje a megfelelő szociális ellátást.

- közüzemi szolgáltatás befizetésének elmaradása esetén, részletfizetés sikeres megkérése az ügyfél részére.

Információ hiány:

- egyszeri információ nyújtás anyagi, ügyintézési, intézmények közötti információ áramlás megsegítése érdekében

7 fő vette igénybe egyszeri információs szolgáltatásunkat.

Családon belüli konfliktus:

Válás után a szülők nem tudták keretek közé szorítani a gyermek láthatását, ebben kérték szolgálatunk segítségét.

A 2020-as évben nem történt családból való kiemelés a területen.

- szülők közötti párbeszéd elősegítése
- gyermek bántalmazás, elhanyagolás megszüntetése

Gyermeknevelési

- a családon belüli szerepek tisztázása
- szülők nevelési attitűdjének formálása
- életviteli tanácsadás
- hatósági intézkedés kezdeményezése

Válsághelyzetben lévő várandós édesanya:

2020-ban Szolgálatunkhoz nem érkezett jelzés szociális válsághelyzetben lévő várandóssal kapcsolatban.

Hatósági intézkedés mellett családsegítés tapasztalatai:

A Intézmény ellátotti körében nem volt szükség hatósági intézkedésre az elmúlt évben.

Gyermekkorú és fiatalokú bűnelkövetők száma: 0 fő

Családjából kiemelt gyermek szüleinek gondozásának tapasztalatai:

A 2020-as évben nem történt családból való kiemelés a területen.

Egyéb tevékenységek:

Karantén időszak alatt a jelzőrendszeri tagokkal, folyamatosan tartottuk a kapcsolatot, többször felajánlottuk hogy helyi feladatok elvégzésében betegítünk, de konkrét feladatot nem neveztek meg. Ez idő alatt home offic munkarendben, telefonon tartottunk ügyeletet, jelentkeztek többen konkrét segítségkéréssel, 4 idős nélinek, ebből 2 horányi, kért ebéd kiszállítást és bevásárlást.

Többen kerestek fel mentális problémáikkal, jogi tanácsadás 3 alkalommal, egyéb információ kérés 5 alkalommal történt.

Egy család élethelyzeti válságba került, kilakoltatták a családot, önkormányzattal, szociális bizottság vezetőjével próbáltuk őket elhelyezni, munkahely keresésben, életvezetésin tanácsadásban gondoztuk a családot alapellátásban. Több család kapott laptopot, számítógépet az online tanulmányainak zökkenőmentes átállításához.

2019 Novemberében indítottuk el Surányban a Civilek házában, a Kimenő ifjúsági klub elnevezésű szabadidős programunkat, szigeten élő-, tanuló, szabadidővel rendelkező 14-20 éves korosztály számára. Célunk olyan közösségi tér kialakítása, amely lehetőséget biztosít arra, hogy megismerjék kötelezettségeiket, személyiségük formálódjon, megoldást találjanak a mindennapi életük során felmerülő problémákra, készségeik, kompetenciáik fejlődjenek.

A covid-19 vírus megjelenése, a kialakult karantén helyzetet miatt 2020 márciusától a klub nem működött.

Két alkalommal tartottunk ruhabörzét Szigetmonostoron, melynek keretében 70 főnek tudtunk segíteni.



Tanszer gyűjtést tartottunk, a beérkező eszközöket azok a rászoruló családok kapták meg, akiket az iskola gyermekvédelmi felelőse, és szociális munkatársunk neveztek meg.

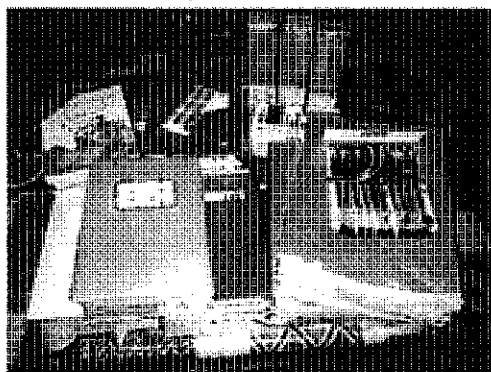

Élelmiszer, tanszer adományosztás három alkalommal történt a településen. Karácsonykor hat rászoruló családnak juttattunk tartós élelmiszert és játékokat.

Jelzőrendszer tagjaival való együtt működés:

Az oktatási, egészségügyi intézmények valamint az önkormányzat ellátják a Gyermekvédelmi Törvénybe foglalt jelzőrendszeri feladataikat. Rendszeresen részt vesznek az évi hat alkalommal megrendezésre kerülő jelzőrendszeri találkozón. Jelzéseiket szóban is meg szokták tenni (amennyiben nem áll fent elhanyagolás, bántalmazás) a szülőket, (nagykorúak esetén) hozzátartozóikat bevonva. Rendszeresen adnak információt az érintetteknek a Család és Gyermekvédelmi Intézmény szolgáltatásairól.

Jelzőrendszeri tagok jelzései:

- óvoda 1
- helyi általános iskola 5
- védőnő 0
- összesen 6

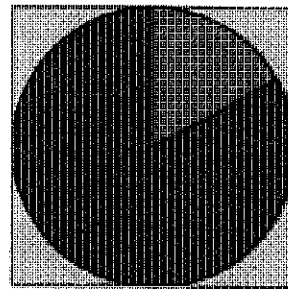

■ Óvoda
■ Iskola
□ Védőnő
□

Szolgáltatások bevezetése a szolgálat részéről:

A tapasztalatok alapján jelenleg Intézményünk szolgáltatásai alapellátásban lefedik azokat a problémákat amik a településen előfordulnak. Ruhabörzét tervezzük rendszeresen folytatni, nagy szükségét érezzük a közösségi tereknek, ahol településünkön élő családok találkozhatnak, beszélgethetnek. Terveik között szerepel több előadás, csoport foglalkozás elindítása.

Prevenció, jövőre vonatkozó célok az ellátott családok szükségleteinek alapján.

A prevenció széles körűvé tételében szükséges, hogy a Szolgálat szorosabbra fűzze a viszonyt a helyi szinten megtalálható civil (elsősorban gyermekekkel és az idősebb korosztállyal foglalkozó) szervezetekkel, egyházi szervezetekkel.

Hasznos lehet a helyi általános iskolában részt venni a különböző prevenciók előadásokon, akár szülői értekezleteken. Két osztályban indítunk csoport foglalkozást szociális készségek fejlesztése céljából.

Dunakanyari Család-és Gyermekjóléti Szolgálat

Leányfalu

Február közepétől látom el egy személyben a családsegítői feladatokat a településen, amit korábban Aranyos Zsolt kollégámmal közösen végeztünk. Nagy segítséget jelent márciustól jelen lévő óvodai-iskolai szociális segítő kolléga, Kokovai Szilvia jelenléte és munkája.

A 2020-as esztendő a jelenleg is fennálló járványhelyzet miatt az eddigiektől nagyon másnak tekintjük, több szempontból is változások sorát indította el, sok esetben bizonytalanságot, kiszámíthatatlanságot hozott, így változtatva meg a mindennapokat, az emberek életét. Intézményünkre, a Család –és Gyermekjóléti Szolgálat működésére is kihatással volt, főként az év első felének tekintetében. Feladatunk a segítségre szoruló egyének, családok támogatása, azonban munkarendünk és a kapcsolattartások módja a tavaszi karantén idejére átalakult. Elsősorban telefonos ügyfélfogadást folytattunk, így igyekeztünk segíteni a hozzánk fordulóknak illetve tartottuk a kapcsolatot a már meglévő ügyfelekkel. Természetesen szükség esetén kimentünk a településre, hiszen az esetek többségében szükség van környeztanulmányra, családlátogatásra. Elmondható azonban erről az időszakról, hogy elsősorban a krízishelyzetek elhárítására, a mindennapi élet zökkenőmentessé tételére korlátozódott, hiszen az egyéneknek családoknak alkalmazkodnia kellett egy újfajta élethelyzethez.

Minden már meglévő és újonnan érkező esetben is felmértem ügyfelem helyzetét, tájékoztam afelől, hogy kinek mire van szüksége. Egy általános igény- és helyzetfelmérést végeztem arra vonatkozóan, hogy hogyan rendezkedtek be és fogják átvészelni az elkövetkező időszakot. Ennek keretében nemcsak a gyerekes családokkal, hanem az egyedülállókkal is beszéltem – pl. ügyelet, étkezés, tartós élelmiszer, orvosi ellátás, gyógyszerzsükséglet, ügyintézés kérdésében. Ezt követően folyamatkövetés zajlott, van-e változás a család életében, abban hogyan tudok segíteni. Gyakran segítő beszélgetést folytattam a járványhelyzet okozta lelki megterhelés miatt, bezártság, oktatás mikéntje, kapcsolattartás okozta feszültségek elrendezése céljából.

A tavaszi járványhelyzethez kapcsolódó, a hagyományos esetkezelésen túli tevékenységek:

- Tartós élelmiszer csomag igénylése, kiszállítása az ADRA Alapítvány és egy vállalkozó általi felajánlás keretében: 5 család és 1 fő egyedülálló személy részére.
- Számítógép eljuttatás: 2 családhoz, az egyikhez festékpátron is
- Magzatvédő vitamin eljuttatása védőnőhöz és családhoz - 2 kismama esetében
- Jogí kérdésben tovább irányítás kollégához: 2 család esetében
- Kapcsolattartás óvodai-iskolai szociális munkásokkal (Kokovai Sz., Bognár R.) az iskolai feladatok teljesítése miatt, valamint az igazolatlan hiányzások elkerülése végett
- Kapcsolattartás jelzőrendszeri tagokkal (önkormányzat, Karitás, védőnők, iskola, óvoda)
- Meleg étkezéssel kapcsolatos jelzések továbbítása, egyeztetés (önkormányzat, Karitás)

Miután a kormány nyáron lazított a járványügyi intézkedéseken sok szülő visszament dolgozni, illetve sokan tavasszal kényszerültek a szabadságukat kivenni, így a gyerekek nyári elhelyezése vált megoldatlanná számukra. Ekkor az iskolák nyári ügyeletet, illetve táborokat igyekeztek szervezni. Így tett intézményünk is és három helyen (Szentendre, Pócsmegyer, Csobánka) nagyszabású, összevont tábort szervezett, az óvodai-iskolai szociális segítők révén, melybe gyereklétszámtól függően a családsegítők is bekapcsolódtak.

A júliusban Pócsmegyerre szervezett táborban a „szigeti” gyerekeken kívül Leányfaluról is érkeztek gyerekek.

Augusztus végén a Wiking Yacht Club felajánlásában egész napos szabadidős programon vehettek részt az intézményünk által gondozott családok gyermekei, így Leányfaluból 2 családot örvendeztettünk meg ezzel a lehetőséggel.

Ősztől 2 fő egyedülálló személy támogatása történt pékárú felajánlás kiszállításával a településen.

Karácsony előtt 8 leányfalusi családot tudtunk élelmiszercsomaggal és háztartási cikkekkel támogatni, illetve igyekeztünk a családokban élő gyermekek számára ajándékkal, játékkal kedveskedni.

A tapasztalatok azt mutatják, hogy nincs nagy igény a településen a ruhaosztásra, mivel a Katolikus Karitászcsoport tevékenységi körében folyamatosan kielégíti ezt az igényt, ezért ruhaadományra való igény felmerülése esetén inkább célzottan visszük ki azt az adott egyének, családok számára.

Szolgáltatásban részesülők

2020-ban Leányfalun a Dunakanyari Család- és Gyermekejóléti Szolgálatnál alapellátás keretében összesen 19 család, 57 személy került gondozásba. A gondozás során intenzív szociális segítő munka zajlott, mely komplex módon segítette elő a változást az egyéneknél, családoknál. Nem együttműködési megállapodás keretében 35 családdal kerültünk kapcsolatba. Ezek során többségében az önkormányzat által támogatásban részesülő személyekkel történő kapcsolattartás valósult meg 26 család, illetve önkéntes megkeresés kapcsán ügyintézésre, tanácsadásra, egyéb szolgáltatásokhoz való közvetítésre került sor 9 család esetében. Az igénybe vevők életkorát tekintve elmondható, hogy elsősorban gyermeke(ke)t nevelő családok, illetve többnyire egyedül álló idősök veszik igénybe szolgáltatásainkat.

Jelzőrendszer, jelzések:

A család- és gyermekejóléti szolgáltatás szerves része a Szolgálat által működtetett észlelő-és jelzőrendszer. A jelzőrendszeri tagok a következők: nevelési-oktatási intézmények, házi-és gyermekorvosok, védőnő, körzeti megbízott, gyámhatóság, Polgármesteri Hivatal ügyintézői, illetve a nem állami szervek, pl.: civil szervezetek, egyházak, karitás szervezetek.

Az elmúlt években a jelzőrendszeri tagokkal sikerült nagyon jó együttműködést kialakítani, kölcsönösen segítjük egymás munkáját, nemcsak jelzések esetén, de a családsegítés folyamatában is megvalósul az érintett szakemberek bevonása.

Jelzőrendszer	Jelzések száma	0-17 évesekkel kapcsolatosan megküldött jelzések száma
Védőnői szolgálat	6	6
Állampolgár, gyermek érdekeit képviselő társadalmi szervezet	1	1
Köznevelési intézmény	13	13
Rendőrség	6	5

Önkormányzat, jegyző	40	-
Gyámhivatal	5	5
Összesen	71	30

A településen szolgáltatásban részesülők főbb problémái

Válsághelyzetben lévő várandós anya nem volt gondozásban 2020-ban Leányfalun. Hatósági intézkedésre 1 esetben került sor, a PMKH Szentendrei Járási Hivatalba érkezett jelzés alapján a Gyermekjóléti Központ 5 alkalommal kérte fel szolgálatunkat a családdal kapcsolatfelvételre, gyermekek veszélyeztetésének vizsgálatára. Családjából kiemelt gyermek szüleinek gondozása sem valósult meg az előbbieket miatt.

Probléma típusa	családok száma elsődleges probléma szerint	családok száma elsődleges probléma szerint (halmozott)-
életviteli	2	8
családi-kapcsolati konfliktus	3	5
családon belüli bántalmazás		
elhanyagolás	4	4
gyermeknevelési	4	13
gyermekintézménybe való beilleszkedési nehézség		1
magatartászavar, teljesítményzavar	1	4
lelki-mentális pszichiátriai betegség	1	6
szenvedélybetegség	2	2
egészségi probléma, egészségkárosodás következménye		3
foglalkoztatással kapcsolatos		2
anyagi (megélhetési, lakhatással összefüggő)	1	5
egyéb	1	3
Összesen	19	56

A családi-kapcsolati konfliktusoknál jellemzően megfigyelhető további diszfunkciók megléte is, melyekre tekintettel kell lenni a családgondozás folyamán. Gyakran kapcsolódik hozzá gyermeknevelési probléma, ami a gyerekek magatartási és teljesítményzavarában jelentkezik. Ezek a problémák együtt és külön-külön is igen gyakoriak napjainkban. Egyre többször figyelhető meg lelki-mentális pszichés megnyilvánulás fiatalok esetében, ami lehet a fentiekre adott tünet is egyben. Ezekben a helyzetekben sokszor segítség lehet intézményünkben családterápia, pszichológus, mediáció igénybevétele.

Leányfalu Önkormányzata fontosnak tartja, hogy jelezze számunkra, ha valaki anyagi támogatásért fordul a hivatalhoz. Ezzel mind a családoknak, mind pedig Szolgálatunknak lehetősége van arra, hogy az esetleges problémát a kezdeti stádiumban kezeljük, és feltérképezzük, van-e szükség további segítségre.

Az a tapasztalatunk, hogy a Szociális Bizottság által megszavazott települési támogatásban részesülő személyek jelentős része nem igényli az együttműködést Szolgálatunkkal, áttekintve a helyzetüket, konkrét feladat kitűzését a családsegítő sem tudta javasolni. A helyi szociális rendelet ilyen irányú rendelkezése azonban mindenképpen fontos, mert elősegíti a kapcsolatépítést a lakosság és Szolgálatunk között.

Anyagi problémák miatt az önkormányzathoz támogatásért zömmel idős, nyugdíjas vagy tartós egészségromlás következtében részben vagy egészben munkaképtelenné vált személyek folyamodnak alacsony jövedelmük kiegészítése céljából. Elsősorban közüzemi hátralék, gyógyszerköltségek, betegség folytán az életkörülményekben bekövetkezett negatív változások miatt igénylik a támogatást.

2020-ban egy alkalommal került sor jelzőrendszeri találkozóra februárban, az óvodai, iskolai szociális segítők munkájának bemutatására, feladat- és hatáskörük megismertetésével kapcsolatosan tartott tájékoztatót Istenes Mónika, az óvodai-iskolai szociális segítők csoportvezetője.

Dunakanyari Család-és Gyermejköléti Szolgalat

Pilisszentkereszt

Pilisszentkereszt Budapesttől mintegy 30 km-re északra található 2183 lelket számláló hegyi falu, mely a Pilis dolomittömbjét és a Visegrádi-hegység vulkanikus eredetű vonulatát kettészélő völgyben fekszik. Településünk a XII. században épített ciszterci kolostor romjai révén kiemelkedő magyar történelmi emlékhely. A törökdúlás után elnéptelenedett falut a XVIII. század derekán szlovák és német telepések keltették újra életre. Napjainkban a falu máig is élő hagyományaira büszke, kétnyelvű, multikulturális település. A falu közvetlen környezetében több, iható vizű forrás fakad, és számos kiemelkedő szépségű kirándulóhely található (pl. Dobogókő, Szurdok, Pilis-tető, Vaskapu, Szentkút).

Pilisszentkereszt (szlovákul: *Mlynky*= malmocskák) község Pest megye Szentendrei járásában. A község része Dobogókő. Lakóinak száma 2173 fő ebből 547 szlovák és 77 fő német . Népszerű kirándulóhely, illetve kirándulások kiindulási pontja.

A település népességének változása:

Életkori összetétel szerint

0-3 éves 57fő

3-6 éves 100 fő

6-18 éves 234 fő

19-62 éves 1601 fő

63 évestől 181 fő

A Dunakanyari Család és Gyermejkölési Intézmény 2014. október 01 óta van jelen a településen és biztosítja szolgáltatásait a településen.

2020-ban összesen 15 új eset volt.

Nemek megoszlásában 10 nő, 5 férfi.

Problémakör megoszlása szerint:

Statisztikai adatok:

Éves Forgalom	116
Összes igénybe vevő	46
Egyszeri intézkedéssel lezárható esetek száma	31
Adományszolgáltatásban érintettek száma	56
Esetszám	15

Az igénybe vevő által hozott problémák típusai az esetszám alapján

Foglalkozatással kapcsolatos	4
------------------------------	---

Ügyintézéssel kapcsolatos	31
Családi- kapcsolati probléma	4
Egészségkárosodással összefüggő	2
Életviteli:	12
Anyagi	4
Pszichológiai esetkezelés	0

Az esetkezelés jellege (a forgalmon belüli szolgáltatások) szerint

segítő beszélgetés:	27
tanácsadás (életvezetési, álláskeresési, jogi)	12
információnyújtás	61
ügyintézés	61
pszichológiai tevékenység	0
családlátogatás	31
egyéb	14
szolgáltatás, dologi juttatás	11

Gyermekkorú és fiatalok bűnelkövetési statisztikái

Gyermekkorú és fiatalok bűnelkövetők száma	0 fő
a bűnelkövetés okainak bemutatása:	

Szakmai munka

Önkéntes együttműködők:

Az igénybe vevők által hozott problémák széles spektrumon mozogtak az egyszerű ügyintézésektől a bonyolultabb ellátások megszervezéséig, súlyos lelki mentális válságtól a családi működési zavarokig.

Az ügyintézés egy része egyszerűsödött a kormányhivatal, illetve a kormányzati jelenlétének köszönhetően. A gyakorlatban ez azt jelenti, hogy az eddigi távoli ügyintézési helyek, ami miatt levelezéseket alkalmaztunk közelebb kerültek. Lehetőség van a „képessé tétel” gyakorlati alkalmazására, azaz vagy a klienssel közösen személyesen intézkedünk, vagy a kérelmek beadványok, kérdések pontos előkészítésével, már egyedül intézik a továbbiakat.

Ezen a területen a nyugdíj igénylésével kapcsolatos volt a legtöbb megkeresés, de iratpótlással, hivatalos levelek megírásával, fellebbezések elkészítésével is megkerestek.

2020-ban nem volt válsághelyzetben lévő várandós anya a településen, és nem történt semmilyen gyermek vagy fiatalok által elkövetett rendőrségi intézkedést igénylő bűnelkövetés sem.

Együttműködésre kötelezett ebben az évben nem volt. Hivatalos megkeres három esetben érkezett. Egy az óvodából, és kettő az iskolából. Hatósági intézkedésre egyik esetben sem került sor. A probléma megoldható volt alapellátás keretein belül, és egyéb szakemberek bevonásával.

Egyéb tevékenységek:

A 2020-ban is elérhető volt a településen a jogi tanácsadásunk és a pszichológiai szolgáltatások is. Az intézménynek felajánlott ruhaadományokból négy alkalommal tartottunk sikeres ruhaosztást, ahol összesen 56 főt részesítettünk adományban az év első hónapjaiban – a karantén előtt.



Minden évben bekapcsolódunk a településeken szervezett rendezvényekbe, azonban ebben az évben a járványhelyzetre való tekintettel, erre nem volt lehetőség.

Jelzőrendszeri kapcsolattartás:

A 2020-as évben egy jelzőrendszeri találkozót tartottunk a Művelődési Házban. A jelzőrendszeri tagokkal az együttműködés az esetek kapcsán folyamatos, egymás segítségére számíthatunk. Jelen volt Balla Szilvia védőnő, Somogyi Gáborné óvoda vezető, és a Roób Gergely Mihályné gyermekvédelmi felelős, és Csernyi Márta az iskola gyermekvédelmi felelőse. Az általános tájékoztatás után megbeszéltük a jelzőrendszert érintő törvényi változásokat, majd konkrét esetek kapcsán felmerülő kérdéseket tisztáztunk. A találkozók jó hangulatban, eredményesen zárultak.

A lakosok megszokták, hogy ügyes bajos dolgaikkal megkereshetik a családsegítő munkatársat és térítésmentesen, hatékony segítséget kaphatnak az életüket érintő problémákkal kapcsolatban.

**Visegrád Város Önkormányzata Polgármesterének
103/2021. (V. 28.) határozata**

**A Pro Visegrád Kulturális Szolgáltató Közhasznú Nonprofit Kft. 2020. évi
mérlegének és pénzügyi beszámolójának elfogadásáról**

A jogalkotásról szóló 2010. évi CXXX. törvény 23. § (2) bekezdésében, illetve katasztrófavédelemről és a hozzá kapcsolódó egyes törvények módosításáról szóló 2011. évi CXXVIII. törvény 46. § (4) bekezdésében kapott felhatalmazás alapján, a veszélyhelyzet kihirdetéséről szóló 27/2021. (I. 29.) számú kormányrendelet 1. § tekintettel, és annak további meghosszabbításáról szóló 271/2021. (V. 21.) számú kormányrendelet értelmében az alábbi döntést hozom:

a Pro Visegrád Kulturális Szolgáltató Nonprofit Kft. 2020. évi mérlegét és egyszerűsített éves pénzügyi beszámolóját elfogadom.

Határidő: azonnal

Felelős: Eöry Dénes polgármester

Végrehajtásért felelős: dr. Szabó Ferenc jegyző

Eöry Dénes
polgármester

dr. Szabó Ferenc
jegyző

A kiadvány hiteles:
2021. május 28.

**Visegrád Város Önkormányzata Polgármesterének
104/2021. (V. 28.) határozata**

**A Visegrádi Városfejlesztő Kft. 2020. évi mérlegének és pénzügyi beszámolójának
elfogadásáról**

A jogalkotásról szóló 2010. évi CXXX. törvény 23. § (2) bekezdésében, illetve katasztrófavédelemről és a hozzá kapcsolódó egyes törvények módosításáról szóló 2011. évi CXXVIII. törvény 46. § (4) bekezdésében kapott felhatalmazás alapján, a veszélyhelyzet kihirdetéséről szóló 27/2021. (I. 29.) számú kormányrendelet 1. § tekintettel, és annak további meghosszabbításáról szóló 271/2021. (V. 21.) számú kormányrendelet értelmében az alábbi döntést hozom:

a Visegrádi Városfejlesztő Kft. 2020. évi mérlegét és egyszerűsített éves pénzügyi beszámolóját elfogadom.

Határidő: azonnal

Felelős: Eöry Dénes polgármester

Végrehajtásért felelős: dr. Szabó Ferenc jegyző

Eöry Dénes
polgármester

dr. Szabó Ferenc
jegyző

A kiadvány hiteles:
2021. május 28.

**Visegrád Város Önkormányzata Polgármesterének
105/2021. (V. 28.) határozata**

Helyi Esélyegyenlőségi Program elfogadásáról

A jogalkotásról szóló 2010. évi CXXX. törvény 23. § (2) bekezdésében, illetve katasztrófavédelemről és a hozzá kapcsolódó egyes törvények módosításáról szóló 2011. évi CXXVIII. törvény 46. § (4) bekezdésében kapott felhatalmazás alapján, a veszélyhelyzet kihirdetéséről szóló 27/2021. (I. 29.) számú kormányrendelet 1. § tekintettel, és annak további meghosszabbításáról szóló 271/2021. (V. 21.) számú kormányrendelet értelmében az alábbi döntést hozom:

elfogadom Visegrád Város Helyi Esélyegyenlőségi Programját a 2021-2026 időszakra.

(a Helyi Esélyegyenlőségi Program jelen határozat mellékletét képezi.)

Határidő: azonnal

Felelős: Eöry Dénes polgármester

Végrehajtásért felelős: dr. Szabó Ferenc jegyző

Eöry Dénes
polgármester

dr. Szabó Ferenc
jegyző

A kiadvány hiteles:
2021. május 28.

Helyi Esélyegyenlőségi Program

Visegrád Város Önkormányzata



2021-2026

Tartalom

Helyi Esélyegyenlőségi Program (HEP).....	3
Bevezetés	3
A település bemutatása	3
Értékeink, küldetésünk	11
Célok	11
A Helyi Esélyegyenlőségi Program Helyzetelemzése (HEP HE)	12
1. Jogszabályi háttér bemutatása	12
2. Stratégiai környezet bemutatása	14
3. A mélyszegénységben élők és a romák helyzete, esélyegyenlősége.....	16
4. A gyermekek helyzete, esélyegyenlősége, gyermekszegénység	43
5. A nők helyzete, esélyegyenlősége.....	56
6. Az idősek helyzete, esélyegyenlősége.....	60
7. A fogyatékkal élők helyzete, esélyegyenlősége	66
8. Helyi partnerség, lakossági önszerveződések, civil szervezetek és for-profit szereplők társadalmi felelősségvállalása	72
9. A helyi esélyegyenlőségi program nyilvánossága.....	73
1. A HEP IT részletei	74
A helyzetelemzés megállapításainak összegzése.....	74
A beavatkozások megvalósítói	
Jövőképünk.....	75
Az intézkedési területek részletes kifejtése	
2. Összegző táblázat - A Helyi Esélyegyenlőségi Program Intézkedési Terve (HEP IT)	75
3. Megvalósítás	78
A megvalósítás előkészítése	78
A megvalósítás folyamata	78
Monitoring és visszacsatolás.....	81
Nyilvánosság.....	81
Érvényesülés, módosítás.....	83
4. Elfogadás módja és dátuma	84

Helyi Esélyegyenlőségi Program (HEP)

Bevezetés

Összhangban az Egyenlő Bánásmódról és az Esélyegyenlőség Előmozdításáról szóló 2003. évi CXXV. törvény, a helyi esélyegyenlőségi programok elkészítésének szabályairól és az esélyegyenlőségi mentorokról szóló 321/2011. (XII. 27.) Korm. rendelet és a helyi esélyegyenlőségi program elkészítésének részletes szabályairól szóló 2/2012. (VI. 5.) EMMI rendelet rendelkezéseivel Visegrád Város Önkormányzata Esélyegyenlőségi Programban rögzíti az esélyegyenlőség érdekében szükséges feladatokat.

Az önkormányzat vállalja, hogy az elkészült és elfogadott Esélyegyenlőségi Programmal összehangolja a település más dokumentumait¹, valamint az önkormányzat fenntartásában lévő intézmények működtetését. Vállalja továbbá, hogy az Esélyegyenlőségi Program elkészítése során bevonja partneri kapcsolatrendszerét, különös tekintettel a köznevelés állami és nem állami intézményfenntartóira.

Jelen helyzetelemzés az Esélyegyenlőségi Program megalapozását szolgálja.

A település bemutatása

Visegrád kedvező földrajzi, stratégiai adottságainak köszönhetően mindig az érdeklődés középpontjában állt. Az emberi jelenlét nyomai már az újkőkorbba vezetnek vissza, s a bronzkortól folyamatosan lakott terület. A Dunakanyar térségét lakták a kelták, a germánok, a rómaiak, az avarok, a magyarok. A rómaiak Nagy Constantín idején építették a Pons Novatus nevű castromot – a mai Sibrik – dombon – mely a Duna menti limes legjelentősebb építménye volt. A mai város területén több helyen is római erőd/őrtorony maradványokat találunk. A magyarság letelepedésekor Kurszánnak Árpád fejedelem testvérének szállásbirtoka lett. Az első írásos emlék 1009 – ben egy latin nyelvű oklevél említi Visegrádot, mint magas vár. Az első vár a római castrumra épült, mely a tatárjárás idején elpusztult. A mai várrendszert IV. Béla – mint második honalapító – kezdte építeni 1250 – es években, mely a 328 méter magas hegyen álló Fellegvár, az Várhegy alatti dombon az Alsóvár, a Duna parton pedig a Vízibástya. A XIV. században az Anjouk idején vált nemzetközi jelentőségűvé a település. Károly Róbert 1320 körül kezdte el építtetni a királyi palota Duna parthoz közeli részét. A királyi székhely és kedvelt tartózkodási helye lett az uralkodónak. A magyar király meghívására érkeztek 1335 – ben János cseh, Kázmér lengyel király, Károly morva örgróf, Wittelsbach Henrik bajor és Rudolf szász herceg. Ezen a híres királytalálkozón egyezmény született, mely biztosította az érintett országok gazdasági függetlenségét Bécstől, és a nyugati kereskedőktől.

¹ Költségvetési koncepció, Gazdasági program, Szolgáltatástervezési koncepció, Településfejlesztési stratégia, Településrendezési terv, Településszerkezeti terv, Településfejlesztési koncepció



A királyi palota történelmi falai között 1991 –ben a csehszlovák, a magyar és a lengyel miniszterelnök aláírásával létrehozta a Visegrádi Négyek elnevezésű együttműködést. Károly Róbert halála után fia, Nagy Lajos királyt, itt keresi fel a lengyel küldöttség, s ajánlja fel számára a lengyel koronát. A magyar Szent Korona mellett a Fellegvár kincseskamrájában a koronaórség őrizte.

Mátyás király uralkodása alatt érte el fénykorát a város, a nagyszabású építkezésekkel, felújításokkal. Akkor alakult ki a késő gótikus palota együttes. A reneszánsz udvar adott otthont a kor jelentős személyiségeinek, bölcselkedtek a tudományok, a filozófia az irodalom témájában, támogatták a művészeket, élen jártak az újításokban. Ez a „Földi paradicsom” a török hódoltságig tartott, mely időszak alatt Visegrád szinte teljesen megsemmisült, lakatlanná lett. A vár megmaradt részét I. Lipót császár parancsára 1702 – ben felrobbantották. Majd száz év elteltével a XIX. században a dunai gőzhajózás megindulásával a település újbóli fellendülése kezdődik. A fővárosból induló túrázók felfedezik a Dunakanyar, a Pilis – Visegrádi – hegység szépségeit. Ebben az időben kezdődnek Viktorin József szlovák származású plébános ösztönzésére a romok feltárása, a műemlékek helyreállítási munkálatai. A kor legnevesebb régésze Schulek János is részt vett a munkálatokban.

Magyarország legkisebb városa Visegrád, a hazai és a nemzetközi turizmus kedvelt célpontja.



Visegrád népességének alakulása 1870-től 2019 -ig (fő) [\[1\]](#) [\[2\]](#)

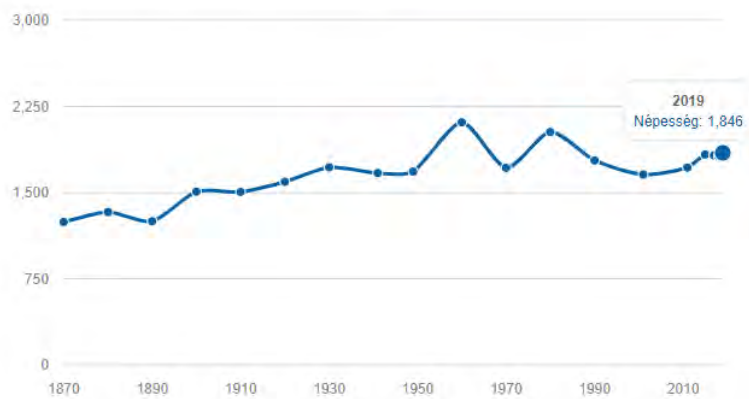

Forrás: www.nepesseg.hu

1. számú táblázat - Lakónépesség száma az év végén

Év	Fő (TS 0101)	Változás
2014	1832	bázis év
2015	1842	100,55%
2016	1840	99,89%
2017	1841	100,05%
2018	1879	102,06%
2019	n.a.	-

Forrás: TeIR, KSH-TSTAR

Lakónépesség alatt az adott területen lakóhellyel rendelkező, de másutt tartózkodási hellyel nem rendelkező személyek, valamint az ugyanezen területen tartózkodási hellyel rendelkező személyek együttes száma.

Az állandó népesség számát úgy értelmezzük, mint a bejelentett állandó népességet. Tehát az adott területen bejelentett lakóhellyel (állandó lakással) rendelkező személyek tartoznak a bejelentett állandó népesség körébe, függetlenül attól, hogy van-e máshol bejelentett tartózkodási helyük (ideiglenes lakásuk), vagy, hogy az összeírás eszmei időpontjában jelen voltak-e.

Az állandó népesség korcsoportok és nemek szerinti megoszlásában 65 éves korig viszonylag kiegyenlített. Míg 65 év kor felett a nők 4,31% eltéréssel megelőzik a másik nemet. Az elmúlt 18 évben összesen 371 gyermek született.

2.1. számú táblázat - Állandó népesség összetétele nemek és korcsoportok szerint (2018)

Korcsoport	Fő			Az állandó népesség megfelelő korcsoportú és férfiak aránya (%)	
	Férfiak	Nők	Összesen (TS 0301)	Férfiak (TS 0303)	Nők (TS 0304)
Állandó népesség száma (férfiak TS 0300, nők TS 0302)	890	956	1846	48,21%	51,79%
0-2 évesek (összes száma TS 0305, aránya TS 0316)			47	2,55	
0-14 éves (férfiak TS 0306, nők TS 0307)	133	140	273	7,20%	7,58%
15-17 éves (férfiak TS 0308, nők TS 0309)	30	21	51	1,63%	1,14%
18-59 éves (férfiak TS 0310, nők TS 0311)	459	464	923	24,86%	25,14%
60-64 éves (férfiak TS 0312, nők TS 0313)	71	66	137	3,85%	3,58%
65 év feletti (férfiak TS 0314, nők TS 0315)	197	265	462	10,67%	14,36%

Forrás: TeIR, KSH-TSTAR

Állandó népesség - férfiak életkori megoszlása

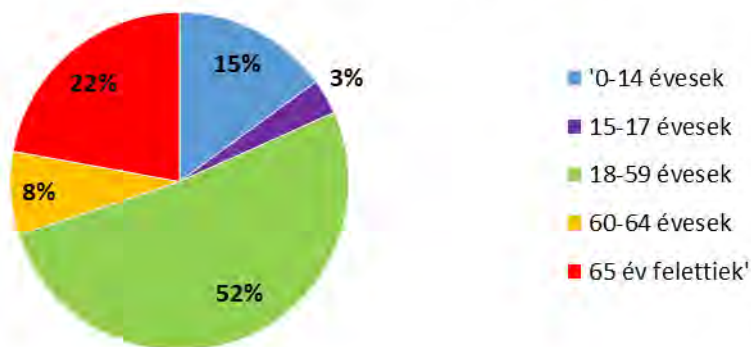

Állandó népesség - nők életkori megoszlása

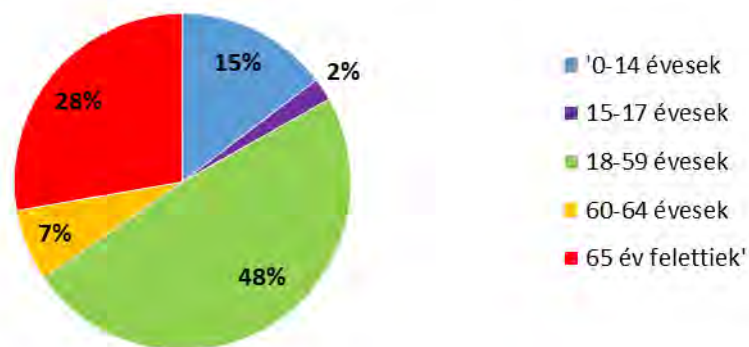

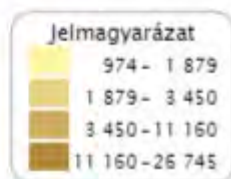

Adat vonatkozási éve: 2018

(c) 2021 LTK Nonprofit Kft. Készült a **TeIR**-rel.

2.2. számú táblázat - 15-17 éves gyermekek száma

Korcsoport	Fő		Változás
	2001	2011	Fő
15 éves gyermekek száma	n.a.	n.a.	0
16 éves gyermekek száma (TS 0501)	18	14	32
17 éves gyermekek száma (TS 0502)	18	13	31
Összesen	36	27	-9

Forrás: TEIR - KSH, Népszámlálási adatok

3. számú táblázat - Öregedési index			
Év	65 év feletti állandó lakosok száma (fő) (TS 0328)	0-14 éves korú állandó lakosok száma (fő) (TS 0327)	Öregedési index (%) (TS 0401)
2014	432	269	160,59%
2015	436	270	161,48%
2016	437	278	157,19%
2017	447	275	162,55%
2018	462	273	169,23%
2019	n.a.	n.a.	-
Forrás: TeIR, KSH-TSTAR			

Az öregedési index azt jelzi, hogy 100 fő 14 év alattira mennyi 65 éven felüli fő jut. Az öregedési indexet úgy számítjuk ki, hogy a 65 év felettieket elosztjuk a 0-14 évesekkel, és ezt megszorozzuk százzal. Ez az index megmutatja, hogy az adott település népességére mi a jellemző: amennyiben 100 alatti az index, akkor túlsúlyban vannak a 14 év alattiak, vagyis fiatalos a népességszerkezet. Ha az index 100 felett van, akkor a 65 év felettiiek vannak többen, és a település elöregedő.

Az öregedési index adatai alapján Visegrád folyamatosan öregszik, a 0-14 éves korú állandó lakosok száma évek óta elmarad (kb. 60%-a) a 65 év feletti állandó lakosok számához.

4. számú táblázat - Belföldi vándorlások				
Év	Állandó jellegű odavándorlás (TS 0601)	Elvándorlás (TS 0600)	Egyenleg	Állandó oda-, és elvándorlások különbségének 1000 állandó lakosra vetített száma (TS 0602)
2014	66	25	41,00	22,07
2015	51	39	12,00	6,52
2016	61	52	9,00	4,93
2017	81	53	28,00	15,4
2018	99	61	38,00	20,59
2019	n.a.	n.a.	-	n.a.
Forrás: TeIR, KSH-TSTAR				

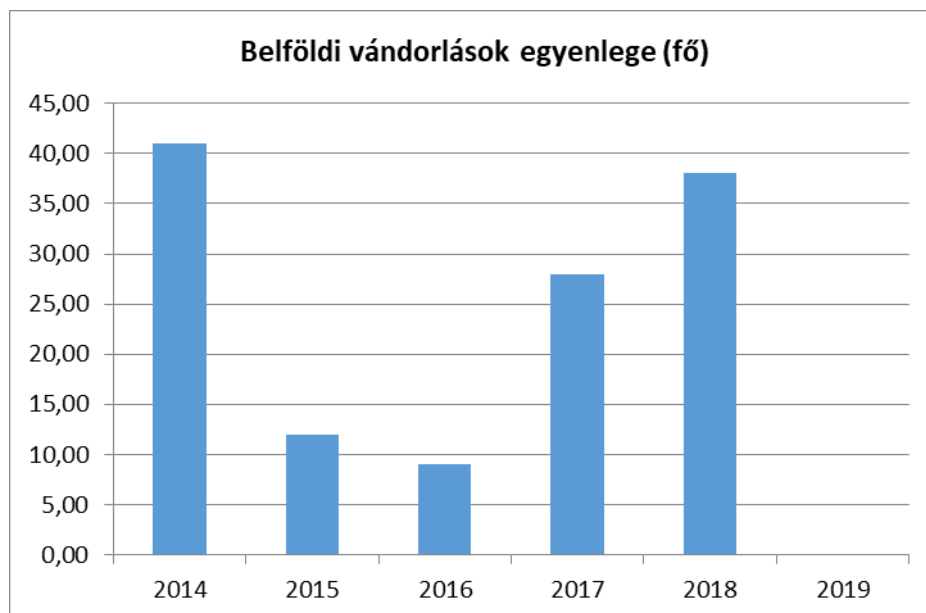

A belföldi vándorlás egyenlege lassan növekszik, de a természetes szaporodás mutatói alapján, inkább természetes fogyásról beszélhetünk. Egyre kevesebb gyermek születik, míg a halálozások száma majd háromszorosa.

5. számú táblázat - Természetes szaporodás

Év	Élveszületések száma (TS 0701)	Halálozások száma (TS 0702)	Természetes szaporodás (fő) (TS 0703)
2014	20	24	-4
2015	18	44	-26
2016	16	44	-28
2017	13	43	-30
2018	11	33	-22
2019	n.a.	n.a.	-

Forrás: TeIR, KSH-TSTAR

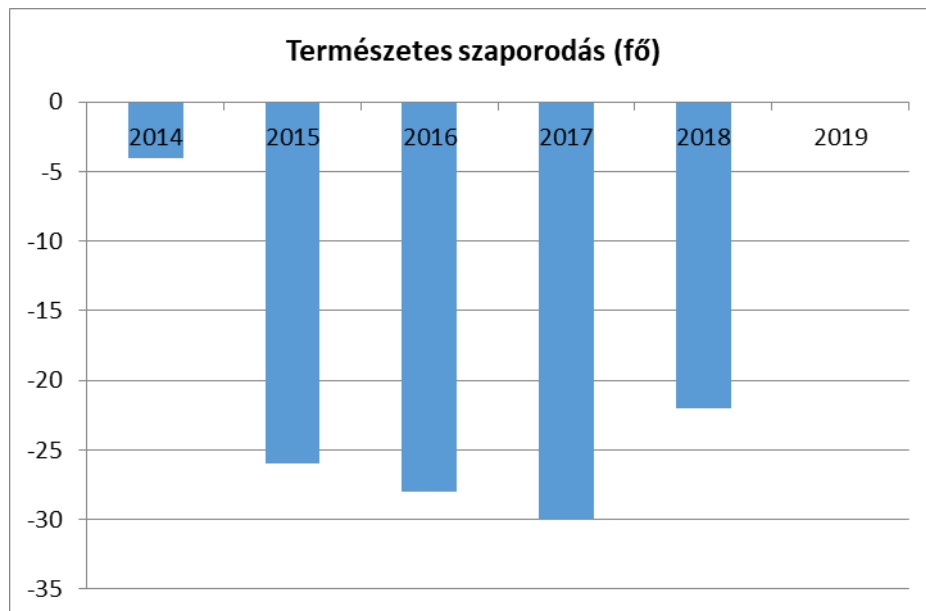

(c) 2021 Lechner Nonprofit Kft., Készült a TeIR-rel.

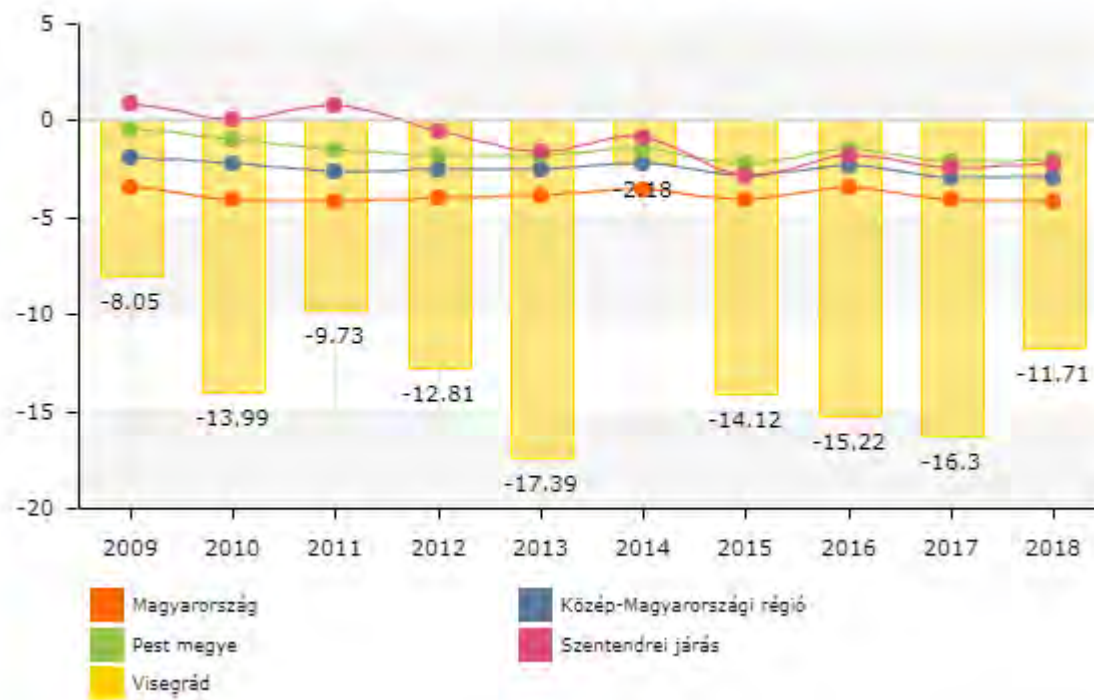

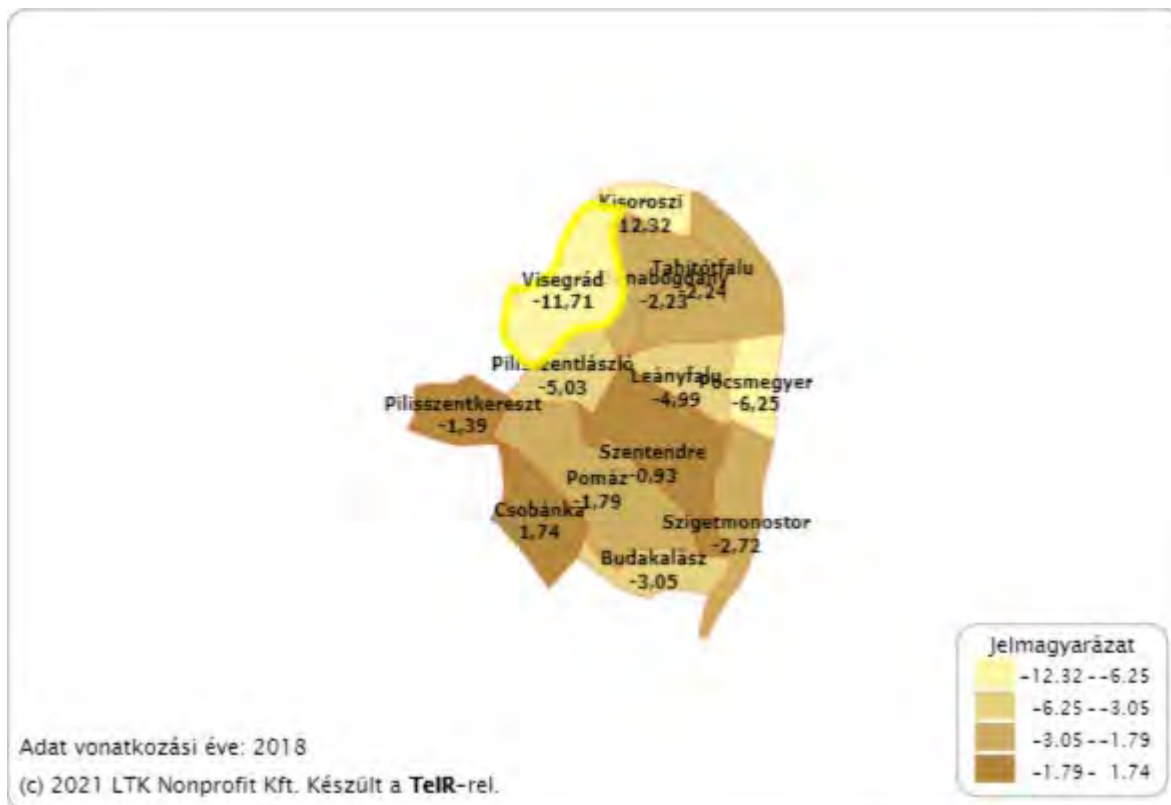

A természetes szaporodás értékét úgy számoljuk ki, hogy az élveszületések számából kivonjuk a halálozások számát. A településen kevés gyermek születik a halálozások száma az öregedő lakosság miatt magasabb. Természetes szaporodás helyett, természetes fogyás tapasztalható. Sajnos majd minden évben a halálozások száma meghaladta az élveszületések számát. Három kiugró értéket mutat a grafikon, 2018. évben majd háromszor annyian hunytak el, mint születtek. Míg 2017. évben 30 fővel többen hunytak el, mint születtek. A többi évben 26 - 28 fővel több az elhunytak száma. Figyelembe kell venni, hogy a városban két időotthon is található, lakóinak lakcíme szintén visegrádi bejegyzésű. Sajnálatos elhunytuk a település halálozási rátáját növeli.

A településfejlesztési tervet létre kell hozni, és azzal összhangban lévő programnak a fő célkitűzése a település fejlődése, a lakosság szám növekedésének kezelése, a helyi lakosság életminőségének a javítása.

Értékeink, küldetésünk

Célunk, hogy Visegrád Város Önkormányzatának Helyi Esélyegyenlőségi Programja segítséget, lehetőséget, útmutatást adjon minden hátrányos helyzetű csoportba tartozó, de főleg a gyermekes, és az idős lakosok számára, mellyel a mindennapi életük során a számukra is élhetőbb környezet megteremtését segítjük elő. A város jelentős táji és épített örökséggel rendelkezik. A természeti és épített örökség megőrzésével fontos ökológiai és identitás tudatosságot érhet el. Gazdasági szempontból a település vonzóvá tétele a fiatal, családalapítás előtt állók részére.

Célok

A Helyi Esélyegyenlőségi Program átfogó célja

Visegrád Város Önkormányzata az Esélyegyenlőségi Program elfogadásával érvényesíteni kívánja: az egyenlő bánásmód, és az esélyegyenlőség biztosításának követelményét, a közszolgáltatásokhoz történő egyenlő hozzáférés elvét, a diszkriminációmentességet, szegregációmentességet, a foglalkoztatás, a szociális biztonság, az egészségügy, az oktatás és a lakhatás területén a helyzetelemzés során feltárt problémák komplex kezelése érdekében szükséges intézkedéseket. A köznevelési intézményeket – az óvoda kivételével – érintő intézkedések érdekében - együttműködik az intézményfenntartó központ területi szerveivel (tankerülettel).

A HEP helyzetelemző részének célja

Elsődleges célunk számba venni a 321/2011. (XII. 27.) Korm. rendelet 1. § (2) bekezdésében nevesített, esélyegyenlőségi szempontból fókuszban lévő célcsoportokba tartozók számát és arányát, valamint helyzetét a településen.

E mellett célunk a célcsoportba tartozókra vonatkozóan áttekinteni a szolgáltatásokhoz történő hozzáférésük alakulását, valamint feltárni az ezeken a területeken jelentkező problémákat.

További célunk meghatározni az e csoportok esélyegyenlőségét elősegítő feladatokat, és azokat a területeket, melyek fejlesztésre szorulnak az egyenlő bánásmód érdekében.

A célok megvalósításának lépéseit, azok forrásigényét és végrehajtásuk tervezett ütemezését az HEP IT tartalmazza.

A HEP IT célja

Célunk a helyzetelemzésre építve olyan beavatkozások részletes tervezése, amelyek konkrét elmozdulásokat eredményeznek az esélyegyenlőségi célcsoportokhoz tartozók helyzetének javítása szempontjából.

További célunk meghatározni a beavatkozásokhoz kapcsolódó kommunikációt.

Szintén célként határozzuk meg annak az együttműködési rendszernek a felállítását, amely a programalkotás és végrehajtás során biztosítja majd a megvalósítás, nyomon követés, ellenőrzés-értékelés, kiigazítás támogató strukturális rendszerét, vagyis a HEP Fórumot és a hozzá kapcsolódó tematikus munkacsoportokat.

A Helyi Esélyegyenlőségi Program Helyzetelemzése (HEP HE)

1. Jogszabályi háttér bemutatása

1.1 A program készítését előíró jogszabályi környezet rövid bemutatása

A helyi esélyegyenlőségi program elkészítését az egyenlő bánásmódról és az esélyegyenlőség előmozdításáról szóló 2003. évi CXXV. törvény (továbbiakban: Ebktv.) előírásai alapján végeztük. A program elkészítésére vonatkozó részletszabályokat a törvény végrehajtási rendeletei,

- a helyi esélyegyenlőségi programok elkészítésének szabályairól és az esélyegyenlőségi mentorokról” szóló 321/2011. (XII.27.) Korm. rendelet „2. A helyi esélyegyenlőségi program elkészítésének szempontjai” fejezete és
- a helyi esélyegyenlőségi program elkészítésének részletes szabályairól szóló 2/2012 (VI.5.) EMMI rendelet

alapján alkalmaztuk, különös figyelmet fordítva a

- a Magyarország helyi önkormányzatairól szóló 2011. évi CLXXXIX. törvény (továbbiakban: Möt.)
- a szociális igazgatásról és szociális ellátásokról szóló 1993. évi III. törvény (továbbiakban: Szt.)
- a foglalkoztatás elősegítéséről és a munkanélküliek ellátásáról szóló 1991. évi IV. törvény (továbbiakban: Flt.)
- a nemzetiségek jogairól szóló 2011. évi CLXXIX. törvény (továbbiakban: nemzetiségi törvény)
- az egészségügyről szóló 1997. évi CLIV. törvény (továbbiakban: Eütv.)
- a gyermekek védelméről és a gyámügyi igazgatásról szóló 1997. évi XXXI. törvény (továbbiakban: Gyvt.)
- a nemzeti köznevelésről szóló 2011. évi CXCV. törvény (továbbiakban: Nkt.)

előírásaira.

1.2 Az esélyegyenlőségi célcsoportokat érintő helyi szabályozás rövid bemutatása.

Az önkormányzat a feladat - és hatáskörben tartozó ügyekben – a Magyarország helyi önkormányzatairól szóló 2011. évi CLXXXIX. törvény keretei között – önállóan mérlegelhet. Az állampolgári öngondoskodás, együttműködési készségek javítása, erősítését szolgálja az a felhatalmazás, amely szerint a képviselő testület – törvényi felhatalmazás alapján – egyes közszolgáltatások igénybevételét helyi rendeletében feltételekhez kötheti.

Visegrád Város Önkormányzat Képviselő – testületének 3/2019. (III.27.) Helyi Építési Szabályzata.

Visegrád Város Önkormányzat Képviselő-testületének 12/2014. (XII.18.) Önk. rendelete a lakások és helyiségek bérletéről, valamint a lakbérek mértékéről.

Visegrád Város Önkormányzat Képviselő – testületének 4/2013. (III.22.) önk. rendelete a pénzben és természetben nyújtott szociális ellátások helyi szabályairól: mely a város határain belül élő szociálisan rászoruló egyének/családok gondjainak enyhítésére adható pénzbeli és természetben nyújtott szociális ellátás, melynek formáját, jogosultság feltételeit jogszabály határozza meg.

Visegrád Város Önkormányzat Képviselő – testületének 5/2013. (III.22.) önk. rendelete a személyes gondoskodás körébe tartozó szociális alapellátásokról, és fizetendő térítési díjakról.

Visegrád Város Önkormányzat 8/2000. (X.19.) önk. rendelete a fiatal házasok és a családok támogatásáról.

Visegrád Város Önkormányzat 5/2006. (II.23.) önk. rendelete a rendszeres gyermekvédelmi kedvezményekről, valamint a rendkívüli gyermekvédelmi támogatásról.

Visegrád Város Önkormányzat Képviselő – testületének 6/2013. (III.22.) önk. rendelete a gyermekétkeztetési és egyéb étkezési térítési díjak megállapításáról.

Visegrád Város Önkormányzat Képviselő – testület 15/2016. (IX.22.) önk. rendelete az egészségügyi alapellátási körzetekről.

Visegrád Város Önkormányzat 11/2001. (IX.27.) önk. rendelete a város közművelődési feladatairól és ellátásának feltételeiről.

2. Stratégiai környezet bemutatása

2.1 Kapcsolódás helyi stratégiai és települési önkormányzati dokumentumokkal, koncepciókkal, programokkal

Költségvetési rendelet, Költségvetési koncepció, Szociális rendelet, Gyermekvédelmi rendelet, Ciklusprogram és Gazdasági program.

2.2 A helyi esélyegyenlőségi program térségi, társulási kapcsolódásainak bemutatása

Visegrád Város Önkormányzata

- Szentendrei Járási Hivatal
- Járási Gyámhivatal,
- Figyelj Rám! Közhasznú Egyesület,
- Családsegítő és Gyermekjóléti Szolgálat
- Szent Kozma és Damján Rehabilitációs Szakkórház,
- Visegrád házi felnőtt és gyermekgyógyászati orvosi rendelő,
- Hétfégy és hétközi Orvosi Ügyelet megszotva Tahitótfaluban,
- Védőnői Szolgálat valamint terhestanácsadás,
- Fogorvosi ellátás,
- Gyógyszertár,
- Áprily Lajos Általános Iskola és Alapfokú Művészetoktatási Intézmény,
- Fellegvár Óvoda,
- Városi Konyha,
- Mátyás Király Múzeum,
- Mátyás Király Múvelődési Ház és Városi Könyvtár,
- Duna Mozi,
- Visegrádi Sportegyesület,
- Visegrádi Nyugdíjas Klub,
- „Együtt” Kulturális Egyesület,
- Visegrádi Fiatalok Klubja Egyesület,
- Visegrádi Ifjúsági Sziget Egyesület,
- Visegrádi János Templom Kórusa Egyesület,
- Visegrád Sportjáért Közalapítvány,
- Visegrádi Rendőrőr,
- Visegrádi Település Polgárőr Egyesület,
- Visegrádi Tűzoltó Egyesület,
- Katolikus Egyház,
- Református Egyház

2.3 A települési önkormányzat rendelkezésére álló, az esélyegyenlőség szempontjából releváns adatok, kutatások áttekintése, adathiányok kimutatása

Visegrád Város Önkormányzata racionális és megvalósítható Helyi Esélyegyenlőségi Programjának megalkotásához szükséges, a 2/2012. (VI.5.) EMMI rendelet 1. számú mellékletében megnevezett, az esélyegyenlőség szempontjából releváns adatokat alapján az alábbi adatforrásból kerültek kigyűjtött

- Országos Területfejlesztési és Információs Rendszer adatbázisa (TeIR)
- Népszámlálás 2001,
- Népszámlálás 2011;

- Önkormányzat adatai

3. A mélyszegénységben élők és a romák helyzete, esélyegyenlősége

Mélyszegénységről akkor beszélünk, amikor valaki vagy valakik tartósan a létminimum szintje alatt élnek és szinte esélyük sincs arra, hogy ebből önerőből kilépjenek.

A mélyszegénység összetett jelenség, amelynek okai többek között társadalmi és gazdasági hátrányok, iskolai, képzettségbeli és foglalkoztatottságbeli deficitekben mutatkoznak meg, és súlyos megélhetési zavarokhoz vezetnek.

E terület vonatkozásában az alábbi jogszabályi rendelkezések azok, amelyek a foglalkoztatási és szociális, valamint egészségügyi ellátásokhoz történő hozzáférés, a lakhatási körülmények javítását szolgálhatják.

- 1993. évi III. törvény a szociális igazgatásról és szociális ellátásokról (továbbiakban: Szt.)

A törvény meghatározza a pénzbeli, a természetben nyújtott és a személyes gondoskodást nyújtó szociális ellátások egyes formáit, a jogosultság feltételeit, annak megállapítását, a szociális ellátás finanszírozásának elveit és intézményrendszerét, a szociális ellátást nyújtó szervezet és a jogosult közötti jogviszony főbb elemeit, továbbá a fenntartónak a szolgáltatóval, illetve intézménnyel kapcsolatos feladat- és jogkörét, valamint a személyes gondoskodást nyújtó szociális, gyermekjóléti, gyermekvédelmi tevékenységet végző személy adatainak működési nyilvántartására vonatkozó szabályokat.

Ha teljesülnek a következők, akkor az adott személy hátrányos helyzetű családi háttérből érkezik:

- A család szegény, vagy nyomorban él, jövedelme főként segély, nyugdíj, nyugdíjszerű ellátás, esetleg alkalmi munka után járó jövedelem.
- Szűkös lakáskörülmények, kis alapterületű lakásban sokan laknak együtt, így kevés az egy személyre jutó alapterület. A lakhatási feltételek egészségtelenek, például vizes, salétromos falak, nagy páratartalom, alagsori lakás, szuterén. A felszereltség rossz, például hiányzik a konyha, a fürdőszoba, beltéri WC, nincsenek alapvetőnek tartott háztartási készülékek.
- A szülők iskolázatlansága: csak általános iskolát végeztek, vagy olyan érettségit nem igénylő szakképzettségük van, amivel szinte lehetetlen munkát találni.
- A deviáns környezetben elszenvedett szocializációs ártalmak, a közeli hozzátartozók például alkoholisták, drogfüggők, játékszenvedélytől szenvednek.
- Nincs család, a gyerek állami gondozott, vagy a fiatal onnan került ki, egyszülős családban nevelkedik, a szülei elváltak, az egyik szülő meghalt, vagy éppen a családban több generáció, illetve távolabbi rokonok élnek együtt.
- Legalább az egyik szülő beteg vagy fogyatékos, így fizikailag képtelen gyermekeit megfelelően ellátni, gondozni.

3.1 Jövedelmi és vagyoni helyzet

A személyi jövedelemadóval csökkentett értéke egy lakosra jutó nettó belföldi jövedelem alakulása, térségi tekintetben meredeken emelkedik, de nem éri a járási, megyei szintet.

(c) 2021 Lechner Nonprofit Kft. Készült a TeIR-rel.

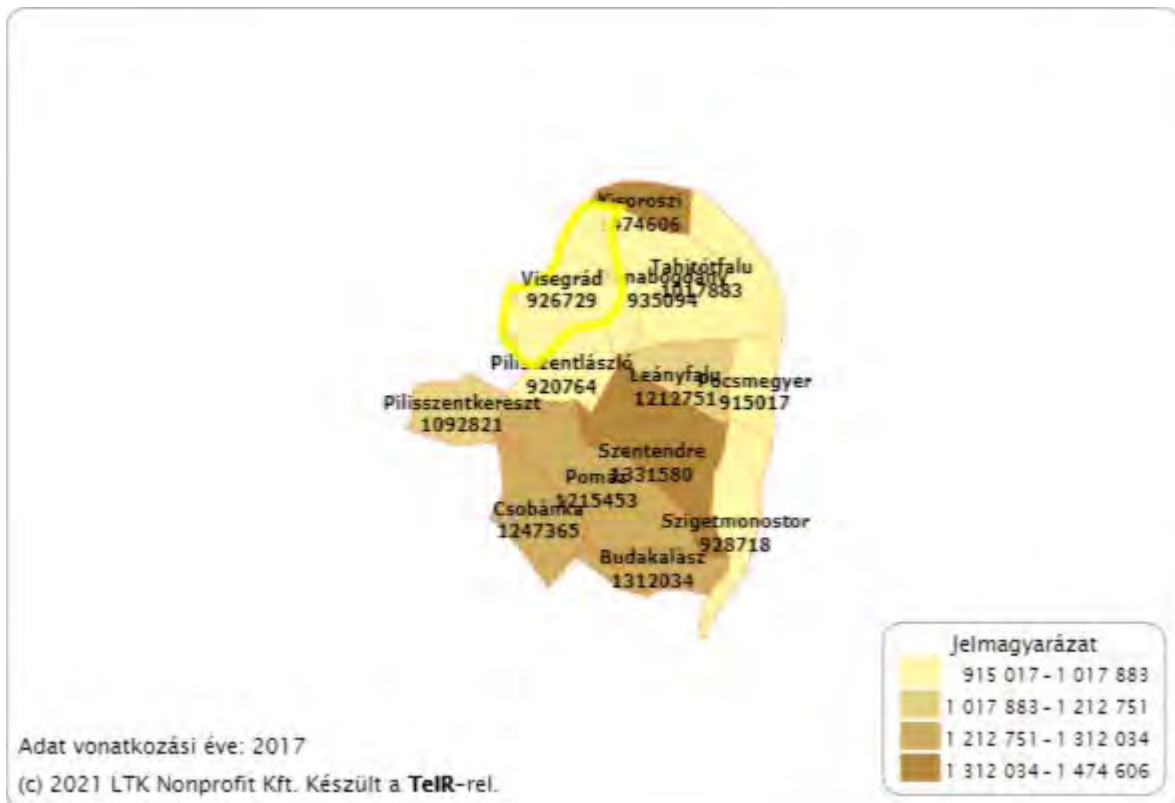
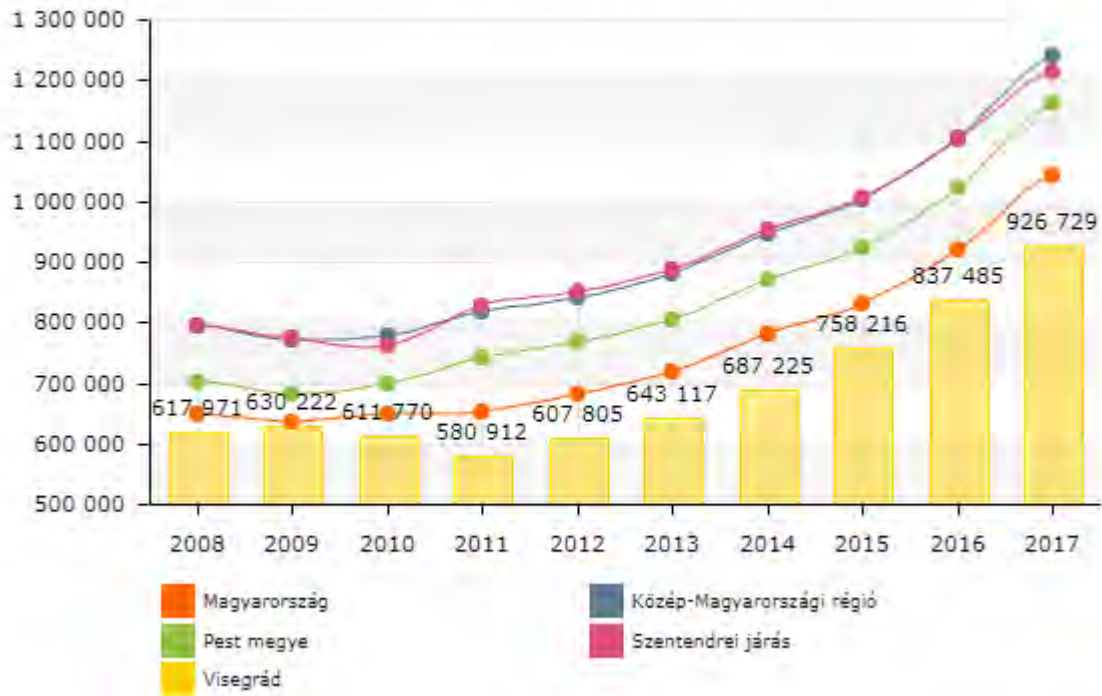

A cigány (roma, beás) nemzetségű népesség aránya 0%.

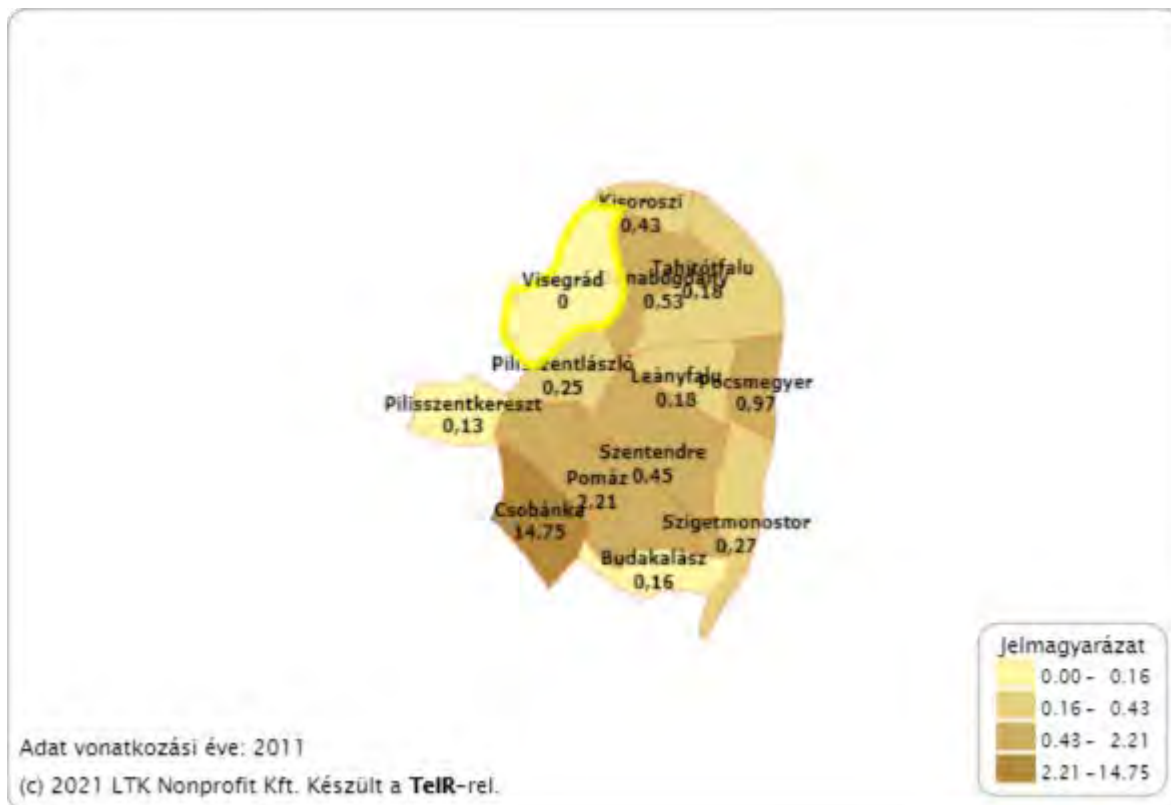

A konkrét mélyszegénységre vonatkozóan nem állnak rendelkezésre konkrét adatok, de tapasztalatból elmondható, hogy település szinten nem jelent problémát. Hajléktalan személy nem él a városban. A nehéz helyzetben lévő családok krónikus eseteit a védőnő, a családsegítő, az oktatási intézmények az önkormányzat együttműködésével jól kezelik. A civil szervezetek, cégek, magánszemélyek adományaikkal segítik az akut esetek orvosolását.

Az alacsony jövedelműek bevételeinek számottevő része a pénzügyi juttatások rendszeréből származik. A létminimum alatt élő személyek számáról nincsenek pontos adatok.

3.2 Foglalkoztatottság, munkaerő-piaci integráció

A helyi önkormányzat a foglalkoztatás elősegítéséről és a munkanélküliek ellátásáról szóló 1991. évi IV. törvény (továbbiakban: Ft.) és a MötV-ben foglalt feladatai alapján településünkre jellemző foglalkoztatottságot, munkaerő-piaci lehetőségeket kívánjuk elemezni az elmúlt évek változásainak bemutatásával, a különböző korosztályok, illetve nemek szerinti bontásban.

a) foglalkoztatottak, munkanélküliek, tartós munkanélküliek száma, aránya

3.2.1. számú táblázat - Munkanélküliségi ráta nemek szerint

Év	15-64 év közötti állandó népesség (fő)			Regisztrált munkanélküliek/nyilvántartott álláskeresők száma (fő)					
	Férfi (TS 0803)	Nő (TS 0804)	Összesen	Férfi (TS 0801)		Nő (TS 0802)		Összesen	
	Fő	Fő	Fő	Fő	%	Fő	%	Fő	%
2014	575	582	1157	12,5	2,17%	14,75	2,53%	27	2,36%
2015	564	571	1135	10,75	1,91%	8,75	1,53%	20	1,72%
2016	555	554	1109	9	1,62%	9,75	1,76%	19	1,69%
2017	553	543	1096	7,25	1,31%	10,25	1,89%	18	1,60%
2018	560	551	1111	5,25	0,94%	9,5	1,72%	15	1,33%
2019	n.a.	n.a.	-	9,75	-	5,25	-	15	-

Forrás: TeIR, Nemzeti Munkaügyi Hivatal

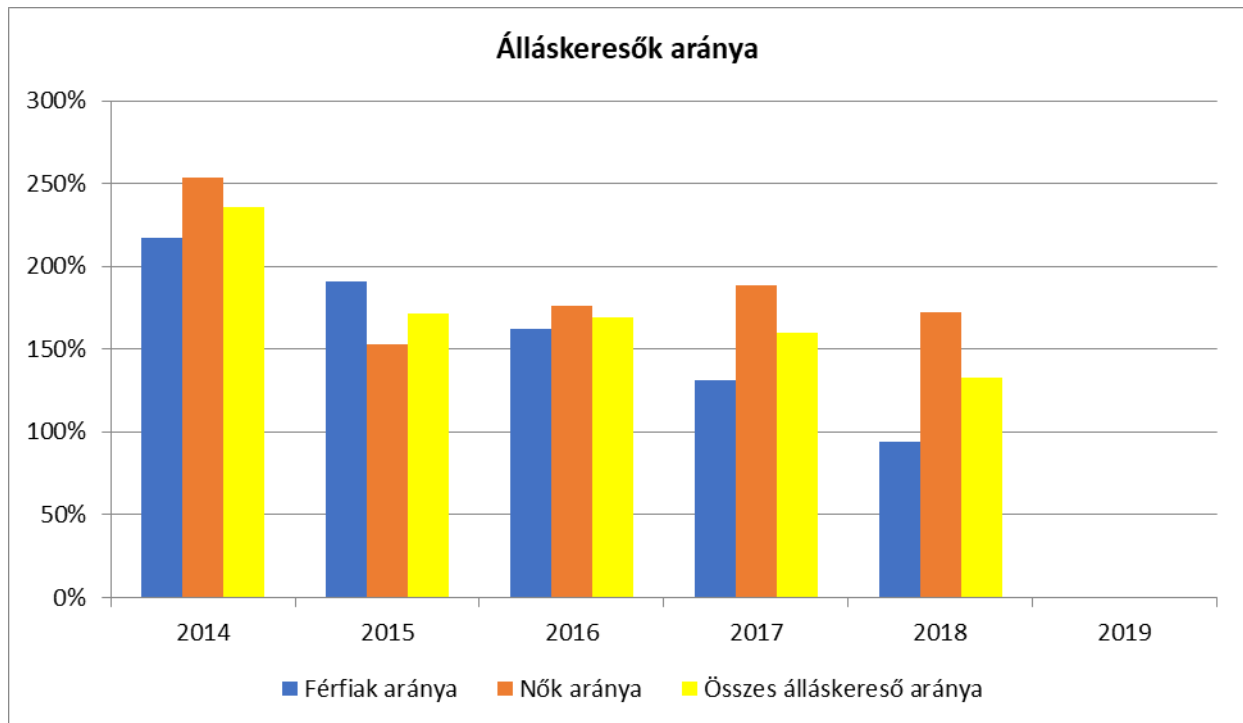

Az elmúlt öt évben a 15-64 év közötti állandó népesség közel azonos lélekszámot mutat, a regisztrált munkanélküliek száma az elmúlt öt év alatt folyamatosan csökkent, 1,3 -2,6% - os aránya az aktív lakossághoz viszonyítva. Több a regisztrált munkanélküli/nyilvántartott álláskereső nők aránya.

3.2.2. számú táblázat - Regisztrált munkanélküliek/nyilvántartott álláskeresők száma korcsoportok szerint

Regisztrált munkanélküliek/ nyilvántartott álláskeresők száma összesen	Fő összesen	2014	2015	2016	2017	2018	2019
		27	20	19	18	15	15
20 év alatti (TS 1002)	Fő	1	0,5	0,25	0,25	n.a.	n.a.
	%	3,67%	2,56%	1,33%	1,43%	-	-
20-24 év (TS 1003)	Fő	0,75	0,75	0,75	1,5	0,75	1,25
	%	2,75%	3,85%	4,00%	8,57%	5,08%	8,33%
25-29 év (TS 1004)	Fő	2,5	1,25	1,5	0,25	0,25	n.a.
	%	9,17%	6,41%	8,00%	1,43%	1,69%	-
30-34 év (TS 1005)	Fő	3	3,25	0,75	1,75	1	1,75
	%	11,01%	16,67%	4,00%	10,00%	6,78%	11,67%
35-39 év (TS 1006)	Fő	2,75	0,75	2,5	1,25	0,75	0,75
	%	10,09%	3,85%	13,33%	7,14%	5,08%	5,00%
40-44 év (TS 1007)	Fő	3,5	1,75	2,25	2,25	2,75	1,5
	%	12,84%	8,97%	12,00%	12,86%	18,64%	10,00%
45-49 év (TS 1008)	Fő	2	1,5	2,25	3,25	2,5	1
	%	7,34%	7,69%	12,00%	18,57%	16,95%	6,67%
50-54 év (TS 1009)	Fő	2	0,75	0,5	1	2	1
	%	7,34%	3,85%	2,67%	5,71%	13,56%	6,67%
55-59 év (TS 1010)	Fő	5	3,25	1,5	1	1,75	1,25
	%	18,35%	16,67%	8,00%	5,71%	11,86%	8,33%
59 év feletti (TS 1011)	Fő	4,75	5,75	6,5	5	3	6,5
	%	17,43%	29,49%	34,67%	28,57%	20,34%	43,33%

Forrás: TeIR, Nemzeti Munkaügyi Hivatal

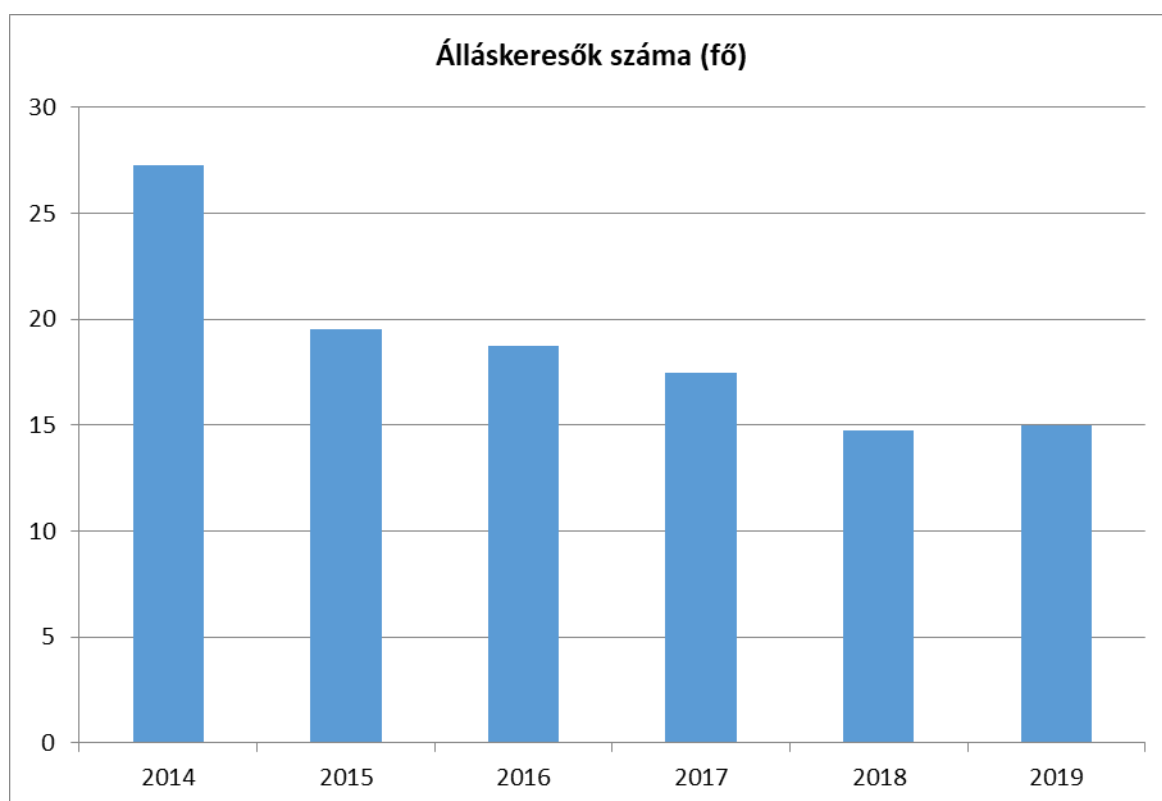

3.2.3. számú tábla - A 180 napnál hosszabb ideje regisztrált munkanélküliek/nyilvántartott álláskeresők száma és aránya nemek szerint

Év	180 napnál hosszabb ideje regisztrált munkanélküliek aránya (TS 1501)	180 napon túli nyilvántartott álláskeresők száma nemek szerint			Nők és férfiak aránya, a 180 napon túli nyilvántartott álláskeresőkön belül	
	%	Férfi	Nő	Összesen	Férfiak	Nők
2014	18,49	n.a.	n.a.	0	-	-
2015	15,38	n.a.	n.a.	0	-	-
2016	29,33	n.a.	n.a.	0	-	-
2017	37,14	n.a.	n.a.	0	-	-
2018	23,73	n.a.	n.a.	0	-	-
2019	26,67	n.a.	n.a.	0	-	-

Forrás: TeIR, Nemzeti Munkaügyi Hivatal

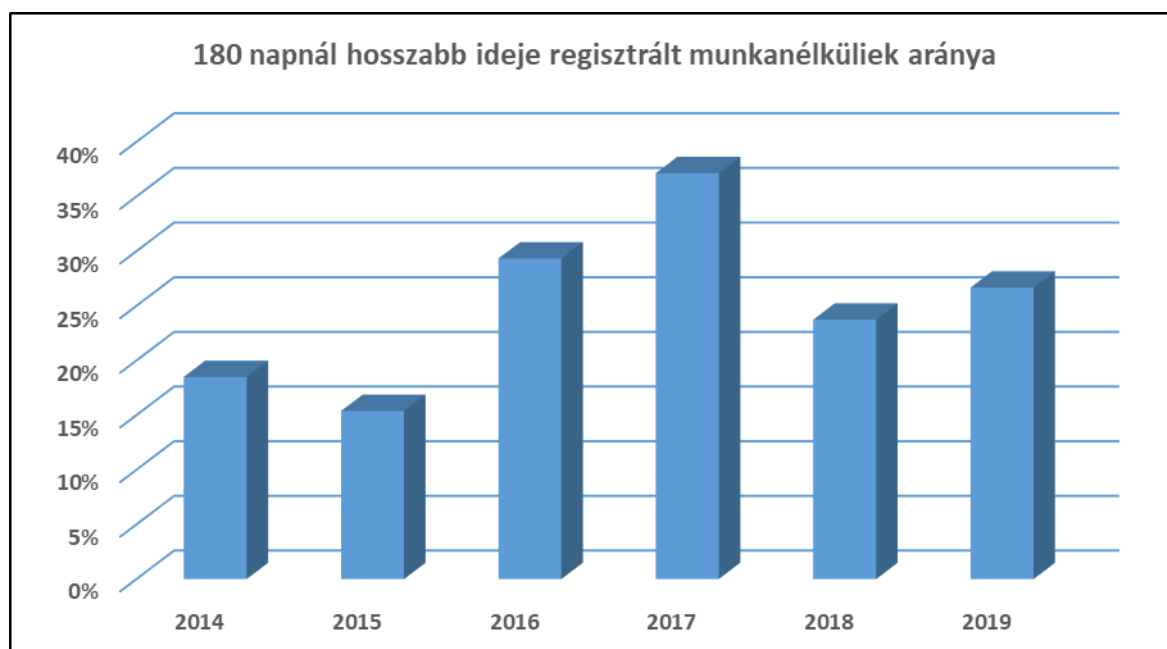

A település vonatkozásában pályakezdő álláskereső vonatkozásában nincs adat a vizsgált időszakban. A 20 év alatti regisztrált munkanélküliek aránya a többi korcsoportéhoz viszonyítva a legalacsonyabb.

A 180 napnál hosszabb ideje regisztrált munkanélküliek arányban kiugrik 2017. évi adat 37,14% körüli értéket mutat. A 2018. évtől folyamatos emelkedés tapasztalható, mely majd 30% - os érték körüli. A 2014 - 2015. években nem éri el a 20% értéket. Nemek vonatkozásában nincs adat. Az ötvenöt éves korostól a mutatók kezdenek emelkedni. Kimagasló az 59 év felettek 6,5% - os értéke. Jellemző az ötven év feletti korosztály elhelyezkedési esélyeire, hogy ők nehezebben tudnak elhelyezkedni a munkaerő – piacon. A településen működő idegenforgalmi és vendéglátó egységeknek, a Rehabilitációs Szakkórháznak, illetve az idősothonoknak köszönhetően a helyben élés és dolgozás megoldott, munkanélküliségről nem igazán beszélhetünk.

b) alacsony iskolai végzettségűek foglalkoztatottsága

3.2.5. számú táblázat - Alacsonyan iskolázott népesség

Év	Legalább az általános iskola 8. évfolyamát elvégzett 15 éves és idősebb népesség, a megfelelő korúak százalékában		Iskolai végzettséggel nem rendelkező 15 éves és idősebb népesség, a megfelelő korúak százalékában	
	Férfi (TS 1601)	Nő TS (1602)	Férfi	Nő
	%	%	%	%
2001	93,2	86	6,80%	14,00%
2011	98,6	95,8	1,40%	4,20%

Forrás: TeIR, KSH Népszámlálás

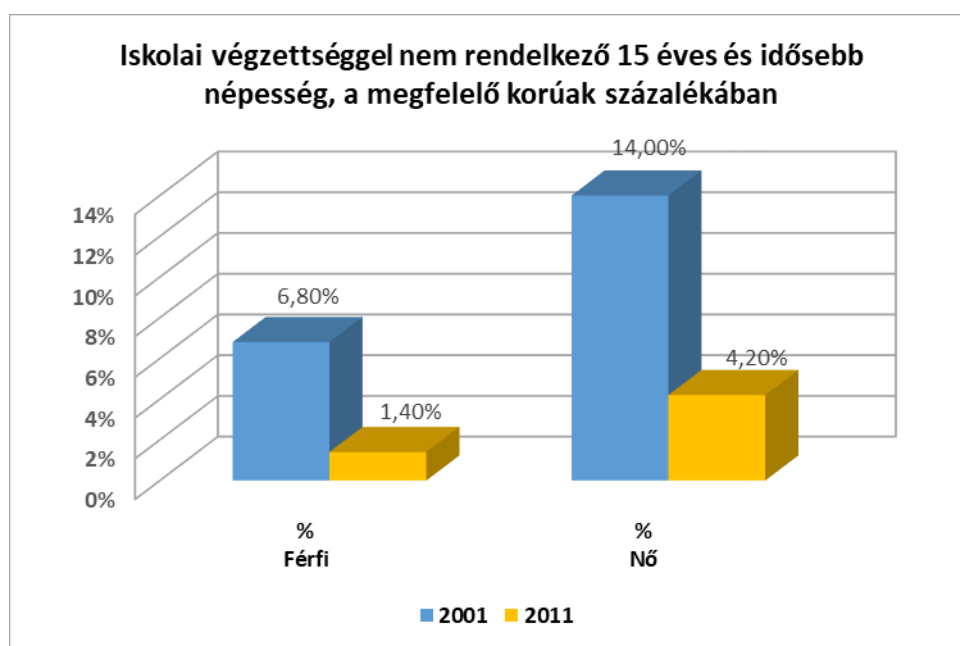

A Népszámlálás 2001. és a 2011. évi adatai alapján a település 15 évesnél idősebb népességének az általános iskola 8. évfolyamát sikerült elvégeznie. A népszámlálási adatokban azonos korban mérve az iskolai végzettséggel nem rendelkezők száma csökken, a nők esetében még mindig 4,2% -os értéket mutat.



Járási szinten a környező települések viszonylatában a legfeljebb általános iskola 8. osztályát végzett 7 éves és idősebbek aránya húsz százalék feletti.

Az adatok alapján jól látható, hogy a 15 – 59 éves korosztály legfeljebb általános iskolai végzettséggel rendelkezők és rendszeres munkajövedelemmel nem rendelkező aktív korúak a lakosság 3,9% teszik ki. A legfeljebb 8 általános iskolát végzett munkanélküliek aránya több mint ötven százaléka az összes munkanélküliek arányában.

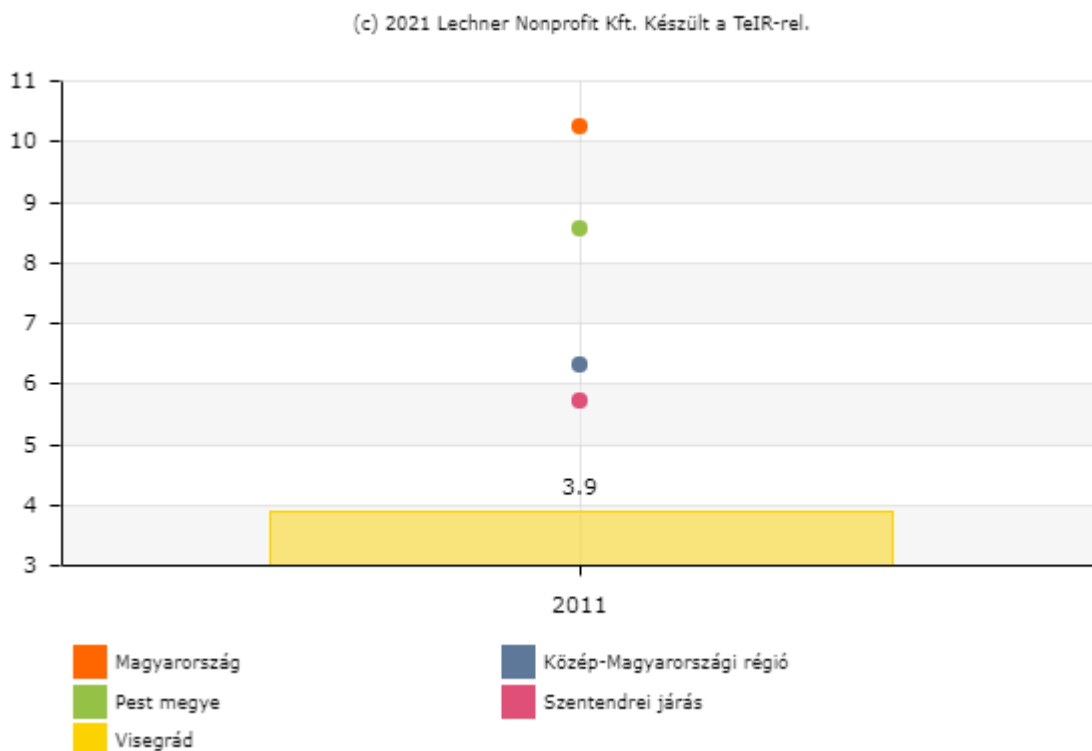

3.2.6. számú táblázat - Regisztrált munkanélküliek/nyilvántartott álláskeresők száma iskolai végzettség szerint

Év	Regisztrált munkanélküliek /nyilvántartott álláskeresők száma összesen	Regisztrált munkanélküliek/nyilvántartott álláskeresők megoszlása iskolai végzettség szerint					
		8 általánosnál alacsonyabb végzettség (TS 0901)		Általános iskolai végzettség (TS 0902)		8 általánosnál magasabb iskolai végzettség (TS 0903)	
		Fő	%	Fő	%	Fő	%
2014	27	n.a.	-	4,75	17,43%	22,5	82,57%
2015	20	n.a.	-	2,5	12,82%	17	87,18%
2016	19	n.a.	-	2,5	13,33%	16,25	86,67%
2017	18	n.a.	-	2,25	12,86%	15,25	87,14%
2018	15	n.a.	-	0,25	1,69%	14,5	98,31%
2019	15	n.a.	-	n.a.	-	15	100,00%

Forrás: TeIR, Nemzeti Munkaügyi Hivatal

A hiányos adattábla ellenére is látható, hogy a 8 általánosnál magasabb iskolai végzettségűek az álláskeresők. Az elmúlt hat év adatai alapján csökkenést mutatnak.

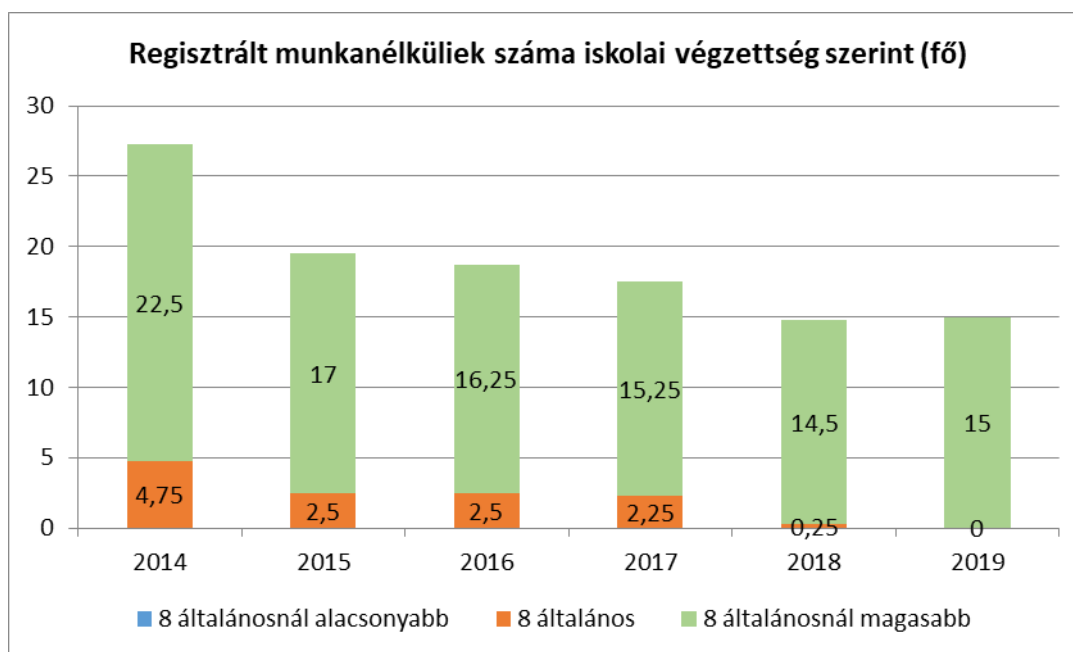

Alacsony presztízsű foglalkoztatási csoportban foglalkoztatottak megoszlását mutatja a táblázat az aktív korúak 15 – 59 éves állandó népesség arányában. Szakképzettséget nem igénylő ipari, építőipari, gépkezelői, összeszerelő foglalkozások tekintetében. Az elmúlt öt évben elég hullámzó tendenciát mutat. A 2012. – 2014. év között hirtelen megugrik, majd 2015. évre ismét visszaesik, azóta folyamatosan lassú emelkedés tapasztalható.

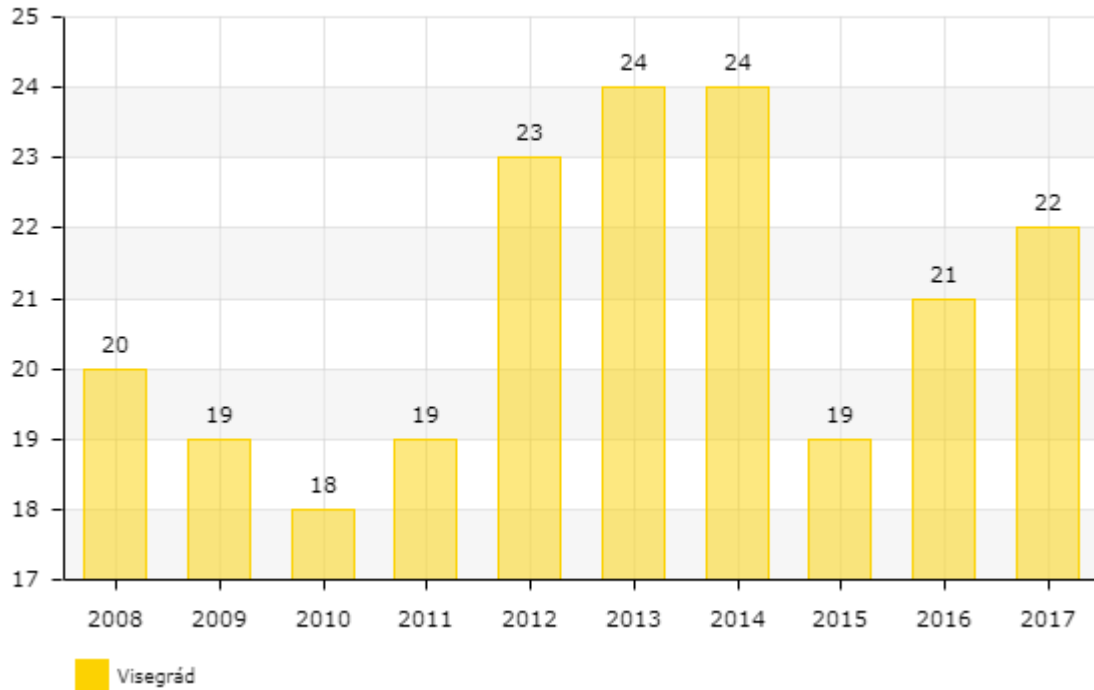

c) közfoglalkoztatás

A közfoglalkoztatás megszervezése a tartós munkanélküliek minél nagyobb számában történő "visszavezetése" a munka világába, tartós munka, kereseti lehetőség biztosításával. A tapasztalatok azt mutatják, hogy e foglalkoztatás hiányában ezeknek a személyeknek a különböző segélyekből kellene megélniük.

Közfoglalkoztatás keretében végezhető tevékenységek:

- a Kftv.-ben meghatározott feladat, továbbá törvény által előírt állami feladat, vagy
- a helyi önkormányzatokról szóló törvényben előírt kötelező vagy önként vállalt feladat, vagy
- a nemzetiségek jogairól szóló törvényben előírt kötelező vagy önként vállalt feladat,
- a helyi vagy azon túlmutató közösségi – így különösen –
- egészségmegőrzési,
- szociális,
- nevelési, oktatási,
- kulturális, kulturális örökség megóvása, műemlékvédelmi,
- természet-, környezet- és állatvédelmi,
- gyermek- és ifjúságvédelmi, sport,
- közrend és közlekedésbiztonsági,
- ár- és belvízvédelmi célú,
- közforgalom számára megnyitott út, híd, alagút fejlesztéséhez, fenntartásához és üzemeltetéséhez kapcsolódó szükségletek kielégítését szolgáló feladat, vagy
- a Kormány által meghatározott közösségi célok megvalósítását elősegítő feladat.

További feltétel, hogy a felsorolt feladatok kizárólag akkor láthatók el közfoglalkoztatás keretében, ha a feladat ellátására törvény nem ír elő közalkalmazotti, közszolgálati vagy kormányzati szolgálati jogviszonyt.

A közfoglalkoztatást megelőzően a munkába állók orvosi alkalmassági vizsgálaton, valamint munkavédelmi oktatáson vesznek részt. A közfoglalkoztatottak gyakran hosszú ideig kiesnek a munkából, gyakorlatuk az adott tevékenységre nem mindig van, egészségi állapotuk is változó.

A munkáltatónak az egészséget nem veszélyeztető és biztonságos munkafeltételeket meg kell teremtenie.

A közfoglalkoztatásban végzett tevékenység nem lehet nyereségérdekelt, piac- és profitorientált.

A közfoglalkoztatási jogviszony a közfoglalkoztató és közfoglalkoztatott által kötött közfoglalkoztatás szerződéssel jön létre, amelyet írásba kell foglalni.

A közfoglalkoztatási jogviszonyra a Munka törvénykönyvéről szóló 2012. évi I. törvény rendelkezéseit a Kftv.-ben meghatározott eltérésekkel kell alkalmazni. A közfoglalkoztatási jogviszony legfontosabb sajátosságai a következők:

- csak határozott időre (legfeljebb 12 hónap) létesíthető,
 - a jogviszony tartamát naptárilag vagy más alkalmas módon meg kell határozni (közfoglalkoztatási szerződésben),
 - próbaidő nem köthető ki,
 - a rendes munkaidő időtartama napi 4, 6 vagy 8 óra lehet,
 - a közfoglalkoztatott közfoglalkoztatási bérre (81.530 forint) vagy – középfokú iskolai végzettséget és szakképesítést igénylő munkakör betöltése esetén, ha rendelkezik a munkakör betöltéséhez szükséges végzettséggel és szakképesítéssel – közfoglalkoztatási garantált bérre (106.555 forint) jogosult,
 - a munkavezető külön jogszabályban meghatározott közfoglalkoztatási bérre (89.705 forint) vagy –középfokú iskolai végzettséget és szakképesítést igénylő munkakör betöltése esetén, ha rendelkezik a munkakör betöltéséhez szükséges végzettséggel és szakképesítéssel– közfoglalkoztatási garantált bérre (117.245 forint) jogosult, közfoglalkoztatási jogviszonyban történő foglalkoztatás esetén,
 - az állásidőre a közfoglalkoztatott külön jogszabályban meghatározott bérezésre (1160 forint/nap) jogosult,
 - a szabadság mértéke közfoglalkoztatási jogviszonyban naptári évenként 20 munkanap,
 - a szabadsága tartamára a közfoglalkoztatottat közfoglalkoztatási bér, illetve közfoglalkoztatási garantált bér illeti meg,
 - a betegszabadsága tartamára a közfoglalkoztatottat a közfoglalkoztatási bér, illetve a közfoglalkoztatási garantált bér 70%-a illeti meg,
 - fizetés nélküli szabadságot köteles engedélyezni a közfoglalkoztató, ha a közfoglalkoztatott a közfoglalkoztatási jogviszony időtartama alatt olyan munkáltatónál, aki nem lehet közfoglalkoztató, legalább 3 nap, legfeljebb 90 nap időtartamú határozott idejű munkaviszonyt létesít, kivéve, ha a közfoglalkoztató a munkavégzéshez kapcsolódóan a képzés lehetőségét is biztosítja,
 - várandóssága idejére egészségi állapotának megfelelő munkakört kell felajánlani a közfoglalkoztatott számára, ha a munkaköri alkalmasságára vonatkozó orvosi vélemény alapján a munkakörében nem foglalkoztatható,
 - foglalkoztathatósági szakvéleményezést kell kérni a közfoglalkoztatás megkezdése előtt, amely azt határozza meg, hogy a munkavállaló mely foglalkozási korlátozás mellett folytathat kereső tevékenységet,
 - önkormányzati közfoglalkoztatás esetén a munkaügyi központ, más közfoglalkoztatás esetében a közfoglalkoztató kezdeményezi a foglalkoztathatósági szakvéleményezést,
 - a foglalkoztathatósági szakvélemény kiállításától számított két évig érvényes, és több foglalkoztatónál felhasználható.
- A Kftv. három hónap időtartamra kizárja a közfoglalkoztatásból mindazokat, akiket tanköteles gyermekük mulasztása miatt szabálysértés elkövetéséért három hónapon belül jogerősen elmarasztaltak. A kizárásról a munkaügyi kirendeltség dönt a Szabálysértési Nyilvántartási Rendszer adatai alapján.
- A közfoglalkoztatási jogviszony alapján a közfoglalkoztatott jogosultságot szerez társadalombiztosítási- és nyugellátásra (táppénz, nyugdíj).

2011. január 01. napjától a közfoglalkoztatások szabályai megváltoztak. Jelenleg a településen az aktív korú nem foglalkoztatott lakosság köréből ilyen jellegű juttatást évente egyre kevesebben 2018. évben 6 fő kapott.

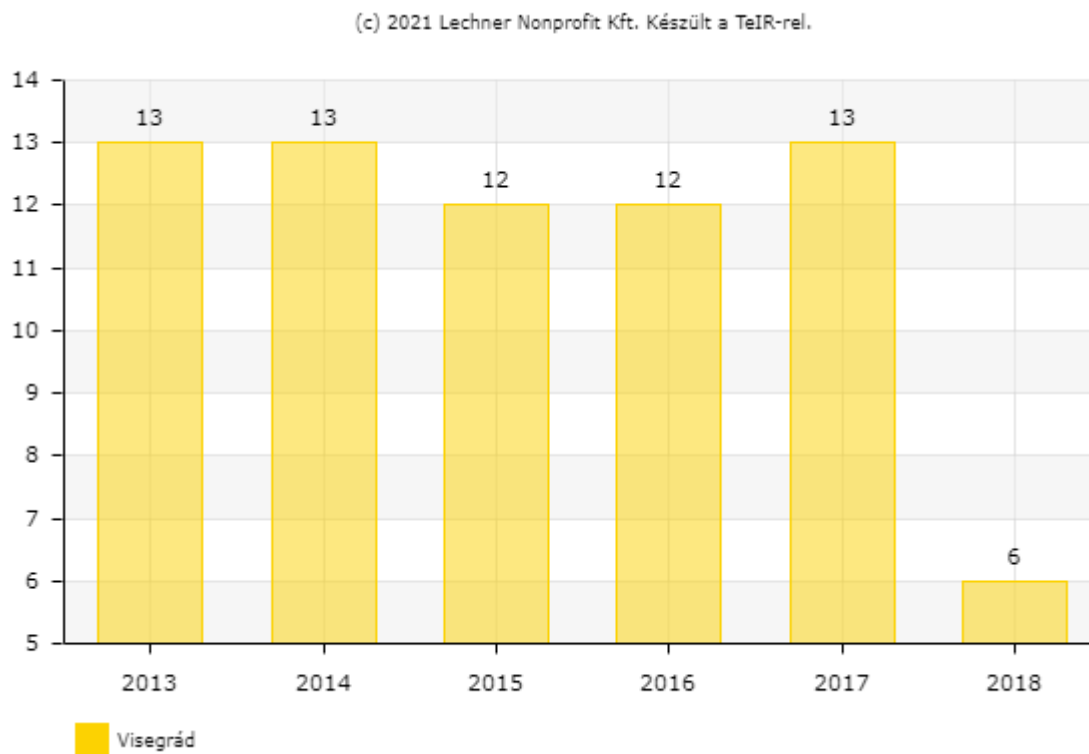

d) a foglalkoztatáshoz való hozzáférés esélyének mobilitási, információs és egyéb tényezői (pl. közlekedés, potenciális munkalehetőségek, tervezett beruházások, lehetséges vállalkozási területek, helyben/térségben működő foglalkoztatási programok stb.)

A település rendelkezik potenciális munkalehetőségekkel. Ezeket az önkormányzat, és intézményei adnak korlátozott létszámban az óvoda, iskola, védőnő, művelődési ház és könyvtár, konyha, továbbá a szakkórház, az idősotthon, és az idegenforgalom. A bejegyzett vállalkozások száma alacsony, így kevés főt tudnak foglalkoztatni. Tervezett beruházás az elmúlt években, mely részben megvalósult a városfejlesztési terve alapján történik. A településen működő vállalkozások többségében nem helybelieket foglalkoztatnak a munkakörülmények miatt. A munkát kereső visegrádiak magasabb iskolai végzettségűek inkább vállalják a másik településre ingázást, vagy a külföldi munkát. Nem mérhető, de létező probléma a városban megjelenő „feketemunka”. Hosszú távú koncepció kialakítására lenne szükség, a helyi foglalkoztatási lehetőségek a munkaerő – piaci kínálat, és a fiatalok pályaeorientációjának összeegyeztetésére. Erre az általános iskolában lenne lehetőség, mert a városban nincs középiskola.

Szentendre, Esztergom és Budapest közelsége tömegközlekedéssel viszonylag jól elérhető. A járatok hajnali 4:00 óra és este 22:00 óra között óránként járnak. A menetidő egy – másfél óra között változik.

Szentendre járási központ tömegközlekedéssel könnyen megközelíthető, ahol munkalehetőség, orvosi ellátás, és ügyintézés érhető el. Az önkormányzat pályázatot adott be a nők gyes utáni munkába állás elősegítésére, a településen épülő korszerű bölcsőde megépítésével. A helyben tervezett fejlesztések jelentősen csökkentenék az utazás idejét és költségeit, rugalmasabbá és könnyebbé tennék a munka és család feladatainak összehangolását.

e) Fiatalok foglalkoztatását és az oktatásból a munkaerőpiacra való átmenetet megkönnyítő programok a településen; képzéshez, továbbképzéshez való hozzáférésük nincs, segítséget a járási központ tudna nyújtani. A pályakezdő fiatalok elhelyezkedését elsősorban a munkalehetőségek száma, a nem megfelelő szakmaválasztás, a szakmai tapasztalat hiánya és az iskolai végzettség befolyásolja. Az ifjúsági munkanélküliség strukturális munkanélküliség, a munkaerőpiac elvárásai ma már nemcsak a végzettségre és a szakképzettségre, hanem a különböző személyes kompetenciákra, szakmai és gyakorlati tudásra vonatkoznak. A pályaeorientációt segítő programokat jellemzően a középiskolák szervezik, Visegrádon nincs középfokú oktatási intézmény.

f) munkaerő-piaci integrációt segítő szervezetek és szolgáltatások feltérképezése (pl. felnőttképzéshez és egyéb munkaerő-piaci szolgáltatásokhoz való hozzáférés, helyi foglalkoztatási programok) Jelenleg helyben nincsenek ilyen jellegű programok, a Szentenderei Járási Hivatal Járási Munkaügyi Kirendeltsége nyújt támogatást:

- a szakképzetlen / elavult / nem hasznosítható szakképzettséggel rendelkezőknek,
- a pályakezdő és 25. év alattiaknak,
- az 50. életévüket betöltötteknek,
- a programban történő részvételt megelőző 12 hónapon belül gyermekgondozási segélyben, gyermeknevelési támogatásban, terhességi gyermekágyi segélyben, gyermekgondozási díjban vagy ápolási díjban részesülteknek,
- a tartós munkanélküliséggel veszélyeztetett vagy már tartósan álláskeresőknél.

g) mélyszegénységben élők és romák települési önkormányzati saját fenntartású intézményekben történő foglalkoztatása

A nehéz anyagi körülmények között élő, aktív korú lakosokat az önkormányzat saját fenntartású intézményeiben próbálja elhelyezni, részben közfoglalkoztatásban. A Pilisi Parkerdő Z

h) hátrányos megkülönböztetés a foglalkoztatás területén

Visegrádban a foglalkoztatás területén nincsen tudomásunk hátrányos megkülönböztetés megjelenéséről, hivatalos panasz nem érkezett sem az önkormányzathoz, sem az Egyenlő Bánásmód hatósághoz.

3.3 Pénzbeli és természetbeni szociális ellátások, aktív korúak ellátása, munkanélküliséghez kapcsolódó támogatások

A szociális biztonság megteremtése érdekében a társadalmi egyenlőtlenség mérséklésére a szociális, valamint a gyermekvédelmi törvényben rögzítésre kerültek azok az ellátási formák, amelyeket a szociálisan rászoruló állampolgárok számára biztosítani szükséges.

A szociális igazgatásról és ellátásokról szóló 1993. évi III. törvényt az elmúlt években többször is módosították. A szociális ellátások jellemzően az egy főre jutó jövedelemhez kötöttek, így az ellátásban részesülők számának növekedése a családok jövedelmének csökkenését mutatja.

Mind a pénzbeli, mind a természetbeni támogatások megállapításánál a háztartás egy főre jutó jövedelmének nagysága a meghatározó. A pénzbeli és természetbeni ellátások járhatnak rendszeres, illetve eseti jelleggel. A segélyezési rendszerben kiemelt szerep jut

- az időskorúak, egyedül állók, valamint krízishelyzetbe került családok anyagi ellehetetlenülésének megakadályozására,
- a túlzott lakásterhek enyhítésére,
- az egészségi állapot teljes leromlásának megakadályozására, valamint
- eseti krízishelyzet kezelésére.

A pénzbeli és természetbeni szociális juttatások rendszere 2015. évben megváltozott, elválasztásra kerültek az állami és a települési önkormányzati feladatok. Az önkormányzatok felelőssége a helyi közösség szociális biztonságának erősítése, a „települési támogatás” adhatóságával, melynek jogosultjait, feltételeit, típusait saját hatáskörben határozhatják meg.

A járási hivatalok állapítják meg a kötelezően nyújtandó ellátásokat, például az aktívkorúak ellátását, az időskorúak járadékát, az ápolási díjat, a közgyógyellátási díjat, az egészségügyi szolgáltatásra való jogosultságot.

Év	Állandó lakosok száma	Rendkívüli települési támogatásban részesülők (fő)	Gyógyszertámogatásban részesülők (fő)	Lakhatási támogatásban részesülők (fő)	Rendszeres gyermekvédelmi kedvezményben részesülők (fő)	Települési támogatásban részesülők (fő)	Rendkívüli települési támogatásban részesülők száma (fő)	Arány (%)
2015	1841	21	5	7	41	74	71	4,01
2016	1824	34	4	16	37	91	91	4,98

A Visegrád Város Önkormányzatának Ügyrendi és Népjóléti Bizottsága a segélyeket körültekintően, célzottan a megfelelő formában nyújtja a rászorulóknak. Az alacsony lakosságszám segítségségére van a bizottságnak az alapos döntéshozatalban. A pénzbeli segélyek mellett, a természetbeni támogatások száma is növekszik, pld. lakhatási támogatás, gyógyszer-támogatás, ápolási célú települési támogatás, rendkívüli települési támogatás formájában. Az ellátásokra fordítható összeg függ az önkormányzat teherbíró képességétől, illetve a jogszabályi változásoktól. Az önkormányzat anyagi helyzete a kötelezően biztosítandó támogatásokra szűkül.

Álláskeresési segélyben az elmúlt években közel azonos százalékban részesültek. Pályakezdő álláskereső nincs nyilvántartva a rendszerben.

3.3.1. számú táblázat - Álláskeresési segélyben részesülők száma

Év	15-64 év közötti állandó népesség száma (TS 0803 és TS 0804 összesen)	Álláskeresési segélyben részesülők (fő) - (TS 1101)	Álláskeresési segélyben részesülők %
2014	1 157	4,5	0,39%
2015	1 135	6	0,53%
2016	1 109	5,75	0,52%
2017	1 096	4,25	0,39%
2018	1 111	2,5	0,23%
2019	-	5	-

Forrás: TeIR, Nemzeti Munkaügyi Hivatal

A Nemzeti Munkaügyi Hivatal adatai alapján a településen élő aktív korú állandó lakosok közül álláskeresési segélyben részesülők száma az egy százalékot sem éri el a vizsgált időszakban, mely nem jelentős a teljes lakosságszám figyelembe vétele mellett.

3.3.2. számú táblázat - Járadékra jogosult regisztrált munkanélküliek/nyilvántartott álláskeresők száma

Év	Regisztrált munkanélküliek/nyilvántartott álláskeresők száma (TS 1301)	Álláskeresési járadékra jogosultak (TS 1201)	
	Fő	Fő	%
2014	29,75	4,5	15,13%
2015	19,5	5,5	28,21%
2016	18,75	2,75	14,67%
2017	17,5	4	22,86%
2018	14,75	4,25	28,81%
2019	15	3	20,00%

Forrás: TeIR, Nemzeti Munkaügyi Hivatal

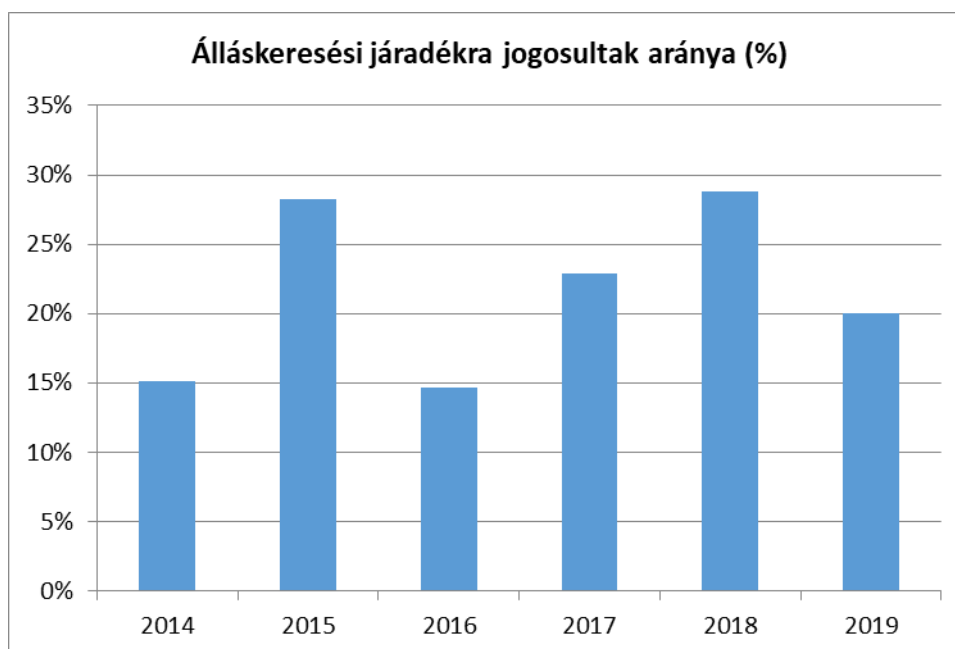

Az elmúlt hat évben a regisztrált munkanélküliek száma lassan csökkenést mutat. Az álláskeresési járadékra jogosultak aránya 2,75 – 5,5 fő között mozog. A regisztrált munkanélküliek száma 2018. évben majd a felére csökkent. Az álláskeresési járadékra jogosultak száma évről évre hullámzó, kis eltérést mutat. A szentendrei központban nyilvántartott álláskeresők részére álláskeresési ellátásként álláskeresési járadékot, nyugdíj előtti álláskeresési segélyt, valamint költségtérítést adhatnak. Az álláskeresési járadék maximum időtartama 90 nap lehet, összege a munkaerő-piaci járulék alap 60% - a, de nem lehet magasabb a minimálbérnél.

Az ellátatlan munkanélküliek az önkormányzathoz beadott kérelmük alapján támogatásban részesülhetnek. Az aktív korúak esetében a rendszeres szociális segély állapítható meg, vagy a foglalkoztatást helyettesítő támogatás. Rendszeres szociális segélyben nem jelentős a változás az igénylők számában. Ha nem jogosultak a fenti segélyek egyikére sem, esetlegesen tartós beteg hozzátartozó ápolása címén ápolási díjban (feltételek esetén), vagy eseti pénzellátásban részesülhetnek.

A megállapított támogatásokat a törvényben meghatározott időnként felül kell vizsgálni. A foglalkoztatást helyettesítő támogatásban részesülőknél harminc nap időtartamban munkát kell

végeznie az önkormányzati intézmények, a közterületek, a buszmegállók, a községi temető rendben tartásában, tisztításában.

3.3.3. számú táblázat - Aktív korúak ellátása - Rendszeres szociális segélyben, egészségkárosodási és gyermekfelügyeleti támogatásban, valamint foglalkoztatást helyettesítő támogatásban részesítettek száma

Év	Rendszeres szociális segélyben részesített regisztrált munkanélküliek száma (negyedévek átlaga) - TS 1401 (2015. február 28-tól az ellátás megszűnt, vagy külön vált EGYT-re és FHT-ra)	Egészségkárosodási és gyermekfelügyeleti támogatásban részesülők átlagos száma 2015. márc. 1-től érvényes módszertan szerint (TS 5401)		Foglalkoztatást helyettesítő támogatásban részesítettek átlagos havi száma (2015. március 01-től az ellátásra való jogosultság megváltozott)	
	Fő	Fő	15-64 évesek %-ában	Fő	Munkanélküliek %-ában
2014	0,25	n.a.	-		0,00%
2015	0,25	3,2	1280,00%		0,00%
2016	3,75	3,25	86,67%		0,00%
2017	3	n.a.	-		0,00%
2018	4	n.a.	-		0,00%
2019	2,25	n.a.	-		0,00%

Forrás: TeIR, Nemzeti Munkaügyi Hivatal

Rendszeres szociális segélyben az aktív korú regisztrált munkanélküliek részesülnek, az eltelt hat év alatt számottevően nem változott az arányuk. Egészségkárosodási és gyermekfelügyeleti támogatásban (két év adata nem releváns összehasonlításra), valamint a foglalkoztatást helyettesítő támogatásban lévőkről sincs adat.

3.4 Lakhatás, lakáshoz jutás, lakhatási szegregáció

E fejezetben a lakhatáshoz kapcsolódó területet elemezzük, kiemelve a bérlakás-állományt, a szociális lakhatást, az egyéb lakáscélra nem használt lakáscélú ingatlanokat, feltárva a településen fellelhető elégtelen lakhatási körülményeket, veszélyeztetett lakhatási helyzeteket és hajléktalanságot, illetve a lakhatást segítő támogatásokat. E mellett részletezzük a lakhatásra vonatkozó egyéb jellemzőket, elsősorban a szolgáltatásokhoz való hozzáférést.

A település lakásállománya 2019. évben összesen 760 darab ingatlan, mely hárommal több, mint a 2014. évet megelőző időszakban volt. A közszolgáltatásokhoz való hozzáférés biztosítva van (víz, villany, gáz, csatorna, szemétszállítás, és a szelektív hulladékgyűjtés). Visegrádon a lakosság nagy része saját tulajdonú lakásban/családi házban él, több esetben előfordul, hogy több nemzedék lakja a házat. Az Erdélyből érkező munkavállalók inkább albérletben élnek. A városba betelepülők régi ingatlanokat vásároltak, illetve építkeztek. Településszintű lakcímkártyával rendelkező személy nem él a településen, veszélyeztetett lakhatási helyzetről nincs tudomás. Korábban az önkormányzat részéről megfogalmazódott a lakásállomány bővítés, de jelenleg nem történt előrelépés. A város külterületén élők a közszolgáltatások igénybe tudják venni, szociálisan nem rászorulók.

3.4.1. számú táblázat - Lakásállomány

Év	Lakásállomány (db) (TS 4201)	Ebből elégtelen lakhatási körülményeket biztosító lakások száma	Bérlakás állomány (db)	Ebből elégtelen lakhatási körülményeket biztosító lakások száma	Szociális lakásállomány (db)	Ebből elégtelen lakhatási körülményeket biztosító lakások száma
2014	757	n.a.	n.a.	n.a.	n.a.	n.a.
2015	757	n.a.	n.a.	n.a.	n.a.	n.a.
2016	758	n.a.	n.a.	n.a.	n.a.	n.a.
2017	758	n.a.	n.a.	n.a.	n.a.	n.a.
2018	760	n.a.	n.a.	n.a.	n.a.	n.a.
2019	n.a.	n.a.	n.a.	n.a.	n.a.	n.a.

Forrás: TeIR, KSH Tstar, önkormányzati adatok

(c) 2021 Lachner Nonprofit Kft. Készült a TeIR-rel.

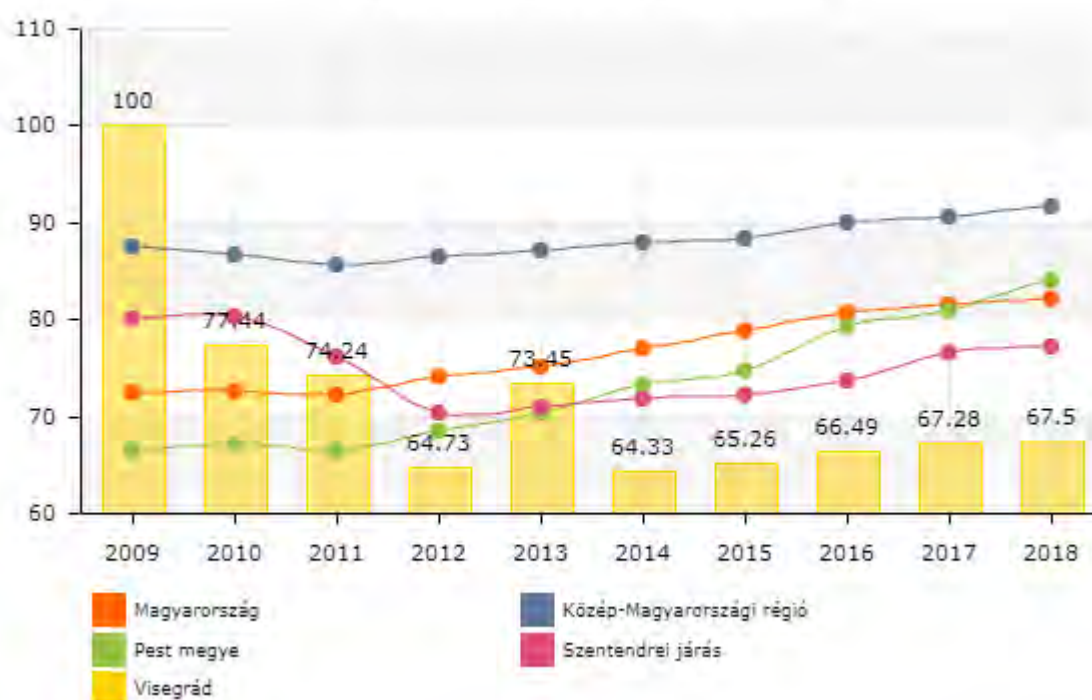

A köz-csatornahálózatba bekapcsolt lakások 67,5% - a rendelkezik.

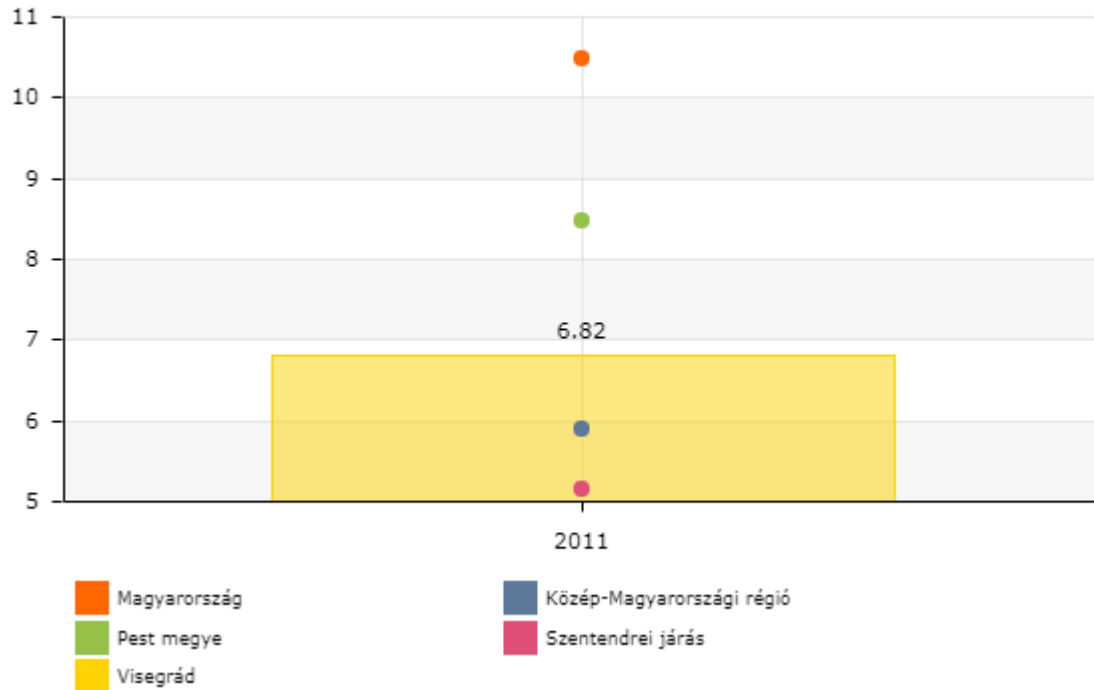

Komfort nélküli, félkomfortos és szükséglakások aránya a lakott lakásokon belül (%)

Félkomfortos az a lakás, üdülő, amely legalább egy 12 m²-t meghaladó alapterületű lakószobával és főzőhellyel, továbbá fürdőhellyel vagy vízöblítéses WC-vel, villannyal, vízellátással és egyedi fűtési móddal rendelkezik. Komfort nélküli az a lakás, üdülő, amely legalább egy 12 m²-t meghaladó alapterületű lakószobával és főzőhellyel, valamint egyedi fűtési móddal rendelkezik. A komfortfokozatok egyikébe sem sorolható lakások a szükség- és egyéb lakások. Visegrádon a lakások 6,82% -a tartozik ebbe a kategóriába.

a) bérlakás-állomány nincs

b) szociális lakhatást az önkormányzat nem tudja biztosítani

c) egyéb lakáscélra használt nem lakáscélú ingatlanok nincsenek

e) lakhatást segítő támogatások nem biztosított, lakásfenntartási támogatásban részesített személyek 2014. – és 2015. évben van adat. Adósságcsökkentési támogatásban részesítettek számáról nincs adat. Önkormányzat saját adataiból a lakhatási támogatásban részesülők 2015. évben 7 fő, míg 2016. évben 16 fő kapott.

3.4.2. számú táblázat - Lakásfenntartási és adósságcsökkentési támogatásban részesülők száma		
Év	Lakásfenntartási támogatásban részesített személyek száma (TS 6001)	Adósságcsökkentési támogatásban részesítettek száma (TS 6101)
2014	39	n.a.
2015	40	n.a.
2016	n.a.	n.a.
2017	n.a.	n.a.
2018	n.a.	n.a.
2019	n.a.	n.a.
Forrás: TeIR, KSH Tstar		

f) eladósodottság a település lakosainál nem jellemző

g) lakhatás egyéb jellemzői: külterületeken és nem lakóövezetben elhelyezkedő lakások, minőségi közszolgáltatásokhoz, közműszolgáltatásokhoz megoldott, közösségi közlekedéshez való hozzáférése nem releváns saját gépjárművel közlekednek, szociálisan nem rászorulók.

3.5 Telepek, szegregátumok helyzete

Nem releváns, Visegrádon nincs szegregátum.

a) a telep/szegregátum mint lakókörnyezet jellemzői (kiterjedtsége, területi elhelyezkedése, megközelíthetősége, lakásállományának állapota, közműellátottsága, közszolgáltatásokhoz való hozzáférés lehetőségei, egyéb környezet-egészségügyi jellemzői stb.) – nem releváns

b) a telepen/szegregátumokban élők száma, társadalmi problémák szempontjából főbb jellemzői (pl. életkori megoszlás, foglalkoztatottsági helyzet, segélyezettek, hátrányos, halmozottan hátrányos helyzetű gyermekek aránya, stb.) – nem releváns

c) szegregációval veszélyeztetett területek, a lakosság területi átrendeződésének folyamatai nem jellemző – nem releváns

3.6 Egészségügyi és szociális szolgáltatásokhoz való hozzáférés

Az egészségügyről szóló 1997. évi CLIV. törvény előírja, hogy a települési önkormányzat az egészségügyi alapellátás körében gondoskodik:

- a) a háziorvosi, házi gyermekorvosi ellátásról,
- b) a fogorvosi alapellátásról,
- c) az alapellátáshoz kapcsolódó ügyeleti ellátásról,
- d) a védőnői ellátásról,
- e) az iskola-egészségügyi ellátásról.

A települési önkormányzat a környezet- és település-egészségügyi feladatok körében gondoskodik

- a) a köztisztasági és településtisztasági feladatok ellátásáról,
- b) biztosítja a rovarok és rágcsálók irtását,
- c) folyamatosan figyelemmel kíséri a település környezet-egészségügyi helyzetének alakulását és ennek esetleges romlása esetén – lehetőségeihez képest – saját hatáskörben intézkedik, vagy a hatáskörrel rendelkező és illetékes hatóságnál kezdeményezi a szükséges intézkedések meghozatalát,

d) együttműködik a lakosságra, közösségekre, családi, munkahelyi, iskolai színterekre irányuló egészségfejlesztési tevékenységekben, valamint támogatja és aktívan kezdeményezi ezeket.

A szociálisan rászorultak részére személyes gondoskodást az állam, valamint az önkormányzatok biztosítják. A Szt. értelmében a személyes gondoskodás magában foglalja a szociális alapszolgáltatásokat és szakosított ellátásokat.

Szociális alapszolgáltatások: étkeztetés, házi segítségnyújtás, családsegítés, jelzőrendszeres házi segítségnyújtás, közösségi ellátások, támogató szolgáltatás, utcai szociális munka, nappali ellátás. Személyes gondoskodás körébe tartozó szakosított ellátások: az ápolást, gondozást nyújtó intézmény, a rehabilitációs intézmény, a lakóotthon, az átmeneti elhelyezést nyújtó intézmény, az egyéb speciális szociális intézmény.

Az Ebktv. rendelkezése értelmében az egyenlő bánásmód követelményét érvényesíteni kell a társadalombiztosítási rendszerekből finanszírozott, továbbá a szociális, illetve gyermekvédelmi pénzbeli és természetbeni, valamint személyes gondoskodást nyújtó ellátások igénylése és biztosítása, a betegségmegelőző programokban és a szűrővizsgálatokon való részvétel, a gyógyító megelőző ellátás, a tartózkodás céljára szolgáló helyiségek használata, az élelmezési és egyéb szükségletek kielégítése során.

Az egyenlő bánásmódhoz való jog magában foglalja különösen az azonos egészségügyi intézmények használatának, az ugyanolyan színvonalú és hatékony, illetőleg nem magasabb kockázattal járó gyógykezelésben, valamint betegségmegelőző programokban (szűrővizsgálatokban) való részvétel jogát.

a) az egészségügyi alapszolgáltatásokhoz, szakellátáshoz való hozzáférés

Az egészségügyi ellátás megfelelő színvonalon biztosított az alapellátás körébe tartozó települési önkormányzati feladatok vonatkozásában. Egy háziorvos látja el családorvosként a felnőtt, – és a gyermekorvosi feladatokat Visegrádon. Fogorvosi alapellátás helyben biztosított.

Az alapellátásként biztosított hétköznapi ügyeletet helyben, míg a hétfégi ügyeletet Tahitótfalu látja el.

A védőnői ellátás a 0-14 éves korú gyermekek részére helyi szinten igénybe vehető. Terhesgondozásra helyi szinten, és Szentendrén van lehetőség.

Szakellátást a Visegrádi Szakkórház, a Szentendrei rendelőintézet, a Budapest Szent Margit és a Honvéd kórház látja el.

A településen gyógyszertár vállalkozásban működik heti öt napon elérhető a szolgáltatás.

3.6.1. számú táblázat – Orvosi ellátás

Év	Felnőttek és gyermekek részére szervezett háziorvosi szolgálatok száma (TS 4401)	Csak felnőttek részére szervezett háziorvosi szolgáltatások száma (TS 4301)	A házi gyermekorvosok által ellátott szolgálatok száma (TS 4501)
2014	1	n.a.	n.a.
2015	1	n.a.	n.a.
2016	1	n.a.	n.a.
2017	1	n.a.	n.a.
2018	1	n.a.	n.a.
2019	n.a.	n.a.	n.a.

Forrás: TeIR, KSH Tstar

Az egy házi felnőtt- és gyermekorvos látja a város lakosságát.

(c) 2021 Lechner Nonprofit Kft. Készült a TeIR-rel.

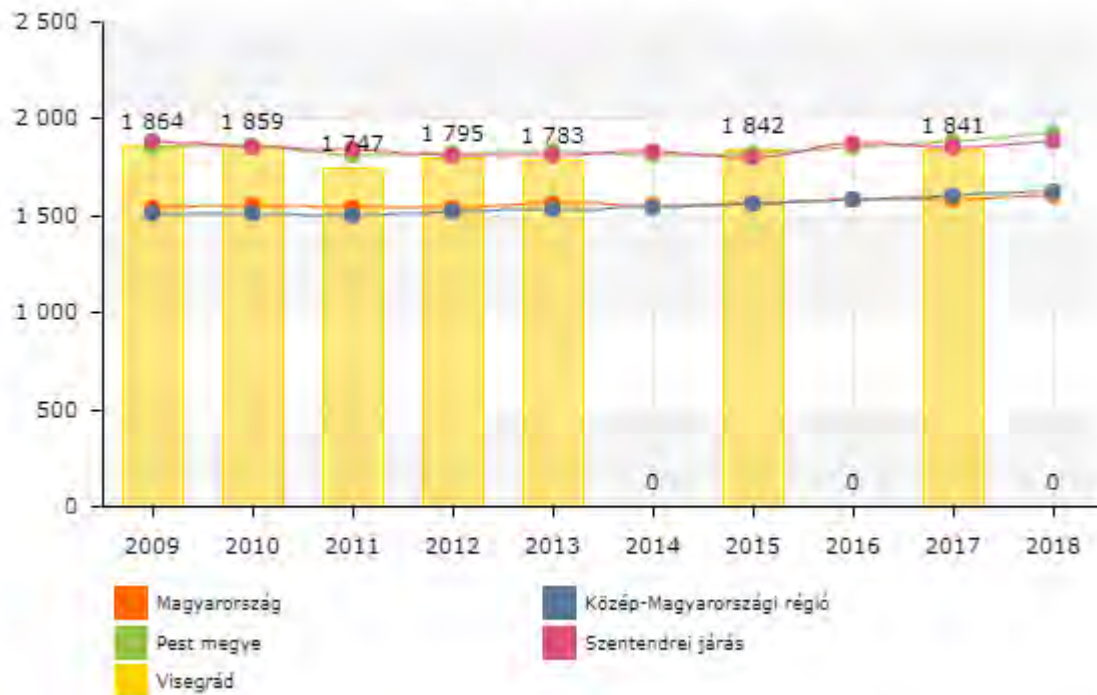

(c) 2021 Lechner Nonprofit Kft. Készült a TeIR-rel.

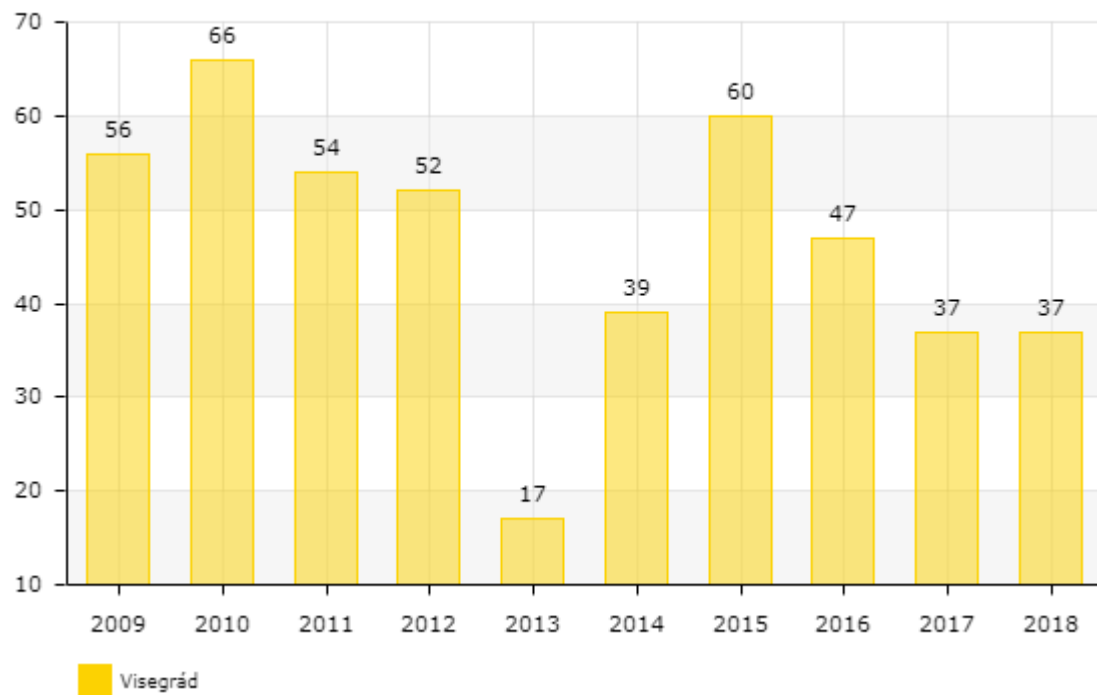

Közgyógyellátási igazolvánnyal rendelkezők száma (fő)

3.6.2. számú táblázat - Közgyógyellátási igazolvánnyal rendelkezők száma

Év	Közgyógyellátási igazolvánnyal rendelkezők száma (TS 5601)
2014	39
2015	60
2016	47
2017	37
2018	37
2019	n.a.

Forrás: TeIR, KSH Tstar

Közgyógyellátási igazolvánnyal rendelkezők száma a korábbi adatok alapján csökken, 2015. év kiemelkedően magas, majd folyamatos csökkenést mutat, 2018. évben 37 fő jogosult az ellátásra. Későbbi évekre nincs adat.

A közgyógyellátás hozzájárul a szociálisan rászoruló személy azon kiadásaihoz, amelyek egészségi állapota megőrzéséhez és helyreállításához szükségesek. A háziorvos igazolása alapján a kérelmező lakhelye szerinti járási hivatal állapítja meg.

Jogosult:

- az átmeneti gondozásban részesülő, és a nevelésbe vett kiskorú;
- az aktív korúak ellátására jogosult egészségkárosodott személy;
- a pénzellátásban részesülő hadigondozott és a nemzeti gondozott;
- a központi szociális segélyben részesülő;
- a rokkantsági járadékos;

valamint az aki

- rokkantsági ellátásban részesül és az egészségi állapota a rehabilitációs hatóság komplex minősítése alapján nem haladja meg a 30%-os mértéket,
- rokkantsági ellátásban részesül és 2011. december 31-én I. vagy II. csoportú rokkantsági, baleseti rokkantsági nyugdíjra volt jogosult,
- öregségi nyugdíjban részesül és 2011. december 31-én I. vagy II. csoportú rokkantsági, baleseti rokkantsági nyugdíjra volt jogosult, vagy öregségi nyugdíjban részesül, és a nyugdíjra való jogosultságának megállapítását megelőző napon az a) vagy b) alpont hatálya alá tartozott;
- saját jogon magasabb összegű családi pótlékban részesül, vagy aki után szülője vagy eltartója magasabb összegű családi pótlékban részesül.

Normatív jogcímen jogosult a közgyógyellátásra:

- az a személy, akinek a családjában az egy főre jutó havi jövedelem nem éri el az öregségi nyugdíj mindenkori legkisebb összegét (jelenleg: 28.500,- Ft) és a rendszeres gyógyító ellátások havi költsége meghaladja az öregségi nyugdíj mindenkori legkisebb összegének 10%-át (jelenleg: 2.850,- Ft), VAGY
- aki egyedülálló és havi jövedelme nem éri el az öregségi nyugdíj mindenkori legkisebb összegének 150%-át (jelenleg: 42.750,- Ft) és a rendszeres gyógyító ellátások havi költsége meghaladja az öregségi nyugdíj mindenkori legkisebb összegének 10%-át (jelenleg: 2.850,- Ft)

3.6.3. számú táblázat - Ápolási díjban részesítettek száma

Év	Ápolási díj, alanyi jogon: támogatásban részesítettek évi átlagos száma (TS 5901)	Ápolási díj, méltányossági alapon: támogatásban részesítettek évi átlagos száma (TS 5902)	Összesen
2014	n.a.	n.a.	0,00
2015	n.a.	n.a.	0,00
2016	3,05	n.a.	3,05
2017	n.a.	n.a.	0,00
2018	n.a.	n.a.	0,00
2019	n.a.	n.a.	0,00
Forrás: TeIR, KSH Tstar			

Ápolási díjban alanyi jogon 2016. évben részesültek, jellemzően többi évre nincs adat.

- b) prevenció és szűrőprogramokhoz (pl. népegészségügyi, koragyermekkorai kötelező szűrésekhez)

Visegrádon a Szent Kozma és Damján Rehabilitációs Szakkórház, a házi orvos, a védőnő, és a körzeti nővér együttműködésével zajlanak az ingyenes szűrővizsgálatok. Ezeket a vizsgálatokat 2015 óta szervezik önkormányzati támogatással. A partnerek nagy hangsúlyt fektetnek a súlyos betegségek időbeli felismerésére, kiszűrésére, mely életmentő lehet. A következő vizsgálatok biztosítottak: nőgyógyászati-, prosztatata-, bőrgyógyászati-, vastagbélrák szűrés; tüdőszűrés, vércukorszint meghatározás, hasi ultrahang, doppler, csontsűrűség – és laktóz intolerancia mérés, táplálkozási állapot felmérés, egyénre szóló személyes tanácsadások. Az önkormányzat támogatja a kötelező védőoltásokat, illetve még a HPV vírus elleni védőoltást, a szociálisan rászorulóknak akár ingyenes juthatnak hozzá. A védőnő folyamatosan készíti a státuszvizsgálatot a csecsemők és kisgyermekek körében.

- c) fejlesztő és rehabilitációs ellátáshoz való hozzáférés

Az Önkormányzat és a Szent Kozma és Damján Rehabilitációs Szakkórház vízhasználati szerződést kötött, melyben lehetőségeihez mérten támogatást nyújt a kórháznak, cserében a fenti szolgáltatásokat biztosítják a lakosság számára. Az intézmény a Gizella telepen működik, mely könnyen és gyorsan megközelíthető. Visegrád 25 kilométeres vonzáskörzetében több egészségügyi alapellátás elérhető, nevelési tanácsadó, családsegítő, gyámhivatal, mentálhigiénés központ, stb. működik.

- d) közétkeztetésben az egészséges táplálkozás szempontjainak megjelenése

Az uniós forrásból korszerűsített konyha minden jelenlegi igényt kielégítő infrastruktúrával rendelkezik. Ebben a konyhában készítik a város óvodásai, iskolásai és a szociális étkezésben résztvevői számára a napi meleg ételt. Az élelmezésvezető körütekintése alapján készül a menü, melyben figyelembe veszi az intézményektől, szülőktől, védőnőtől érkező javaslatokat.

e) A városban található sportcsarnok több lehetőséget biztosít a sportprogramokhoz való hozzáféréshez. A diákok a kötelező testnevelésórán kívül számos mozgásfejlesztési programokban vehetnek részt, melyben az egészséges életmódra való nevelés is cél. A gyerekek mellett a felnőtt korosztály is sportolhat a Városi Sportcentrumban. A civil szervezetek egy része valamilyen sport tevékenységet tűzött ki célként. A Visegrádi Sport Egyesület (futball, túra, kerékpáros és sakk

szakosztállyal büszkélkedhet. Az Ifjúság Sziget Egyesület és a Szent György Lovagrend apródképzője kínál lehetőséget gyermek és felnőtt érdeklődők számára. A közösségi sportnapok ingyenesek, egyesületi tagdíjak, szülői hozzájárulások, önkormányzati támogatás útján valósul meg. A költségvetésen kívül pályázati lehetőségek állnak rendelkezésre a civil szervezeteknek, illetve képviselői támogatásokra. A Sziget Egyesült által működtetett ifjúsági házban többféle foglalkozás elérhető, pld. gyermekfoglalkoztató, baba – mama klub, nyugdíjas torna.

f) személyes gondoskodást nyújtó szociális szolgáltatásokhoz való hozzáférés a település vonatkozásában heti két alkalommal a Családsegítő és Gyermekjóléti Szolgálat munkatársai látják el. Az igénylő rászoruló idős, beteg embereknek házhoz szállítják az ebédet. A dunabogdányi Figyelj Rám! Egyesület a házi segítségnyújtásban, a rászoruló rendszeres orvosi ellátásban részesülő gyermekek szállításában. Az önkormányzat illetékes ügyintézője, képviselő, a Népjóléti Bizottság tagjai is segíti a rászorultakat.

A szociálisan rászorultak részére a személyes gondoskodást nyújtó ellátást az állam, valamint az önkormányzatok biztosítják.

Személyes gondoskodást nyújtó közfeladatot ellátó lehet:

- egyházi jogi személy,
- társadalmi szervezet,
- alapítvány, közalapítvány,
- közhasznú társaság, egyéni vagy társas vállalkozás.

A személyes gondoskodás magában foglalja a szociális alapszolgáltatásokat és a szakosított ellátásokat.

Az alapszolgáltatások megszervezésével a települési önkormányzat segítséget nyújt a szociálisan rászorulóknak részére saját otthonukban és lakókörnyezetükben önálló életvitelük fenntartásában, valamint egészségi állapotukból, mentális állapotukból vagy más okból származó problémáik megoldásában.

A szociális alapszolgáltatást nyújtó személy - külön jogszabályban meghatározottak szerint – gondozási tervet készít az egyes ellátottak részére nyújtott szolgáltatások formáiról, rendszerességéről, időtartamáról.

A szociális alapszolgáltatások a következők:

- a) a falugondnoki és tanyagondnoki szolgáltatás,
- b) az étkeztetés,
- c) a házi segítségnyújtás,
- d) a családsegítés,
- e) a jelzőrendszeres házi segítségnyújtás,
- f) a közösségi ellátások,
- g) a támogató szolgáltatás,
- h) az utcai szociális munka,
- i) a nappali ellátás (nappali ellátást nyújtó szociális intézmény).

Szociális szolgáltató: az a személy vagy szervezet, amely az a)-h) szolgáltatásokat nyújtja.

Fenntartó a szociális szolgáltatót és intézményt működtető személy vagy szervezet:

- állami (kp-i költségvetési szerv, intézményi társulás, települési önkormányzatok társulása, települési-, területi kisebbségi önkormányzat)
- egyházi (magyarországi székhelyű egyház, egyházi jogi személy),
- nem állami (szociális vállalkozói engedéllyel rendelkező jogi személy, magyarországi székhelyű gazdasági társaság, gazdálkodó szervezet stb.)

Alapszolgáltatási központ, amely az alábbi szolgáltatásokat nyújtja:

- az étkeztetés,
- a házi segítségnyújtás,
- a családsegítés,

- a nappali ellátás,
- gyermekjóléti szolgáltatás.

Étkeztetés

Az étkeztetés keretében azoknak a szociálisan rászorultaknak a legalább napi egyszeri meleg étkezéséről kell gondoskodni.

Rászorult:

- az, aki önmaga, illetve önmaga és eltartottjai részére tartósan vagy átmeneti jelleggel nem képes biztosítani az étkezést,
- az, aki kora, egészségi állapota, fogyatékosága, betegsége, vagy hajléktalansága miatt nem képes az étkezésről más módon gondoskodni.

A jogosultság feltételeit a települési önkormányzat rendeletében részletesen szabályozza.

Jogosultsági feltételként jövedelmi helyzet nem határozható meg!

Az ellátást folyamatosan kell biztosítani, (hétfvégén is, ha igény van rá, és helyben megoldható).

Indokolt esetben diétás étkeztetés is biztosítható.

Étkeztetés formái:

1. szociális konyha, (önálló konyha, iskolai, óvodai szociális intézményi konyha,)
2. népkonyha, (alkalmi jellegű)
3. egyéb főzőhely (helyben fogyasztásra nincs lehetőség)

Az étkeztetés megszervezhető:

1. helyben fogyasztással,
2. elvitelének lehetőségével,
3. lakásra szállítással.

Házi segítségnyújtás

Házi segítségnyújtás keretében a szolgáltatást igénybe vevő személynek az önálló életvitel fenntartása érdekében a saját lakókörnyezetében kell biztosítani az egészségi, fizikai, mentális állapota illetve szociális helyzete szerint szükséges ellátást.

A meglévő képességek megtartásával, felhasználásával és fejlesztésével kell biztosítani:

1. az alapvető gondozási, orvosi előírás szerinti ápolási feladatok elvégzését,
2. az ellátott és lakókörnyezete higiénias körülményeinek megtartásában való közreműködést, (takarítás, bevásárlás, stb.)
3. a veszélyhelyzetek kialakulásának megelőzésében, illetve azok elhárításában való segítségnyújtást,
4. szabadidős, foglalkoztató programok szervezése.

A házi segítségnyújtást végző gondozónak együtt kell működni az egészségügyi-, szociális intézményekkel és szolgáltatókkal.

A házi segítségnyújtás igénybevételét megelőzően vizsgálni kell a gondozási szükségletet.

A házi segítségnyújtást a megállapított gondozási szükségletnek megfelelő időtartamban, de legfeljebb napi 4 órában kell nyújtani (ennél kevesebbet kérhet az igénylő, többet nem) Akinek a gondozási szükséglete meghaladja a napi 4 órát, azt tájékoztatni kell a bentlakásos intézményi ellátás igénybevételének lehetőségéről. (nem kötelező elfogadnia, de házi segítség nyújtás keretében akkor is csak 4 órában gondozható.)

Gondozási szükséglet vizsgálata nélkül csak kivételes esetben, olyan egészségügyi állapot vagy személyes körülmény esetén nyújtható az ellátás, mely halaszthatatlanul szükségessé teszi ezt, és ez esetben is csak átmenetileg, legfeljebb 3 hónapig.

Családsegítés

A családsegítés a szociális vagy mentálhigiénés problémák, illetve egyéb krízishelyzet miatt segítséget igénylő személyek, családok számára az ilyen helyzethez vezető okok megelőzése, a

krízishelyzet megszüntetése, valamint az életvezetési képesség megőrzése céljából nyújtott szolgáltatás.

Jelzőrendszer: a veszélyeztetettséget és krízishelyzetet jelző a családsegítést nyújtó szolgáltatónak.

A családsegítés keretében biztosítani kell

1. a szociális, életvezetési és mentálhigiénés tanácsadást,
2. az anyagi nehézségekkel küzdők számára a pénzügyi, természetbeni ellátásokhoz, továbbá a szociális szolgáltatásokhoz való hozzájutás megszervezését,
3. a szociális segítőmunkát, így a családban jelentkező működési zavarok, illetve konfliktusok megoldásának elősegítését,
4. a közösségfejlesztő programok szervezését, valamint egyéni és csoportos készségfejlesztést,
5. a tartós munkanélküliek, a fiatal munkanélküliek, az adósságterhekkel és lakhatási problémákkal küzdők, a fogyatékosokkal élő, a krónikus betegek, a szenvedélybetegek, a pszichiátriai betegek, a kábítószer-problémával küzdők, illetve egyéb szociálisan rászorult személyek és családtagjaik részére tanácsadás nyújtását,
6. a kríziskezelést, valamint a nehéz élethelyzetben élő családokat segítő szolgáltatásokat,
7. a Gyvt. 40/A. § (2) bekezdés *a)* pont *ad)* alpontja szerinti készenléti szolgálatot az (1) bekezdés szerinti személyek számára,
8. a nagy létszámú intézmények átalakítását követően támogatott lakhatást igénybe vevők utánkövetését biztosító eseményezési feladatokat.

Jelzőrendszeres házi segítségnyújtás

A jelzőrendszeres házi segítségnyújtás célja: a saját otthonukban élő, egészségi állapotuk és szociális helyzetük miatt rászoruló, időskorú vagy fogyatékos személyek, illetve pszichiátriai betegek részére az önálló életvitel fenntartása mellett felmerülő krízishelyzetek elhárítása.

Követelmény: az ellátásban részesülő személy képes a segélyhívó készülék megfelelő használatára.

Jelzőrendszeres házi segítségnyújtást csak a házi segítségnyújtásra működési engedéllyel rendelkező szociális szolgáltató illetve intézmény biztosíthat.

A jelzőrendszeres házi segítségnyújtás keretében biztosítani kell

1. az ellátott személy segélyhívása esetén az ügyeletes gondozónak a helyszínen történő haladéktalan megjelenését,
2. a segélyhívás okául szolgáló probléma megoldása érdekében szükséges azonnali intézkedések megtételét,
3. szükség esetén további egészségügyi vagy szociális ellátás kezdeményezését.

Az ellátást csak a szociálisan rászorult személyek részére lehet nyújtani.

Szociálisan rászorult:

1. az egyedül élő 65 év feletti személy,
2. egyedül élő súlyosan fogyatékos vagy pszichiátriai beteg személy, vagy kétszemélyes háztartásban élő 65 év feletti, ill. súlyosan fogyatékos vagy pszichiátriai beteg személy, ha egészségi állapota indokolja.

g) hátrányos megkülönböztetés, az egyenlő bánásmód követelményének megsértése a szolgáltatások nyújtásakor az Önkormányzattal szemben az egyenlő bánásmód követelményének megsértése miatt szankció megállapítására nem került sor.

h) pozitív diszkrimináció (hátránykompenzáló juttatások, szolgáltatások) a szociális és az egészségügyi ellátórendszer keretein belül a kötelezően nyújtandó ellátásokban, - pld.

közgyógyellátási igazolvány, ápolási díj, aktív korúak ellátása, időskorúak járadéka, egészségügyi szolgáltatásra jogosultság – melyeket a járási hivatal állapít meg.

Az utóbbi években a családsegítő szolgálat a vöröskereszttől adományt gyűjt, illetve pályázati úton nyert élelmiszer segélyek kiosztását megszervezik a rászorulóknak részére, évente több alkalommal. A védőnő rendszeresen szervez tavaszi és őszi ruhabörzést, melyet a kismama klub tagjainak támogatásával végzi.

3.7 Közösségi viszonyok, helyi közélet bemutatása

a) közösségi élet szinterei, fórumai

A városban a közösségi élet szinterei sokrétűek, a lakosság többsége lokálpatrióta. A Mátyás Király Művelődési Ház és Könyvtár a Duna Mozival a legfőbb közösségi és kulturális színtér. A város életének meghatározó részét képezi a turisták által látogatott Fellegvár, a Salamon – torony; a Mátyás Király Múzeum. A programokat részben a lakosság igényének megfelelően alakítják ki, míg a múzeumok a nagyközönség számára nyújtanak attrakciókat. A Városi Sportcentrum szintén a közösségi programok színtere. Az intézmények játszóudvarai és a játszótérek a szabadidő programok helyszínét biztosítják. A vállalkozásban működő Bobpálya, a Canopy pálya és Kalandpark, a Gokart és Kalandpark egyaránt nyitott a helybeliek, mint a turisták számára. A Fűvészkert és a Pisztrángos tavak kellemes kikapcsolódást nyújt a természet kedvelőknek. A városban tevékenykedő civil szervezetek aktívan részt vesznek a lakosság elégedettségéhez, szociális, egészségügyi, oktatási, művelődési, sport, stb. területeken.

b) Közösségi együttélés jellemzői (pl. etnikai konfliktusok és kezelésük) településen etnikai konfliktusok nem alakulnak ki.

c) Helyi közösségi szolidaritás megnyilvánulásai (adományozás, önkéntes munka stb.) az évente megrendezésre kerülő nagyrendezvények alkalmával sok önkéntes segít. Jellemző a lakosságra, hogy az önkormányzattal és a helyi vállalkozókkal összefognak, a közös cél érdekében legyen az park, játszótér karbantartás, vagy az esetleges árvíz elleni védekezés.

3.8 A roma nemzetiségi önkormányzat célcsoportokkal kapcsolatos esélyegyenlőségi tevékenysége, partnersége a települési önkormányzattal

Nem releváns

3.9 Következtetések: problémák beazonosítása, fejlesztési lehetőségek meghatározása.

A mélyszegénységben élők és a romák helyzete, esélyegyenlősége vizsgálata során településünkön	
beazonosított problémák	fejlesztési lehetőségek
A lakosság körében alacsony iskolai végzettség	Képzések szervezése helyi, vagy térségi szinten, közfoglalkoztatás
Igény a ruhaosztásra	Adomány gyűjtés, és eljuttatása a rászorulóknak

4. A gyermekek helyzete, esélyegyenlősége, gyermekszegénység

4.1. A gyermekek helyzetének általános jellemzői (pl. gyermekek száma, aránya, életkori megoszlása, demográfiai trendek stb.)

Magyar Országgyűlés 1991. évi LXIV. törvényében kihirdette a Gyermekek Jogairól szóló ENSZ Egyezményt, majd elfogadta a 47/2007. (V. 31.) sz. határozatával a „Legyen Jobb a Gyermekeknek 2007-2032” Nemzeti Stratégiát. A dokumentum fő célja volt, hogy csökkentse a gyermekek és családjaik nélkülözését, javítsa a gyermekek fejlődési esélyeit. Ez minden gyermekre kiterjed, de azokra a gyermekekre kell hangsúlyt helyezni, akiknek érdekei a legjobban sérülnek.

Visegrád állandó lakosságának száma 2018. évben 1879 fő, melyből a 14 év alatti gyermekek száma 273 fő, melyből 47 fő kettő év alatti. A településen van óvoda, általános iskola. A városban nincs bölcsőde, családi napközi és középiskola.

Védelembe vett kiskorúak adatai hiányosak 2018. évben 1 gyermek került.

Év	65 év feletti állandó lakosok száma (fő) (TS 0328)	0-14 éves korú állandó lakosok száma (fő) (TS 0327)	Öregedési index (%) (TS 0401)
2014	432	269	160,59%
2015	436	270	161,48%
2016	437	278	157,19%
2017	447	275	162,55%
2018	462	273	169,23%
2019	n.a.	n.a.	-

Forrás: TeIR, KSH-TSTAR

Korcsoport	Fő			Az állandó népességből a megfelelő korcsoportú nők és férfiak aránya (%)	
	Férfiak	Nők	Összesen (TS 0301)	Férfiak (TS 0303)	Nők (TS 0304)
Állandó népesség száma (férfiak TS 0300, nők TS 0302)	890	956	1846	48,21%	51,79%
0-2 évesek (összes száma TS 0305, aránya TS 0316)			47	2,55	
0-14 éves (férfiak TS 0306, nők TS 0307)	133	140	273	7,20%	7,58%
15-17 éves (férfiak TS 0308, nők TS 0309)	30	21	51	1,63%	1,14%
18-59 éves (férfiak TS 0310, nők TS 0311)	459	464	923	24,86%	25,14%
60-64 éves (férfiak TS 0312, nők TS 0313)	71	66	137	3,85%	3,58%
65 év feletti (férfiak TS 0314, nők TS 0315)	197	265	462	10,67%	14,36%

Forrás: TeIR, KSH-TSTAR

A város öregedési index mutatói évről évre emelkedik. Számok tükrében a 65 évnél idősebb szépkorúak a lakosság negyedét teszi ki, míg a 17 éveseknél fiatalabb korosztály csak 20% -a. A 65 évesnél idősebbek tízszeres arányban vannak a két évnél fiatalabbakhoz képest.

a) Veszélyeztetett és védelembe vett, hátrányos helyzetű, illetve halmozottan hátrányos helyzetű gyermekek, valamint fogyatékossgal élő gyermekek száma és aránya, egészségügyi, szociális, lakhatási helyzete. Veszélyeztetettség: olyan – a gyermek vagy más személy által tanúsított – magatartás, mulasztás vagy körülmény következtében kialakult állapot, amely a gyermek testi, értelmi, érzelmi vagy erkölcsi fejlődését gátolja vagy akadályozza.

A veszélyeztetettséget a jelzőrendszer széleskörű, minden jelzőrendszeri tag bevonásával kell meghatározni. A veszélyeztetettség helyzetének felismerése gyakran az együttműködésre kötelezett szakemberek hiányos jelzései miatt maradnak rejtve. A rendelet szerint definiált veszélyeztetettség –magatartás, mulasztás vagy körülmény következtében kialakult állapot - gyakran igen nehezen felismerhető helyzetekből adódik. Igen nagy a látencia a gyermekek bántalmazása, a szexuális abúzus, gyerek és/vagy szülő alkohol- vagy drogfogyasztása kapcsán. A látencia okai között szerepel, hogy a sértett gyermek gyakran nem tudja, hová fordulhat segítségért, illetve a bántalmazott gyermek és családja nem kerül a gyermekvédelmi rendszer látókörébe, nem kerül kapcsolatba olyan szakemberekkel, akik a bántalmazás gyanújára felfigyelhetnének.

A védelembe vétel a gyermekvédelmi gondoskodás keretébe tartozó hatósági intézkedés. A kialakult veszélyeztetettség megszüntetése érdekében a védelembe vétel kezdeményezése a gyermekjóléti szolgáltatás feladata.

Ha a szülő vagy más törvényes képviselő a gyermek veszélyeztetettségét az alapellátások önkéntes igénybevitelével megszüntetni nem tudja, vagy nem akarja, de alaposan feltételezhető, hogy segítséggel a gyermek fejlődése a családi környezetben mégis biztosítható, a gyámhatóság a gyermeket védelembe veszi.

A gyermekek védelme a gyermek családban történő nevelkedésének elősegítésére, veszélyeztetettségének megelőzésére és megszüntetésére, valamint a szülői vagy más hozzátartozói gondoskodásból kikerülő gyermek, helyettesítő védelmének biztosítására irányuló tevékenység. A gyermekek védelmét pénzübeli, természetbeni és személyes gondoskodást nyújtó gyermekjóléti alapellátások, illetve gyermekvédelmi szakellátások, valamint a Gyvt.-ben meghatározott hatósági intézkedések biztosítják.

Hatóság által védelembe vételre 2016 – 2018. év között egy esetben került sor, hátrányos és halmozottan hátrányos helyzetű, valamint fogyatékossgal élő gyermek vonatkozásában nincs adat.

4.1.1. számú táblázat - Védelembe vett és veszélyeztetett kiskorú gyermekek száma		
Év	Védelembe vett kiskorú gyermekek száma december 31-én (TS 3001)	Veszélyeztetett kiskorú gyermekek száma december 31-én (TS 3101)
2014	n.a.	n.a.
2015	n.a.	n.a.
2016	1	n.a.
2017	n.a.	n.a.
2018	0	0
2019	n.a.	n.a.
Forrás: TeIR, KSH Tstar		

c) rendszeres gyermekvédelmi kedvezményben részesítettek száma

A rendszeres gyermekvédelmi kedvezményre való jogosultság megállapításának célja annak igazolása, hogy a gyermek szociális helyzete alapján jogosult a gyermekétkeztetési kedvezmények, gyermekvédelmi törvényben meghatározott pénzbeli támogatásnak, illetve a külön jogszabályban meghatározott egyéb kedvezményeknek az igénybevételére.

A települési önkormányzat jegyzője megállapítja a gyermek rendszeres gyermekvédelmi kedvezményre való jogosultságot, amennyiben a gyermeket gondozó családban az egy főre jutó havi nettó jövedelem összege nem haladja meg

1) az öregségi nyugdíj mindenkori legkisebb összegének a 145 %-át (41.325.-Ft)

ha a gyermeket egyedülálló szülő, illetve más törvényes képviselő gondozza, vagy

- ha a gyermek tartósan beteg, illetve súlyosan fogyatékos, vagy

- ha a nagykorúvá vált gyermek megfelel az egyéb feltételeknek

2) az öregségi nyugdíj mindenkori legkisebb összegének a 135 %-át (38.475.-Ft) az 1) pont alá nem tartozó esetekben.

A törvény differenciáltan állapítja meg a rendszeres gyermekvédelmi kedvezményre való jogosultság jövedelmi feltételeit, elismerve és támogatva a gyermeket egyedülállóként gondozó családoknak, valamint a tartósan beteg, illetve súlyosan fogyatékos gyermeket gondozó szülőknek az átlagostól eltérő élethelyzetét, ezáltal biztosítható, hogy a rászorult gyermekek természetbeni támogatása továbbra is biztosított legyen, és ne essenek ki a gyermekvédelem védőhálójából.

4.1.2. számú táblázat - Rendszeres gyermekvédelmi kedvezményben részesítettek évi átlagos száma

Év	Rendszeres gyermekvédelmi kedvezményben részesítettek évi átlagos száma (TS 5801)
2014	41
2015	41
2016	37
2017	29
2018	6
2019	n.a.

Forrás: TeIR, KSH Tstar, Önkormányzati adatok

A rendszeres gyermekvédelmi kedvezményt 2014 - 2019 év között többen vették igénybe évente csökkenő mértékűt mutat.

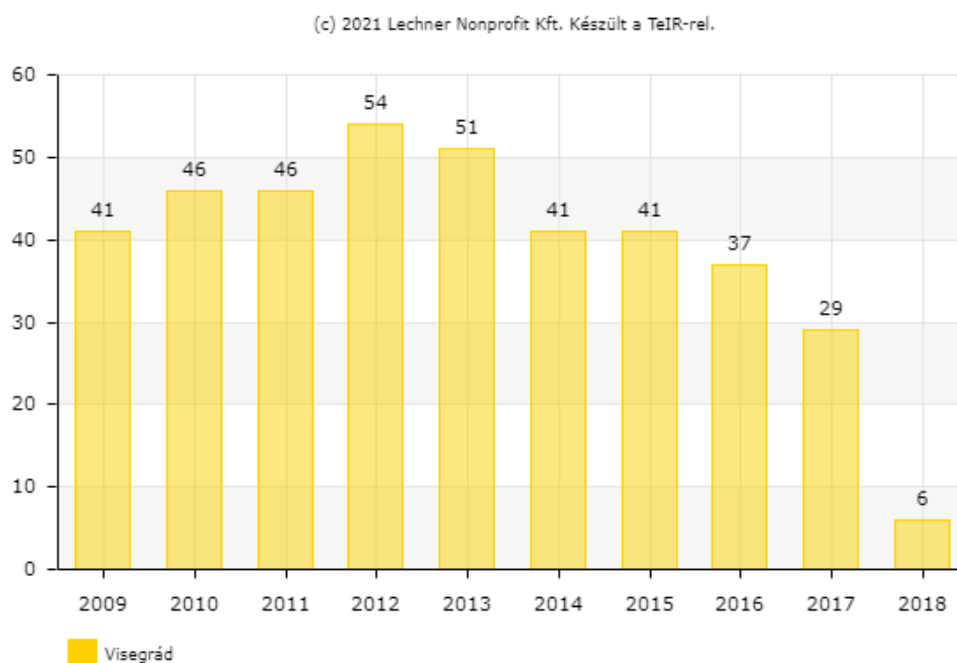

c) gyermek jogán járó helyi juttatásokban részesülők Bursa Hungarica 2020. évben 4 fő, míg 2021. évben szintén 4 fő pályázat lett a nyertes. Az elbírálás a jogszabályi előírások alapján történik.

d) kedvezményes iskolai/intézményi étkeztetésben részesülők adatai hiányosak, 2018.évben és 2019.évben a rendszeres gyermekvédelmi kedvezményben részesülő gyermekek ingyenesen vehették igénybe a szolgáltatást. Az nyári szünidei étkezést is biztosította az önkormányzat.

d) magyar állampolgársággal nem rendelkező gyermekek száma, aránya nincs adat

A nem magyar állampolgárságú gyermekek esélyegyenlőségének biztosítása esetén az elsődleges cél, hogy a gyermekek bejussanak a számukra megfelelő közoktatási intézményekbe, illetve oktatásuk során az interkulturális pedagógiai program megszervezésének feltételei biztosítottak legyenek. A köznevelési törvény minden Magyarországon élő vagy tartózkodó gyermek számára előírja az oktatásban történő kötelező részvételt, a magyar menedékjogi törvény pedig kifejezetten hivatkozik a gyermek mindenekfelett álló érdekének elvére. A településen minden óvodás és iskoláskorú gyermek magyar állampolgár.

Mária Terézia rendeletei alapján háromszáz évvel ezelőtt Bajorországból betelepített telepések alkották a helyi sváb közösséget. A Német Nemzetiségi Önkormányzat igyekszik hozzájárulni a hagyományok óvodai és iskolai megvalósulásához.

4.2 Szegregált, telepszerű lakókörnyezetben élő gyermekek helyzete, esélyegyenlősége

Nem releváns, a településen nincs szegregátum.

4.3 A hátrányos, illetve halmozottan hátrányos helyzetű, valamint fogyatékkal élő gyermekek szolgáltatásokhoz való hozzáférése

2013. szeptember 1-től hátrányos helyzetű az a rendszeres gyermekvédelmi kedvezményre jogosult gyermek és nagykorúvá vált gyermek, aki esetében az alábbi körülmények közül egy fennáll:

- a) a szülő vagy a családba fogadó gyám alacsony iskolai végzettsége, ha a gyermeket együtt nevelő mindkét szülőről, a gyermeket egyedül nevelő szülőről vagy a családba fogadó gyámról – önkéntes nyilatkozata alapján – megállapítható, hogy a rendszeres gyermekvédelmi kedvezmény igénylésekor legfeljebb alapfokú iskolai végzettséggel rendelkezik,
- b) a szülő vagy a családba fogadó gyám alacsony foglalkoztatottsága, ha a gyermeket nevelő szülők bármelyikéről vagy a családba fogadó gyámról megállapítható, hogy a rendszeres gyermekvédelmi kedvezmény igénylésekor az Szt. 33. §-a szerinti aktív korúak ellátására jogosult vagy a rendszeres gyermekvédelmi kedvezmény igénylésének időpontját megelőző 16 hónapon belül legalább 12 hónapig álláskeresőként nyilvántartott személy,
- c) a gyermek elégtelen lakókörnyezete, illetve lakáskörülményei, ha megállapítható, hogy a gyermek a településre vonatkozó integrált településfejlesztési stratégiában szegregátumnak nyilvánított lakókörnyezetben vagy félkomfortos, komfort nélküli vagy szükséglakásban, illetve olyan lakáskörülmények között él, ahol korlátozottan biztosítottak az egészséges fejlődéséhez szükséges feltételek.

Halmozottan hátrányos helyzetű

- a) az a rendszeres gyermekvédelmi kedvezményre jogosult gyermek és nagykorúvá vált gyermek, aki esetében az előzőekben felsorolt a)–c) pontjaiban meghatározott körülmények közül legalább kettő fennáll,
- b) a nevelésbe vett gyermek,
- c) az utógondozói ellátásban részesülő és tanulói vagy hallgatói jogviszonyban álló fiatal felnőtt.

A jegyző összesíti a települési önkormányzat illetékességi területén a hátrányos és halmozottan hátrányos helyzetű gyermekek és tanulók számát és az ily módon előállított statisztikai adatokat minden évben megküldi az illetékes kormányhivatal részére.

A halmozottan hátrányos helyzetű gyermekekkel kapcsolatos rendelkezések során, a védelembe vétel elrendelése esetén, illetőleg a rendszeres gyermekvédelmi kedvezményre való jogosultság, továbbá a hátrányos és halmozottan hátrányos helyzet megállapításáról szóló határozat meghozatalával egyidejűleg tájékoztatni kell a szülőt azokról a kedvezményekről, juttatásokról, pályázati lehetőségekről, amelyek a gyermeket megilletik. Tájékoztatni kell továbbá a szülőt arról is, hogy a rendszeres gyermekvédelmi kedvezményre jogosult gyermek mikor minősül halmozottan hátrányos helyzetűnek.

Nincs adat a célcsoporton belül fogyatékossgal vagy hátránnyal élő gyermek, szolgáltatások nem biztosítottak.

a) védőnői ellátás jellemzői (pl. a védőnő által ellátott települések száma, egy védőnőre jutott ellátott, betöltetlen státuszok)

4.3.1. számú táblázat – Védőnői álláshelyek száma		
Év	Betöltött védőnői álláshelyek száma (TS 3201)	Egy védőnőre jutó gyermekek száma
2014	0,5	n.a.
2015	1	n.a.
2016	1	n.a.
2017	1	n.a.
2018	1	n.a.
2019	n.a.	n.a.

Forrás: TeIR, KSH Tstar, önkormányzati adatgyűjtés

A településen egy fő védőnő biztosítja a szolgáltatást.

d) gyermekorvosi ellátás jellemzői (pl. házi gyermekorvoshoz, gyermek szakorvosi ellátáshoz való hozzáférés, betöltetlen házi gyermekorvosi praxisok száma)

4.3.2. számú táblázat – Gyermekorvosi ellátás jellemzői

Év	Betöltetlen felnőtt háziorvosi praxis/ok száma	Háziorvos által ellátott személyek száma	Gyermekorvos által ellátott gyerekek száma	Felnőtt házi orvos által ellátott gyerekek száma	Házi gyermekorvosok száma (TS 4601)
2014	n.a.	n.a.	n.a.	n.a.	1
2015	n.a.	n.a.	n.a.	n.a.	1
2016	n.a.	n.a.	n.a.	n.a.	1
2017	n.a.	n.a.	n.a.	n.a.	1
2018	n.a.	n.a.	n.a.	n.a.	1
2019	n.a.	n.a.	n.a.	n.a.	n.a.

Forrás: TeIR, KSH Tstar, önkormányzati adatgyűjtés

(c) 2021 Lechner Nonprofit Kft. Készült a TeIR-rel.

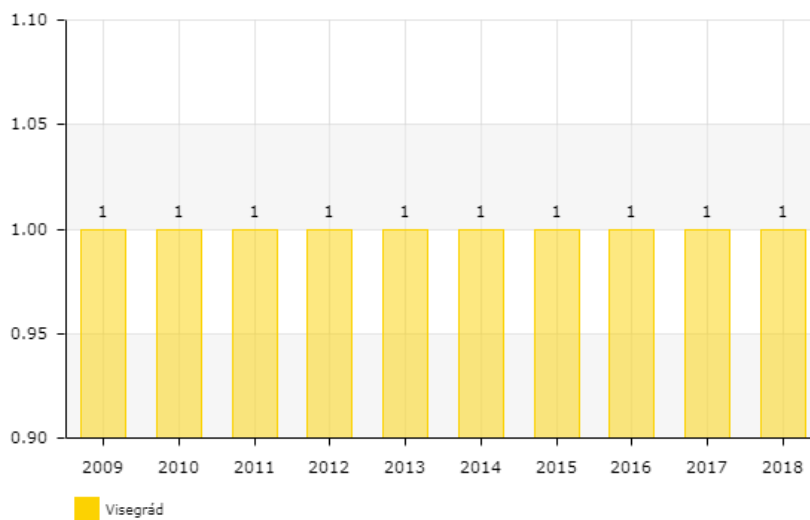

Jelenleg a településen egy felnőtt és gyermekorvos látja el kisbetegeit.

c) 0–7 éves korúak speciális (egészségügyi – szociális - oktatási) ellátási igényeire (pl. korai fejlesztésre, rehabilitációra) vonatkozó adatok

Korai fejlesztés és rehabilitáció nincs a településen élő gyerekek részére. Megoldást Budapest és Szentendre jelenti. Helyi szinten pszichológusi ellátás a Dunakanyari Család és Gyermekjóléti Intézmény által biztosított.

d) gyermekjóléti alapellátás

Az alapellátásnak hozzá kell járulnia a gyermek testi, értelmi, érzelmi és erkölcsi fejlődésének, jólétének, a családban történő nevelésének elősegítéséhez, a veszélyeztetettség megelőzéséhez és a kialakult veszélyeztetettség megszüntetéséhez, valamint a gyermek családjából történő kiemelésének a megelőzéséhez.

Az alapellátás hozzájárul a gyermek hátrányos és halmozottan hátrányos helyzetének feltáráshoz, és a gyermek szocializációs hátrányának csökkentésével annak leküzdéséhez.

Az alapellátás keretében nyújtott személyes gondoskodást – lehetőség szerint – a jogosult lakóhelyéhez, tartózkodási helyéhez legközelebb eső ellátást nyújtó személynél vagy intézményben kell biztosítani.

A bölcsődék működését a gyermekek védelméről és a gyámügyi igazgatásról szóló 1997. évi XXXI. Törvény és a személyes gondoskodást nyújtó gyermekjóléti, gyermekvédelmi intézmények, valamint személyek szakmai feladatairól és működési feltételeiről szóló 15/1998. (IV.30.) NM rendelet határozza meg.

A városban a Dunakanyari Családsegítő és Gyermekjóléti Szolgálat látja el a feladatokat 2 fő családsegítő munkatárssal, akik szociális segítő tevékenységet is végeznek. Kihelyezett pszichológusi tanácsadás, fejlesztőpedagógus, családterapeuta, valamint havonta egy alkalommal jogi segítségnyújtást is igénybe vehetnek a lakosok.

(c) 2021 Lechner Nonprofit Kft. Készült a TeIR-rel.

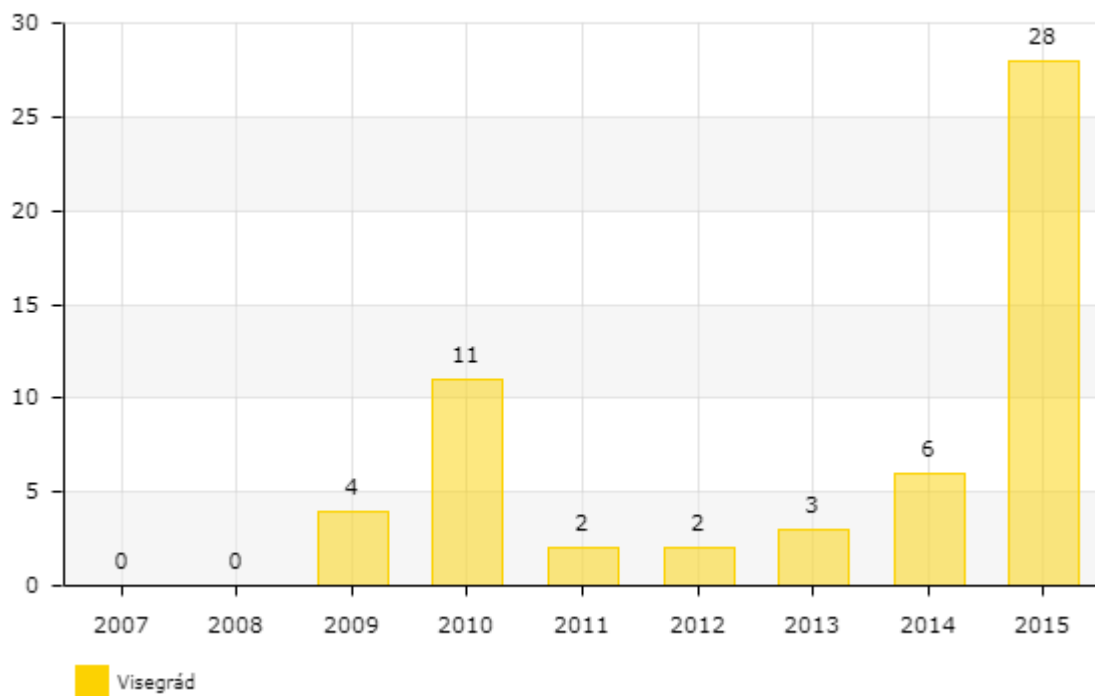

A Gyermekjóléti Szolgálat által gondozott kiskorúak száma 2010. év és 2015. év között 4 – 13 fő közötti eltérést mutat. Az alapellátásban 2017 – 2018. évben 9 család gondozását jelentette, akik jelentős részénél a napi megélhetési problémák megoldásában kérték a szolgálat segítségét. A 2016. évben 13 család (32 személy); 2015. évben 5 család gondozását jelentette a korábbi problémák kezelése miatt.

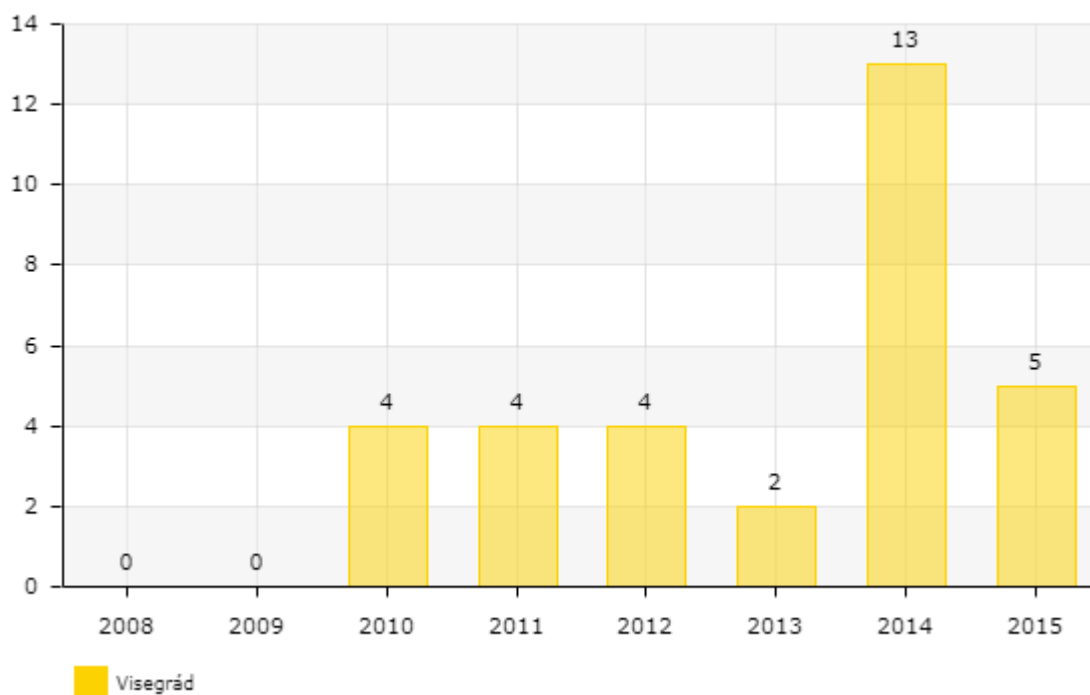

e) gyermekvédelem

A gyermekjóléti szolgáltatás olyan, a gyermek érdekeit védő speciális személyes szociális szolgáltatás, amely a szociális munka módszereinek és eszközeinek felhasználásával szolgálja a gyermek testi és lelki egészségének, családban történő nevelkedésének elősegítését, a gyermek veszélyeztetettségének megelőzését, a kialakult veszélyeztetettség megszüntetését, illetve a családjából kiemelt gyermek visszahelyezését. A gyermekjóléti szolgálat az általa ellátott településrészen, településen figyelemmel kíséri valamennyi 0-18 éves gyermek szociális helyzetét, veszélyeztetettségét.

A gyermekjóléti szolgáltatás fő feladatai: hivatalos ügyek intézésének segítése, szabadidős programok szervezése, tanácsadás, a veszélyeztetettséget észlelő rendszer működtetése, a jelzőrendszer tagjaival való együttműködés, családi konfliktusok megoldásának elősegítése. A veszélyeztetettség okai: anyagi, gyermeknevelési, gyermekintézménybe való beilleszkedési nehézség, magatartás és teljesítményzavar, családi konfliktus, szülők vagy család életvitele, szülői elhanyagolás. A korábbi években kiemelt, nevelésbe vett gyermekek szüleinek gondozása folyamatos, a hazagondozás érdekében. Az önkormányzat jó együttműködést alakított ki a Dunakanyari Családsegítő és Gyermekjóléti Szolgálattal. A kevés óvoda, iskoláskorú gyermek miatt ritkán van probléma, a szociális segítő tevékenységgel megoldható.

Családsegítő szolgáltatást igénybevevők száma, akikről a szolgálat esetenaplót vezet. 2009 – 2015 év közötti időszakban hullámzó esetszámot rögzítettek, melyből kiemelkedő időszak a 2010 és a 2015 év.

f) krízishelyzetben igénybe vehető szolgáltatások

Krízishelyzet megoldására szükséges feladatokat a Dunakanyari Családsegítő és Gyermekjóléti Szolgálaton keresztül Szentendre és Budapest látja el.

g) egészségfejlesztési, sport-, szabadidős és szünidős programokhoz való hozzáférés lehetősége adott a településen. Az önkormányzat a civil szervezetek együttműködésével olyan rendezvényeket, szabadidős programokat szerveznek, amelyben a gyermekek egészséges fejlődését segítik elő. A Visegrád Sportjáért Közalapítvány az önkormányzattal közösen különböző rendezvényeket szervez az egészség megőrzése, a sport fontossága, és a család értékeinek kihangsúlyozása céljából.

h) gyermekétkeztetés (intézményi, hétfélig, szünidei) ingyenes tankönyv, intézményi gyermekétkeztetés, nincs adat.

i) hátrányos megkülönböztetés, az egyenlő bánásmód követelményének megsértése a szolgáltatások nyújtásakor járási, önkormányzati adat, civil érdekképviselők észrevételei
Hátrányos megkülönböztetés nem történt, az egyenlő bánásmód követelményének megsértéséről jelzés nem érkezett.

j) pozitív diszkrimináció (hátránykompenzáló juttatások, szolgáltatások) az ellátórendszerek keretein belül nem releváns

4.4 A kiemelt figyelmet igénylő gyermekek/tanulók, valamint fogyatékossgal élő gyerekek közoktatási lehetőségei és esélyegyenlősége

A településen fogyatékossgal élő gyermekről nincs adat.

a) a hátrányos, illetve halmozottan hátrányos helyzetű, valamint sajátos nevelési igényű és beilleszkedési, tanulási, magatartási nehézséggel küzdő gyermekek/tanulók óvodai, iskolai ellátása képzése, és oktatása helyi szinten integráltan megoldott

b) a közneveléshez kapcsolódó kiegészítő szolgáltatások (pl. iskolára/óvodára jutó gyógypedagógusok, iskolapszichológusok száma stb.)

Az óvoda egy feladat ellátási helyen, három csoporttal működik 75 fő férőhellyel, mely az utóbbi időben a lassú növekedést mutat, 82% kihasználtságot érte el. Iskolapszichológus, gyógypedagógus nincs a városban. Logopédus, illetve nevelési tanácsadó járási szinten, Szentendrén működik.

4.4.2. számú táblázat - Óvodai nevelés adatai

Év	3-6 éves korú gyermekek száma	Óvodai gyermekcsoportok száma - gyógypedagógiai neveléssel együtt (TS 2401)	Óvodai férőhelyek száma (gyógypedagógiai neveléssel együtt) (TS 2801)	Óvodai feladatellátási helyek száma (gyógypedagógiai neveléssel együtt) (TS 2701)	Óvodába beírt gyermekek száma (gyógypedagógiai neveléssel együtt) (TS 2601)	Óvodai gyógypedagógiai gyermekek száma (TS 2501)
2014	n.a.	3	68	1	68	
2015	n.a.	3	75	1	61	
2016	n.a.	3	75	1	62	
2017	n.a.	3	75	1	61	
2018	n.a.	3	75	1	62	
2019	n.a.	n.a.	n.a.	n.a.	n.a.	

Forrás: TeIR, KSH Tstar, Önkormányzati adatgyűjtés

4.4.7. számú táblázat - Általános iskolában tanulók száma, általános iskolai napközis tanulók száma

Tanév	Általános iskola 1-4. évfolyamon tanulók száma (gyógypedagógiai oktatással együtt) (TS 1801)	Általános iskola 5-8. évfolyamon tanulók száma (gyógypedagógiai oktatással együtt) (TS 1901)	Általános iskolások száma	Napközis általános iskolai tanulók száma a nappali oktatásban (iskolaotthonos tanulókkal együtt) (TS 1701)	
	fő	fő	fő	fő	%
2014/2015	97	90	187	152	81,2
2015/2016	95	96	191	175	91,6
2016/2017	113	97	210	202	96,1
2017/2018	121	113	234	207	88,4
2018/2019	155	132	287	201	70,0
2019/2020	n.a.	n.a.	-	n.a.	-

Forrás: TeIR, KSH Tstar

Az általános iskola alsó és felső tagozattal működik a településen. Az elmúlt öt évben, 2014. évtől az 1-8. évfolyamon tanulók száma viszonylagosan állandó – kis eltérést mutat, ahogy a napközis igénybe vevők száma is. A Dunakanyar Oktatási Műhely 2016. évben létrehozta az Apátkúti Erdei Iskola és Komplex Művészeti Programot, mely kis létszámú nyolc évfolyamos képzést biztosít az oda jelentkezőknek.

Az alacsony gyermekszám, a magas öregedési index, az egyre csökkenő kifejezetten az óvodai – iskolai létszám a település teljes előregedéséhez vezethet.

4.4.8. számú táblázat - Általános iskolák adatai: osztályok, gyógypedagógiai osztályok, feladatellátási helyek			
Tanév	Az általános iskolai osztályok száma a gyógypedagógiai oktatásban (a nappali oktatásban) (TS 2101)	Az általános iskolai osztályok száma (a gyógypedagógiai oktatással együtt) (TS 2201)	Általános iskolai feladatellátási helyek száma (gyógypedagógiai oktatással együtt) (TS 2001)
	1-8 évfolyamon összesen	1-8 évfolyamon összesen	db
2014/2015	n.a.	8	1
2015/2016	n.a.	8	1
2016/2017	n.a.	13	2
2017/2018	n.a.	13	2
2018/2019	n.a.	16	2
2019/2020	n.a.	n.a.	n.a.
Forrás: TeIR, KSH Tstar			

c) hátrányos megkülönböztetés és jogellenes elkülönítés az oktatás, képzés területén, az intézmények között és az egyes intézményeken belüli szegregációs nem releváns

(c) 2021 Lechner Nonprofit Kft. Készült a TeIR-rel.

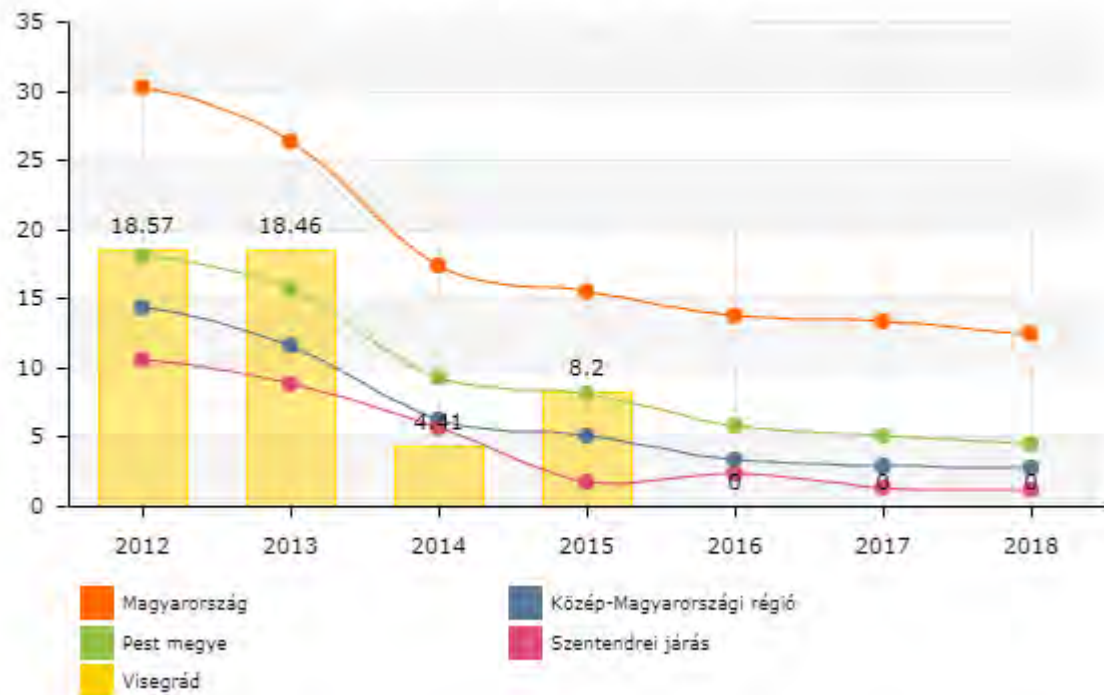

Hátrányos helyzetű óvodás folyamatosan csökkent, jelenleg nincs a településen.

(c) 2021 Lechner Nonprofit Kft. Készült a TeIR-rel.

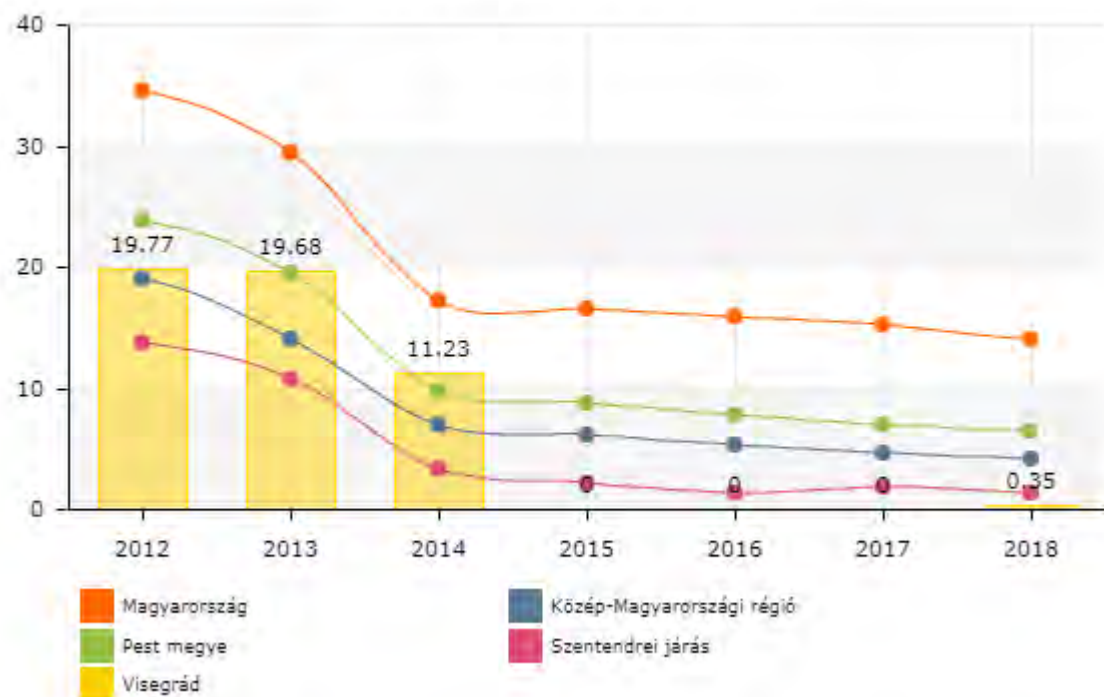

Hátrányos helyzetű iskolások száma 2012 – 2013. évben kimagasló, 2014. évben csökkent a probléma. A 2015 - 2017. évben megszűnt. Míg 2018. évben enyhén emelkedett.

d) az intézmények között a tanulók iskolai eredményességében, az oktatás hatékonyságában mutatkozó eltérések

4.4.12. számú táblázat - A 8. évfolyamot eredményesen befejezettek a nappali oktatásban	
Tanév	A 8. évfolyamot eredményesen befejezte a nappali oktatásban (TS 2301)
	Fő
2014/2015	18
2015/2016	15
2016/2017	21
2017/2018	22
2018/2019	28
2019/2020	n.a.
Forrás: TeIR, KSH Tstar Forrás: Önkormányzati és intézményfenntartói, tankerületi adatok	

e) pozitív diszkrimináció (hátránykompenzáló juttatások, szolgáltatások)
nem releváns

4.5 Következtetések: problémák beazonosítása, fejlesztési lehetőségek meghatározása.

A gyerekek helyzete, esélyegyenlősége vizsgálata során településünkön	
beazonosított problémák	fejlesztési lehetőségek
Jelzőrendszeri adatok hiánya	Hatékonyabb együttműködés a szolgáltatóval, adatszolgáltatás, kommunikáció, éves beszámoló
Az SNI-s gyermekek száma megnövekedett	Ellátórendszer kiépítése, szakemberek foglalkoztatása az óvodákban (logopédia, gyógypedagógia)

5. A nők helyzete, esélyegyenlősége

A nők és férfiak közötti esélyegyenlőség biztosítása az Európai Unió egyik legfontosabb politikai célja. Az egyenlő esélyek biztosítására irányuló közösségi politika, változó tartalommal ugyan, de az európai integráció kezdete óta a Közösség napirendjén szerepel. Különbséget kell tenni az egyenlő bánásmód biztosítása és az esélyegyenlőség politikája között. A nők és férfiak közötti egyenlő bánásmód biztosítása a nőkkel szembeni hátrányos megkülönböztetés, azaz a diszkrimináció tilalmát jelenti. Az egyenlő bánásmóddal szemben az esélyegyenlőségi politika azt kívánja meg a tagállamoktól, hogy tegyenek lépéseket a nők tényleges egyenjogúsítása érdekében az élet legkülönbözőbb területein - oktatás, egészségügy, munkaerőpiac, szociális biztonság stb. A

nők hátrányos helyzetének legfőbb oka elsősorban a mélyen rögződött előítéletekben, a nők és az esélyegyenlőség előítéletes társadalmi megítélésében keresendő. A szocializáció, társadalmi-kulturális sztereotípiák és elvárások, valamint az ezekből fakadó pszichológiai nyomás mind hozzájárul a nők háttérbe szorulásához, a felettük húzódó üvegplafon szindrómához. A nők esélyegyenlőségével kapcsolatban konkrét valós adatokkal nem rendelkezünk.

A nemek közötti egyenlőség azt jelenti, hogy mindkét nem egyenlő mértékben van jelen hatalom, részvétel és láthatóság szempontjából a közélet és magánélet minden szférájában. Amikor a nemek közötti egyenlőségről van szó, azt nem a nemek közötti különbözőség, hanem sokkal inkább a nemek közötti egyenlőtlenség ellentétéként kell látni. Célja az, hogy elősegítse a nők és férfiak teljes részvételét a társadalomban. Nők és férfiak társadalmi egyenlősége elsősorban azonos jogokra vonatkozik az élet minden területén. A diszkrimináció tilalma azt jelenti, hogy neme alapján senkit ne érhesen hátrányos megkülönböztetés. Ma az egyenlőség helyett egyre inkább az egyenlő jogok, esélyek és bánásmód kifejezéseket használják: rendelkezzen a két nem egyenlő lehetőségekkel a társadalmi és a magánéletben, a munkavállalás területén a képzésben való részvételben, az előmenetelben, a politikai döntéshozatalban, a gyereknevelésben, a szolgáltatásokhoz való hozzáférésben.

A közösségi esélyegyenlőség akcióprogram céljai között szerepel a gazdasági és szociális szférában a nők és férfiak esélyegyenlőségének érvényesítése, valamint a munka és a családi élet összeegyeztetése mind a férfiak, mind a nők számára.

Általánosságban elmondható, hogy a gyermekvállalás, a munkahelytől való hosszabb idejű távolmaradás nagymértékben rontja a nők munkaerőpiacra való visszalépésének esélyeit.

A nők között is kiemelten hátrányos helyzetben vannak

- a 45 év feletti nők a változó képzettségi követelmények,
- a pályakezdők a szakmai tapasztalat hiánya,
- a gyesen lévő, illetve a kisgyermekes anyukák a munkából való kiesés miatt.

A veszélyeztetett korcsoportba tartozó nők foglalkoztatása különös figyelmet és támogatást igényel.

Az anyagi kiszolgáltatottságukat fokozza, hogy sokan nem tudják felmutatni a nyugdíj jogosultsághoz szükséges ledolgozott munkaidőt.

A kisgyermeket nevelő nők és férfiak esélyeit a szolgáltatási hiányosságok alapvetően rontják.

A kisgyermekesek munkaerő-piaci esélyeinek tekintetében elsődleges az gyermekellátást nyújtó intézmények megléte. Az állandó népesség táblázat szerint a 18- 65 év feletti aktív korban lévő nők a település állandó lakosságának a negyede.

5.1 A nők gazdasági szerepe és esélyegyenlőség

a) foglalkoztatás és munkanélküliség a nők körében

5.1.1. számú táblázat - Foglalkoztatás és munkanélküliség a nők körében

Év	Munkavállalási korúak száma		Foglalkoztatottak		Munkanélküliek	
	Férfiak (TS 0803)	Nők (TS 0804)	Férfiak	Nők	Férfiak (TS 0801)	Nők (TS 0802)
2014	575	582	n.a.	n.a.	13	15
2015	564	571	n.a.	n.a.	11	9
2016	555	554	n.a.	n.a.	9	10
2017	553	543	n.a.	n.a.	7	10
2018	560	551	n.a.	n.a.	5	10
2019	n.a.	n.a.	n.a.	n.a.	10	5

Forrás: Telr és helyi adatgyűjtés

A munkavállalási korú nők száma jelentős mértékben nem változott a vizsgált időszakokban, 2018. évben 551 fő. Regisztrált munkanélküliek száma 2014. évtől - 2019. évig vizsgálva stagnált, majd harmadára csökkent. Visegrád Magyarország népszerű kirándulóhelye, kikötő város a Dunakanyarban, a hazai és a nemzetközi turizmus kedvelt célpontja. A településen működő idegenforgalmi és vendéglátó egységek, a Rehabilitációs Szakkórház, és Időotthon helyben található munkalehetőséget biztosít a lakosságnak. Így is jelentős a munkahelyükre naponta ingázók száma.

A nők foglalkoztatottságát kevésbé lehet megítélni, mivel a gyermekvállalási státuszban lévő vagy több gyermeküket nevelő nők nagy része nem jelenik meg álláskeresőként a munkaerőpiacon, a munkanélküliség helyett inkább a gyes-t, gyet-et választja, így például három gyermek esetén a gyermek 8 éves kora után jelenik meg a rendszerben, mint álláskereső, vagy munkanélküli ellátást igénylő személy. Társadalmi elvárás, az idős vagy beteg hozzátartozók ápolása is a nők feladata, mely szintén a munkába-állást nehezíti meg.

b) nők részvétele foglalkoztatást segítő és képzési programokban nincs ilyen jellegű program

c) alacsony iskolai végzettségű nők elhelyezkedési lehetőségei

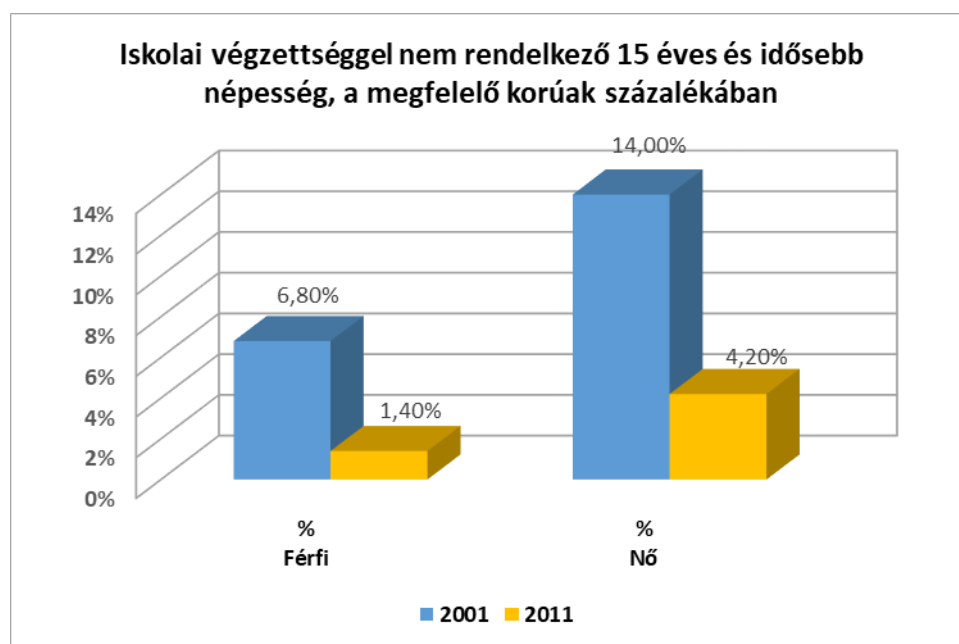

A népszámlálási adatok alapján csökkenés mutatható ki a legalább az iskolai végzettséggel nem rendelkező 15 éves és idősebb lakosú nők körében.

- e) hátrányos megkülönböztetés a foglalkoztatás területén (pl. bérkülönbség) nincs adat A nők munkaerő-piacon való hátrányos megkülönböztetésére nincs adat.

5.2 A munkaerő-piaci és családi feladatok összeegyeztetését segítő szolgáltatások (pl. bölcsődei, családi napközi, óvodai férőhelyek, férőhelyhiány; közintézményekben rugalmas munkaidő, családbarát munkahelyi megoldások stb.)

Bölcsőde jelenleg nem működik a településen. Az óvodából helyhiány miatt elutasításra nem került sor. A kevés számú munkáltató helyi viszonylatokban rugalmasan oldja meg a család – munkahely feladatok összeegyeztetését.

5.3 Családtervezés, anya- és gyermekgondozás területe

A település védőnői szolgáltatását helyi szinten biztosított. A családtervezés, és a gyermekgondozás területét befolyásolja, hogy a településen működik a gyermekorvosi ellátás, illetve terhesgondozás. A munkaerő-piaci helyzetükre a bölcsőde jelenlegi hiánya negatívan hat. Családbarát megoldás lehetne az atipikus foglalkoztatás bevezetése.

5.4 A nőket érő erőszak, családon belüli erőszak

A családon belüli erőszak fogalma alatt azokat az eseteket értjük, amikor az egyik családtag, házastárs-élettárs vagy expartner kísérletet tesz vagy meg is valósít olyan magatartásokat, amelyekkel a másik fél (családtag, élettárs stb.) fölött hatalmat – testi, lelki, anyagi vagy jogi dominanciát – tud gyakorolni. A családon belüli erőszak kifejezés mellett használatos a párkapcsolati erőszak és gyermekbántalmazás elnevezések is. A családon belüli erőszak körébe sorolható az is, ha harmadik személy követi el család egy tagja ellen - csupán a családban betöltött szerepe mellett.

Az erőszakot a gyakorlatban tágran kell értelmezni: beletartozhat a lelki terroron túl szidalmazás, verekedés, súlyos testi sértés, életveszélyes fenyegetés stb.. A családon belüli erőszak fogalmkörébe tartozik a partner-partner közti, illetve az idősebb családtag bántalmazása és a gyermekbántalmazás is. A családforma lehet egyszülős család is. A családon belüli erőszak elkövetőit és a bántalmazás elszennvedőit a statisztikák főként a nemi és korcsoport szerinti megoszlás alapján vizsgálják.

5.5 Krízishelyzetben igénybe vehető szolgáltatások (pl. anyaoththon, családok átmeneti otthona)

Visegrád vonatkozásában nincs adat a háztartáson belüli erőszakra. A bántalmazásban szenvedők a Dunakanyari Családsegítő és Gyermekjóléti Szolgálathoz tudnak fordulni. A családokat érintő szakellátások, valamint legközelebbi anyaoththon, krízisotthon Budapesten működik.

5.6 A nők szerepe a helyi közéletben

A polgármester férfi, képviselő testületben két nő tevékenykedik, a hivatalban jellemzően nők dolgoznak. Az intézmények vezetői (pld. óvoda, iskola, konyha), civil szervezetek tagjai között jellemzően hölgyek dolgoznak.

5.7 A nőket helyi szinten fokozottan érintő társadalmi problémák és felszámolásukra irányuló kezdeményezések jelenleg ilyen jellegű problémák nem adódnak.

A város állandó lakosságából az adatok szerint a nők a munka világában aktívak, a gyerek létszám szerint inkább idősebb, illetve nyugdíjas korúak. A település kihálásának megállítása miatt a fiatalabb, szülő korban lévő fiatal nőket, ifjú házasságokat kell megnyerni, hogy Visegrádon telepedjenek le.

A fiatal, gyermeket nevelő családok nem tudnak hosszú távon a településen megmaradni, a nevelési intézmények korlátozottsága, a foglalkoztatás és a részbeni egészségügyi ellátás hiánya miatt. A kisgyermekes édesanyák hétről hétre igényli a folyamatos kapcsolattartást és támogatást, ezért létrehozták a Baba Mama Klubot a Dunakanyari Család- és Gyermekjóléti Intézmény álta, önkormányzat támogatásával. Az itt élő nőket egészségi állapotukat érintő szűrővizsgálatokkal, egészség nap tartásával próbálja segíteni az önkormányzat.

5.8 Következtetések: problémák beazonosítása, fejlesztési lehetőségek meghatározása.

A nők helyzete, esélyegyenlősége vizsgálata során településünkön	
beazonosított problémák	fejlesztési lehetőségek
Tartós munkanélküliség, kevés munkaviszonnal rendelkeznek	Atipikus foglalkoztatás elősegítése
Településen nincs bölcsődei ellátás, GYED után nem tudnak munkába állni	A kisgyermekes dolgozni kívánó édesanyák munkavállalásának elősegítése – bölcsőde építés

6. Az idősek helyzete, esélyegyenlősége

Európa országaihoz hasonlóan a magyar társadalom is előregedő statisztikát mutat. A helyi esélyegyenlőségi program másik kiemelt célcsoportja az idősek helyzetével foglalkozik. Visegrád tekintetében erősen emelkedik az öregedési index, a 65 év feletti (462) felnőttek száma közel másfélszeres, mint a 0 – 14 (273) évesek száma. Jelenleg a település lakosságának több, mint a fele az aktív 18 – 59 évesek száma. Ez folyamatosan egyre nagyobb terhet ró a szociális ellátórendszerre. Az aktív és méltó idős kor érdekében szükséges az idősek bevonása az idős-barát társadalmi és fizikai környezet kialakítására, közszolgáltatásokhoz való hozzáférésre. A település lakosságának 32% a 60 év feletti korosztályból kerül ki. Az időskori demográfia jellemzői szerint országosan növekszik a 65 év feletti aránya, az átlag életkor növekszik, általában a nők hosszabb ideig élnek. A település korfáján jól látható, míg a 18-59 éves korosztályból több a férfi, addig a 65 év feletti között több a nő.

6.1 Az időskorú népesség főbb jellemzői (pl. száma, aránya, jövedelmi helyzete, demográfiai trendek stb.)

6.1.1. számú táblázat – Nyugdíjban, ellátásban, járadékban és egyéb járandóságban részesülők száma

Év	Nyugdíjban, ellátásban, járadékban és egyéb járandóságban részesülő férfiak száma (TS 5201)	Nyugdíjban, ellátásban, járadékban és egyéb járandóságban részesülő nők száma (TS 5301)	Összes nyugdíjas
2014	237	305	542
2015	220	315	535
2016	231	315	546
2017	222	311	533
2018	218	323	541
2019	n.a.	n.a.	0

Forrás: TeIR, KSH Tstar

A település lakosságának, közel 30% - a nyugdíjas. A nyugdíjban részesülők között közel 60%-a a nő. A lakónépesség 0-14 éves korcsoport és a 65 év felettek számát megvizsgálva, a településen több az idős ember (462 fő), mint a gyerek (273 fő). Az előző helyi esélyegyenlőségi programban vizsgált adatokkal összehasonlítva 2014. évtől a nyugdíjban részesülő nők száma folyamatosan emelkedik.

6.2 Idősek munkaerő-piaci helyzete

Az aktívabb friss nyugdíjasok helyben szívesen vállalnának munkát. A regisztrált munkanélküliekhez viszonyítva, az 55 év feletti regisztrált munkanélküliek aránya közel harmada. A község lakosságához viszonyítva a munkanélküliek közül a problémás az 55 év feletti korosztály. Tartós munkanélküliek számáról nincs adat.

a) idősek, nyugdíjasok foglalkoztatottsága

A munkaadók a munkavállalókat az életkor előrehaladtával egyre kevésbé szeretik foglalkoztatni. A nyugdíjasok szívesen vállalnának kereset kiegészítő tevékenységet. Kevés esély van rá, mert jelenleg nincs olyan munkaadó, aki foglalkoztatni tudna nyugdíjasokat. A jogszabály 2013. április 30. napját követően nem teszi lehetővé nyugdíjas munkaviszonyban való továbbfoglalkoztatását.

b) tevékeny időskor (pl. élethosszig tartó tanulás, idősek, nyugdíjasok foglalkoztatásának lehetőségei a közintézményekben, foglalkoztatásukat támogató egyéb programok a településen)

A településen nem működik idősek élethosszig tartó tanulásával, nyugdíjasok foglalkoztatásával kapcsolatos igények. Az időseknek a templomi ünnepek, a vasárnapi Istentiszteletek, kórus jelentik a főbb kimozdulási lehetőséget, a közösségi életet. A Mátyás Király Művelődési Ház és Városi Könyvtár, Mátyás Király Múzeum és a Duna Mozi kínál lehetőséget a kikapcsolódásra. A városban az Aranykor Idősek Otthona működik, ahol helyben is lehetőség van a szabadidő eltöltésére. A Visegrádi Nyugdíjas Klub különböző kulturális rendezvények szervezésével, település szintű nagyrendezvények motorja. Ezen kívül aktívak a színházlátogatásokban. Az elszármazott családtagok ritkán látogatják az idős hozzátartozókat, akik egyre jobban zárkóztak lesznek és könnyen a csalók áldozataivá válhatnak.

c) hátrányos megkülönböztetés a foglalkoztatás területén nem jellemző, a regisztrált munkanélküliek közül a többség 55 év feletti. Jellemző a településen élő idős emberekre, hogy kis jövedelmüket próbálják ügyesen beosztani.

A hiányzó adatok ellenére látszik, hogy éves szinten a munkanélküliek számának 32 – 52% - a az 55 év feletti korosztályból kerül ki. Az aktív korban lévőknek is problémát jelenthet az ingázás, az

idősebb korú lakosságnak szinte nincs esélye az elhelyezkedésre, helyben korlátozott a munkalehetőség.

Releváns adatok nincsenek.

Év	Regisztrált munkanélküliek száma	55 év feletti regisztrált munkanélküliek száma (TS 1010 és TS 1011)		Tartós munkanélküliek száma	55 év feletti tartós munkanélküliek száma	
	Fő	Fő	%	Fő	Fő	%
2014	27	10	36%	0	n.a.	-
2015	20	9	46%	0	n.a.	-
2016	19	8	43%	0	n.a.	-
2017	18	6	34%	0	n.a.	-
2018	15	5	32%	0	n.a.	-
2019	15	8	52%	0	n.a.	-

Forrás: Helyi adatgyűjtés, TeIR

6.3 A közszolgáltatásokhoz, közösségi közlekedéshez, információhoz és a közösségi élet gyakorlásához való hozzáférés

Visegrád közösségi közlekedés szempontjából könnyen megközelíthető. Budapestről vonattal a Nyugati – pályaudvarról Nagymaros Visegrádra, onnan a rév segítségével érhető el a város. A közösségi közlekedésben a buszjáratok a Duna jobb partján Budapest – Szentendre – Visegrád – Esztergom útvonalon közlekednek, a hét minden napján óránkénti indulással. A város a Dunán hajóval is megközelíthető, akár a gyorshajó, vagy a sétahajózás formájában. Autóval a 11 – es úton Szentendrén és Dunabogdányon át érhető el Visegrád, vagy Nagymaroson keresztül a révvel. Az Önkormányzat rendelkezik saját honlappal, mely bemutatja a település értékeit, híreit, civil szervezeteit, stb.

Év	65 év feletti lakosság száma (TS 0328)	Nappali ellátásban részesülő időskorúak száma (TS 5101)	
	Fő	Fő	%
2014	432	n.a.	-
2015	436	n.a.	-
2016	437	n.a.	-
2017	447	n.a.	-
2018	462	n.a.	-
2019	n.a.	n.a.	-

Forrás: TeIR, KSH Tstar

6.3.2. számú táblázat - Időskorúak járadékában részesítettek átlagos száma

Év	Időskorúak járadékában részesítettek (évi) átlagos száma (fő) (TS 5701)
2014	n.a.
2015	0,92
2016	1,01
2017	1,91
2018	n.a.
2019	n.a.

Forrás: TeIR, KSH Tstar

a) az idősök egészségügyi és szociális szolgáltatásokhoz való hozzáférése megoldott. A település lakosságát egy felnőtt - és gyermek házi orvos látja el. Fogorvosi alapellátáshoz a településen hozzá lehet jutni.

Szakellátást a szakorvosi rendelő, a budapesti Szent Margit Kórház, esetlegesen a Vác kórház látja el. Az önkormányzat feladat ellátási szerződést kötött a „Figyelj Rám!” Közhasznú Egyesülettel, akik visegrádi szociálisan rászoruló lakosságának nyújt segítséget.

A nappali ellátás szociális alapszolgáltatás, amely lehetőséget biztosít a napközbeni tartózkodásra, társas kapcsolatokra, valamint az alapvető higiéniai szükségletek kielégítésére a hajléktalan személyek és a saját otthonukban élő, következőkben felsorolt személyek részére:

- tizennyolcadik életévüket betöltött, egészségi állapotuk vagy idős koruk miatt szociális és mentális támogatásra szoruló, önmaguk ellátására részben képes személyek,
- tizennyolcadik életévüket betöltött, fekvőbeteg-gyógyintézeti kezelést nem igénylő pszichiátriai betegek, illetve szenvedélybetegek,
- harmadik életévüket betöltött, önkiszolgálásra részben képes vagy önellátásra nem képes, de felügyeletre szoruló fogyatékos, illetve autista személyek.

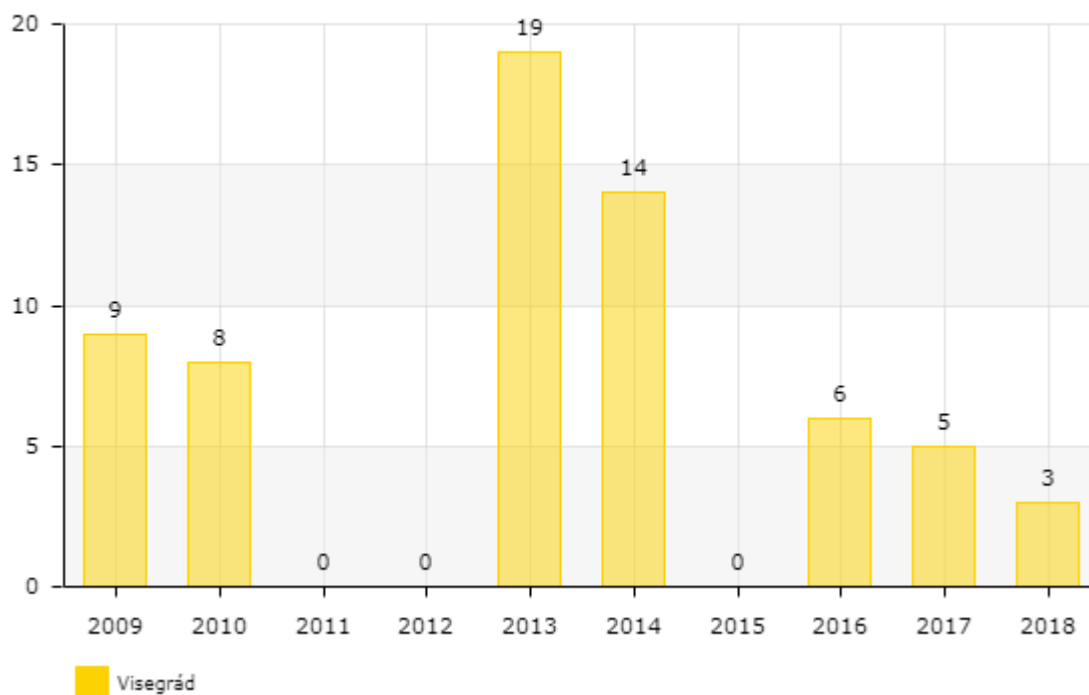

Házi segítségnyújtásban résztvevők száma az elmúlt hat évben jelentős mértékben (hatodára) csökkent.

b) kulturális, közművelődési szolgáltatásokhoz való hozzáférés a művelődési házban és a moziban valósul meg, valamint a könyvtár nagy terjedelmű példányszámmal áll a lakosság rendelkezésére.

6.4.1. számú - Művelődési közintézmények adatai

Év	A nyilvános/települési könyvtárak száma (TS 3801)	A nyilvános/települési könyvtárak egységeinek száma (leltári állomány) (TS 3901)	Muzeális intézmények száma (TS 4001)	Közművelődési intézmények száma (TS 4101)
2014	2	16989	2	1
2015	2	17802	2	1
2016	2	18527	2	1
2017	2	18735	2	1
2018	1	19290	2	1
2019	n.a.	n.a.	n.a.	n.a.

Forrás: TEIR

Az idős embereknek az életkor előrehaladtával egyre több egészségügyi problémája adódik. Ellátásukra különösen nagy gondot kell fordítani, hiszen az egészségügyi és szociális szolgáltatási rendszerben jelennek meg. Az idősek szolgáltatásokhoz való hozzáférést, - különösen, ha bottal, járókerettel, kerekesszéssel kell megtenniük - akadálymentességgel biztosítani szükséges. A házi orvos minden munkanap rendel a településen, hétvégi ügyelet Tahitótfaluban van. Kivizsgálásra helyben is lehetőség van, vagy a Szentendre szakrendelőben látják el a betegeket. A budapesti Szent Margit Kórház, esetleg a Vác Kórház, biztosítja a kórházi kezelést. A településen gyógyszerértékesítési szolgáltatás van.

A hivatalos ügyek intézésére a Tahitótfaluban elérhető kormányablakos elérhetőség megoldott.

c) idősek informatikai jártassága

Nagyon sok az egyedül élő idős ember, akik családtagjaikkal telefonon tudnak kapcsolatot tartani. Általánosságban nem jellemző informatikai kompetencia, nem áll rendelkezésre adat.

6.4 Az időseket, az életkorral járó sajátos igények kielégítését célzó programok a településen

Nem működnek a településen életkorral járó sajátos igényeket célzó programok. A város rendelkezik kulturális térrel, viszonylag kevés a civil szervezet, mely az idősebb korosztály igényeit kielégítő programokat készítené. A művelődési közintézmények vonatkozásában korlátozottan vannak adatok. A könyvtár állománya folyamatosan gyarapodik.

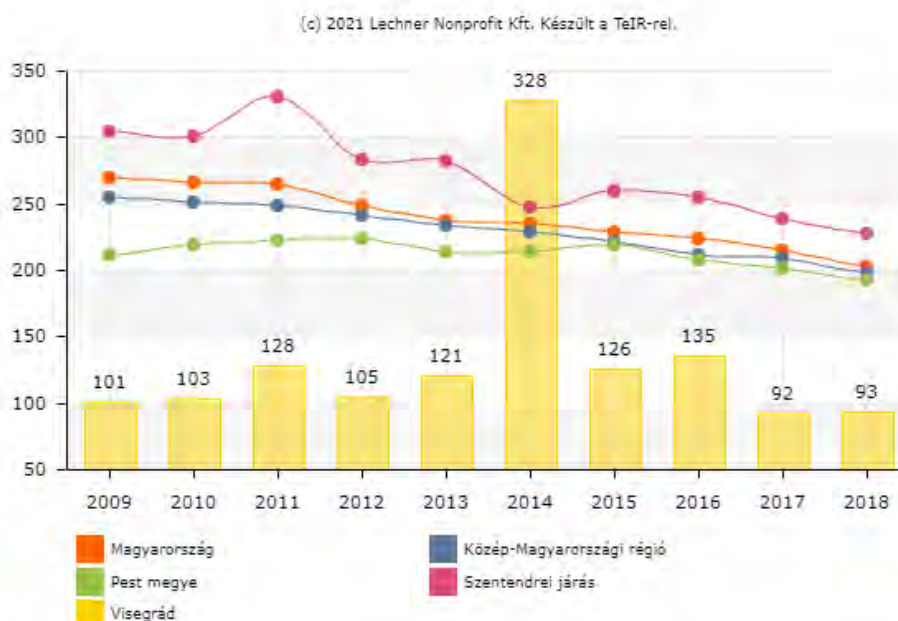
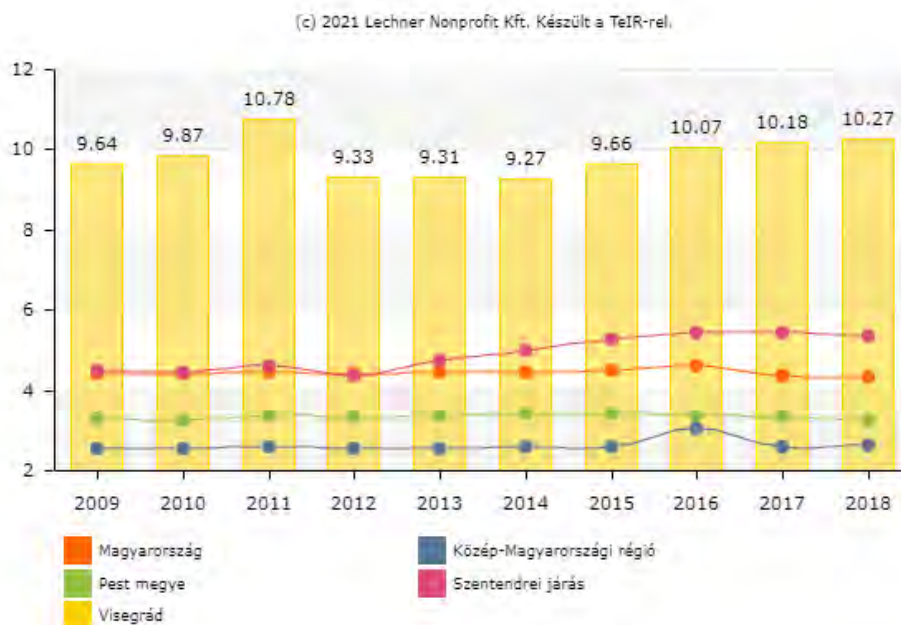

Könyvtári állomány egységeinek száma egy lakosra/db
Kölcsönzött könyvtári egységek száma száz lakosra/db

A könyvtár leltári állománya egy lakosra vonatkoztatva magasan meghaladja az országos, a régiós, a megyei, a járási mennyiséget, viszont a kölcsönzési hajlandóság jóval alul marad.

6.5 Következtetések: problémák beazonosítása, fejlesztési lehetőségek meghatározása.

Az idősök helyzete, esélyegyenlősége vizsgálata során településünkön	
beazonosított problémák	fejlesztési lehetőségek
Magas a 65 év fölötti lakosság száma rossz egészségi állapot, megoldatlan az egészségügyi szűrővizsgálatok szervezése	Célzott időpontok leszervezése szűrővizsgálatokra (kardiológia, vércukorszint mérés, csontritkulás, látás és hallásvizsgálat)
Magas az egyedülálló, egyedül élő idősök száma	Programok szervezése az idősebb korosztály részére,
Idősebb korosztály van legjobban kitéve a bűnelkövetőknek „unokázós” csalóknak	Polgárőrség, körzeti megbízott bevonásával intézkedések készítése az idősök védelme érdekében
Az egyedül maradt idős emberek alacsony jövedelemmel rendelkeznek, mindennapi megélhetési problémáik vannak	Házi segítségnyújtás növelése

7. A fogyatékkal élők helyzete, esélyegyenlősége

A fogyatékkal élő emberek és családjaik a legsérülékenyebb társadalmi csoportot alkotják.

Feladatunk olyan környezet teremtése, működtetése, hogy egyenlő esélyekkel érvényesülhessenek a mindennapi életünk során a lakhatás és közlekedési eszközök használata, a szociális és egészségügyi ellátás, az iskoláztatási és munkalehetőségek, a kulturális és társadalmi élet, valamint a sport és a szórakozás területén is. A fogyatékos személyek elszigeteltek a társadalomban, így családjaik is jobban elkülönülnek a környezetüktől, ami értelmi fogyatékoság esetén még jelentősebb.

Tapasztalataink szerint elhelyezkedésük során számos akadállyal kell megküzdeni. A munkáltató előítélete mellett a közlekedési eszközök használata is nehezíti helyzetüket.

A fogyatékoság az érintetteket elsősorban a mindennapi életben, a közlekedésben, illetve a tanulásban és a munkavállalásban akadályozza. A leggyakoribb fogyatékoság a mozgásszervi, a hallás - és a látássérült. A hatályos jogszabályoknak és a pályázati feltételeknek megfelelően, felújítás, új közintézményi beruházás már csak akadálymentesítve készülhet. Az önkormányzat épülete nem teljesen akadálymentes.

7.1 A településen fogyatékosággal élő személyek főbb jellemzői, sajátos problémái

7.1.1 számú táblázat - Megváltozott munkaképességű személyek szociális ellátásaiban részesülők száma nemenként

Év	Megváltozott munkaképességű személyek szociális ellátásaiban részesülők száma - Férfiak (TS 6201)	Megváltozott munkaképességű személyek szociális ellátásaiban részesülők száma - Nők (TS 6301)	Összesen
2014	25	22	47
2015	22	23	45
2016	29	24	53
2017	25	23	48
2018	21	24	45
2019	n.a.	n.a.	0

Forrás: TeIR, KSH Tstar

(c) 2021 Lechner Nonprofit Kft. Készült a TeIR-rel.

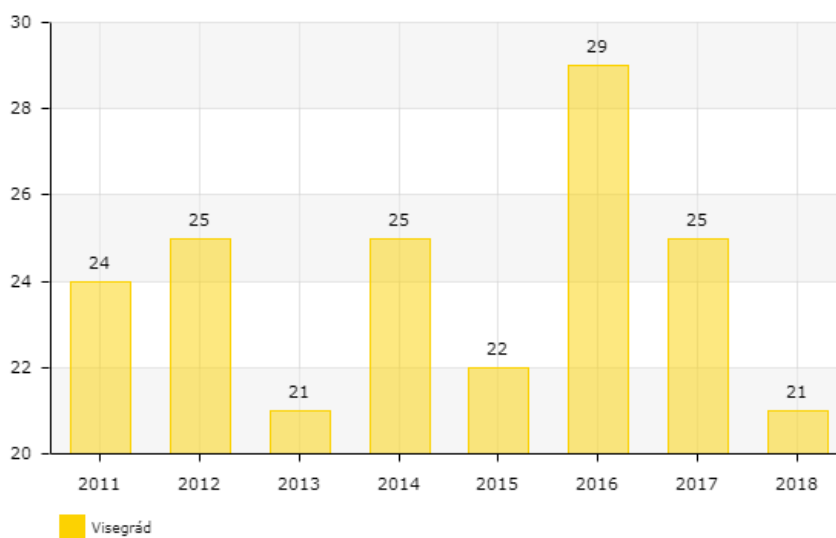

(c) 2021 Lechner Nonprofit Kft. Készült a TeIR-rel.

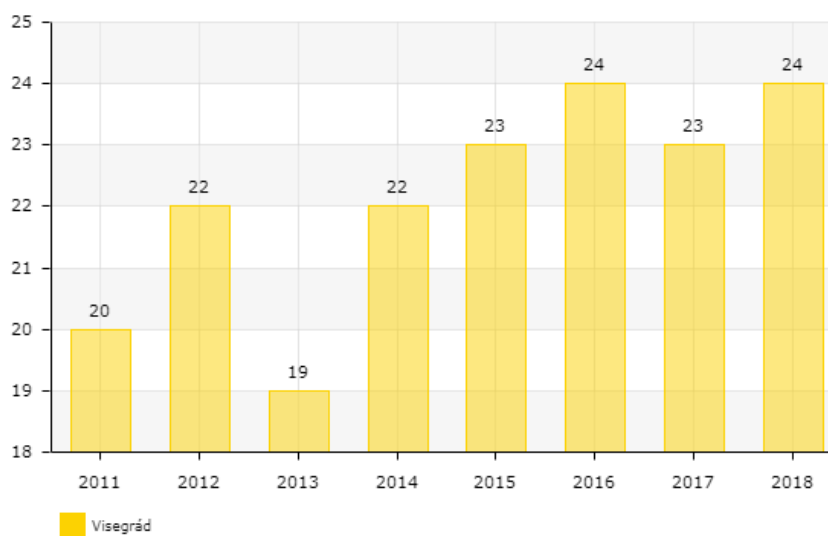

megváltozott munkaképességű személyek ellátásaiban részesülő férfiak - megváltozott munkaképességű személyek ellátásaiban részesülő nők

Az elmúlt években jellemzően enyhe mértékben csökkent a megváltozott munkaképességű személyek száma a településen, melyek közül általában a nők felülreprezentáltak. Ápolási díjban és közgyógyellátási igazolványban részesülnek, nincs önkormányzati adat az ellátásokról.

a) fogyatékkal élők foglalkoztatásának lehetőségei, foglalkoztatottsága (pl. védett foglalkoztatás, közfoglalkoztatás)

A tartósan egészségkárosodottak, valamint a fogyatékossgal élők elsődleges jövedelmi forrása a rokkantsági nyugdíj, a rokkantsági járadék és a fogyatékossgai támogatás.

A tartós egészségügyi problémákkal, illetve fogyatékkal élő emberek munkaerő-piaci lehetőségei erősen behatárolódtak. Jelenleg az önkormányzat minimálisan rendelkezik közfoglalkoztatással, az egészséges lakosok is ingáznak munkahelyükre. A közlekedési eszközök nem akadálymentesítettek. Dunabogdányi telephellyel működik a „Figyelj Rám!”. Közhasznú Egyesület REHAB-MUTE üzeme, mely 2008 óta foglalkoztat megváltozott munkaképességű embereket. Az Együtt Egymásért Dunakanyar Egyesület céljai között szerepel, hogy segítse a fogyatékkal élő emberek társadalmi integrációját. Általánosságban viszont elmondható, hogy a fogyatékkal élőkről nagyon kevés statisztikai adat áll rendelkezésre.

(c) 2021 Lechner Nonprofit Kft. Készült a TeIR-rel.

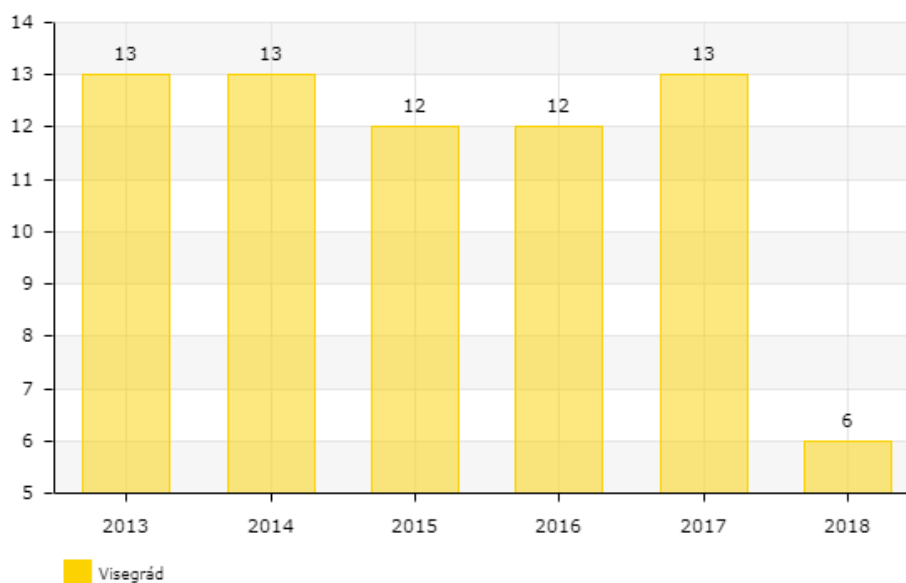

közfoglalkoztatásban

résztvevők átlagos számaránya

b) hátrányos megkülönböztetés a foglalkoztatás területén nem releváns

A településen korlátozott a munkalehetőség a fogyatékkal nem rendelkezők részére is. A közlekedési infrastruktúra elmaradása nem teszi lehetővé bejárásukat.

A hátrányos megkülönböztetés nem releváns.

c) önálló életvitelt támogató helyi intézmények, szolgáltatások, programok nem releváns

A fogyatékkal élő személyek elszigetelődnek a társadalomban, elkülönülnek a környezetüktől. Egyéni szükségleteik alapján, egyedi igényeknek megfelelően szükséges támogatásuk.

A városban nincs fogyatékosokat ellátó nappali ellátó intézmény.

7.2 Fogyatékkal élő személyek pénzbeli és természetbeni ellátása, kedvezményei

A településen élő fogyatékos személyeket az önkormányzat helyi keretein belül segíti. Ápolási díjban, szükség esetén segélyben, valamint közgyógyellátási igazolványban részesülnek. A településen élők önkéntesen segítik a nehézséggel küzdő embertársaikat.

A településen, de még járási szinten sincs biztosítva a fogyatékosok nappali ellátása. A szociális ellátások igénybevevői között jelen vannak fogyatékos személyek is. Nyilvántartott adattal azonban csak a közgyógyellátásban, az időskorúak járadékában részesülőkre vonatkozóan rendelkezünk. A fogyatékkal élők részére közgyógyellátási igazolvány, közlekedési kedvezmény, parkolási igazolvány, személygépkocsi szerzési támogatás, személygépkocsi átalakítási támogatás, fogyatékosági támogatás kérhető, illetve állapítható meg jogszabályban szabályozott esetekben. A mozgáskorlátozottak részére gépjárműadó mentesség biztosítható jogszabályban meghatározott esetekben. Település szintjén nincs külön adat.

3.6.2. számú táblázat - Közgyógyellátási igazolvánnyal rendelkezők száma	
Év	Közgyógyellátási igazolvánnyal rendelkezők száma (TS 5601)
2014	39
2015	60
2016	47
2017	37
2018	37
2019	n.a.

Forrás: TeIR, KSH Tstar

A közgyógyellátási igazolványra jogosultak száma évről évre csökken. Az elmúlt évekre nincs adat.

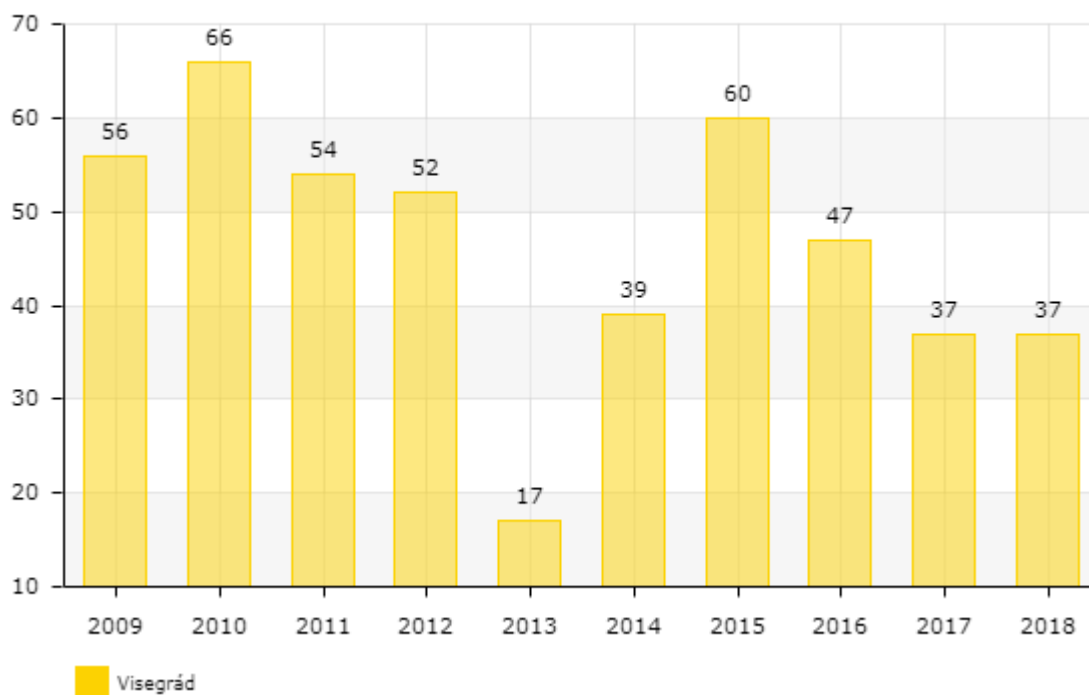

közgyógyellátási
igazolványra jogosultak száma

7.3 A közszolgáltatásokhoz, közösségi közlekedéshez, információhoz és a közösségi élet gyakorlásához való hozzáférés lehetőségei, akadálymentesítés

Az Európai Unióhoz történő csatlakozás egyik feltétele, hogy az állampolgárok – köztük a fogyatékossgal élő emberek – számára megteremtődjön az esélyegyenlőség a társadalmi élet minden színterén; a fizikai és kulturális környezetben, a lakhatás és közlekedési eszközök használata, a szociális és egészségügyi ellátás, az iskoláztatási és foglalkoztatottsági, a kulturális és társadalmi élet, valamint a sport és a szórakozás területén is. Kiemelt prioritásként a minőségi szolgáltatások egyenlő hozzáféréseinek megteremtése fogalmazható meg.

Biztosítani kell az esélyegyenlőséget az intézményes ellátások szolgáltató jellegének erősítésével, az intézmények kiépítésével, korszerűsítésével és átalakításával, illetve a lakókörnyezeti és az integrált formában történő ellátásszervezés erősítésével.

Az egyenlő esélyű hozzáférés egyik eszköze az akadálymentesítés, amelynek fogalma az utóbbi években teljesen új tartalmat nyert: ma már valamennyi fogyatékosági csoporthoz tartozó ember – azaz a mozgássérült, a látássérült, a hallássérült, az értelmi fogyatékos, az autista és a súlyosan halmozottan fogyatékos emberek – speciális szükségleteinek figyelembevételét kell a komplex akadálymentesítés, azaz az egyenlő esélyű hozzáférés megteremtése alatt érteni. Ez olyan eszközök, és megoldások telepítését jelenti, amely lehetővé teszi, hogy egy-egy szolgáltatást a mozgássérült embereken túl látás- vagy hallássérült, valamint értelmi fogyatékos emberek is igénybe vehessenek. (Hangos térkép, indukciós hurok, könnyen érthető tájékoztató füzetek, stb.) A kulcs az, hogy ma már nem pusztán épületek akadálymentesítéséről, hanem a közszolgáltatások egyenlő esélyű hozzáféréséről beszélünk, amely tehát magában foglalja az épületek komplex akadálymentességét.

a) városi önkormányzati tulajdonban lévő középületek akadálymentesítettsége nem megoldott Az akadálymentesítés definíciója:

- Komplexen akadálymentes, azaz teljes körűen, az egész épületre kiterjedően a fizikai és az infokommunikációs akadálymentesítés megoldott. A fogyatékosokkal élők bármelyike egyenlő eséllyel fér hozzá minden olyan szolgáltatáshoz, amelyet az intézmény nyújt, és amelyet a többség használhat.
- Részben akadálymentes megjelölést akkor alkalmazunk, ha az épület nem komplexen akadálymentes, azonban vannak akadálymentes részelei.
- Egyáltalán nem akadálymentesített.

A városi önkormányzat tulajdonában lévő épületek egy része az épületek adottságai miatt akadálymentesen megközelíthetőek, a hiányzó akadálymentesítés megvalósítása pályázati úton valósulhat meg.

b) közszolgáltatásokhoz, kulturális és sportprogramokhoz való hozzáférés lehetőségei, fizikai, információs és kommunikációs akadálymentesítettség, lakóépületek, szolgáltató épületek akadálymentesítettsége nem megoldott

A fogyatékkal élő emberek helyzetét nehezíti, hogy a közlekedés akadálymentesítettsége nem megoldott. Így a hivatalokhoz, egészségügyi ellátásokhoz eljutásuk részben megoldott. Nem történt akadálymentesítés.

c) munkahelyek akadálymentesítettsége nem megoldott

A munkahelyek akadálymentesítése jogszabályban előírt feltételekhez kötött, melynek betartása az építésügyi hatóság feladata. A településfejlesztési tervben, vagy más településfejlesztési dokumentációban általános elvárás az egyenlő esélyű hozzáférés alapelve annak szempontrendszerre. Visegrádon ilyen jellegű munkahely felmérés nem készült. Dunabogdányban a REHAB-MUTE üzemben van lehetőség fogyatékkal élők munkavállalására.

d) közösségi közlekedés, járdák, parkok akadálymentesítettsége nem megoldott, az egészségesegeknek is részben átszállási lehetőséget kell igénybe venni, amennyiben ügyeket szeretne intézni

A hét minden napján óránkénti Volán járat közlekedik, melyek nem akadálymentesítettek. Az utak, járdák felújításra szorulnak, jelenleg nem akadálymentesítettek.

e) fogyatékos személyek számára rendelkezésre álló helyi szolgáltatások (pl. speciális közlekedési megoldások, fogyatékosok nappali intézménye, stb.) Fogyatékosok nappali intézménye nincs a településen. Közlekedés nehézkesen megoldott. Külön fogyatékkal élők személyek szállítására, közlekedésére adatok nem állnak rendelkezésre. Nappali ellátás nem megoldott sem egyházi, sem civil szervezet által.

f) pozitív diszkrimináció (hátránykompenzáló juttatások, szolgáltatások) nem jellemző

7.4 Következtetések: problémák beazonosítása, fejlesztési lehetőségek meghatározása

A fogyatékkal élők helyzete, esélyegyenlősége vizsgálata során településünkön	
beazonosított problémák	fejlesztési lehetőségek
Nincs adat a fogyatékkal élők számáról, és fogyatékoságuk fajtájáról és a személyre szabható foglalkoztatási lehetőségről	Fogyatékkal élők helyzetének felmérése, segítő szervezetekkel kapcsolat felvétele, speciális foglalkoztatás és programszervezés

Az intézmények egy része nem akadálymentesített	Intézmények felújítása, átalakítása akadálymentesítése pályázati úton

8. Helyi partnerség, lakossági önszerveződések, civil szervezetek és for-profit szereplők társadalmi felelősségvállalása

a) a 3–7. pontban szereplő területeket érintő civil, egyházi szolgáltató és érdekvédelmi szervezetek, önszerveződések feltérképezése (pl. közfeladatot ellátó szervezetek száma közfeladatonként bemutatva, önkéntesek száma, partnerségi megállapodások száma stb.)

b) önkormányzati, nemzetiségi önkormányzati, egyházi és civil szektor közötti partnerség bemutatása

Római Katolikus Egyház, és a Református Egyház helyi szervezete

c) önkormányzatok közötti, illetve térségi, területi társulásokkal való partnerség

Visegrád Város Önkormányzata

- Német Nemzetiségi Önkormányzat,
- Áprily Lajos Általános Iskola,
- Apátkúti Erdei Általános Iskola és Komplex Művészeti Program,
- Fellegvár Óvoda,
- Mátyás Király Művelődési Ház és Városi Könyvtár,
- Duna mozi,
- Dunakanyari Családsegítő és Gyermejkölési Szolgálat,
- Városi Konyha,
- Visegrád Városfejlesztő Kft.,
- Pro Visegrád Kulturális Szolgáltató Közhasznú Nonprofit Kft.,
- Visegrád Sport – és Kulturális Létesítményeiért Közalapítvány,
- Visegrádi házi felnőtt és gyermekgyógyászati orvosi rendelő,
- Hétfélig és hétközi Orvosi Ügyelet megosztva Tahitótfaluban és Szentendrén,
- Védőnői Tanácsadó,
- Szent Kozma és Damján Rehabilitációs Szakkórház
- Fogorvosi ellátás,
- Gyógyszertár,
- Dunakanyarvet Állatorvosi rendelő,
- Kormányablak – Tahitótfalu,
- Visegrád Sportjáért Közalapítvány,
- Visegrádi Sportegyesület,
- Szent György Lovagrend,
- Visegrádi Nyugdíjas Klub,
- „Együtt” Kulturális Egyesület,
- Soproni Sándor Egyesület,
- Visegrád Aranykor Idősek Otthona,
- Visegrádi Fiatalok Klubja Egyesület,
- Visegrádi Ifjúsági Sziget Egyesület,
- Visegrád Turisztikai és Városszépítő Egyesület,
- Visegrádi Település Polgárőr Egyesület,
- Visegrád és Környéke Turisztikai és Marketing Egyesület,

- Visegrád János Templom Kórusa Egyesület,
- Visegrádi Tűzoltó Egyesület,
- Visegrádi Hírek,
- Pilisi Parkerdő ZRT.,
- Visegrádi Ásványvíz Kft.,
- VIKOM DESIGN Kft.,
- Zöldhulladék - Dunakanyar,
- Baba – Mama Klub,
- Dalkör,
- Fúvószenekar,
- Együtt Egymásért Dunakanyar Egyesület EEDE,

d) a nemzetiségi önkormányzatok célcsoportokkal kapcsolatos esélyegyenlőségi tevékenysége
 Településen nincs roma, cigány, beás nemzetiségű népesség. Német Nemzetiségi Önkormányzat 1994. év óta működik a városban. A sváb kultúra hagyományápolására, értékmegőrzés céljából alakult. Támogatja az óvodai és iskolai nemzetiségi nevelő munkát. A Dalkör és a Fúvószenekar városi rendezvények állandó szereplői.

e) civil szervezetek célcsoportokkal kapcsolatos esélyegyenlőségi tevékenysége , az önkormányzat a település civil szervezeteivel igyekszik megfelelő kapcsolat kialakítására, a szabadidős programok kialakítására, idősebb/ fogyatékossgal rendelkező, illetve az ifjúsági és gyermekek korcsoport megsegítésére.

f) for-profit szereplők részvétele a helyi esélyegyenlőségi feladatok ellátásában nem releváns

9. A helyi esélyegyenlőségi program nyilvánossága

a) a helyzetelemzésben meghatározott esélyegyenlőségi problémák kapcsán érintett nemzetiségi önkormányzatok, egyéb partnerek (állami vagy önkormányzati intézmények, egyházak, civil szervezetek, stb.) bevonásának eszközei és eljárásai a helyi esélyegyenlőségi program elkészítésének folyamatába

Az esélyegyenlőségi program kialakításában széles körű adatgyűjtésre volt szükség. A szolgáltatások, és gazdasági szereplők,- a megfelelő infrastruktúra hiánya, a település elmaradásához vezetett.

b) az *a)* pont szerinti szervezetek és a lakosság végrehajtással kapcsolatos észrevételeinek visszacsatolását szolgáló eszközök bemutatása. Visegrád Város Önkormányzatának Helyi Esélyegyenlőségi Programját a Hivatalban ügyfélfogadási időben a lakosok bármikor megtekinthetik.

1. A HEP IT részletei

A helyzetelemzés megállapításainak összegzése

Célcsoport	Következtetések	
	problémák beazonosítása rövid megnevezéssel	fejlesztési lehetőségek meghatározása rövid címmel
Romák és/vagy mélyszegénységben élők	A lakosság körében alacsony iskolai végzettség Igény ruhaosztásra	Képzések szervezése helyi, vagy térségi szinten, közfoglalkoztatás „Tanulással a munkaerő-piacra” Adománygyűjtés, és eljuttatása a rászorulóknak „Köpeny”
Gyermekek	Jelzőrendszeri adatok hiánya Az SNI-s gyermekek száma megnövekedett	Hatékonyabb együttműködés a szolgáltatóval, adatszolgáltatás, kommunikáció, éves beszámoló „Hálóban” Ellátórendszer kiépítése, szakemberek foglalkoztatása az óvodákban (logopédia, gyógypedagógia) „Segítő kezek”
Nők	Tartós munkanélküliség, kevés munkaviszonnyal rendelkeznek Településen nincs bölcsődei ellátás, GYED után nem tudnak munkába állni	Atipikus foglalkoztatás elősegítése- „Otthon a munkában” A kisgyermekes dolgozni kívánó édesanyák munkavállalásának elősegítése – bölcsőde építése „Csibék”
Idősek	Magas a 65 év felettek száma, rossz egészségi állapot megoldatlan az egészségügyi szűrővizsgálatok szervezése Magas az egyedülálló, egyedül élő idősek száma Idősebb korosztály van legjobban kitéve a bűnelkövetőknek „unokázós” csalóknak	Célzott időpontok leszervezése szűrővizsgálatokra (kardiológia, vércukorszint mérés, csontritkulás, látás és hallásvizsgálat) „Egészségesen idős korban is” Programok szervezése az idősebb korosztály részére, „Rezeda” Polgárórság, körzeti megbízott bevonásával intézkedések készítése az idősek védelme érdekében „Vigyázunk Rád!”

	Az egyedül maradt idős emberek alacsony jövedelemmel rendelkeznek, mindennapi megélhetési problémáik vannak	Házi segítségnyújtás növelése „Együtt könnyebb”
Fogyatékkal élők	Nincs adat a fogyatékkal élők számáról, és fogyatékoságuk fajtájáról és a személyre szabható foglalkoztatási lehetőségről Az intézmények egy része nem akadálymentesített	Fogyatékkal élők helyzetének felmérése, segítő szervezetekkel kapcsolat felvétele, speciális foglalkoztatás és programszervezés „AZ ESÉLY” Intézmények felújítása, átalakítása akadálymentesítése pályázati úton „Nincs akadály”

Jövőképünk

Olyan településen kívánunk élni, ahol mindenki egyenlő esélyeket kap.

Kiemelt területnek tartjuk a gyerekek testi, lelki, szellemi fejlődését.

Elengedhetetlennek tartjuk a nők esetén az esélyegyenlőséget család és munkavállalás között.

Folyamatosan odafigyelünk az idősek igényeire, biztonságára.

Különös figyelmet fordítunk a fogyatékkal élők akadálymentes közlekedésére, szolgáltatások hozzáférésehez.

2. Összegző táblázat - A Helyi Esélyegyenlőségi Program Intézkedési Terve (HEP IT)

3. melléklet a 2/2012. (VI. 5.) EMMI rendelethez

	A	B	C	D	E	F
Intézkedés sorszáma	Az intézkedés címe, megnevezése	A helyzetelemzés következtetéseiben feltárt esélyegyenlőségi probléma megnevezése	Az intézkedéssel elérni kívánt cél	A célkitűzés összhangja egyéb stratégiai dokumentumokkal	Az intézkedés tartalma	Az intézkedés felelőse
I. A mélyszegénységben élők és a romák esélyegyenlősége						
1	„Tanulással a munkaerő – piacra”	A lakosság körében alacsony iskolai végzettség	munkanélküliség felszámolása, megakadályozása, közfoglalkoztatás	önkormányzati határozat	Lehetőség szerint piacképes képzéssel megfelelő jövedelem elérése	önkormányzati szociális osztály
2	„Köpeny”	Igény ruhaosztásra	áthidaló segítségnyújtás a rászorulóknak	Családsegítő egyedi program	Adománygyűjtés, és eljuttatása a rászorulóknak	Családsegítő és Gyermekjóléti Szolgálat, Baba Mama Klub
II. A gyermekek esélyegyenlősége						
1.	„Hálóban”	Veszélyeztetett és védelembe vett kiskorúakról nincsenek adatok. Jelzőrendszeri adatok hiánya	Hatékonyabb együttműködés a szolgáltatóval, adatszolgáltatás, kommunikáció, éves beszámoló	Családsegítő egyedi program	Egyeztetés a szolgáltatóval, éves szintű eredmények értékelése	Családsegítő és Gyermekjóléti Szolgálat
2.	„Segítő kezek”	Az SNI-s gyermekek száma megnövekedett	Ellátórendszer kiépítése, szakemberek foglalkoztatása az óvodákban (logopédia, gyógypedagógia)	Védőnői hálózattal együttműködve	Kis településen élő gyermekek nehezebben jutnak fejlesztéshez	Védőnő, Családsegítő és Gyermekjóléti Szolgálat együttműködésével
III. A nők esélyegyenlősége						
1.	„Otthon a munkában”	Tartós munkanélküliség, kevés munkaviszonnyal rendelkeznek	Atipikus foglalkoztatás elősegítése	önkormányzati határozat	A gyerekek ellátása miatt a nők jellemzően nehezebben tudnak elhelyezkedni, pláne ha alacsony az iskolai végzettség is	Családsegítő önkormányzati szociális osztállyal együttműködésben
2.	„Csibék”	Településen nincs bölcsődei ellátás, GYED után nem tudnak munkába állni	A kisgyermekes dolgozni kívánó édesanyák munkavállalásának elősegítése	önkormányzati határozat	Bölcsődei ellátás kialakítása	Polgármesteri Hivatal
IV. Az idősek esélyegyenlősége						
1.	„Egészségesen idős korban”	Magas a 65 év felettiek száma, rossz egészségi állapot, megoldatlan az egészségügyi szűrővizsgálatok	Idősebb korosztály több krónikus betegséggel szembesül, illetve egészségromlás	háziiorvosi szolgálat	Célzott időpontok leszervezése szűrővizsgálatokra (kardiológia, vércukor-szint)	háziiorvos

		szervezése	állhat be		mérés, csont-ritkulás, látás és hallásvizsgálat)	
2.	„Rezeda”	Magas az egyedülálló, egyedül élő idősök száma	Programok szervezése az idősebb korosztály részére,	ciklus program	Egészségmegőrző, stb előadások, bevonásuk a hagyományok ápolásába tudásátadás a fiatalabb korosztály részére	művelődési ház könyvtár vezetése, Visegrádi Nyugdíjas Klub
3.	„Vigyázzunk Rád!”	Idősebb korosztály van legjobban kitéve a bűnelkövetőknek „unokázós” csalóknak	Polgárőrség, körzeti megbízott bevonásával intézkedések készítése az idősök védelme érdekében	Helyi program	Idős emberek tájékoztatás a különböző bűnelkövetésekről	Polgárőrség
4.	„Együtt könnyebb”	Az egyedül maradt idős emberek alacsony jövedelemmel rendelkeznek, mindennapi megélhetési problémáik vannak	Az idős vagy segítségre szoruló lakosság ellátása, segítése.	szerződés civil szervezettel, helyi határozat	Házi segítségnyújtás növelése	Polgármesteri Hivatal, Családsegítő és Gyermekjóléti Szolgálat

V. A fogyatékkal élők esélyegyenlősége

1.	„AZ ESÉY”	Nincs adat a fogyatékkal élők számáról, és fogyatékoságuk fajtájáról és a személyre szabható foglalkoztatási lehetőségről	Fogyatékkal élők helyzetének felmérése, segítő szervezetekkel kapcsolat felvétele	ciklus program	A településen élő fogyatékosok helyzetének felmérése, segítő szervezetekkel kapcsolat felvétele, speciális foglalkoztatás és programszervezés	Háziorvos, védőnő
2.	„Nincs akadály”	Az intézmények egy része nem akadálymentesített	pályázati lehetőségek	pályázati szerződés	Intézmények felújítása, átalakítása akadálymentesítése, infokommunikációs eszközök beszerzése, önkormányzati honlap akadálymentesítése pályázati úton	Jegyző

3. Megvalósítás

A megvalósítás előkészítése

Önkormányzatunk az általa fenntartott intézmények vezetői számára feladatul adja és ellenőrzi, a településen működő nem önkormányzati fenntartású intézmények vezetőit pedig partneri viszony során kéri, hogy a Helyi Esélyegyenlőségi Programot valósítsák meg, illetve támogassák.

Önkormányzatunk azt is kéri intézményeitől és partnereitől, hogy vizsgálják meg, és a program elfogadását követően biztosítsák, hogy az intézményük működését érintő, és az esélyegyenlőség szempontjából fontos egyéb közszolgáltatásokat meghatározó stratégiai dokumentumokba és iránymutatásokba épüljenek be és érvényesüljenek az egyenlő bánásmódra és esélyegyenlőségre vonatkozó azon kötelezettségek, melyek az önkormányzat Helyi Esélyegyenlőségi Programjában részletes leírásra kerültek.

Önkormányzatunk elvárja, hogy intézményei a Helyi Esélyegyenlőségi Program Intézkedési Tervében szereplő vállalásokról, az őket érintő konkrét feladatokról intézményi szintű akcióterveket és évente cselekvési ütemterveket készítsenek.

Önkormányzatunk a HEP kidolgozására és megvalósítására, továbbá értékelésére, ellenőrzésére és az ennek során nyert információk visszacsatolására, valamint a programba történő beépítésének garantálására Helyi Esélyegyenlőségi Programért Felelős Fórumot hoz létre és működtet.

A fentiekkel kívánjuk biztosítani, hogy az HEP IT-ben vállalt feladatok településünkön maradéktalanul megvalósuljanak.

A megvalósítás folyamata

A Helyi Esélyegyenlőségi Programban foglaltak végrehajtásának ellenőrzése érdekében HEP Fórumot hozunk létre.

A HEP Fórum feladatai:

*

- az HEP IT megvalósulásának figyelemmel kísérése, a kötelezettségek teljesítésének nyomon követése, dokumentálása, és mindezekről a település képviselő-testületének rendszeres tájékoztatása,
- annak figyelemmel kísérése, hogy a megelőző időszakban végrehajtott intézkedések elősegítették-e a kitűzött célok megvalósulását, és az ezen tapasztalatok alapján esetleges új beavatkozások meghatározása
- a HEP IT-ben lefektetett célok megvalósulásához szükséges beavatkozások évenkénti felülvizsgálata, a HEP IT aktualizálása,
- az esetleges változások beépítése a HEP IT-be, a módosított HEP IT előkészítése képviselő-testületi döntésre
- az esélyegyenlőséggel összefüggő problémák megvitatása
- a HEP IT és az elért eredmények nyilvánosság elé tárása, kommunikálása

Az esélyegyenlőség fókuszban lévő célcsoportjaihoz és/vagy kiemelt problématerületekre a terület aktorainak részvételével tematikus munkacsoportokat alakítunk az adott területen kitűzött célok megvalósítása érdekében. A munkacsoportok vezetői egyben tagjai az Esélyegyenlőségi Fórumnak is, a munkacsoportok rendszeresen (minimum évente) beszámolnak munkájukról az Esélyegyenlőségi Fórum számára. A munkacsoportok éves munkatervvel rendelkeznek.

*

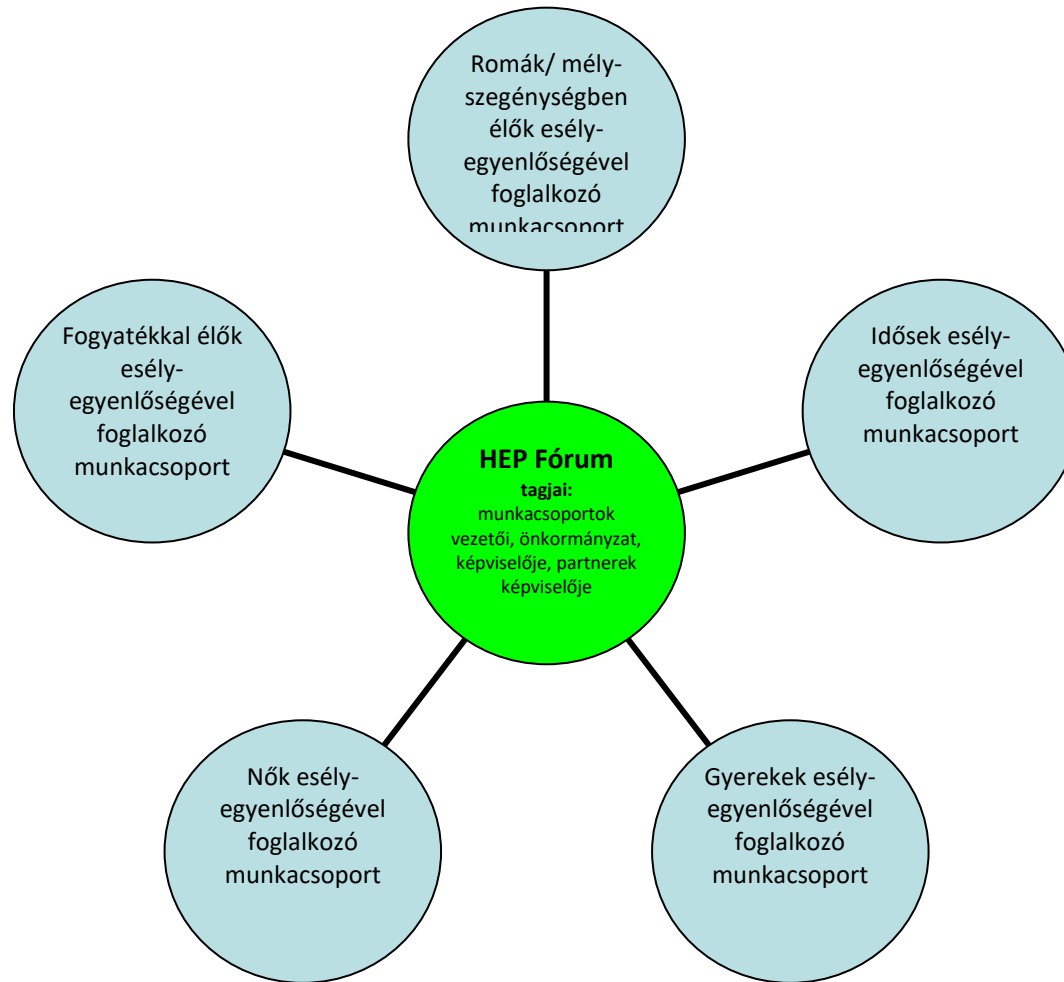

*

A HEP Fórum működése:

A Fórum legalább évente, de szükség esetén ennél gyakrabban ülésezik.

A Fórum működését megfelelően dokumentálja, üléseiről jegyzőkönyv készül.

A Fórum javaslatot tesz az HEP IT megvalósulásáról készített beszámoló elfogadására, vagy átdolgoztatására, valamint szükség szerinti módosítására.

A HEP Fórum egy-egy beavatkozási terület végrehajtására felelőst jelölhet ki tagjai közül, illetve újabb munkacsoportokat hozhat létre.

Monitoring és visszacsatolás

A Helyi Esélyegyenlőségi Program megvalósulását, végrehajtását a HEP Fórum ellenőrzi, és javaslatot készít a HEP szükség szerinti aktualizálására az egyes beavatkozási területek felelőseinek, illetve a létrehozott munkacsoportok beszámolóinak alapján.

Nyilvánosság

A program elfogadását megelőzően, a véleménynyilvánítás lehetőségének biztosítása érdekében nyilvános fórumot hívunk össze.

A véleményformálás lehetőségét biztosítja az Helyi Esélyegyenlőségi Program nyilvánosságra hozatala is, valamint a megvalósítás folyamatát koordináló HEP Fórum első ülésének mihamarabbi összehívása.

A nyilvánosság folyamatos biztosítására legalább évente tájékoztatjuk a program megvalósításában elért eredményekről, a monitoring eredményeiről a település döntéshozóit, tisztségviselőit, az intézményeket és az együttműködő szakmai és társadalmi partnerek képviselőit.

A HEP Fórum által végzett éves monitoring vizsgálatok eredményeit nyilvánosságra hozzuk a személyes adatok védelmének biztosítása mellett. A nyilvánosság biztosítására az önkormányzat honlapja, a helyi média áll rendelkezésre. Az eredményekre felhívjuk a figyelmet az

*

önkormányzat és intézményeinek különböző rendezvényein, beépítjük kiadványainkba, a tolerancia, a befogadás, a hátrányos helyzetűek támogatásának fontosságát igyekszünk megértetni a lakossággal, a támogató szakmai és társadalmi környezet kialakítása érdekében.

Kötelezettségek és felelősség

Az esélyegyenlőséggel összefüggő feladatokért az alábbi személyek/csoportok felelősek:

A Helyi Esélyegyenlőségi Program végrehajtásáért az önkormányzat részéről polgármester felel.:

- Az ő feladata és felelőssége a HEP Fórum létrejöttének szervezése, működésének sokoldalú támogatása, az önkormányzat és a HEP Fórum közötti kapcsolat biztosítása.
- Folyamatosan együttműködik a HEP Fórum vezetőjével.
- Felelősségi körébe tartozó, az alábbiakban felsorolt tevékenységeit a HEP Fórum vagy annak valamely munkacsoportjának bevonásával és támogatásával végzi. Így
 - o Felel azért, hogy a település minden lakója és az érintett szakmai és társadalmi partnerek számára elérhető legyen a Helyi Esélyegyenlőségi Program.
 - o Figyelemmel kíséri azt, hogy az önkormányzat döntéshozói, tisztségviselői és intézményeinek dolgozói megismerik és követik a HEP-ben foglaltakat.
 - o Támogatnia kell, hogy az önkormányzat, illetve intézményeinek vezetői minden ponton megkapják a szükséges felkészítést és segítséget a HEP végrehajtásához.
 - o Kötelessége az egyenlő bánásmód elvét sértő esetekben meg tennie a szükséges lépéseket, vizsgálatot kezdeményezni, és a jogsértés következményeinek elhárításáról intézkedni

A HEP Fórum vezetőjének feladata és felelőssége:

- a HEP IT megvalósításának koordinálása (a HEP IT-ben érintett felek tevékenységének összehangolása, instruálása),
- a HEP IT végrehajtásának nyomon követése,
- az esélyegyenlőség sérülésére vonatkozó esetleges panaszok kivizsgálása az önkormányzat felelősével közösen
- a HEP Fórum összehívása és működtetése.

A település vezetése, az önkormányzat tisztségviselői és a települési intézmények vezetői

*

- felelősek azért, hogy ismerjék az egyenlő bánásmódra és esélyegyenlőségre vonatkozó jogi előírásokat, biztosítsák a diszkriminációmentes intézményi szolgáltatásokat, a befogadó és toleráns légkört, és megragadjanak minden alkalmat, hogy az esélyegyenlőséggel kapcsolatos ismereteiket bővítő képzésen, egyéb programon részt vegyenek.
- Felelősségük továbbá, hogy ismerjék a HEP IT-ben foglaltakat és közreműködjenek annak megvalósításában.
- Az esélyegyenlőség sérülése esetén hivatalosan jelezzék azt a HEP IT kijelölt irányítóinak.
- Az önkormányzati intézmények vezetői intézményi akciótervben gondoskodjanak az Esélyegyenlőségi Programban foglaltaknak az intézményükben történő maradéktalan érvényesüléséről.

Minden, az önkormányzattal és annak intézményeivel szerződéses viszonyban álló, számukra szolgáltatást nyújtó fél felelőssége, hogy megismerje a HEP IT-t, magára nézve kötelezőként kövesse azt, és megfeleljen az elvárásainak, amelyre vonatkozó passzust a jövőben bele kell foglalni a szerződésbe. Szükséges továbbá, hogy a jogszabály által előírt feladat-megosztás, együttműködési kötelezettség alapján a városi önkormányzattal kapcsolatban álló szereplők ismerjék a HEP-ot, annak megvalósításában aktív szerepet vállaljanak. (Ld. pl. a köznevelési intézmények fenntartása és működtetése.)

Érvényesülés, módosítás

Amennyiben a kétévente előírt – de ennél gyakrabban, pl. évente is elvégezhető - felülvizsgálat során kiderül, hogy a HEP IT-ben vállalt célokat nem sikerül teljesíteni, a HEP Fórum 30 napon belül jelentést kér a beavatkozási terület felelősétől, amelyben bemutatja az indikátorok teljesülése elmaradásának okait, és a beavatkozási tevékenységek korrekciójára, kiegészítésére vonatkozó intézkedési tervjavaslatát annak érdekében, hogy a célok teljesíthetők legyenek. A HEP Fórum a beszámolót a benyújtástól számított 30 napon belül megtárgyalja és javaslatot tesz az önkormányzat képviselőtestületének a szükséges intézkedésekre.

A program szándékos mulasztásból fakadó nem teljesülése esetén az HEP IT végrehajtásáért felelős személy intézkedik a felelős(ök) meghatározásáról, és – szükség esetén – felelősségre vonásáról.

Az egyenlő bánásmód elvét sértő esetekben az HEP IT végrehajtásáért felelős személy megteszi a szükséges lépéseket, vizsgálatot kezdeményez, és intézkedik a jogsértés következményeinek elhárításáról.

Az HEP IT-t mindenképp módosítani szükséges, ha megállapításaiban lényeges változás következik be, illetve amennyiben a tervezett beavatkozások nem elegendő módon járulnak hozzá a kitűzött célok megvalósításához.

*

4. Elfogadás módja és dátuma

I. A Visegrád Város Helyi Esélyegyenlőségi Programjának szakmai és társadalmi vitája megtörtént. Az itt született észrevételeket a megvitatást követően a HEP Intézkedési Tervébe beépítettük.

III. Ezt követően Visegrád Város Polgármestere a Helyi Esélyegyenlőségi Programot (melynek része az Intézkedési Terv) 105/2021. (V. 28.) számú határozatával elfogadta.

Mellékletek:

Visegrád, 2021. május 28.

Eöry Dénes polgármester

Visegrád Város Önkormányzata Helyi Esélyegyenlőségi Programjának partnerei ismerik a Helyi Esélyegyenlőségi Programot, és annak megvalósításában tevékenyen részt kívánnak venni.

Dátum

Partner aláírás

Dátum

Partner aláírás

Dátum

Partner aláírás

**Visegrád Város Önkormányzata Polgármesterének
106/2021. (V. 28.) határozata**

Visegrád Város Vízrendezési Koncepciótervének elfogadásáról

A jogalkotásról szóló 2010. évi CXXX. törvény 23. § (2) bekezdésében, illetve katasztrófavédelemről és a hozzá kapcsolódó egyes törvények módosításáról szóló 2011. évi CXXVIII. törvény 46. § (4) bekezdésében kapott felhatalmazás alapján, a veszélyhelyzet kihirdetéséről szóló 27/2021. (I. 29.) számú kormányrendelet 1. § tekintettel, és annak további meghosszabbításáról szóló 271/2021. (V. 21.) számú kormányrendelet értelmében az alábbi döntést hozom:

elfogadom Visegrád Város Vízrendezési Koncepciótervét.

(a Vízrendezési Koncepcióterv jelen határozat mellékletét képezi.)

Határidő: azonnal

Felelős: Eöry Dénes polgármester

Végrehajtásért felelős: dr. Szabó Ferenc jegyző

Eöry Dénes
polgármester

dr. Szabó Ferenc
jegyző

A kiadvány hiteles:
2021. május 28.

Műszaki leírás**Visegrád csapadékvíz elvezetése****TANULMÁNYTERV****A tervdokumentáció tartalma:**

Műszaki leírás

Helyszíni bejárás fényképei, DVD-n

Visegrád csatornahálózata, SWMM modell, DVD-n

TARTALOMJEGYZÉK

1.	Feladat ismertetése	3
2.	Rendelkezésre álló adatok	3
3.	Helyszíni bejárás	3
4.	Terület bemutatása	4
5.	Vízgyűjtők lehatárolása	4
6.	Csapadékterhelések meghatározása.....	6
7.	Hidrodinamikai modellezés.....	7
7.1.	Valóságghű csapadékesemények figyelembevétele	7
7.2.	Hidrodinamikai számítások (SWMM modell)	8
7.2.1.	Módszertani megfontolások	8
7.2.2.	Meglevő és tervezett állapot.....	8
7.2.2.1.	Áprily-völgy	9
7.2.2.1.1.	Áprily-völgy, meglevő állapot.....	9
7.2.2.1.2.	Áprily-völgy, tervezett állapot.....	9
7.2.2.2.	Salamontorony utca	10
7.2.2.2.1.	Salamontorony utca, meglevő állapot	10
7.2.2.2.2.	Salamontorony utca, tervezett állapot	10
7.2.2.3.	Fő utca (Rév utca és Salamontorony utca között)	11
7.2.2.3.1.	Fő utca (Rév utca és Salamontorony utca között), meglevő állapot.....	12
7.2.2.3.2.	Fő utca (Rév utca és Salamontorony utca között), tervezett állapot.....	13
7.2.2.4.	Zách Klára u. – Kálvária – Polgármesteri Hivatal – Templom környéke	13
7.2.2.4.1.	Zách Klára u. – Kálvária – Polgármesteri Hivatal – Templom környéke, meglevő állapot	14
7.2.2.4.2.	Zách Klára u. – Kálvária – Polgármesteri Hivatal – Templom környéke, tervezett állapot	14
7.2.2.5.	Újkert u. – Szőlőskert u.	15
7.2.2.5.1.	Újkert u. – Szőlőskert u., meglevő állapot	15
7.2.2.5.2.	Újkert u. – Szőlőskert u., tervezett állapot	16
7.2.2.6.	Apátkúti-patak.....	16
7.2.2.7.	Fő utca a Templomtól délre.....	17
7.2.2.7.1.	Fő utca a Templomtól délre, meglevő állapot	17
7.2.2.7.2.	Fő utca a Templomtól délre, tervezett állapot	21
7.2.2.8.	Csuka-völgy.....	21

Visegrád csapadékvíz elvezetése

Tanulmányterv , Műszaki leírás

7.2.2.9.	Rákóczi utca – Rákóczi lejtő	22
7.2.2.9.1.	Rákóczi utca – Rákóczi lejtő, meglevő állapot.....	22
7.2.2.9.2.	Rákóczi utca – Rákóczi lejtő, tervezett állapot.....	23
7.2.2.10.	Rákóczi utca – Újhegy.....	23
7.2.2.10.1.	Rákóczi utca – Újhegy, meglevő állapot	23
7.2.2.10.2.	Rákóczi utca – Újhegy, tervezett állapot.....	25
7.2.2.11.	Harangvirág utca	25
7.2.2.11.1.	Harangvirág utca, meglevő állapot.....	25
7.2.2.11.2.	Harangvirág utca, tervezett állapot.....	26
7.2.2.12.	Bánya-patak alsó szakasza	26
7.2.2.13.	Hosszúvölgy (dülő) bejárata.....	26
7.2.2.14.	Lepence-patak.....	26
7.2.2.15.	Dobos-hegy	26
7.2.2.15.1.	Dobos-hegy, meglevő állapot.....	26
7.2.2.15.2.	Dobos-hegy, tervezett állapot.....	28
7.2.2.16.	Fekete-hegy és Rigó utca környéke.....	28
7.2.2.16.1.	Fekete-hegy és Rigó utca környéke, meglevő állapot	28
7.2.2.16.2.	Fekete-hegy és Rigó utca környéke, tervezett állapot	30
7.2.2.17.	Lovarda mögötti terület.....	30
7.2.2.18.	Berkenye utca – Tölgyfa utca.....	30
7.2.2.18.1.	Berkenye utca – Tölgyfa utca, meglevő állapot	30
7.2.2.18.2.	Berkenye utca – Tölgyfa utca, tervezett állapot	31
7.2.2.19.	Mátyás király utca a temetőnél.....	31
7.2.2.20.	11.sz főút vízvezetése	32
7.2.2.21.	Vízgazdálkodási területek	34
7.3.	Tervezett állapot számítási eredményei.....	34
8.	Munkavédelem	35
8.1.	Műszaki átadás – átvétel és műszaki ellenőrzés.....	35
9.	Környezetvédelmi fejezet.....	36
9.1.	Helyi Építési Szabályzat.....	36
9.2.	Natura 2000	39
9.3.	Víz- és Talajvédelem.....	39
9.4.	Hulladékgazdálkodás.....	39
9.5.	Föld védelme	40
9.6.	Víz védelme.....	40
9.7.	Levegő védelme.....	41

9.8.	Táj és épített környezet védelme	41
9.9.	Természet és élővilág védelme.....	41
9.10.	Zaj és rezgésvédelem.....	41
9.11.	Hulladékok	42
9.12.	Munkavédelem , biztonsági előírások	42
10.	Vonatkozó előírások.....	42
11.	A tervezésben résztvevő tervezők	45
12.	Mellékletek.....	45

1. Feladat ismertetése

Visegrád városban a közművesítés következő lépéseként a csapadékvizek elvezetésének rendezése, kiépítése vált időszerűvé. A település egyes részein zárt csatornák, más részein nyílt árkok, folyókák épültek, több helyen pedig hiányzik a csapadékvíz elvezetés kiépítése.

A tanulmányterv részeként a kritikus helyszínek környezetében a jelenlegi állapotot leíró hidrológiai-hidraulikai modellt építettünk fel. A tanulmány tartalmazza a jelenlegi állapotra vonatkozó számítási eredményeket. A tervezett vízvezetés modellbe építése alapján javaslatot adunk a kapacitás-probléma megszüntetésére.

2. Rendelkezésre álló adatok

Ingtalan nyilvántartási alaptérkép, AutoCAD rajz

Szennyvíz-ivóvíz szakági közmű térkép, AutoCAD rajz

Árvízvédelmi tervek

Visegrád város szabályozási terve, 2019., pdf

Fő utca geodézia felmérése, AutoCAD rajz

HydroDEM: Árvíz kockázat kezelési projekt keretében elkészült 25 m-es felbontású domborzati térkép

3. Helyszíni bejárás

2021. január 22-én az Önkormányzattal közösen helyszíni bejárást végeztünk. Alapvetően a Dunába csatlakozási pontok szerint haladtunk végig, de a becsatlakozáshoz közeli vízvezetési létesítményeket is megtekintettük. A bejárásnál készült fényképek a mellékletben találhatóak.

A 11-es főút alatti átvezetések kiépítési kapacitását mindenhol elegendőnek minősítettük, de visszatérő probléma volt az átereszek, árkok hordalékkal eltömődött, benőtt állapota. A becsatlakozási pontok környezetében kapacitás problémák megszüntetése illetve elkerülése érdekében szükséges a rendszeres karbantartás és a nagyobb záporok utáni rendkívüli tisztítás, karbantartás.

4. Terület bemutatása

A város elhelyezkedése dombvidéki jellegű, alapvetően törmelékes andezit felső kőzet réteggel. A magassági szintkülönbségek nagyok: a Duna part terepmagassága 100m körüli, a legmagasabb pontok pedig 300m felett vannak. A terep modellt a saját geodéziai felmérésünk, a szennyvíz és ivóvíz hálózat felmérési adatai valamint a HydroDEM 25m-es hálója alapján készítettük, mindenhol a rendelkezésre álló legpontosabb adatokkal dolgoztunk. Az 1.ábrán a mélyebb részek sötétebbek, a magasabb részek világosabbak. Piros színnel Visegrád közigazgatási határa láthatók.

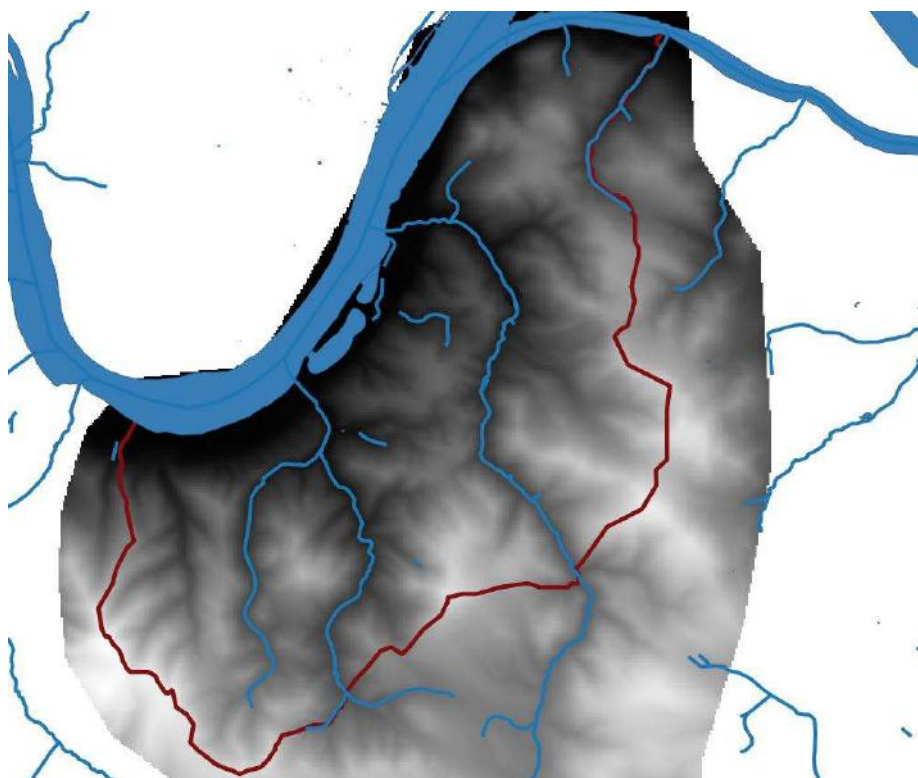

1. ábra Domborzati viszonyok

Visegrád város csapadékvíz elvezető hálózata a teljesen kiépített szennyvízhálózattól elválasztott rendszerű. Csak néhány utcában vannak zárt vezetékek. Az itt kiépített víznyelőkhöz folyókák, vagy az útszegély vezet a csapadékvizet. Több utcában nyílt árok létesült. A vízvezetés befogadója néhány helyen közvetlenül a Duna, a 11-es főút menti árvízvédelmi töltésen létesült átereszeken keresztül. A legtöbb utcából a csapadékvíz befogadója a Dunába csatlakozó, 1.ábrán látható patakok és időszakos vízfolyások: Áprily-völgy, Apátkúti-patak, Csuka-patak, Bánya-patak, Hosszú-völgy, Lepence-patak.

5. Vízyűjtők lehatárolása

A vízyűjtők lehatárolását a terepmodell alapján készítettük el (2.ábra). A részletesen vizsgált helyszíneken a részvízyűjtőkre bontás a tanulmányterv részletességének bőven megfelelő,

átlagosan 0.4ha területűek. Burkolt, kertes, erdős és sziklás területeket különböztettünk meg a lefolyás szempontjából. A talaj beszivárgási paramétereit a területre érvényes fúrások alapján állítottuk be. A közterületek burkolt felületeiről lefolyó csapadékvizekkel számoltunk, de a jelenlegi állapotnak megfelelően hozzáadtuk a tetőlefolyókról, telkek burkolt felületeiről lefolyó csapadékvizeket is.

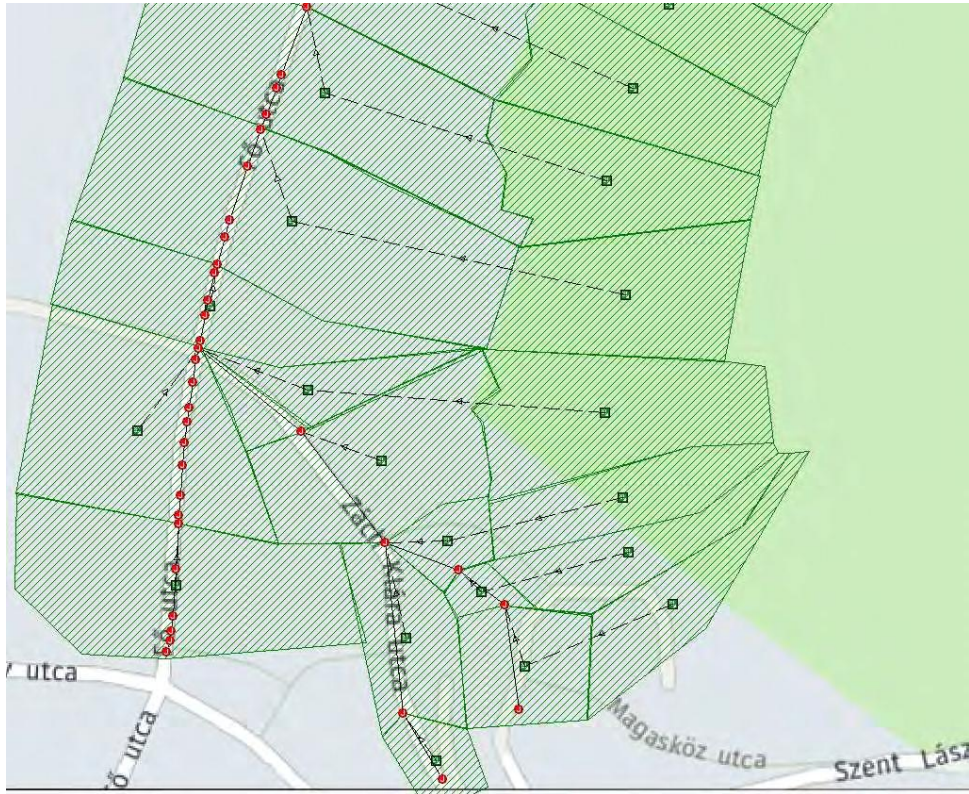

2. ábra Vízgyűjtők lehatárolása, minta, Fő utca környéke

A részletesen vizsgált területekről lefolyó vizek befogadói a patakok, időszakos vízfolyások és a Duna. A befogadók saját vízgyűjtőit is lehatároltuk Visegrád közigazgatási határán belül (3.ábra).

Pirossal az 50ha-nál nagyobb vízgyűjtők láthatók, azaz a patakok, vízfolyások. Kékkel az 50ha-nál kisebb vízgyűjtők láthatók, melyek általában a 11.sz.főút vízelvezetésének vízgyűjtői. A csak zöld középpontjukkal látszó kisebb részvízgyűjtők az utcák vízelvezetéséhez tartoznak.

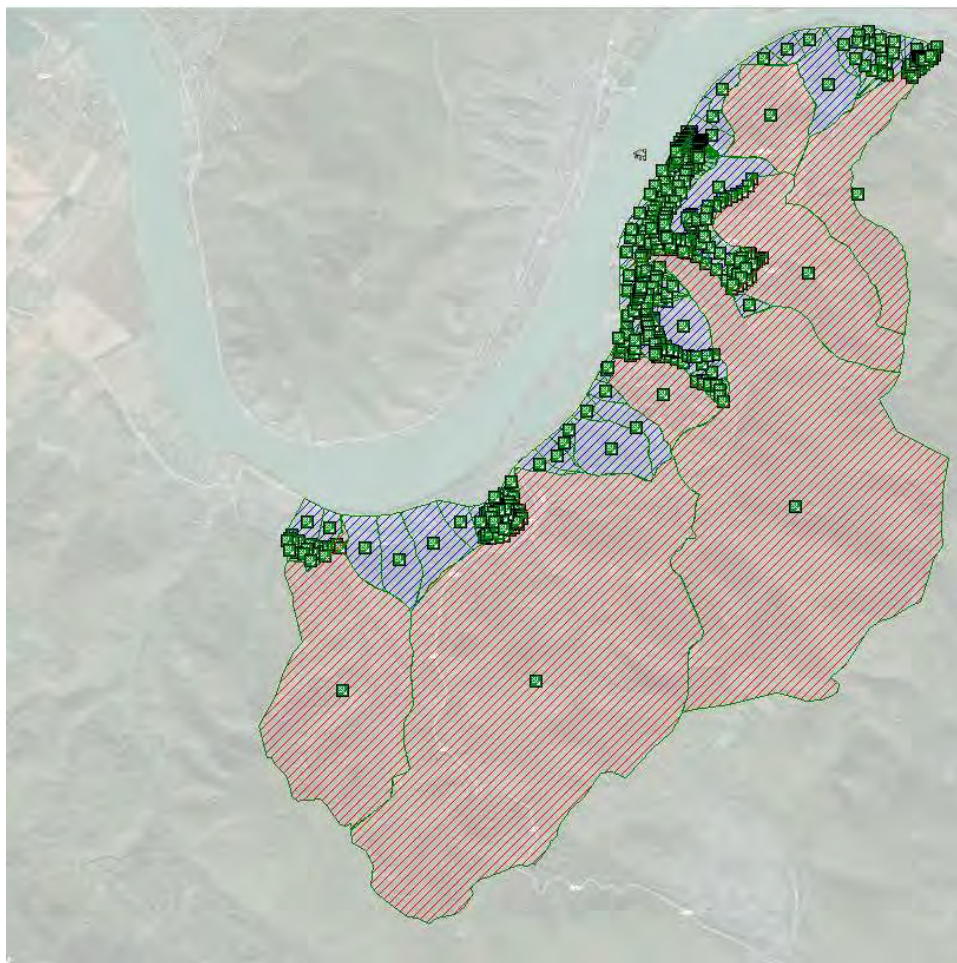

3. ábra Vízgyűjtők lehatárolása, Visegrád közigazgatási határáig

6. Csapadékterhelések meghatározása

Vonatkozó előírások:

A csapadékvíz elvezetés, gazdálkodás témakörében a meghatározó aktuális jogszabályok a következők:

- 30/2008. (XII. 31.) KvVM rendelet a vizek hasznosítását, védelmét és kártételeinek elhárítását szolgáló tevékenységekre és létesítményekre vonatkozó műszaki szabályokról.
- 147/2010. (IV. 29.) Korm. rendelet. a vizek hasznosítását, védelmét és kártételeinek elhárítását szolgáló tevékenységekre és létesítményekre vonatkozó általános szabályokról

A kapacitásokra vonatkozó előírások tekintetében:

- MSZ EN 752:2008 Települések vízvezető rendszerei követelmények
- VMS 201-1:1977: Rövid idejű (10-180 perces) csapadékok meghatározása
- VMS 201-2:1978: A 3-24 óra időtartamú csapadékok meghatározása

- OVF 2021/1. sz. főigazgatói utasítás „Az Országos Vízügyi Főigazgatóságnak és a vízügyi igazgatóságoknak a racionális méretezési módszer és országos csapadékintenzitási adatok kötelező alkalmazására vonatkozó tervezési előírásról”

Ezek alapján a két (2) éves visszatérési idejű csapadékokra történő vizsgálatot a mértékadónak bizonyult 30 perces csapadéokra végeztük az OMSZ 1998-2019-es mérései alapján.

7. Hidrodinamikai modellezés

7.1. Valóság-hű csapadékesemények figyelembevétele

A szükséges szelvényméretek ellenőrzésekor fontos a rendszert terhelő csapadékesemények nagysága. A belterületre a két (2) éves visszatérési idejű csapadékok jelentik a mértékadó eseményeket. Mivel a rendszer különböző pontjaiban, más és más időtartamú csapadékok eredményezik a legnagyobb terhelést, ezért több különböző hosszúságú csapadék eseményeket használunk a modellezésnél. Az MI-455/2-1988 számú, „Belterületi vízrendezés” műszaki irányelv szerint kell számítani a csapadékvíz-terhelést, annyi változtatással, az egyenletes intenzitással szemben, hogy a csapadékintenzitást időben változónak lehet feltételezni, háromszög alakú lefutással (4. ábra). A szimulációs modellben az ennek megfelelő 30 perces 2 éves gyakoriságú idősort adtuk meg (5. ábra).

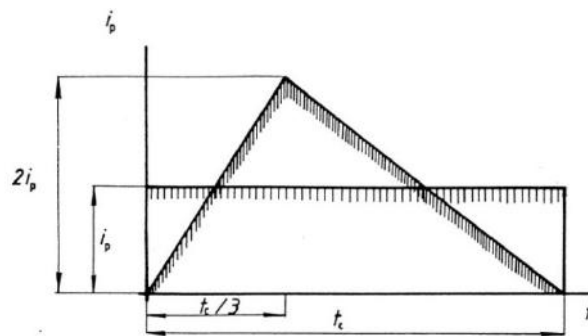

4. ábra Időben változó modelles csapadék intenzitásának idősora az MI-10-455/2-1988 szerint

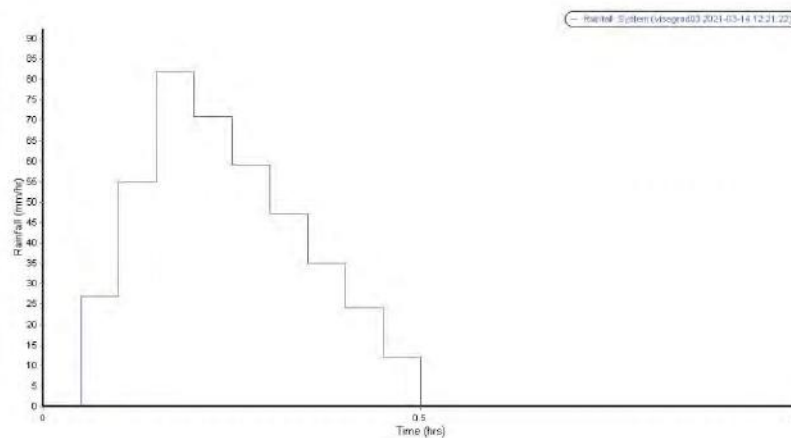

5. ábra 30 perc időtartamú 2 éves gyakoriságú csapadék intenzitás idősor, mm/h

7.2. Hidrodinamikai számítások (SWMM modell)

A méretezési-ellenőrző modellszámítások az Amerikai Környezetvédelmi Ügynökség (EPA) által kiadott, folyamatos fejlesztés alatt álló modelljével, a *Storm Water Management Model* nevű programmal, vagyis az SWMM-mel történt. Ez az egydimenziós csatorna-szimulációs szoftver az időjárás és vízgyűjtő adatok, a hálózat morfológiája, illetve modellparaméterek alapján a dinamikus árhullámkép gyors és stabil számításával határozza meg a csatornaszakaszokon áthaladó térfogatáramokat, valamint ebből következően a felszíni lefolyás, a beszivárgás mértéke, valamint a terepi elöntések idősorait (EPA 2011).

7.2.1. Módszertani megfontolások

A modell paramétereinek felvétele szakértői becslés alapján történt, a modell leírásában szereplő tapasztalati értékek figyelembevételével. Az alkalmazott becslések következménye lehet, hogy az eredményül kapott térfogatáramok (hálózatbeli és terepi lefolyások, beszivárgás, elárasztás stb.) nem tökéletesen felelnek meg egy valós csapadék következményének. Ez a különbség helyszíni mérésekkel alátámasztott kalibrációval küszöbölhető ki, amely azonban meghaladja jelen tervezési munka időbeli és anyagi keretét.

A csapadék terheléseket a területnek megfelelő két (2) éves visszatérési időre állapítottuk meg. A csapadék időtartamokat 10, 20, 30 és 60 percre is felvettük, ezek közül választottuk ki a 30 perces mértékadót a teljes hálózatra vonatkozóan. A helyszínrajzok, hossz-szelvények már csak a kiválasztott mértékadó terhelési esetet mutatják.

A szimulációs idő hossza 6 óra, melyben az első 30 percen történik a csapadékesemény.

A lefolyó csapadékvíz befogadója valamelyik patak vagy időszakos vízfolyás vagy a Duna. A befogadó vízfolyások kapacitását elegendőnek tételeztük fel.

A vizsgált helyszínek általában egymástól független vízgyűjtőkként kezelhetők.

A lefolyás szimulációs vizsgálatokat a meglévő és a tervezett állapotra is elvégeztük.

7.2.2. Meglevő és tervezett állapot

A csapadék lefolyási vizsgálatokat az Önkormányzat által megadott kritikus, problémás helyeken részletesen ismertettük. A szimulációs vizsgálatokat a meglévő és a tervezett állapotra is elvégeztük. A szimulációs számítások általában megerősítették és pontosították a vízelvezetés problémáját.

A szimulációs vizsgálatok alapján további, kritikusnak bizonyult helyszíneket is bemutatunk.



A helyszínrajzokon zölddel jelöltek a részvízgyűjtők, a határvonaluk folyamatos zöld vonal, a terület sraffozott, a középpontjuk kis zöld négyszög: 

A kiömlési pontokat kis piros négyszögben fehér kereszt jelöli: 

A vízelvezetés nyomvonala fekete vastag vonal, nyilak jelzik a folyásirányt.

A háttérben az ingatlanhatárok vékony fekete vonallal látszódnak.

A vízvezetés kapacitásproblémáit kék és piros vastagítás jelöli:

piros vastag vonal:		nyomás alatti zárt szelvényű szakasz
kék vastag vonal:		kiöntéses nyílt árok, út
teli kék kör:		kiöntési pont

7.2.2.1. Áprily-völgy

Az Áprily-patak völgye Dunabogdány és Visegrád határán fekszik. A vízvezetés helyi problémáját az erdős területekről az Áprily és Hársfa utcai üdülőterületre érkező vizek jelentik.

7.2.2.1.1. Áprily-völgy, meglevő állapot

Mindkét utca köves út, nincs árok, az úton folyik végig az erdős hegyoldalból érkező víz. A Hársfa utca becsatlakozik az Áprily Lajos-völgy utcába (azaz Áprily utcába). Az Áprily utcában az utca völgy felőli oldalán nincs vízvezetési probléma, mivel ott folyik az Áprily-patak. Itt is a hegy felőli oldalról érkező víz jelenti a problémát, mely az úton okoz kimosódást, illetve rendezetlen befolyást időnként a patakba. A várható kiömlések a patakba piros kereszttel láthatók a 6.ábrán.

7.2.2.1.2. Áprily-völgy, tervezett állapot

A két utca vízvezetési megoldása is hasonló, a hegy felőli oldalon építendő 40cm-es trapéz szelvényű árok kapacitása elegendő a kb. 100 l/s csúcs vízhozam elvezetésére. A Hársfa utcai árok a két utca összecsatlakozásánál áteresszel bevezethető a patakba. Az Áprily utcában az árok tehermentesítésére kb. 80 méterenként rácsos folyókával célszerű átvezetni az úton a patakba az összegyűlt vizet.

A tervezett állapotra elvégzett szimuláció szerint nincsenek már túlterhelt szakaszok, kiöntések.

A helyszíni bejárás alapján a patak alsó szakaszának rendezése és az ideiglenes átereszt cseréje szükséges. A patak Dunába vezetése, a 11.sz. főút alatti átvezetés és a patak medre elegendő kapacitású a települési csapadékvizek befogadására. A kapacitás ellenőrzése az eddigi tervek alapján történt meg.

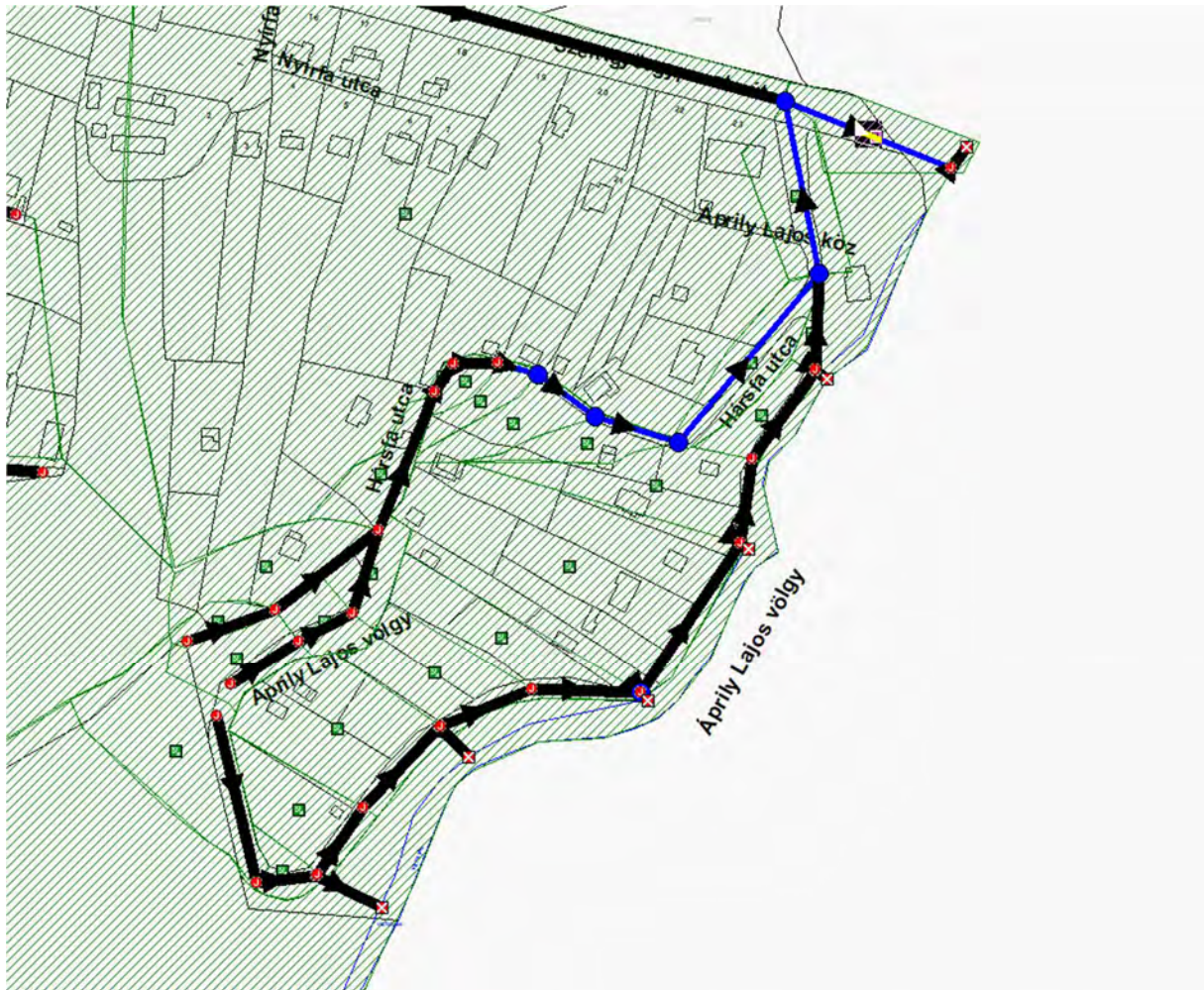

6. ábra Áprily-völgy

7.2.2.2. Salamontorony utca

A Salamontorony utcában a Fellegvár felől gyorsan lefolyó csapadékvizek jelentenek nagy problémát, a megoldásuk prioritást élvez. A lakott terület feletti erdős-sziklás terület a Parkerdő tulajdona.

7.2.2.2.1. Salamontorony utca, meglévő állapot

A Salamontorony utcában jelenleg zárt csatornában folyik a Dunába a kockaköves út középvezetékében épített folyókában összegyűjtött, majd a rácsos víznyelőkön befolyt vizek.

A jelenlegi állapot szimulációs számításait $\varnothing 30\text{cm}$ -es zárt csatornák feltételezésével végeztük (7.ábra). A szimulációs számítások tartalmazzák a Fellegvár felőli erdős-sziklás hegyoldalról lefolyó terhelést is és ennek következtében $\varnothing 30\text{cm}$ csatorna kapacitás nem elegendő, ahogy az ábrán pirossal jelölt vezetékek jelölik.

7.2.2.2.2. Salamontorony utca, tervezett állapot

A szimulációs számítások szerint $\varnothing 40\text{cm}$ átmérő alkalmazása már elegendő kapacitást biztosít a fellegvári hegyoldalról érkező lefolyásnak is. A 11-es főút alatti átvezetésnek pedig legalább $\varnothing 60\text{cm}$ -esnek kell lennie, hogy a kb. 500 l/s csúcs vízhozamot elszállítsa. Zárt csatorna csere

helyett a telkek hegy felőli határán épített 40cm-es trapéz szelvényű nyílt övások és annak az alsó pontba történő bevezetése is megoldást jelent.

A Parkerdő tulajdonában levő erdős-sziklás terület rendezése segítheti a lefolyás lassítását. A növényzet átalakítása mellett a vízmosásokban hordalékfogó gátak kiépítése javasolt. A Pilisi Parkerdő Gazdasággal erről egyelőre nem történtek egyeztetések. A részletes tervek, azaz az engedélyezési és kiviteli tervek részét fogják képezni ezek a megoldások.

A helyszíni bejárás alapján a Dunába kiömlés és környéke tisztítást igényel.

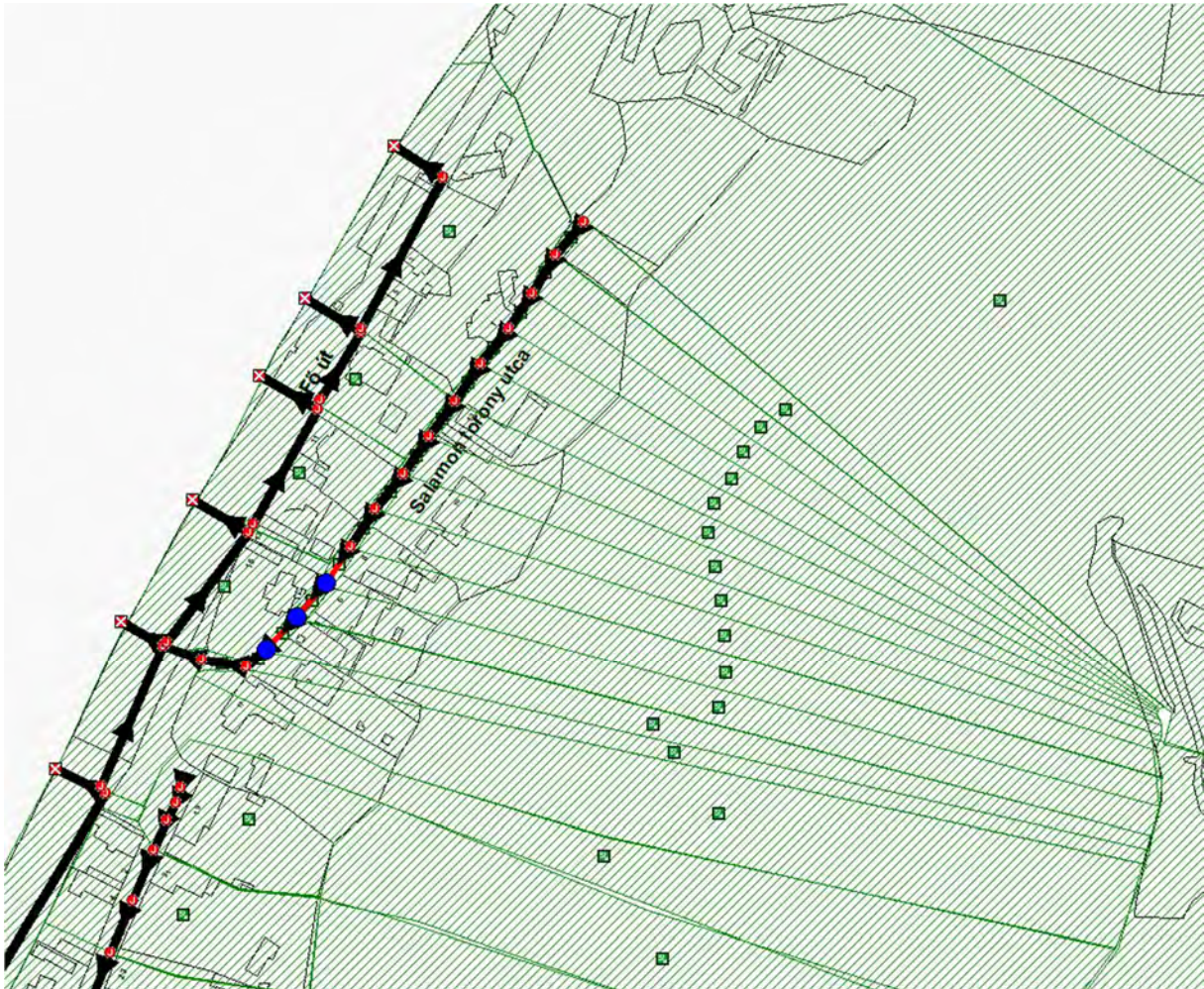

7. ábra Salamontorony utca, Ø30cm zárt csatornával

7.2.2.3. Fő utca (Rév utca és Salamontorony utca között)

A Fő utcában nincsen kiépített csapadékvíz elvezetés, az úttestről, a telkekről és a fellegvári erdős hegyoldalról lefolyó víz az úton folyik a Platánsor felé.

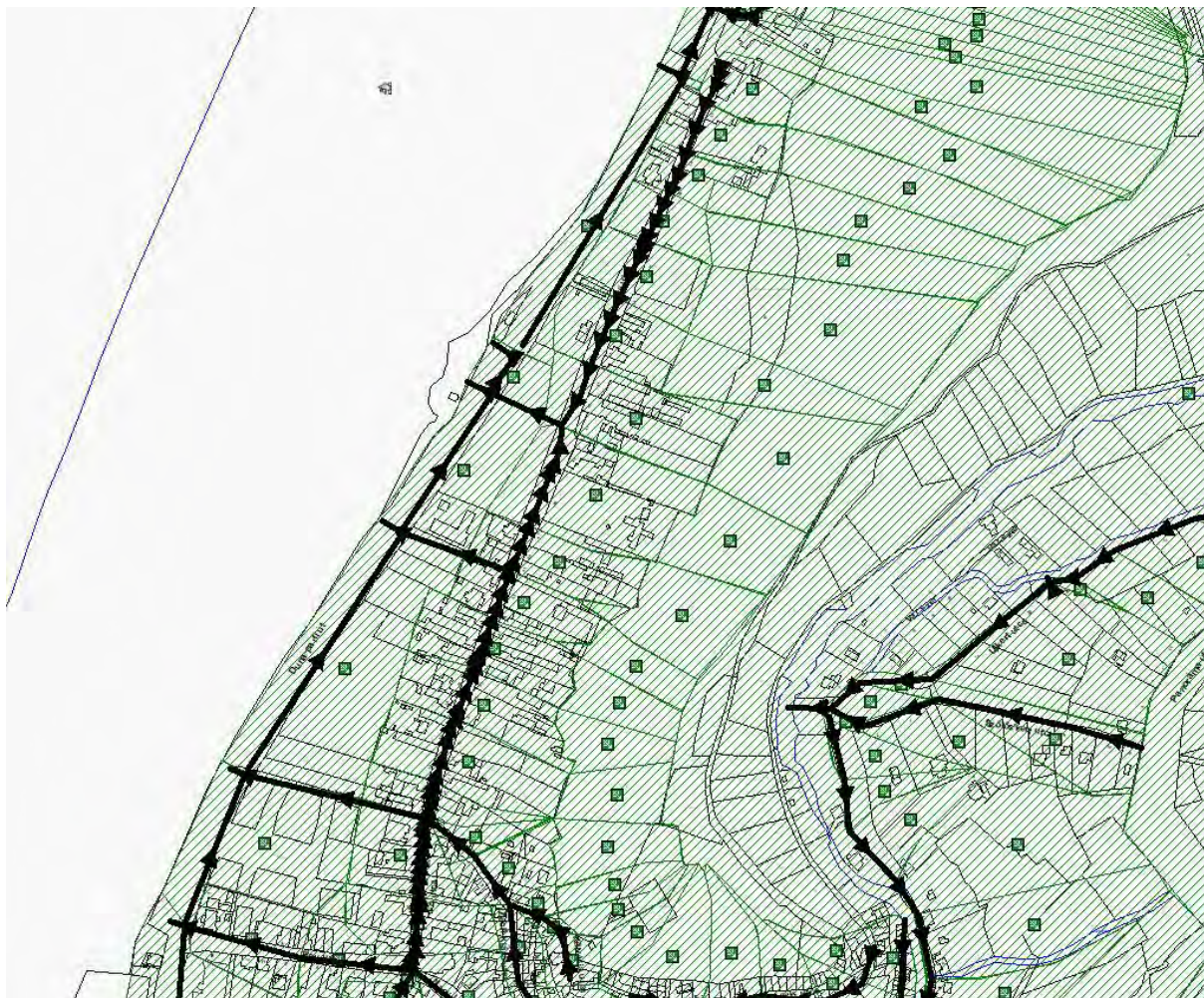

8. ábra Fő utca, vízvezetés iránya

7.2.2.3.1. Fő utca (Rév utca és Salamontorony utca között), meglévő állapot

A Rév utca és a Platánsor között 2 helyen van kifolyási lehetőség a Duna felé, a Mozi-köznél és a Fő utca 2-nél. A Platánsorhoz érkeзве mindkét irányból, zárt csatornában folyik be a Dunába (8.ábra).

A jelenlegi állapot szimulációjában minimum 5cm magas útszegélyt felvéve 6m széles úton való lefolyást vettünk fel. A mélyebb pontokban meghaladta a vízmélység az 6cm-t. Ezt jelzik a kék körök a 9.ábrán.

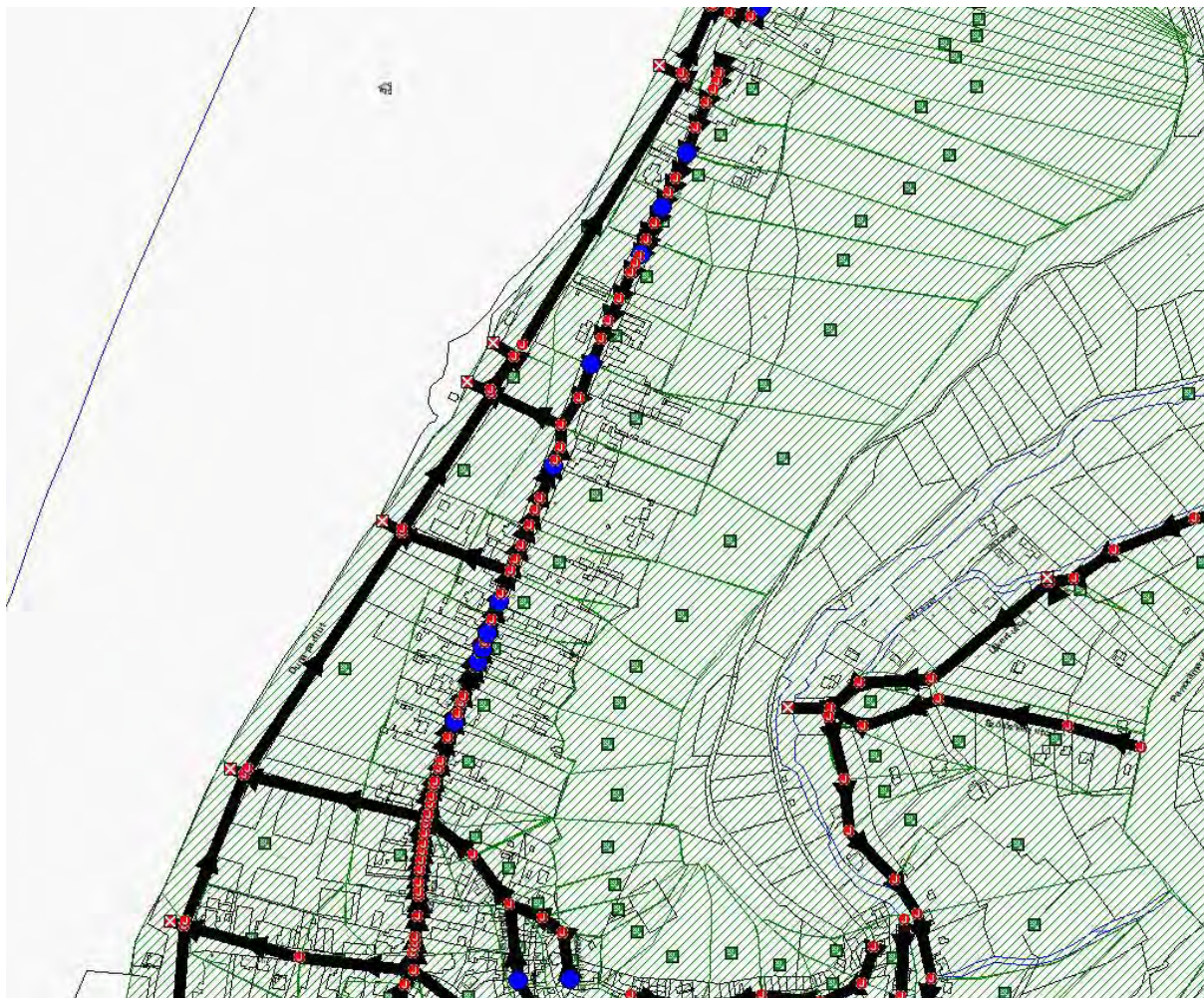

9. ábra Fő utca, pontszerű kapacitásproblémák

7.2.2.3.2. Fő utca (Rév utca és Salamontorony utca között), tervezett állapot

A lefolyás szimuláció alapján a kis lejtések miatt csak kétoldali, 40cm-es TB elem folyókák tudják elszállítani a vizet biztonságosan, felszíni elöntések nélkül. A Duna felé Ø60cm kivezetések szükségesek.

Alternatív megoldásként zárt, Ø50cm átmérőjű vezetékek, kétoldali víznyelőkkal is megoldást jelentenek.

A hegyoldalról lefolyó víz elvezetésére alternatív megoldási lehetőség a telkek hegy felőli határán épített 40cm-es övárok kiépítése.

7.2.2.4. Zách Klára u. – Kálvária – Polgármesteri Hivatal – Templom környéke

Mivel nincsen kiépített csapadékvíz elvezetés, az úttestről, a telkekről és a Kálvária-dombról lefolyó víz az úton folyik végig.

7.2.2.4.1. Zách Klára u. – Kálvária – Polgármesteri Hivatal – Templom környéke,
meglevő állapot

Az utcákról lefolyó víz becsatlakozik a Fő utcába, ahonnan a Mozi közön a Duna felé is kifolyhat. A jelenlegi állapot szimulációjában útszegélyt felvéve úton való lefolyást számoltunk. A mélyebb pontokban meghaladta a vízmélység a pár cm-t. Ezt jelzik a kék vonalak és körök a 10.ábrán.

7.2.2.4.2. Zách Klára u. – Kálvária – Polgármesteri Hivatal – Templom környéke,
tervezett állapot

A számolt vízhozamot kisebb méretű (20cm-es TB elemes) folyókák el tudják szállítani. Zárt, Ø30cm átmérőjű vezetékek, egyoldali víznyelőkkel is megoldást jelentenének.

Megoldási lehetőség a domboldalról lefolyó víz 40cm-es övárokkal történő elvezetése is. Az övárkot célszerű az erdős és a beépített terület határán, azaz a Kálvária utca és a Magas köz hegy felőli házsora felett kiépíteni. Az övárokból összegyűjtött víz a Kálvária utca-Zách Klára utca-Mozi köz útvonalon vezethető le a Dunába.

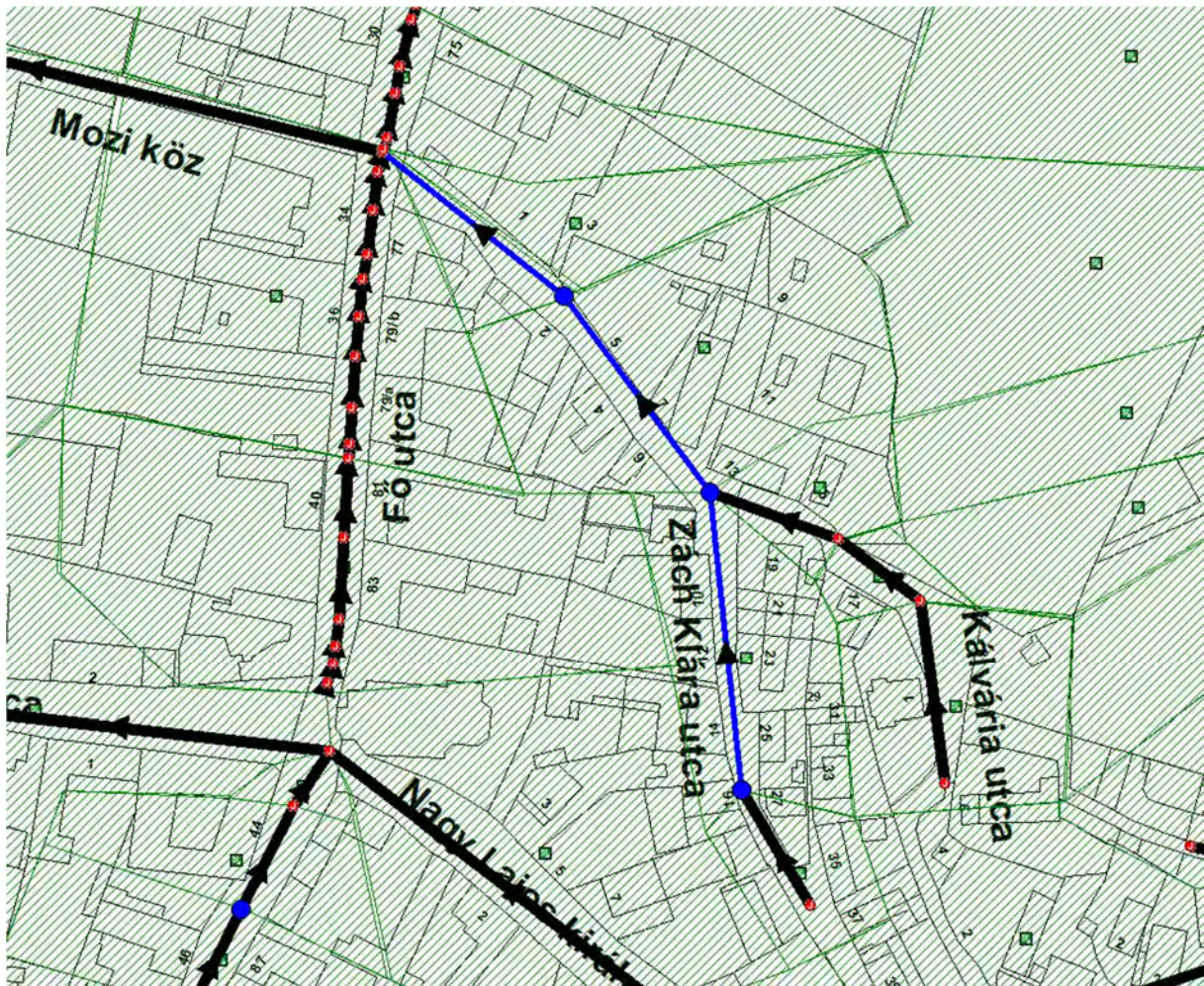

10. ábra Zách u. és Kálvária u.

7.2.2.5. Újkert u. – Szőlőskert u.

A meredek utca szakaszokon a nagy lejtések kimosódást okoznak.

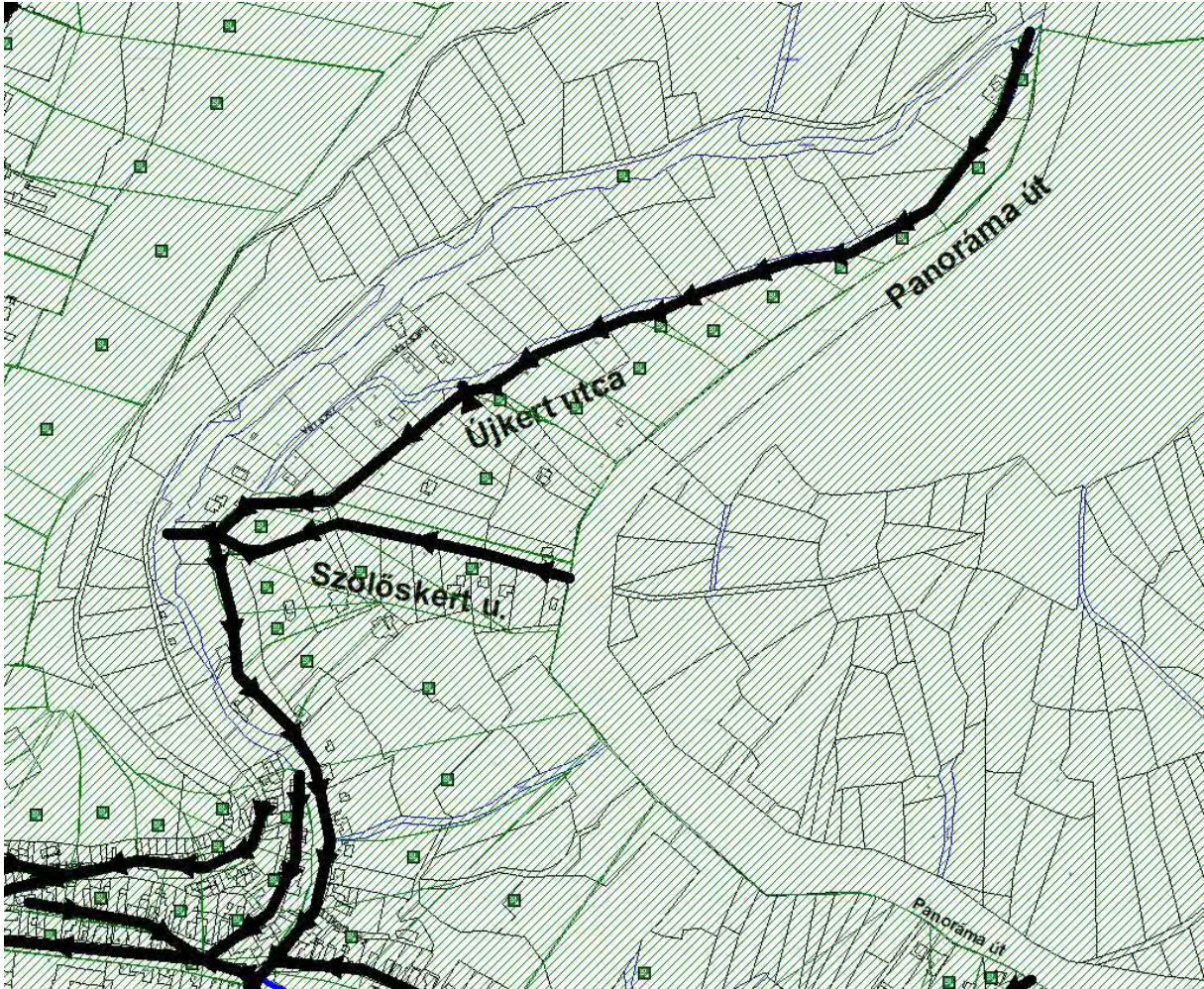

11. ábra Újkert u. és Szőlőskert u.

7.2.2.5.1. Újkert u. – Szőlőskert u., meglevő állapot

Az Újkert utca felső része kb. 850m hosszú, 110m szintkülönbséggel, meredek. A Szőlőskert utca alatti alsó rész már kis lejtésű, nagyjából követi a szintvonalat. A Szőlőskert kert utca még meredekebb, 300m hosszon 80m szintkülönbséggel. Az Újkert utcának a hegy felőli oldalon 30-200m sávban erdős vízgyűjtője van, a völgy felőli oldalon kb. 100m távolságban párhuzamosan folyik az Apátkúti-patak mellékága. A Szőlőskert utca vízgyűjtője sokkal kisebb, mindkét oldalon kb. 40m széles erdősáv (11.ábra)

Az Újkert utcából kb. 400 l/s, míg a Szőlőskert utcából kb. 100 l/s csúcs vízhozam érkezne az összecsatlakozási pontjukba. De már feljebb is kiöntés következik be, a 12.ábrán kék körökkel jelölve. Az úton való lefolyás mindkét utcában kimosódást okoz, a nagy lejtések és sebességek hatására. A kialakuló sebességeket színskála jelzi:

sötétkék: 0-0.5 m/s

- világoskék: 0.5-1.0 m/s
 zöld: 1.0-1.5 m/s
 sárga: 1.5-2.0 m/s
 piros: >2.0 m/s (nincs ezen az helyszínen)

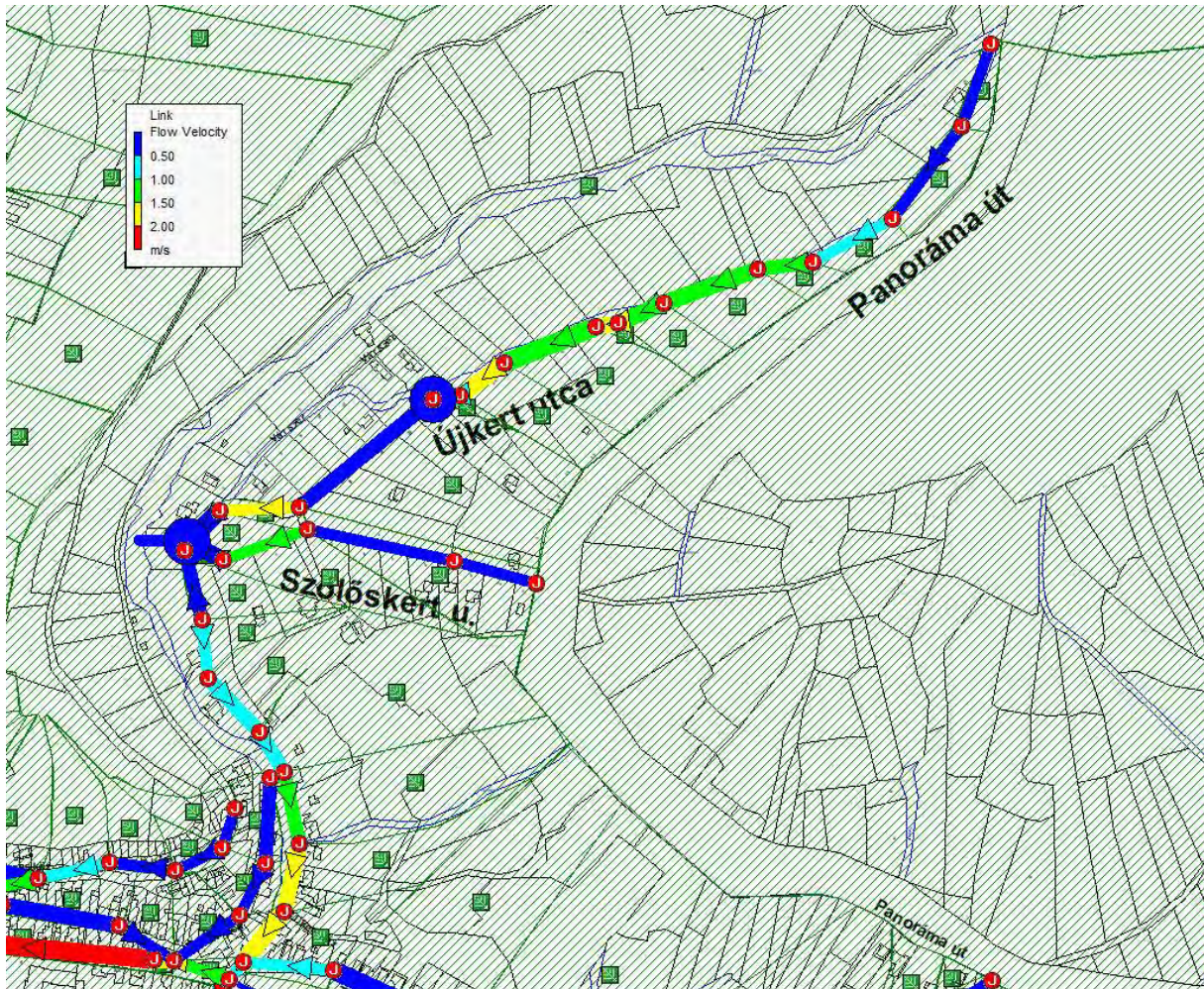

12.ábra Újkert u. és Szőlőskert u., kiöntési pontok (kékkel) és áramlási sebességek (sötétkék-világoskék-zöld-sárga-piros, 0-2m/s)

7.2.2.5.2. Újkert u. – Szőlőskert u., tervezett állapot

Mindkét utcában 40-es trapéz szelvényű árkok megoldást jelentenek. Az Újkert utcában a hegy felőli oldalon összegyűjtött vizet célszerű egy közbenső pontban átvezetni a túloldali patakba Ø40cm-es átérssel. A Szőlőskert utcában mindkét oldalon árok szükséges. Az összecsatlakozási pontban a patakba való átvezetés szükséges.

7.2.2.6. Apátkúti-patak

A felső szakaszon a lakóépületek között időszakos problémák fordulnak elő. A 11.sz. főút és a Fő utca közötti szakasz nagyon problémás:

A patak és a főút keresztezésében kiépített zsilipes műtárgy közvetlen környezete rendezett. A patak Dunába vezetése, a 11.sz. főút alatti átvezetés és a patak medre elegendő kapacitású a települési csapadékvizek befogadására. A kapacitás ellenőrzése az eddigi tervek alapján történt meg.

A patakon feljebb, a gyaloghídtól a Fő utcáig egyre sűrűbben benőtt, bokrokkal, fákkal is. A meder rendszeres karbantartást igényel. Karbantartás nélkül a patak kapacitása lényegesen lecsökken, ezen a szakaszon kiöntést okoz. A patak felsőbb, rendezetlenebb belterületi szakaszain is a karbantartás jelenti a megoldást a lakóingatlanok védelmében.

7.2.2.7. Fő utca a Templomtól délre

A teljes Fő utcán a Templomtól délre a 11. sz. főútig problémás a lakott területen keletkező csapadékvíz elvezetése. Lakossági bejelentés érkezett a forgalom következtében az úttestről felverődő vízről. A Fő u. – Sziget u. kereszteződése nagyon problémás, feltételezett lokális mélypont, karbantartási hiányosságok.

7.2.2.7.1. Fő utca a Templomtól délre, meglevő állapot

Az Apátkúti-patak és a Rév utca közötti szakaszon jelenleg nincs vízelvezetés kiépítve, az úttesten, az útszegélytől vezetve folyik le az úttestről, háztetőkről, burkolt felületekről összegyűlt csapadékvíz a Rév utcába. ahol víznyelőkön keresztül befolyik a Rév utcai zárt csatornába. A lakossági bejelentésnek megfelelően a kis lejtésű szakaszon az úttesten 5cm-nél nagyobb vízmélység is kialakul, melyet kék pont jelez (13.ábra). A kritikus vízmélységű pont a hossz-szelvényen is látható (14.ábra).

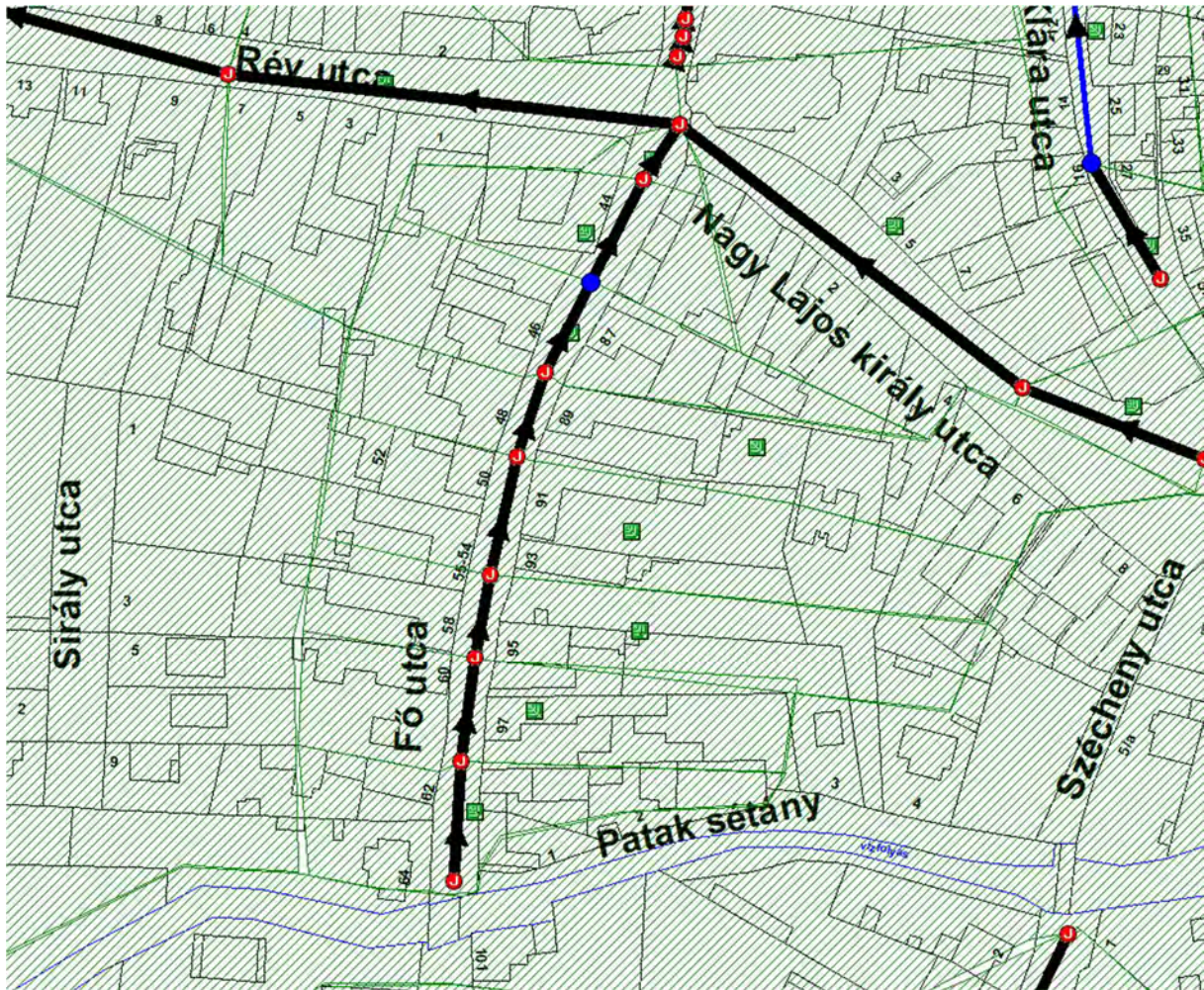

13.ábra Fő utca a Rév utca és az Apátkúti-patak között

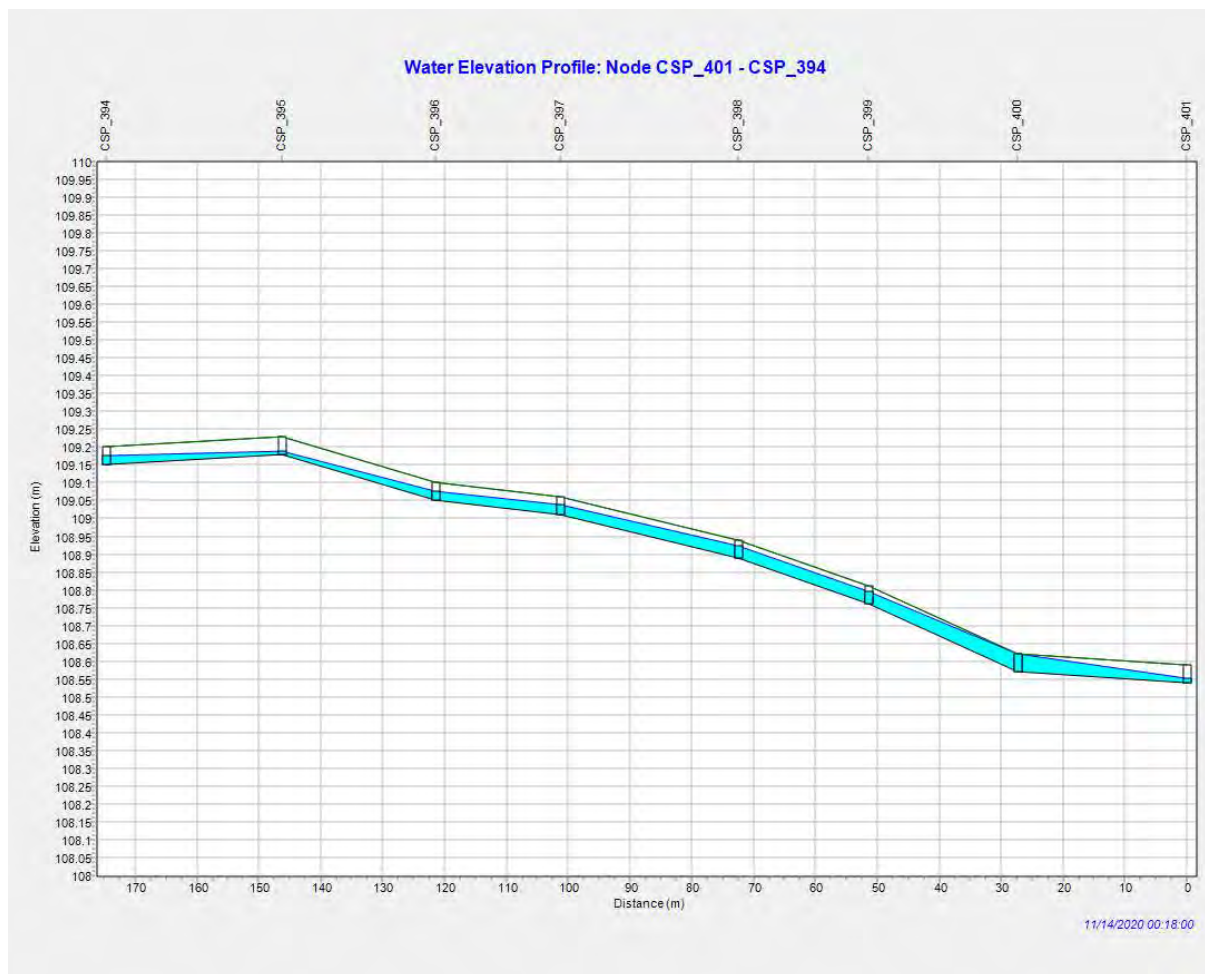

14. ábra Fő utca a Rév utca és az Apátkúti-patak között, hossz-szelvény

Az Apátkúti-patak és a Csuka-patak közötti részen hasonló a vízvezetés állapota, mint a Rév utca és az Apátkúti-patak között (15.ábra). A víz az úttesten folyik le a Csuk-patakba. A lefolyó víz néhány ponton eléri az 5cm-es szintet, melyet kék szín jelez a szimulációs számítás eredménye.

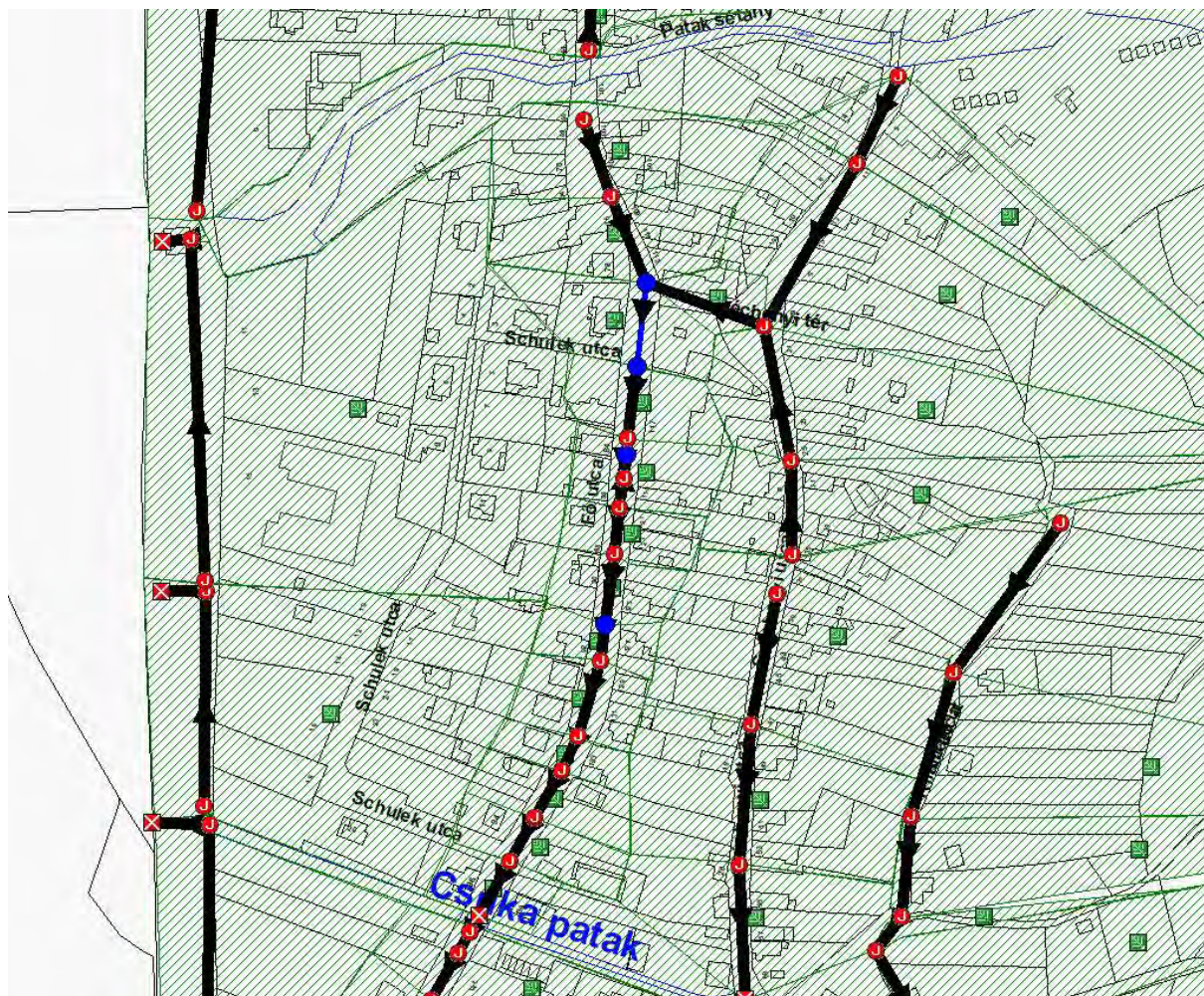

15. ábra Fő utca az Apátkúti-patak és a Csuka-patak között

A Sziget utcai kereszteződés felszíni kiöntés által veszélyeztetett terület. A Fő utca úttestjén vezetett csapadékvíz víznyelőn keresztül folyik be zárt csatornába, mely a 11.sz. főút alatti, Doboskert utcai átérészen keresztül vezet a Duna felé.

Ugyanebbe a zárt csatornába köt be a Sziget utcai 40-es nyílt árok (250 l/s), melynek vízgyűjtő területe a domboldalig tart.

Az átérész és a zárt csatorna jelenlegi kapacitása nem elégséges, a túlterhelt szakaszokat piros, a kiöntést kék kör jelzi a 16.ábrán.

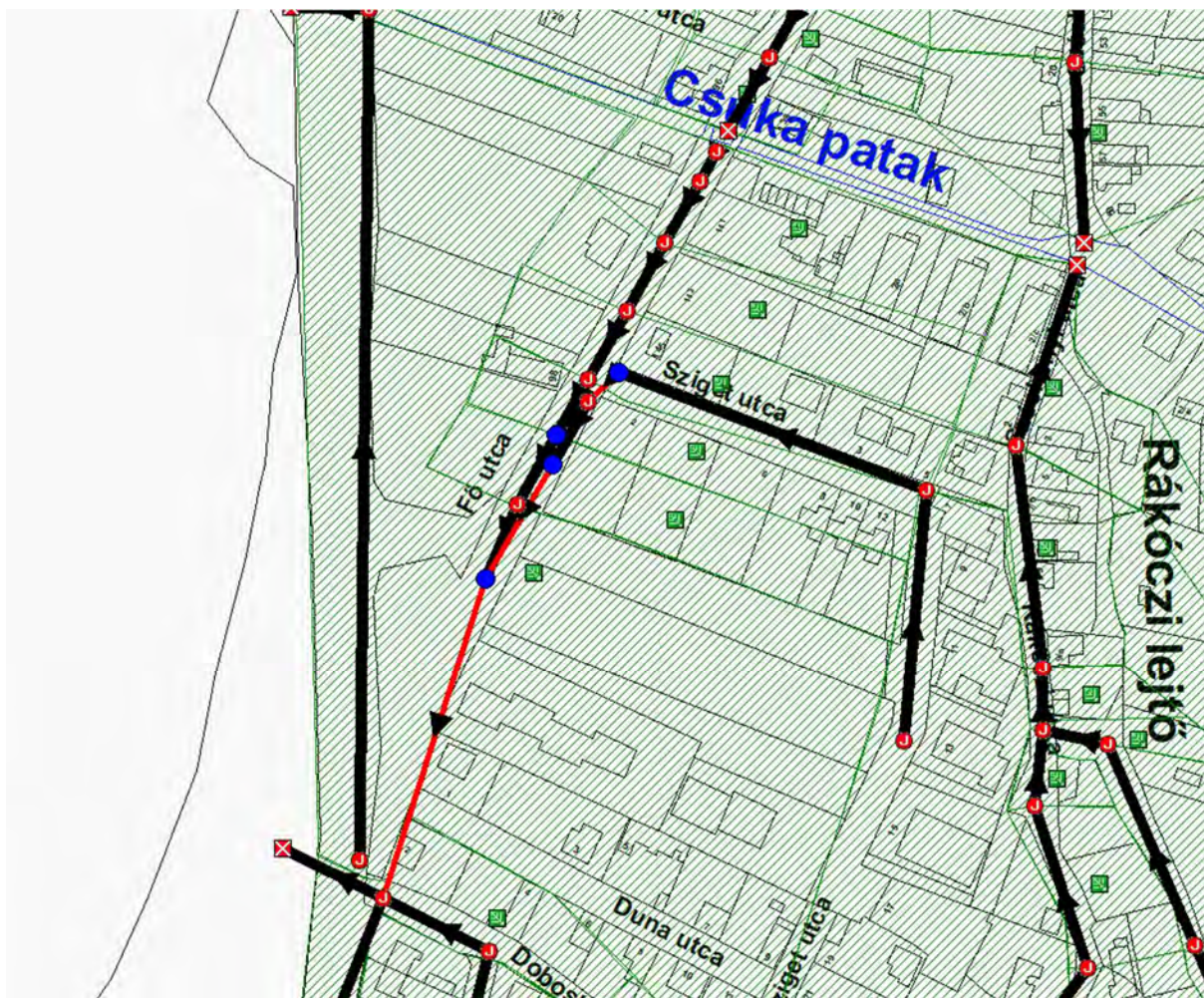

16. ábra Fő utca a Csuka-patak és a 11.sz. főút között

7.2.2.7.2. Fő utca a Templomtól délre, tervezett állapot

A számolt vízhozamot a kis lejtések miatt kétoldali 40cm-es TB elemes folyókák tudják csak elszállítani. Zárt, Ø40cm átmérőjű vezetékek, kétoldali víznyelőkkal is megoldást jelentenek.

A Sziget utcai árok és 11.sz. főút alatti átvezetés közötti áteresztés és zárt csatorna szükséges átmérője a szimulációs számítások szerint Ø60cm.

A 11.sz. főút Duna felőli oldalán az árok is rendezést igényel a helyszíni bejárás alapján.

7.2.2.8. Csuka-völgy

A Csuka-patak völgyében a vízelvezetési problémákat a helyszíni bejárás alapján a Csuka-patak medrének benőtt állapota okozza. A meder egyszeri rendezése és rendszeres karbantartása jelenti a problémák megoldását.

A patak Dunába vezetése, a 11.sz. főút alatti átvezetés és a patak medre elegendő kapacitású a települési csapadékvizek befogadására. A kapacitás ellenőrzése az eddigi tervek alapján történt meg.

7.2.2.9. Rákóczi utca – Rákóczi lejtő

Az erdőből (Parkerdő) lejövvő, ill. a lakott területen keletkező csapadékvizek okoznak komoly problémákat.

7.2.2.9.1. Rákóczi utca – Rákóczi lejtő, meglevő állapot

A burkolt felületekről és a hegy felőli oldalon 100m erdősávból érkeznek a csapadékvizek (17.ábra).

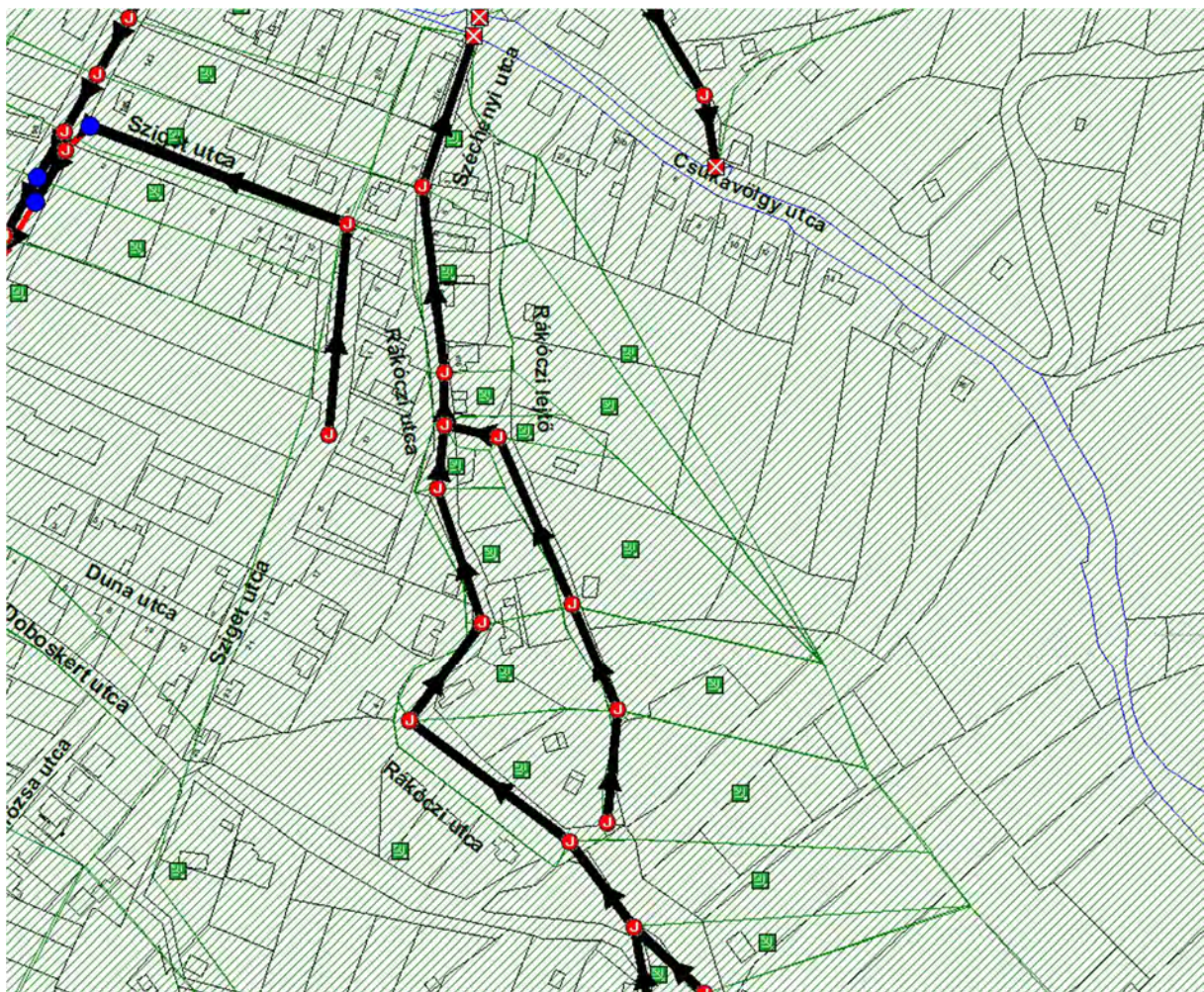

17. ábra Rákóczi utca és Rákóczi lejtő

A nagy lejtésű (20-30%) utcákban a lezúduló víz kimosódást okoz (18.ábra).

sötétkék: 0-1 m/s

világoskék: 1-2 m/s

zöld: 2-3 m/s

sárga: 3-4 m/s

piros: >4 m/s

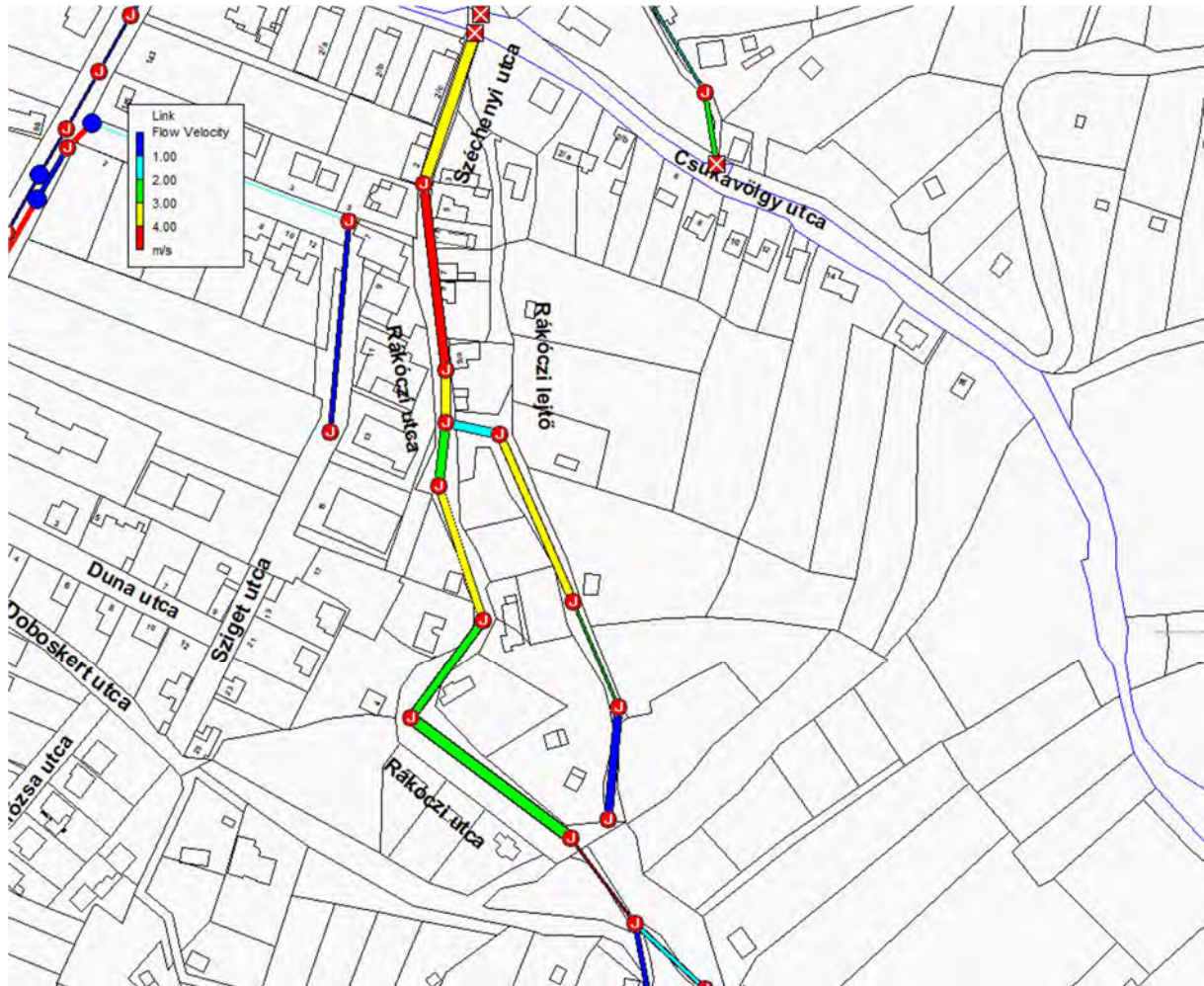

18. ábra Rákóczi utca és Rákóczi lejtő, áramlási sebességek (sötétkék-világoskék-zöld-sárga-piros, 0-4m/s)

7.2.2.9.2. Rákóczi utca – Rákóczi lejtő, tervezett állapot

A hegy felőli oldalon 40-es trapéz szelvényű burkolt árok kapacitása elegendő, a nagy lejtéseknek köszönhetően. A Rákóczi lejtő becsatlakozásánál 40cm átereszt szükséges a Rákóczi utcában. A Csuka-patak medertisztítása szükséges a becsatlakozó vízhozamok elvezetéséhez.

7.2.2.10. Rákóczi utca – Újhegy

A Rákóczi utcában az erdős területekről lefolyó víz okoz problémát.

7.2.2.10.1. Rákóczi utca – Újhegy, meglévő állapot

A Rákóczi utcában az Újhegy felőli oldalon átlagosan 200m-es erdősáv jelenti a vízgyűjtőt. A Rákóczi út felső részén lefolyó víz becsatlakozik a Bánya-patakba.

A nagy lejtésű (20-30%) alsóbb részeken a lezúduló víz kimosódást okoz. A kisebb lejtésű, szintvonallal párhuzamosan haladó úton pedig az összegyűlő víz okoz gondot.

A kék kör jelentős, pár cm-nél nagyobb vízszint kialakulását jelzi az úton (19. ábra). A színskála az áramlási sebességeket jelenti:

sötétkék: 0-0.5 m/s

világoskék: 0.5-1.0 m/s

zöld: 1.0-1.5 m/s

sárga: 1.5-2.0 m/s

piros: >2 m/s

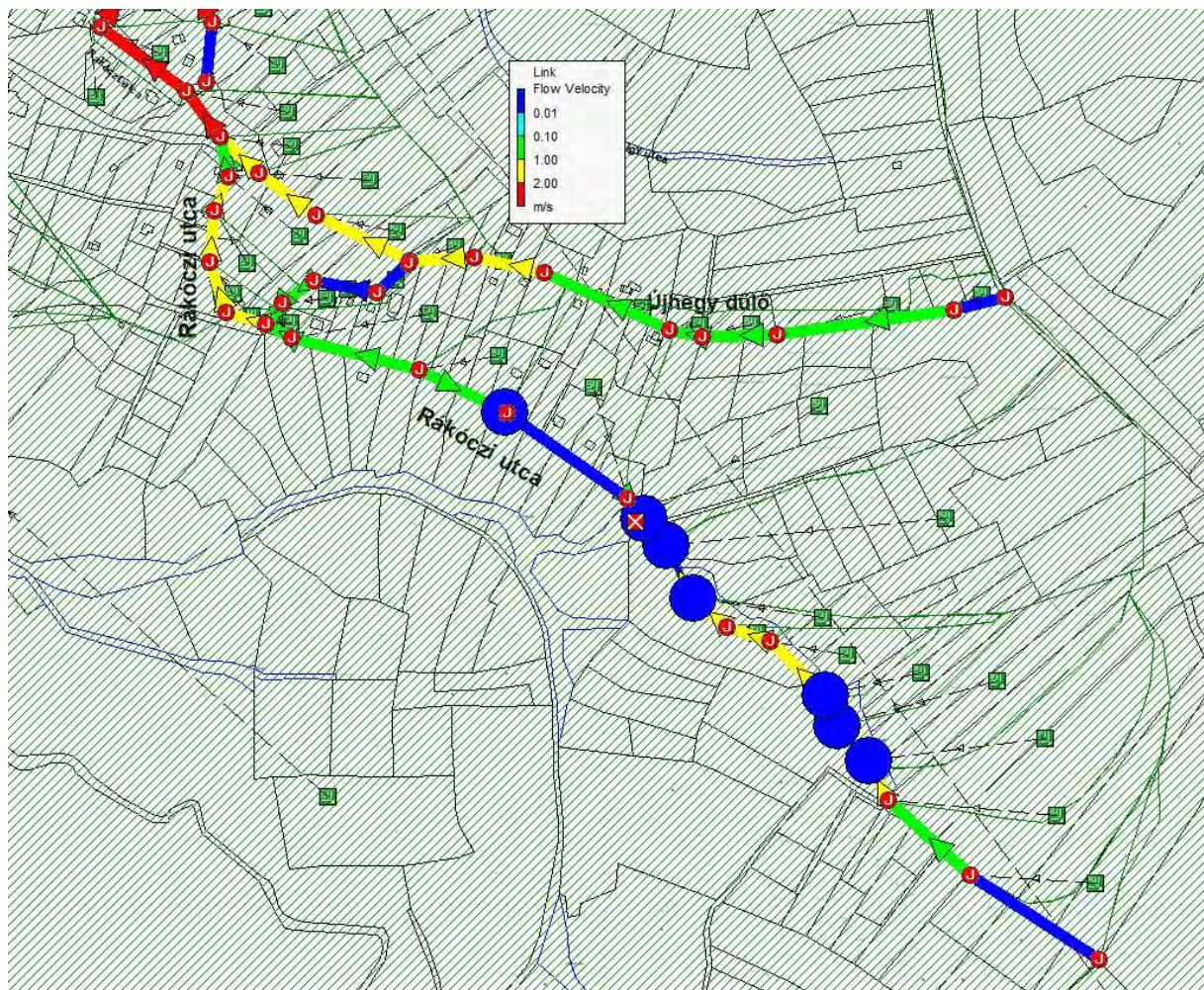

19. ábra Rákóczi utca és Újhegy dűlő, kiöntési pontok (kék körök) és áramlási sebességek (sötétkék-világoskék-zöld-sárga-piros, 0-4m/s)

7.2.2.10.2. Rákóczi utca – Újhegy, tervezett állapot

A hegy felőli oldalon 40-es trapéz szelvényű árok kapacitása mindenhol elegendő. A Bányapatakba csatlakozásnál az út patak felőli oldalára Ø40cm-es átereszt átvezetés szükséges. A Csuka-patak medertisztítása szükséges a becsatlakozó vízhozamok elvezetéséhez.

7.2.2.11. Harangvirág utca

Harangvirág utcában a lakott területen keletkező csapadékvizek okoznak komoly problémákat.

7.2.2.11.1. Harangvirág utca, meglévő állapot

A csapadékvíz egyik forrását az úttestről, a tetőkről és a telkek burkolt felületeiről lefolyó víz jelenti. Ehhez hozzáadódik a Harangvirág utca feletti erdős dombról lefolyó csapadékvíz. A kb. 260m hosszú utcához jelentős, kb. 4 hektár nagy lejtésű (30%), erdős vízgyűjtő tartozik (20. ábra).

A 20. ábrán kék színnel az úttesten 2cm-nél több összegyűlt vizet ábrázoltuk.

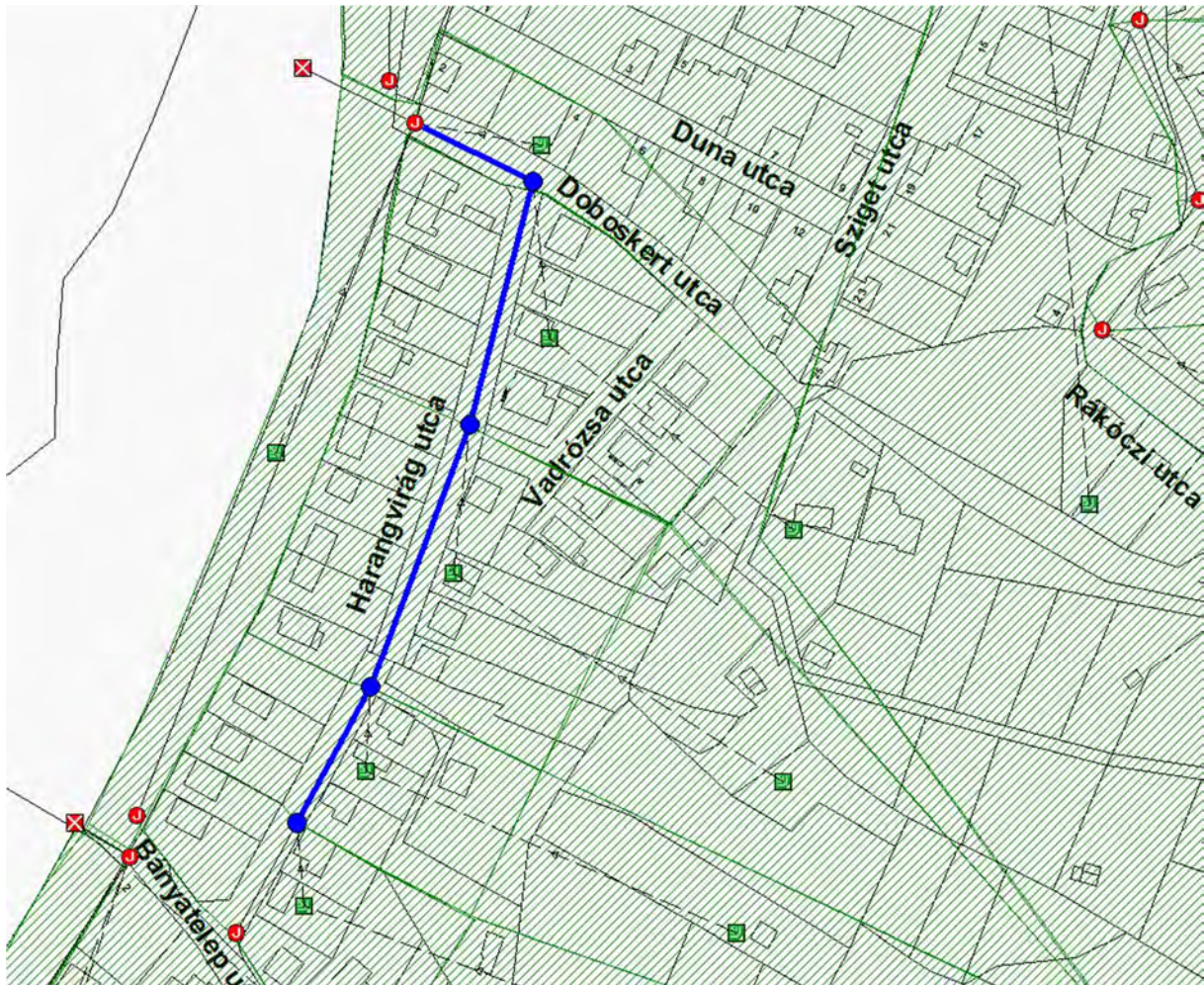

20. ábra Harangvirág utca

7.2.2.11.2. Harangvirág utca, tervezett állapot

A szimulációs futtatások alapján a vízelvezésre megoldást ad a hegy felőli oldalon szükséges, minimum 3 ezrelék lejtésű, 40cm-es trapéz szelvényű árok. Az árok átereszei a telkek kapu bejáratainál Ø40cm-esek legyenek. A meglévő árkokat ennek megfelelően kell átépíteni.

Az árok a Doboskert utcai meglévő átereszen keresztül vezet a Duna felé. Az áteresz a problémás helyek vízelvezésében betöltött szerepe miatt is rendszeres karbantartás igényel.

7.2.2.12. Bánya-patak alsó szakasza

A helyszíni bejárás alapján a 11.sz. főút körül a Bánya-patak medre rendezett, a főút alatti áteresz kapacitása teljes szelvényű, nincs eltömődve, sem feliszapolódva. A patak Dunába vezetése, a 11.sz. főút alatti átvezetés és a patak medre elegendő kapacitású a települési csapadékvizek befogadására. A kapacitás ellenőrzése az eddigi tervek alapján történt meg. A patak felső részein is rendszeres mederkarbantartás szükséges a szállítási kapacitás megőrzéséhez.

7.2.2.13. Hosszúvölgy (dűlő) bejárata

A helyszíni bejárás alapján a 11.sz. főút alatti négyszögletes áteresz kb. félig fel van iszapoltva, eltömődve. Az áteresz minél sürgősebb kitisztítása és rendszeres karbantartása szükséges a főúthoz érkező vizek Dunába engedéséhez, a felszíni elöntés elkerüléséhez.

7.2.2.14. Lepence-patak

A helyszíni bejárás alapján a 11.sz. főút környékén a Lepence-patak medre rendezett, kapacitása teljes. A patak Dunába vezetése, a 11.sz. főút alatti átvezetés és a patak medre elegendő kapacitású a települési csapadékvizek befogadására. A kapacitás ellenőrzése az eddigi tervek alapján történt meg. A patak felső részein is rendszeres mederkarbantartás szükséges a szállítási kapacitás megőrzéséhez.

7.2.2.15. Dobos-hegy

A területen egyáltalán nincs vízelvezés. Az erdőből (Parkerdő) lezúduló víz akadálytalanul pusztít. Az alábbi ingatlanokra a környéken lévő ingatlanok tulajdonosai vásárlási szándékot jelentettek be: 1254. hrsz., 1217/2. hrsz. 40. A helyrajzi számos területek a Dobos utca és a Csalogány utca között látszódnak a 21.ábrán. A vízelvezés szempontjából kulcsfontosságú területek, biztosítani kell a felülről ide érkező csapadékvíz tovább vezetését, ha másképp nem lehetséges, vízelvezésre és karbantartásra bevezetett szolgalmi jog bejegyzésével.

7.2.2.15.1. Dobos-hegy, meglévő állapot

A szimuláció alapján több kis lejtésű utcában is 2cm-nél nagyobb vízborítás alakul ki az úttesten (22.ábra).

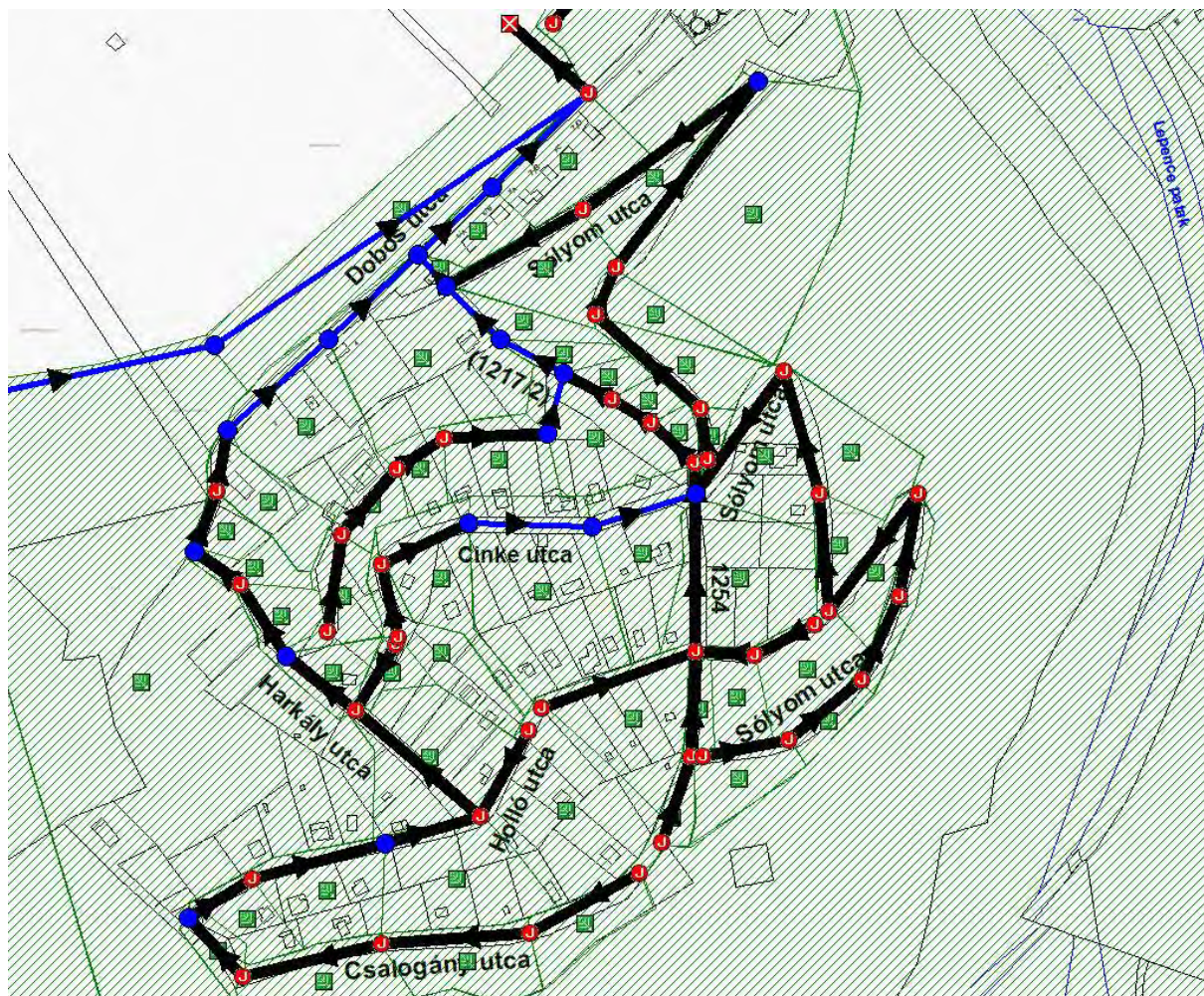

21. ábra Dobos-hegy, 2cm feletti vízborítás késsel jelölve

A nagy lejtésű helyeken pedig 1.5-2.0m/s, egyes helyeken még 2m/s feletti áramlási sebességek is kialakulnak:

sötétkék: 0-0.5 m/s

világoskék: 0.5-1.0 m/s

zöld: 1.0-1.5 m/s

sárga: 1.5-2.0 m/s

piros: >2 m/s

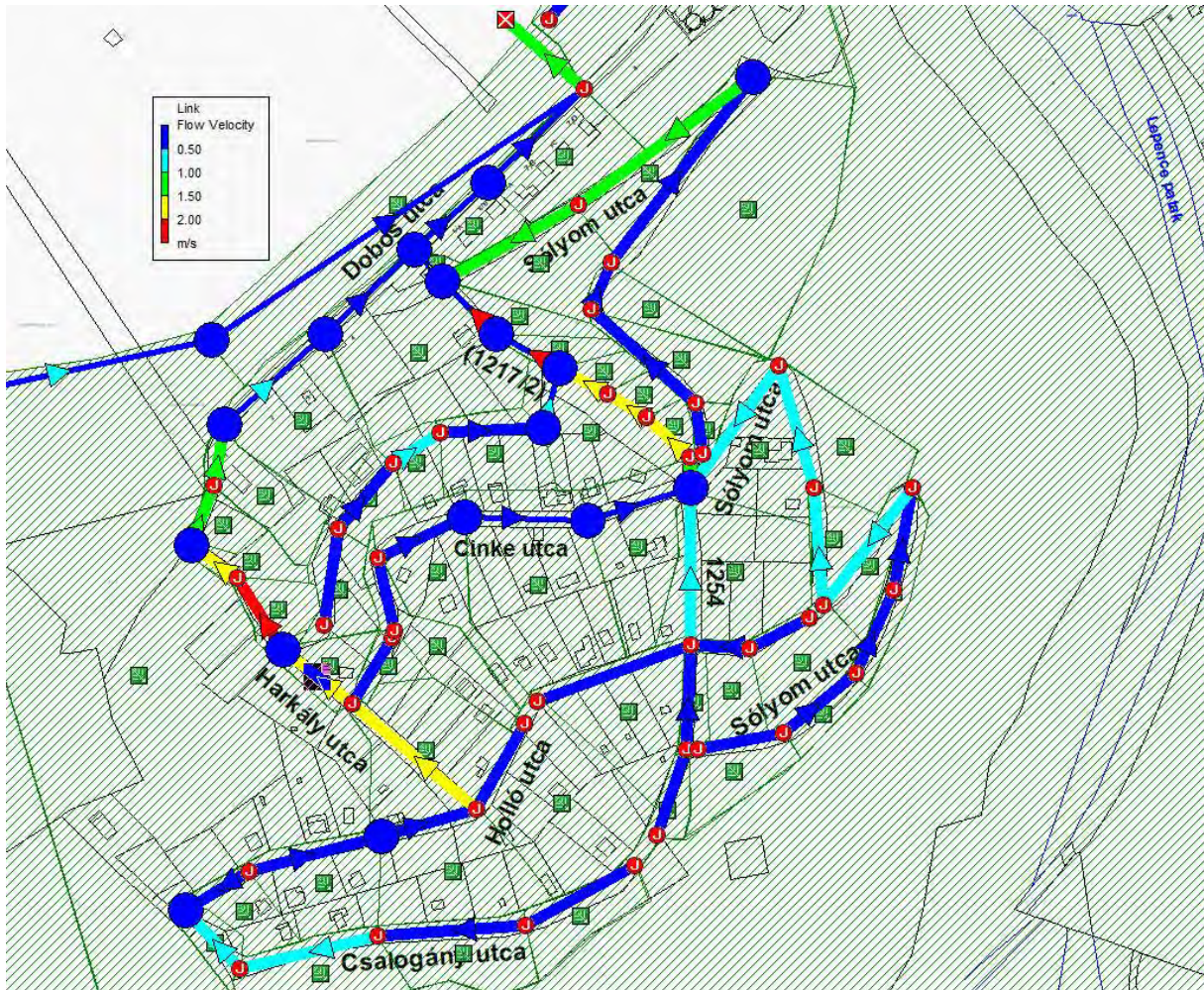

22. ábra Dobos-hegy, kiöntési pontok (kék körök) és áramlási sebességek (sötétkék-világoskék-zöld-sárga-piros, 0-2m/s)

7.2.2.15.2. Dobos-hegy, tervezett állapot

A szimuláció alapján 40-es trapéz árok elég minden utcában. Mivel a Dobos utca gyűjti össze a terület összes vizét, ezért itt nagyobb, a számítások szerint 60cm-es árokra van szükség. A 21. ábrán megjelölt kifolyási pontban van a főút alatti meglévő átérész, melynek szükséges átmérője Ø60cm.

7.2.2.16. Fekete-hegy és Rigó utca környéke

Általános vízvezetési problémák vannak.

7.2.2.16.1. Fekete-hegy és Rigó utca környéke, meglévő állapot

A Feketehegy utca és a Rigó utca (**Hiba! A hivatkozási forrás nem található..** ábra) meredek, 15-20% lejtésű utcák. Vízigyűjtő területük alapvetően a hegy felőli oldal, a vízigyűjtőn lakott és erdős részek is vannak. A Rigó utca vízigyűjtő területe lényegesen nagyobb. Mindkét utcában a záporok idején bekövetkező kimosódás okoz károkat a nagy lejtés miatt.

A Rigó utca összecsatlakozás feletti szakaszának befogadója az Apátkúti-patak, melybe árokkal, majd átérssel csatlakozik. A teljes Feketehegy utca és a Rigó utca becsatlakozás alatti szakasza lefolyása pedig kifolyik a Mátyás király útra, ahol a legközelebbi víznyelőn keresztül folyik az Apátkúti-patakba.

A Rigó utcai kifolyásnál ~170 l/s a csúcs vízhozam, a Mátyás király útra ~100 l/s érkezik.

A nagy lejtésű helyeken 2 m/s áramlási sebességek is kialakulnak:

sötétkék: 0-0.5 m/s

világoskék: 0.5-1.0 m/s

zöld: 1.0-1.5 m/s

sárga: 1.5-2.0 m/s

piros: >2 m/s

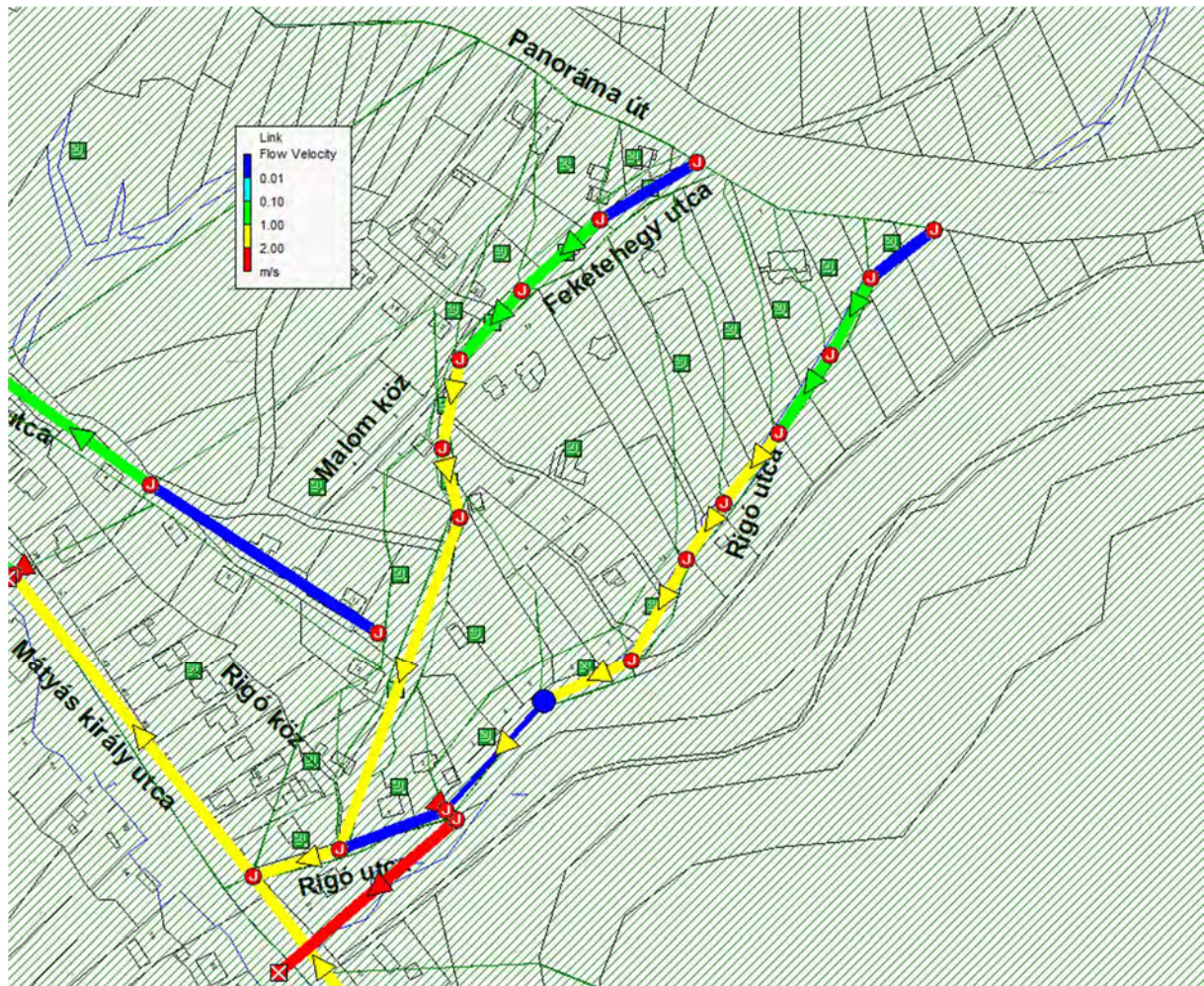

23. ábra Fekete-hegy és Rigó utca környéke, áramlási sebességek (sötétkék-világoskék-zöld-sárga-piros, 0-3m/s)

7.2.2.16.2. Fekete-hegy és Rigó utca környéke, tervezett állapot

Mindkét utcában és az összecsatlakozás alatti rövid szakaszon 40cm-es trapéz szelvényű árok kapacitása elég a hegy felőli oldalon.

A Mátyás király út túloldalán folyó Apátkúti-patakba átvezetéshez elegendő kapacitású egy Ø60cm-es átereszt.

7.2.2.17. Lovarda mögötti terület

A környéki hegyekből leérkező időszakos vízfolyás átvezet a 11.sz. főút alatt (24.ábra). A helyszíni bejárás alkalmával megállapítottuk, hogy az iker átereszt egyik fele eltömődött ágakkal, hordalékkal. Az átereszt minél sürgősebb kitisztítása és rendszeres karbantartása szükséges a főúthoz érkező vizek Dunába engedéséhez, a felszíni elöntés elkerüléséhez.

7.2.2.18. Berkenye utca – Tölgyfa utca

Az erdőből (Parkerdő) lejövvő, ill. a lakott területen keletkező csapadékvizek okoznak komoly problémákat (24.ábra).

7.2.2.18.1. Berkenye utca – Tölgyfa utca, meglevő állapot

Mindkét utcában a lakott burkolt felületek és a hegy felőli erdős területek jelentik a vízgyűjtőt. A Berkenye utca egyik fele keletre (~200 l/s), másik fele nyugatra (~110 l/s) lejt. A Tölgyfa utca nyugatra lejt (~160 l/s). A 2cm-nél nagyobb vízborítás csak néhány szakaszon, pontban alakul ki, melyet kék vonal és teli kör jelez a 24.ábrán.

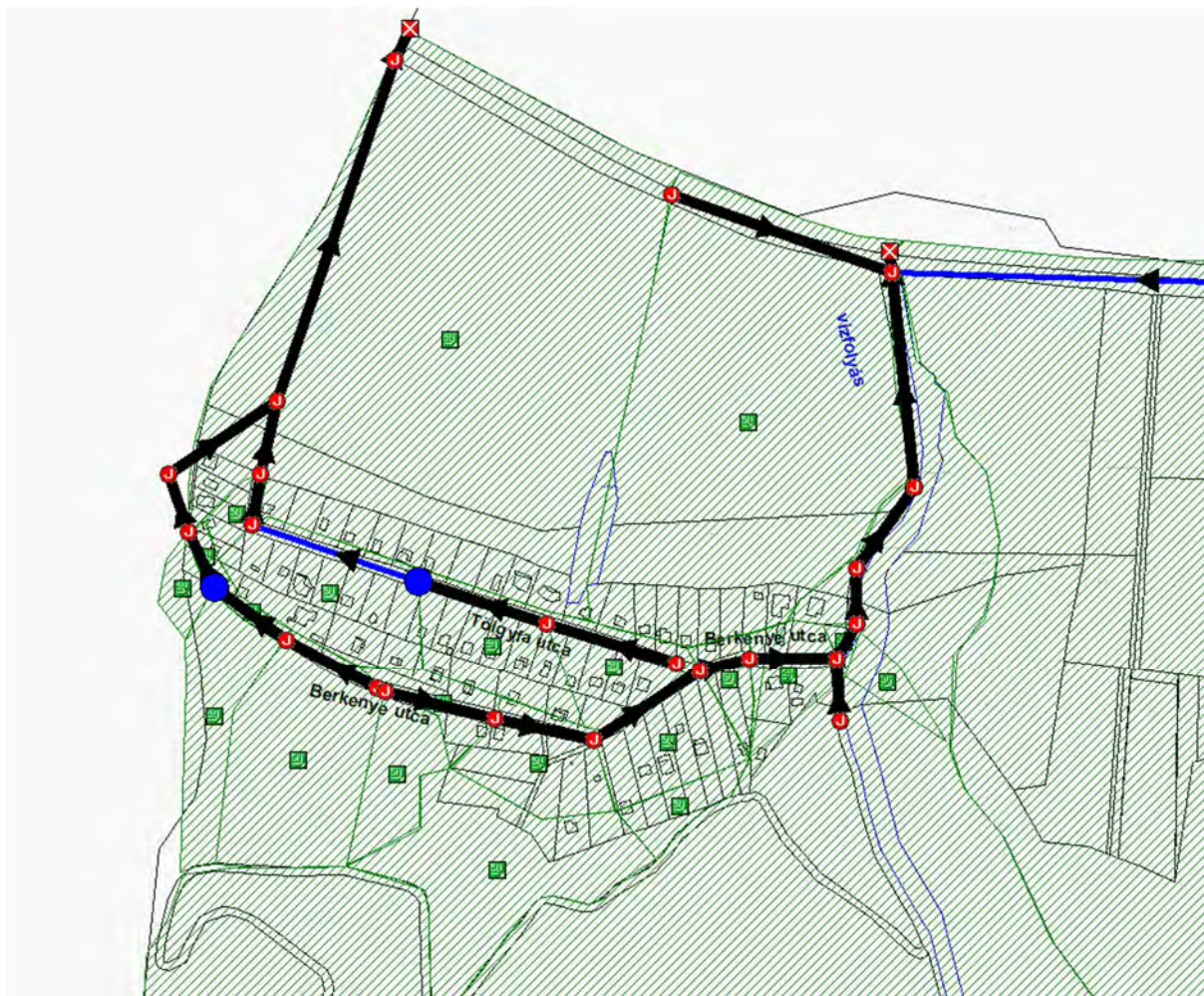

24. ábra Berkenye utca – Tölgyfa utca, késsel a vízborítás

7.2.2.18.2. Berkenye utca – Tölgyfa utca, tervezett állapot

40cm-es trapéz szelvényű árok kiépítése elegendő kapacitást biztosít mindkét utcában. Kelet felé becsatlakozhatnak a Lovarda melletti időszakos vízfolyásba. Nyugat felé is időszakos vízfolyás a befogadó. Az időszakos vízfolyások és a 11.sz. főút alatti átvezetők karbantartása a Berkenye és Tölgyfa utcai vízvezetés kiépítésével még fontosabbá válnak.

7.2.2.19. Mátyás király utca a temetőnél

Az Apátkúti-patak melletti párhuzamos úton a hegy felőli oldali víznyelőbe folyik be a csapadékvíz. A temető felett becsatlakozó Malomhegy utca jelentős vizet hoz az erdős hegyoldalból. A becsatlakozásnál a lefolyás szimuláció szerint lehetnek kapacitás problémák (25.ábra), mivel itt kicsi a Mátyás király út lejtése.

További víznyelő létesítése megoldást biztosít. A zárt csatorna lejtésének bemérése szükséges, legalább 5 ezrelék kell a biztonságos elvezetéshez.

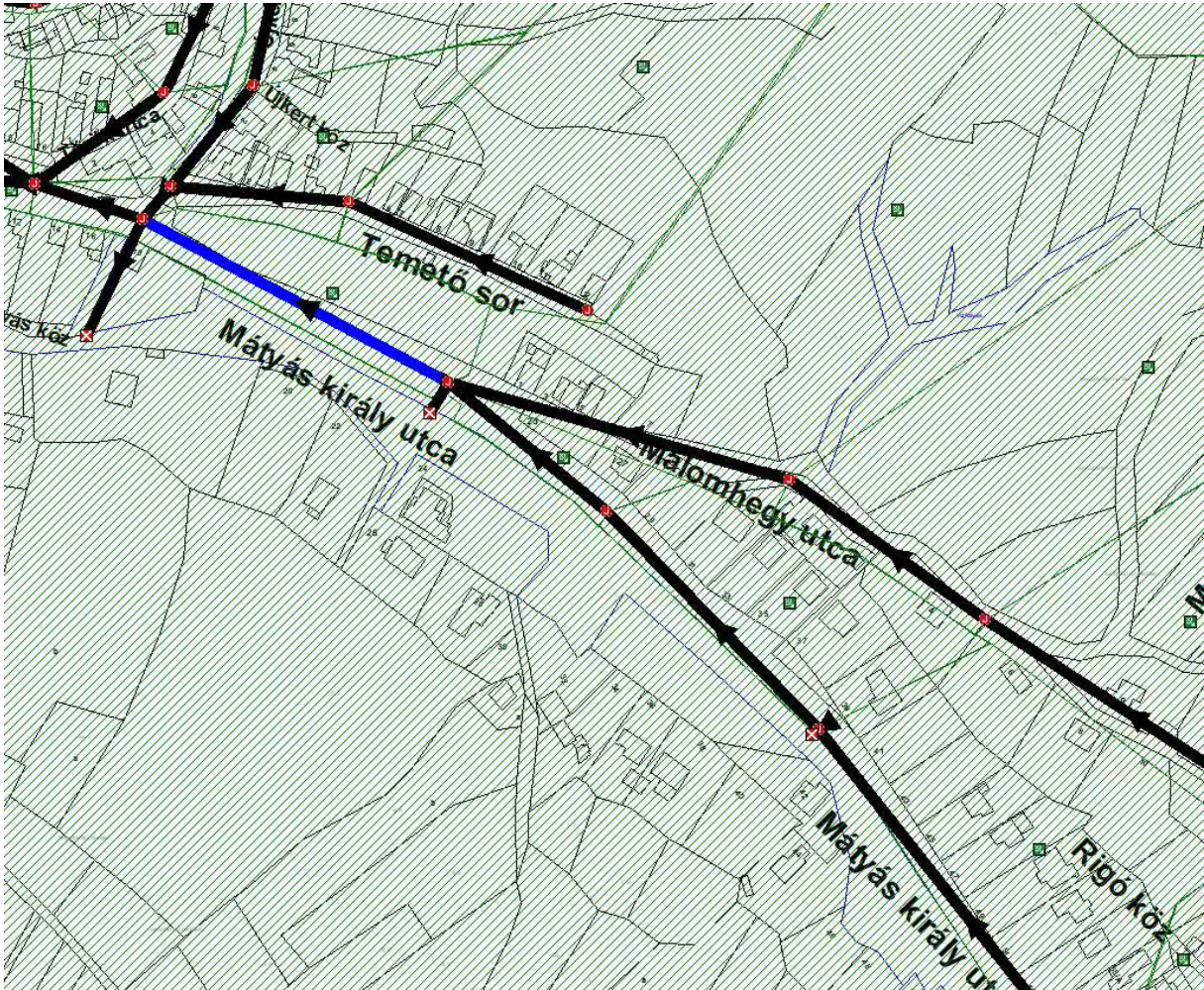

25. ábra Mátyás király utca

7.2.2.20. 11.sz főút vízelvezetése

A 11.sz. főút víztelenítése nyílt árkokkal történik. A helyszíni bejárás alapján az árkok állapota sokszor rendezetlen, a főút alatti csapadékvíz átvezető átereszek több helyen is el vannak tömődve. A geodéziai felmérésünk is megerősítette ezeket a problémákat. A lefolyás szimuláció alapján az árkok kiöntenek (26. és 27. ábrák). Kritikus helyek vannak a várostól északra a Mogyoró-hegy alatt és délre a Hosszúvölgyi dűlő környékén.

11.sz.főút alatt a geodéziai bemérés alapján eltömődékelt átereszek:

Hely	EOV koordináta
Mogyoróhegy utcánál	646572, 273423
Panoráma útnál	645174, 273105
Salamon-toronytól 70m-re É-ra	644717, 272600
Hosszúvölgyi dűlőnél	643500, 269591
Hosszúvölgyi dűlőtől 300m-re D-re	643277, 269389
Berkenye utcánál (Lovarda)	641190, 268597

Ezenkívül több, teljesen eltömődött, geodéziai felmérés során meg nem talált átereszt is valószínűsíthető.

A vízelvezetési problémákra megoldásként az árkok és átereszek minél hamarabbi, majd rendszeres, valamint nagyobb záporok utáni rendkívüli karbantartása szükséges.

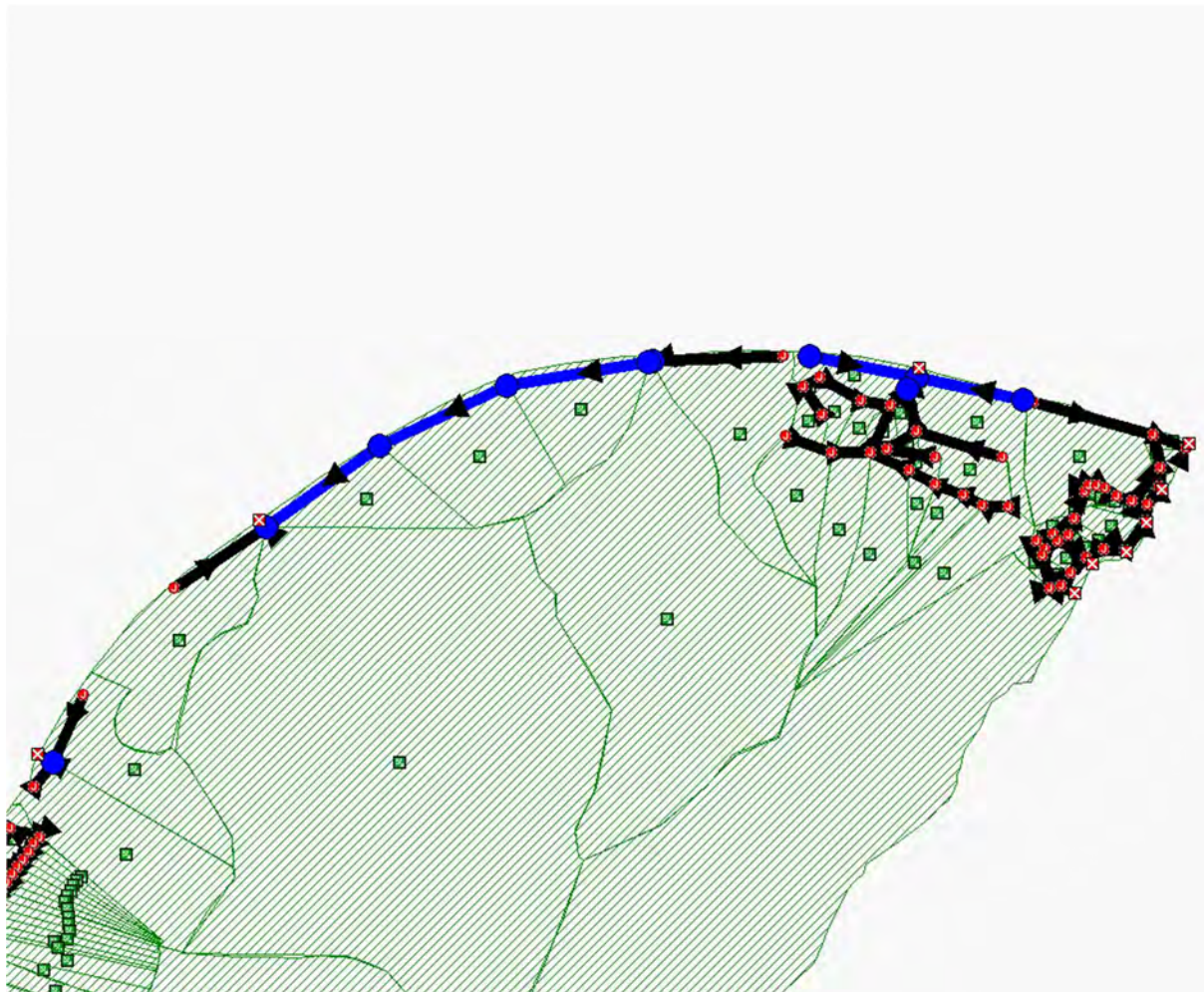

26. ábra 11.sz. főút, északi rész, Mogyoró-hegy alatt

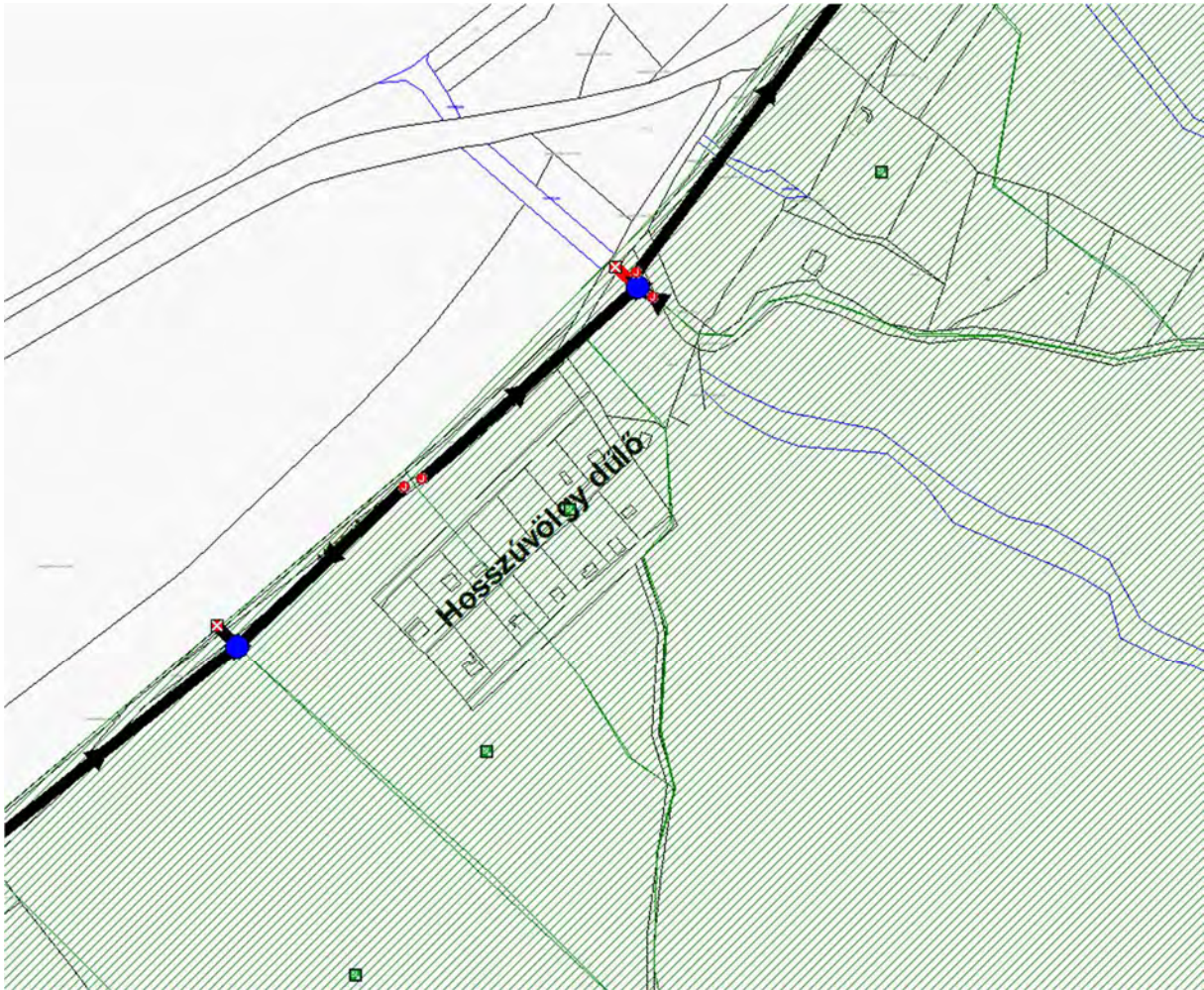

27. ábra 11.sz. főút, déli rész, Hosszúvölgyi dűlő környéke

7.2.2.21. Vízgazdálkodási területek

A Helyi Építési Szabályzat 69.pontjában szerepelnek a „Vízgazdálkodási terület előírásai”. Eszerint a Szabályozási terven V jellel jelölt övezeteket (folyó, patak, vízfolyás) egyéb célra hasznosítani, a medret érintő bármilyen korrekciót végezni csak vízjogi engedély alapján szabad. A közvetlen vízelvezetésen kívül a karbantartás szempontjából is kulcs fontosságúak ezek a területek (HESZ 27. § (3)). Ha a 6.0m-es sávot nem lehet közterületként kijelölni, akkor szolgalmi joggal kell a karbantartást biztosítani.

A HESZ előírásával egyetértve, a csapadékvíz elvezetés biztonsága miatt szükségesnek tartjuk ezen előírások fenntartását, betartását.

7.3. Tervezett állapot számítási eredményei

A tervezett állapotra elvégzett szimulációs futtatások eredményeként a befogadóba csatlakozási pontokra (patakok, időszakos vízfolyások, Duna) meghatároztuk a mértékadó maximális vízhozamokat. Az eredmények l/s mértékegységben láthatók a **28.** ábrán. A föld alatti zárt vezetékek, áttereszek pirossal, az árkok és folyókák szürkésbarnával, az útszegéllyel vezetett lefolyás sárgászöld színnel, a patakok és vízfolyások kézzel jelöltek.

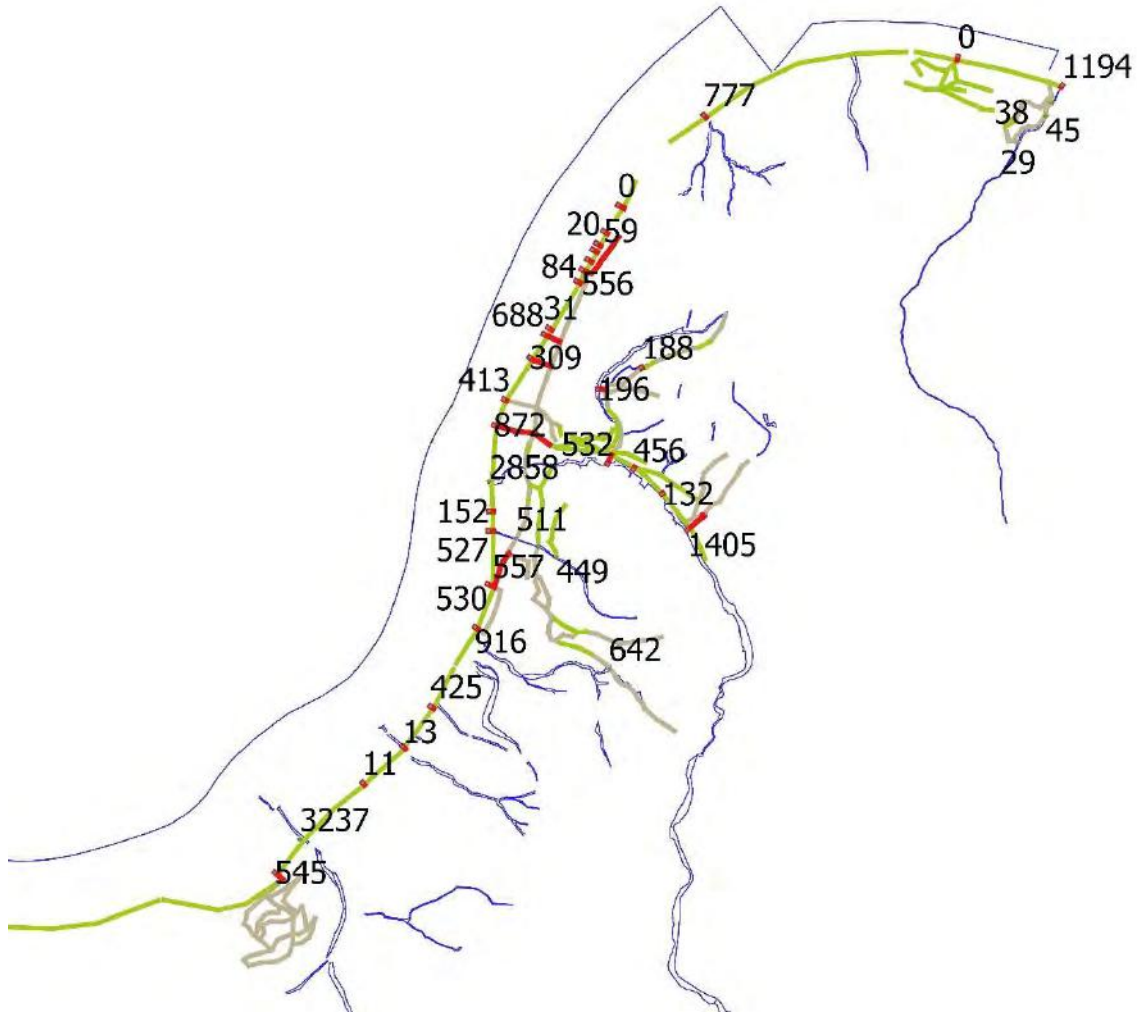

28. ábra Vízhozamok a kifolyási pontokon, l/s

8. Munkavédelem

A kivitelezés során be kell tartani az MSZ 7487 / 2 - 80. előírásait, amely a közművek térszint alatti elhelyezésére és a keresztezésekre, a 123 / 1997. (VII.18.) Kormányrendeletet is.

8.1. Műszaki átadás – átvétel és műszaki ellenőrzés

A műszaki átadás – átvételi eljárás megkezdésének feltétele az I. osztályú minősítésű létesítmények elkészülte és a helyreállítási munkák hiánytalan befejezése.

A műszaki átadás megkezdésének minimális feltétele a készre jelentést megelőzően 10 nappal a kivitelező részéről 1 pld hiánytalan "D" tervek átadása átvizsgálásra a műszaki ellenőr részére. A Mérnök a műszaki átadás – átvételi eljárást a "D" tervek műszaki ellenőr általi elfogadása után tűzi ki.

A kivitelező az alábbi dokumentációkat köteles a "D" tervekben szerepeltetni:

- kivitelezői nyilatkozat
- vízjogi létesítési engedély másolata
- hulladék elhelyezési igazolások
- szakhatósági engedély másolatok (pld. gázvezeték kiváltásánál)
- egyéb engedély másolatok
- közmű üzemeltetők hozzájáruló nyilatkozata az átadáshoz
- a megvalósult állapotot tartalmazó helyszínrajz, az építésvezető által aláírva
- a megvalósult állapotot tartalmazó hossz-szelvény, az építésvezető által aláírva
- független geodéta által végzett és aláírt geodéziai bemérési helyszínrajz
- gravitációs csatorna kamerás videó felvétele DVD – n
- kamerázási jegyzőkönyvek esés diagrammal
- ágyazati tömörségi jegyzőkönyvek
- talajtömörségi vizsgálati jegyzőkönyvek cső alatti ágyazatról és a cső felett 1,0 méterrel és útburkolat ágyazata alatt
- útburkolat tárcsás terhelési mérésének vizsgálati jegyzőkönyve
- aszfalt rétegvastagság mérési jegyzőkönyv
- aszfalt minőségi vizsgálati jegyzőkönyv
- vízzárósági próba jegyzőkönyvek
- anyagminőségi műbizonylat másolatok
- létesítmény jegyzék a megvalósult létesítményekről a vízjogi létesítési engedély szerinti bontásban
- építési napló másolata

A műszaki átadási eljárás lezárása az esetleges hiánypótlási munkák elvégzését és az 5 pld. "D" terv hiánytalan leszállítását követően fejeződik be. (A műszaki ellenőr részére átadott 1 pld. nem számít bele az 5 pld. – ba.)

9. Környezetvédelmi fejezet

Környezetvédelmi szempontból a kivitelező részére az alábbiakat írjuk elő:

9.1.Helyi Építési Szabályzat

Visegrád Város 2019. III. 27-én jóváhagyott Helyi Építési Szabályzata (egységes szerkezetben a 17/2020. XII.18. és a 3/2021. II.26. önkormányzati rendeletekkel) az alábbi környezetvédelmi előírásokat tartalmazza a vízelvezetésre vonatkozóan, melyeket a tanulmányterv elkészítésekor figyelembe vettünk:

8. Vízfolyás-vízmosás

10. § (1) A természet védelméről szóló törvény szerinti természetközeli állapotú vizes élőhelyként kell figyelembe venni a szabályozási tervben vízgazdálkodási területként jelölt vízfolyásokat, vízmosásokat.

(2) Vízmosást, árkot feltöltetni, a víz útját elzárni nem szabad, a feltöltést, elzárást az eredeti állapotára vissza kell állítani.

(3) Patakpart, vízmosás rendezése során a teljes vízgyűjtő területét figyelembe véve kell megoldani a víz veszélytelen továbbszállítását, a víz-visszatartási lehetőségek megoldási igényével.

(4) Forrás körül a 10 méteres védőterületet, illetve a forrásfoglalás területét mint hidraulikai belső övezetet kell figyelembe venni.

12. Vízhinőség-védelem

14. § (1) A felszíni és felszín alatti vizek bármilyen jellegű szennyezése tilos.

(2) Vízfolyásokba állattartásból származó hígtrágya, szerves és műtrágya, valamint növényvédőszer csurgalékvíze nem kerülhet.

(3) Új építmény oly módon helyezhető el, hogy a felszíni vizek természetes lefolyását ne akadályozza, továbbá az érintett terület vízháztartását ne befolyásolja.

(4) Terepszint alatti építés esetén a felszín alatti vizek mozgása nem akadályozható, illetve a kialakult természetes viszonyok károsan nem változtathatók meg.

(5) A szennyvizek elvezetésére és kezelésére vonatkozó további rendelkezéseket a 26. § tartalmazza.

(6) Vízfolyások, vízelvező árkok és tó folyamatos karbantartásáról, tisztításáról a tulajdonos, vagy a kezelő, üzemeltető köteles gondoskodni.

24. Felszíni vízrendezés, csapadékvíz elvezetés

27. § (1) A vízgazdálkodással kapcsolatban művelés alól kivett területek (tavak, árkok, vízfolyások, stb.) közlekedési, vagy egyéb építési célú hasznosítása csak vízjogi engedély alapján változtatható meg még akkor is, ha korábbi, vízgazdálkodási célú hasznosítás fenntartása már nem indokolt.

(2) Ha a vízgazdálkodással kapcsolatban művelés alól kivett terület földhivatali nyilvántartási helye a valóságban elfoglalt helyétől eltér, a földhivatali helyét kell figyelembe venni. A földhivatali nyilvántartás csak vízjogi engedély alapján módosítható.

(3) Vízfelületek karbantartásának céljára biztosítandó parti sávot a középmeder állástól kell kijelölni és azt vízgazdálkodási területként kezelni. A középmeder állás kijelölése hiányában, annak kijelöléséig a parti sáv méretével azonos sávot a meder telek határától kell kijelölni és szabadon hagyni a mederkarbantartó számára.

(4) A település területén a csapadékvíz elvezető hálózatot elválasztott rendszerűként kell kiépíteni. A beépítésre nem szánt területeken is legalább a nyílt árkos csapadékvíz elvezetési rendszert kell kiépíteni és annak zavarmentes üzemét folyamatos karbantartással, kell biztosítani.

(5) Ha a telken a beépítés és a burkoltság növelése hatására az elvezetendő csapadékvíz mennyisége meghaladja a telekről korábban elvezetendő csapadékvíz mennyiségét, a többlet csapadékvíz visszatartására telken belül záportározót kell létesíteni. A záportározó méretét úgy kell meghatározni, hogy minden megkezdett 50 m² beépített vagy burkolt felület után min.1 m³ helyi záportározó térfogatot kell kialakítani (ha ennek növelését a felszíni vízelvező hálózat üzemeltetője nem kéri) és a záportározó túlfolyójából a csapadékvíz csak késleltetve lehet, a felszíni vízelvező-hálózat kezelőjének engedélyében meghatározottak szerint a közterületi felszíni vízelvező rendszerbe vezetni.

(6) A záportározó késleltetett vízleeresztését nem szabad akadályozni. Vízgazdálkodási célú víztárolóként külön tároló létesítendő.

(7) A nyílt árkos vízelvező hálózat feletti kocsis behajtók az árok vízszállító képességét nem korlátozhatják, ezért az átírt úgy kell kialakítani, hogy a) 8 méternél nagyobb szabályozási szélességű utak esetén a kocsis behajtó 3,5 méternél szélesebb nem lehet,

b) 8 méternél kisebb szabályozási szélességű utak esetén a kocsis behajtó 4 méternél szélesebb nem lehet,

- c) telkenként csak egy kocsi behajtó létesíthető (saroktelek kivételével),
 - d) a vízszállítás akadálymentes legyen.
- (8) A telkehatárra épített épületek ereszcsonnait, valamint a telkekről a csapadékvíz kivezetést csak terepszint alatt szabad az utcai vízvezető hálózatba vezetni.

69. A vízgazdálkodási terület előírásai

75. § (1) A vízgazdálkodási terület természetes vízfelületek, vízfolyások, vízmosások és árkok fenntartását valamint a vízművek elhelyezését szolgálja.

(2) A vízgazdálkodási terület övezetei

- a) a Szabályozási terven V jellel jelölt övezet, amelybe a folyó, patak, vízfolyás területek tartoznak
- b) a Szabályozási terven Vg jellel jelölt övezet, amelybe a vízmű területek tartoznak.

(3) A vízgazdálkodással kapcsolatban művelés alól kivett területeket (tavak, árkok, vízfolyások, stb.) egyéb célra hasznosítani, a medret érintő bármilyen korrekciót végezni csak vízjogi engedély alapján szabad.

(4) A V jelű övezet fenntartása, karbantartása során figyelembe kell venni a 27.§ (3) bekezdés előírásait.

(5) A V jelű övezet karbantartásának céljára a) állami karbantartású vízfolyások, vízfelületek (tavak, tározók) mentén a meder szélétől min 6,0-6,0 méteres,

b) önkormányzati, társulati és egyéb kezelésű patakok, vízfolyások, árkok, csatornák mentén a meder szélétől min 3,0-3,0 méteres,

c) tavak, tározók part éleitől min 6,0-6,0 méteres mederkarbantartó sávot szabadon kell hagyni. Amennyiben a karbantartó sávot közterületként nem lehet kijelölni, akkor arra a karbantartó számára szolgalmi jogi bejegyzéssel kell a karbantartás lehetőségét biztosítani.)

(6) A V jelű övezetben, csak a vízügyi jogszabályokban meghatározott építmények valamint a vízkárelhárítást, az ismeretterjesztést, és a turizmust szolgáló, épületnek nem minősülő építmények helyezhetők el.

(7) A Duna folyó V jelű övezetében a Szabályozási terv jelöli

a) a kikötőépítmények, úszóművek elhelyezésére kijelölt partszakaszt, ahol kikötőépítmények, úszóművek elhelyezhetők, de a parton kikötőbak, lépcső és sólya kivételével a kikötéssel kapcsolatos építmény nem helyezhető el;

b) a kikötőépítmények korlátozott elhelyezésére kijelölt partszakaszt, ahol kizárólag a révátkeléshez szükséges kikötő építmények és sólya helyezhetők el;

c) a kikötőépítmények elhelyezése elől elzárt partszakaszt, ahol semmilyen úszómű vagy kikötéssel kapcsolatos építmény nem helyezhető el.

(8) A Vg jelű övezetben kizárólag vízmű építmény helyezhető el.

9.2.Natura 2000

A vizsgált terület belterület, Natura 2000 területet nem érint.

9.3.Víz- és Talajvédelem

Elválasztott rendszerű csapadékvíz elvezető csatornába szennyvizet bevezetni tilos. Az üzemi területen összegyűjtött megfelelően tisztított csapadékvíz bevezethető a 220 / 2004. (VI. 21.) Kormány rendelet 12. § (6) bekezdése értelmében.

A vizek hasznosítását, védelmét és kártételeinek elhárítását szolgáló tevékenységekre és létesítményekre vonatkozó általános szabályokról szóló 147/2010. (IV. 29.) Korm. rendelet 49. § (5) bek. szerint : a belvízcsatornába, csapadékvíz csatornába, csapadékvíz elvezető árokba tisztítatlan települési szennyvizet vagy szervesanyagot tartalmazó vizet tilos bevezetni.

A kivitelezés megkezdése előtt 8 nappal korábban az üzemeltetőket írásban értesíteni kell és az üzemeltetésükben lévő csatornát érintő munkálatokra szakfelügyeletet meg kell rendelni.

A tervezett elvezető rendszer szakaszos megvalósítása esetén törekedni kell az elkülönített ütemek , öblözetek önálló üzembe helyezhetőségéről.

A csapadékvíz elvezető rendszer építése és üzemeltetése során más létesítmény, építmény, közmű funkcióját, állagát nem befolyásolhatja, illetve veszélyeztetheti.

9.4.Hulladékgazdálkodás

A hulladékgazdálkodásról szóló 2000. évi XLIII törvény (HGT.) 3. § (1) bekezdése szerint : hulladék: bármely, az 1. számú melléklet szerinti kategóriák valamelyikébe tartozó tárgy vagy anyag, melyről birtokosa megválnak, megválni szándékozik, vagy megválni köteles.

- A keletkező veszélyes és nem veszélyes hulladékokat, környezetszennyezést kizáró módon , szelektíven kell gyűjteni.
- Amennyiben a keletkező hulladékokat nem a keletkezés helyszínén (munkaterületen) gyűjtik, az csak engedélyezett telephelyen történhet ; és amennyiben ez utóbbi telephely nem a hulladék tulajdonosának illetve termelőjének telephelye, akkor az oda történő beszállítás, az ott történő gyűjtés tárolás) csak hulladékkezelési engedély alapján történhet.
- A hulladék termelője, tulajdonosa köteles a birtokában lévő, bármely tevékenységből származó hulladékokat, környezetszennyezést kizáró módon, szelektíven – veszélyes hulladék esetén a 98/2001. (VI. 15.) Korm. rendelet 10. §-ában és a 3. számú mellékletében meghatározott módon gyűjteni.
- A keletkezett hulladékot, ha az ökológiailag előnyös, műszakilag lehetséges és gazdaságilag megalapozott , hasznosítani kell.

- Ártalmatlanításra csak az a hulladék kerülhet, amelynek anyagában történő hasznosítására vagy energiahordozóként való felhasználására a műszaki , illetőleg gazdasági lehetőségek még nem adottak , vagy a hasznosítás költségei az ártalmatlanítás költségeihez viszonyítva aránytalanul magasak.

Ennek értelmében a hasznosítható hulladékok sem lerakással, sem egyéb módon nem ártalmatlaníthatóak, azok kezelési módjaként csak hasznosítás (újrafeldolgozás, visszanyerés, energetikai hasznosítás) , illetve hasznosítónak való átadás fogadható el. A kivitelezés során keletkező inert hulladék csak hasznosítási engedéllyel rendelkező szervezetnek adható át, hulladéklerakón nem ártalmatlanítható ;

A hulladékok csak engedéllyel rendelkező hulladékkezelőnek adhatók át ;

A kivitelezőnek a tényleges munkálatok megkezdését megelőzően 15 nappal az Pest Megyei Kormányhivatal Környezetvédelmi és Természetvédelmi Főosztálya részére be kell nyújtania azokat a megállapodásokat szerződéseket , amelyek az általa végzett tevékenység során keletkező hulladékok mennyiségére és azok kezelésére (gyűjtés, hasznosítás, ártalmatlanítás) vonatkoznak. Ezekben fel kell tüntetni a hulladékok pontos megnevezését, EWC kódszámát, mennyiségi adatait, a hulladékkezelő (k) konkrét megnevezését, hulladékkezelési engedélyének számát , továbbá azt , hogy a kezelő (k) az adott hulladékot milyen célból (hasznosítás, ártalmatlanítás) veszi (k) át.

A tényleges kivitelezési munkálatok kizárólag az Pest Megyei Kormányhivatal Környezetvédelmi és Természetvédelmi Főosztálya – a beruházás során keletkező hulladékokat teljes körűen ismertető , illetve ezen hulladékok pontosan részletezett tartalmú kezelésére vonatkozó információkat tartalmazó – kivitelezői munkaszerződések írásos jóváhagyásával kezdhetők meg.

A keletkező hulladékokról a 164/2003. (X. 18.) Korm.- rendelet szerinti nyilvántartást kell vezetni, illetve a rendelet előírásai szerinti adatszolgáltatást kell az Pest Megyei Kormányhivatal Környezetvédelmi és Természetvédelmi Főosztálya (felügyelőség) felé teljesíteni.

A benyújtandó vízjogi üzemeltetési engedélyezési tervdokumentációban az Pest Megyei Kormányhivatal Környezetvédelmi és Természetvédelmi Főosztálya részére részletesen meg kell adni : a beruházás során ténylegesen keletkezett építési – bontási hulladékok EWC kódját , megnevezését , mennyiségi adatait, kezelésének technológiáját (gyűjtés, ártalmatlanítás – hasznosítás) , a hulladékkezelő (k) megnevezését , kitérve arra is , hogy a hulladékot milyen célból (hasznosítás, ártalmatlanítás) vette át.

9.5.Föld védelme

A tervezett csatorna teljes egészében belterületen van, zártkert és külterület igénybevételére nem kerül sor, az építés mezőgazdasági, természetvédelmi területet nem érint.

9.6.Víz védelme

A tervezett csapadékvíz elvezető rendszer átépítésével a csapadékvizek által okozott káros elöntések, geotechnikai problémák megszüntethetők, illetve megakadályozható, hogy a csapadékvizeket a szennyvízcsatornába vezessék.

9.7. Levegő védelme

A tervezett létesítmények a levegőt nem szennyezik. A földkitermelést, rakodást, földnedves, pormentes állapotban kell végezni. A levegőszennyezés megelőzése érdekében a szállítási útvonalak tisztántartása, és portalanítása szükséges. A közúti szállítások elvégzése során a járművek sebességkorlátozásával kell elősegíteni a porképződés megelőzését. A kivitelezésben dolgozó belsőégésű motorú munkagépek és járművek kipufogógáz kibocsátása feleljen meg a jogszabályi előírásoknak.

A kivitelezés során be kell tartani a 21/2001.(II.14.) Korm. Rendeletben foglaltakat és végrehajtási utasításait um.: 14/2001.(V.9.) KöM-EüM-FVM együttes, a 23/2001.(XI.13.) KöM és a 10/2001.(IV.19.) KöM rendeleteket is.

25/2001. (XII. 7.) KöM-EüM-FVM együttes rendelet a légszennyezettségi határértékekről, a helyhez kötött légszennyező pontforrások kibocsátási határértékeiről szóló 14/2001. (V. 9.) KöM-EüM-FVM együttes rendelet módosításáról

9.8. Táj és épített környezet védelme

A tervezett csatorna megépülése után a zöldterületeket, burkolatokat helyre kell állítani eredeti állapotukra, vagy annál magasabb színvonalra.

9.9. Természet és élővilág védelme

A tervezett csatorna védendő területet és erdőt sem érint. A csatorna tervezésekor a meglévő fák megóvására törekedtünk.

9.10. Zaj és rezgésvédelem

A kivitelezés és üzemeltetés során figyelembe kell venni a 12/1983 (V.12) MT rendeletet : „Meglévő létesítmények zaj és rezgés védelmi követelménye”.

96/2002. (V. 5.) Korm. Rendelet a zaj- és rezgésvédelemről szóló 12/1983. (V. 12.) MT rendelet módosításáról

140/2001. (VIII. 8.) Korm. Rendelet egyes kültéri berendezések zajkibocsátási követelményeiről és megfelelőségük tanúsításáról

8/2002. (III. 22.) KöM-EüM együttes rendelet a zaj- és rezgésterhelési határértékek megállapításáról

A tervezett hálózat kialakítása során a jogszabályban megengedett zajterhelési határérték betartásáról gondoskodni kell, a környezet zavarása nélkül. Kivitelezési munkák, különösen a bontási, szállítási, tömörítési műveletek rezgéskeltése a környezeti elemek károsodását nem okozhatja. A lakosság és létesítmények védelmének biztosításához a kivitelezési munkálatok napi időbeosztását a Polgármesteri Hivatal, illetve a fokozottan védendő létesítmények (pl. óvoda, iskola, egészségügyi létesítmény) vezetőjével előre egyeztetni szükséges.

A kivitelezésen dolgozó közúti szállítójárművek a 6/1999 (IV.12.) KÖHÁM rendelet 3.számú melléklete szerint engedélyezett zajkibocsátási határérték alatt üzemelhetnek.

9.11. Hulladékok

A kivitelezés során a munkások tevékenysége során keletkezett települési hulladékok eltávolításáról a kivitelezőnek kell gondoskodnia.

A kitermelt földet , bontott anyagot , törmelékét , sítet , növényzetet az érintett Önkormányzat által megjelölt lerakóra kell szállítani. A lerakásért elhelyezési díjat kell fizetni.

A kivitelezés során a hulladékgazdálkodásról szóló 2000. évi XLIII. Törvény rendelkezéseit és a végrehajtására kiadott rendeleteket be kell tartani. A 45/2004 (VII.26.) BM-KvVM együttes rendelet alapján a kivitelezés során építési és bontási hulladékok – jelen esetben talaj és betontörmelék – elhelyezéséről engedéllyel rendelkező telephelyre szállításáról kell gondoskodni.

A kivitelezés során kitermelt tiszta földet tereprendezésre, valamint a szeméttelp kezelőjével szükséges előzetes egyeztetés alapján esetlegesen a régi szeméttelp takarására használják fel. A felszedett járdalapok és az esetleges betontörmelék zúzás után újrafelhasználásra kerül.

9.12. Munkavédelem , biztonsági előírások

A műszaki megelőzés fokozata : IV. A tervezett létesítményeket az 1993. XCII. törvény előírásai szerint és a vonatkozó balesetvédelmi előírások szerint kell megépíteni. Daruzásnál és az elemek lerakásánál különös gonddal kell eljárni. Valamennyi tevékenységet csak vizsgázott, érvényes jogosultsággal rendelkező személy végezhet. Az üzemben lévő munkagépek hatósugarában senki sem tartózkodhat. A villamos berendezéseknél az érintésvédelmi előírásokat be kell tartani, amelyeket a kiviteli terv elektromos munkarésze tartalmaz.

10. Vonatkozó előírások

MSZ EN ISO 1043 Műanyagok. Jelek és rövidített szakkifejezése. 1. rész: Alappolimerek és sajátos jellemzőik

MSZ EN 1452-1–5. Műanyag csővezetékrendszerek vízellátáshoz. Kemény poli (vinil-klorid) (PVC-U)

MSZ EN 752-1–7. Települések vízelvezető rendszerei

MSZ EN 1295-1 Földbe fektetett csövek statikai számítása különböző terhelési feltételek esetén. 1. rész: Általános követelmények

MSZ EN 1401-1 Műanyag csővezetékrendszerek föld alatti, nyomás nélküli alagcsövezéshez és csatornázáshoz. Kemény poli(vinil-klorid) (PVC-U)

MSZ EN 1610 Zárt vízelvezető csatornák fektetése és vizsgálata

MSZ EN 476 Gravitációs rendszerű szennyvízelvezető csatornák és vezetékek általános követelményei

MSZ EN 13476 Plastics piping systems for non-pressure underground drainage and sewerage – Structured – wall piping systems of unplasticized poly (vinyl chloride), (PVC-u), polypropylene (PP) and polyethylene (PE) Part 1: Specification and Requirements for pipes, fittings and system.

MSZ-070-3701-86 Közúti hidak erőtanai számítása

MI-167-1-3. és 5-6. Közcsatornák A csatornák építésével kapcsolatos szabványok , műszaki előírások:

MSZ 7487-1:1979 Közmű-és egyéb vezetékek elrendezése közterületen. Fogalom meghatározások

MSZ 7487-2:1980 Közmű-és egyéb vezetékek elrendezése közterületen. Elhelyezés a térszint alatt

MSZ EN 1610:2001 Szennyvízelvezető vezetékek és csatornák fektetése és vizsgálata

MSZ EN 476:2001 Gravitációs rendszerű szennyvízelvezető csatornák és vezetékek szerkezeti elemeinek általános követelményei

MSZ ENV 1401-2:2000 Műanyag csővezetékrendszerek föld alatti , nyomás nélküli alagcsövezéshez és csatornázáshoz. Kemény poli – vinil – klorid (PVC – U) 2. rész : Útmutató a megfelelőség értékeléséhez

MSZ ENV 1401-3:2001 Műanyag csővezetékrendszerek föld alatti , nyomás nélküli alagcsövezéshez és csatornázáshoz. Kemény poli – vinil – klorid (PVC – U) 3. rész : Útmutató a beépítéshez

MSZ ENV 1452-6:2002 Műanyag csővezeték rendszerek vízellátáshoz. Kemény poli (vinil-klorid) (PVC-U) 6. rész : Útmutató a beépítéshez.

MSZ EN 13244-1:2003 (angol nyelvű) Műanyag csővezetékrendszerek földbe fektetett és föld feletti nyomórendszerekhez, általános rendeltetésű vízhez, alagcsövezéshez és csatornázáshoz. Polietilén (PE) . 1. rész : Általános előírások.

MSZ EN 13244-2:2003 (angol nyelvű) Műanyag csővezetékrendszerek földbe fektetett és föld feletti nyomórendszerekhez, általános rendeltetésű vízhez, alagcsővezetéshez és csatornázáshoz. Polietilén (PE) . 2. rész : Csövek.

MSZ 16099:1988 Öntöttvas aknakeret és aknafedél

MSZ 04-900:1989 Munkavédelem. Építőipari munkák általános biztonságtechnikai követelményei

MSZ 04-901:1989 Munkavédelem. Építőipari földmunkák, dúcolások és alapozások biztonságtechnikai követelményei

MSZ 10-280:1983 Szennyvíz- és csapadékvíz csatornázás munkavédelmi követelményei

MSZ 10-310:1986 Vízügyi létesítmények. Épületen kívüli nyomás alatti vízszállító csővezetékek

MSZ 10-311:1986 Vízügyi létesítmények. Zárt szelvényű gravitációs csatornák

ME 10-167-1:1994 Közcsatornák. A csatornázás rendszere és kialakítása

MI 04-151:1986 Nyomás alatti szennyvízelvezető rendszerek tervezése

MI 10-167-2:1987 Közcsatornák. A hálózatot terhelő fajlagos vízmennyiségek

MI 10-167-3:1987 Közcsatornák. Hidraulikai méretezés

MI 10-167-4:1989 Közcsatornák

MI 10-167-5:1987 Közcsatornák. Zárt szelvényű gravitációs csatornák és műtárgyaik

MI 10-167-6:1988 Közcsatornák. Csatornák és műtárgyaik anyaga

MI 10-191:1984 Közműves csatornázás ágazati irányelvei

MI 10-291-3:1985 Műszaki hidraulika. Csövek és csőhálózatok vízszállító képessége

MI 10-436:1988 Lakossági csatornabekötések

MSZ 14043-7 : 1981 Talajmechanikai vizsgálatok. A talajok tömöríthetőségének és tömörségének vizsgálata.

MSZ 14043-10 : 1982 Talajmechanikai vizsgálatok. A talajvíz szulfátióntartalmának és pH-értékének meghatározása.

MSZ 15105 : 1965 Építőipari földmunkák

MSZ 15032 : 1986 Földmunkák és földművek fogalom-meghatározásai.

191/2009 (IX.15.) Kormány rendelet az építőipari kivitelezési tevékenységről

ÚT – 2 – 3.206 : 2007 Útpályaszerkezetek hidraulikus kötőanyagú és kötőanyag nélküli alaprétegei építési előírások

ÚT – 2 – 2.124 : 2005 Dinamikus tömörség és teherbírásmérés kistárcsás könnyű ejtősúlyos berendezéssel

ÚT 2 – 1.202 : 2005 Aszfaltburkolatú útpályaszerkezetek méretezése és megerősítése

ÚT 2 – 1.215: 2004 Közutak víztelenítésének tervezése

MSZ 14043 – 9 : 1982 Talajmechanikai vizsgálatok. Szervesanyag tartalom meghatározása.

MSZ EN 12063 : 2002 Speciális geotechnikai munkák kivitelezése. Szádfalak.

MSZ 15320 : 2004 Földművek tömörségének meghatározása radioizotópos módszerrel.

11.A tervezésben résztvevő tervezők

Jelen tervezési feladatban résztvevő tervező munkatársak:

- Dr. Knolmár Marcell – Szaktervező
- Simon Bálint – Felelős tervező

12.Mellékletek

Helyszíni bejárás fényképei, DVD-n

Visegrád csatornahálózata SWMM modell, DVD-n

Budapest, 2021. március 15.

**Visegrád Város Önkormányzata Polgármesterének
107/2021. (V. 28.) határozata**

B. D. visegrádi tanulónak másik általános iskolába történő utazás biztosításáról

A jogalkotásról szóló 2010. évi CXXX. törvény 23. § (2) bekezdésében, illetve katasztrófavédelemről és a hozzá kapcsolódó egyes törvények módosításáról szóló 2011. évi CXXVIII. törvény 46. § (4) bekezdésében kapott felhatalmazás alapján, a veszélyhelyzet kihirdetéséről szóló 27/2021. (I. 29.) számú kormányrendelet 1. § tekintettel, és annak további meghosszabbításáról szóló 271/2021. (V. 21.) számú kormányrendelet értelmében az alábbi döntést hozom:

1. a Visegrádi Áprily Lajos Általános Iskola és Alapfokú Művészeti Iskola kérésére, B. D. visegrádi tanulónak, másik általános iskolába történő utaztatását, az általános iskolai tanulmányainak befejezéséig, a 2021/2022-es tanév kezdetétől biztosítom, azzal a feltétellel, hogy minden tanév elején a költségek felülvizsgálatra kerülnek,
2. a költségeket a 2021-es költségvetési rendeletben a fejlesztőpedagógus költségvetési sora terhére biztosítom, a többi költségvetési évben külön soron kerülnek betervezésre.

Határidő: azonnal

Felelős: Eöry Dénes polgármester

Végrehajtásért felelős: dr. Szabó Ferenc jegyző

Eöry Dénes
polgármester

dr. Szabó Ferenc
jegyző

A kiadvány hiteles:
2021. május 28.

**Visegrád Város Önkormányzata Polgármesterének
108/2021. (V. 28.) határozata**

vis maior pályázatról

A jogalkotásról szóló 2010. évi CXXX. törvény 23. § (2) bekezdésében, illetve katasztrófavédelemről és a hozzá kapcsolódó egyes törvények módosításáról szóló 2011. évi CXXVIII. törvény 46. § (4) bekezdésében kapott felhatalmazás alapján, a veszélyhelyzet kihirdetéséről szóló 27/2021. (I. 29.) számú kormányrendelet 1. § tekintettel, és annak további meghosszabbításáról szóló 271/2021. (V. 21.) számú kormányrendelet értelmében az alábbi döntést hozom:

a Belügyminisztérium felé, az ebr42 elektronikus rendszeren keresztül az alábbi vis maior események kerülnek bejelentésre:

1. pince- partfal káresemény időpontja: 2021. 05. 25.

rövid leírás:

2021. május 24-én a napok óta tartó esőzések hatására Visegrád belterületén a Tamás-hegyen a Szent László utcai 525. hrsz. ingatlan és az önkormányzati tulajdonú (550 hrsz) határán lévő természetes partfal ~15-20 fm szakaszon suvadásnak indult. A lakóingatlan udvarán süllyedés alakult ki a kerítés kibillent. A káresemény veszélyezteti a partfal alatti és fölötti lakóépületek-, ingatlanok épségét a lakosok biztonságát.

tervezett kezdés: 2021. augusztus 1.

tervezett befejezés: 2022. július 31.

becsült költség: 30 000 000 forint

vállalt önerő: 3 000 000 forint

A terület megközelítése a mellékelt térkép szerinti közlekedési útvonalon lehetséges kis gépekkel, így az ott keletkező károk helyreállítására kb. 500 000 forint szükséges. A tulajdonosok hozzájárultak a munkálatokhoz.

2. ár-, belvízvédelmi vízilétesítmény káresemény időpontja: 2021. 05. 25.

rövid leírás:

A napok óta tartó esőzések hatására a Csukavölgy utcai (280/1 .hrsz.) burkolt árkon lezúduló nagy mennyiségű csapadék ~ 125 fm hosszú szakaszon felszaggatta az árok burkolatát, a mederlapok az árokba fordultak, összecusztak. A káresemény veszélyezteti a felszíni vizek biztonságos elvezetését és a csatlakozó műtárgyak, közművek biztonságát.

tervezett kezdés: 2021. augusztus 1.

tervezett befejezés: 2022. július 31.

becsült költség: 15 000 000 forint

vállalt önerő: 1 500 000 forint

3. A vis maior pályázat önerőjét a költségvetési rendelet általános tartaléka terhére biztosítom.

Határidő: azonnal

Felelős: Eöry Dénes polgármester

Végrehajtásért felelős: dr. Szabó Ferenc jegyző

Eöry Dénes
polgármester

dr. Szabó Ferenc
jegyző

A kiadvány hiteles:
2021. május 28.

**Visegrád Város Önkormányzata Polgármesterének
109/2021. (V. 28.) határozata**

A Visegrád belterület 146 hrsz-ú ingatlan elővásárlási jogával kapcsolatos döntésről

A jogalkotásról szóló 2010. évi CXXX. törvény 23. § (2) bekezdésében, illetve katasztrófavédelemről és a hozzá kapcsolódó egyes törvények módosításáról szóló 2011. évi CXXVIII. törvény 46. § (4) bekezdésében kapott felhatalmazás alapján, a veszélyhelyzet kihirdetéséről szóló 27/2021. (I. 29.) számú kormányrendelet 1. § tekintettel, és annak további meghosszabbításáról szóló 271/2021. (V. 21.) számú kormányrendelet értelmében az alábbi döntést hozom:

1. a Visegrád belterület 146 hrsz-ú ingatlan (természetben: 2025 Visegrád, Schulek utca 14.) 2021. május 15-én ellenjegyzett adásvételi szerződésére vonatkozóan, Visegrád Város Önkormányzata részére bejegyzett elővásárlási joggal nem kívánok élni,
2. dr. Farkas-Kolyvek Éva ügyvéd értesítésre kerül.

Határidő: azonnal

Felelős: Eöry Dénes polgármester

Végrehajtásért felelős: dr. Szabó Ferenc jegyző

Eöry Dénes
polgármester

dr. Szabó Ferenc
jegyző

A kiadvány hiteles:
2021. május 28.

**Visegrád Város Önkormányzata Polgármesterének
110/2021. (V. 28.) határozata**

**A Tornacsarnok III. ütem megépítése feltételes közbeszerzési eljárásának
megindításáról**

A jogalkotásról szóló 2010. évi CXXX. törvény 23. § (2) bekezdésében, illetve katasztrófavédelemről és a hozzá kapcsolódó egyes törvények módosításáról szóló 2011. évi CXXVIII. törvény 46. § (4) bekezdésében kapott felhatalmazás alapján, a veszélyhelyzet kihirdetéséről szóló 27/2021. (I. 29.) számú kormányrendelet 1. § tekintettel, és annak további meghosszabbításáról szóló 271/2021. (V. 21.) számú kormányrendelet értelmében az alábbi döntést hozom:

A Tornacsarnok III. ütem megépítésére, feltételes nyílt közbeszerzési eljárást indítok a 2015. évi CXLIII. törvény 112. § (1) bekezdés b) pont szerint.

(Az ajánlattételi felhívás jelen határozat mellékletét képezi.)

Határidő: azonnal

Felelős: Eöry Dénes polgármester

Végrehajtásért felelős: dr. Szabó Ferenc jegyző

Eöry Dénes
polgármester

dr. Szabó Ferenc
jegyző

A kiadvány hiteles:
2021. május 28.

Visegrád Város Önkormányzata

AJÁNLATTÉTELI DOKUMENTÁCIÓ

Magyar László Tornacsarnok felújítása II. ütem [EKR elnevezés]

-

Kivitelezési szerződés alapján a visegrádi Magyar László Tornacsarnok felújítása II. ütemének kivitelezése.

tárgyú, a közbeszerzésekről szóló 2015. évi CXLIII. törvény (Kbt.) Harmadik Része szerinti nyílt közbeszerzési eljáráshoz

2021.

TARTALOMJEGYZÉK

TARTALOMJEGYZÉK.....	2
I. KIEGÉSZÍTÉS AZ ELJÁRÁST MEGINDÍTÓ FELHÍVÁSHOZ.....	3
I.1. ÉRTÉKELÉSI SZEMPONTOK [FELHÍVÁS II.2.5) PONTJA].....	3
I.2. A SZERZŐDÉS TELJESÍTÉSÉVEL KAPCSOLATOS FELTÉTELEK [FELHÍVÁS III.2.2) PONTJA].....	5
I.3. TOVÁBBI FELTÉTELEK [FELHÍVÁS VI.3) PONTJA].....	6
II. ÚTMUTATÓ AZ AJÁNLATTEVŐKNEK.....	9
II.1. A DOKUMENTÁCIÓBAN ELŐFORDULÓ KIFEJEZÉSEK.....	9
II.2. KIEGÉSZÍTŐ TÁJÉKOZTATÁS KÉRÉSE.....	9
II.3. A DOKUMENTÁCIÓ BIZALMAS JELLEGE.....	9
II.4. AZ AJÁNLAT ELKÉSZÍTÉSÉNEK ÉS BENYÚJTÁSÁNAK KÖLTSÉGEI.....	9
II.5. AZ AJÁNLAT ELKÉSZÍTÉSÉRE VONATKOZÓ ELŐÍRÁSOK.....	10
II.6. AZ AJÁNLAT KÖTELEZŐ TARTALMI ELEMEI.....	10
II.7. AZ AJÁNLATOK BENYÚJTÁSA.....	11
II.8. AZ AJÁNLATOK FELBONTÁSA.....	11
II.9. AZ AJÁNLATOK BÍRÁLATA.....	11
II.10. AZ ELJÁRÁS EREDMÉNYE.....	12
II.11. A SZERZŐDÉS MEGKÖTÉSE.....	12
II.12. FELELŐS AKKREDITÁLT KÖZBESZERZÉSI SZAKTANÁCSADÓ MEGJELÖLÉSE.....	12
III. MINTÁK.....	13
IV. SZERZŐDÉSTERVEZET.....	14
V. MŰSZAKI LEÍRÁS.....	15
VI. A KBT. 73. § (5) BEKEZDÉSE SZERINTI TÁJÉKOZTATÁST NYÚJTÓ SZERVEZETEK.....	16
VII. ADATKEZELÉSI TÁJÉKOZTATÓ.....	29
VII.1. HOZZÁJÁRULÓ NYILATKOZAT SZEMÉLYES ADATOK KEZELÉSÉHEZ.....	32

I. KIEGÉSZÍTÉS AZ ELJÁRÁST MEGINDÍTÓ FELHÍVÁSHOZ

AZ ELEKTRONIKUS KÖZBESZERZÉSI RENDSZER ÁLTAL ALKALMAZOTT TERJEDELMI KORLÁTOZÁSRA TEKINTETTEL

I.1. ÉRTÉKELÉSI SZEMPONTOK [FELHÍVÁS II.2.5) PONTJA]

A legjobb ár-érték arány értékelési szempontja.

AZ ÉRTÉKELÉSI RÉSZSZEMPONTOK:

Értékelési részszerpont	Súlyszám
1. Tartalékkeret nélkül számított nettó vállalkozói díj - nettó Ft	70
2. Jótállás vállalt időtartama - naptári hónap (minimum 36 és maximum 60 hónap ajánlható meg)	15
3. Az M/2.1. alkalmassági követelményre megajánlott szakember alkalmassági követelményen felüli szakmai tapasztalata (épület(ek) kivitelezése/felújítása; minimum 0 és maximum 36 hónap ajánlható meg)	15

AZ AJÁNLATOK RÉSZSZEMPONTOK SZERINTI TARTALMI ELEMINEK ÉRTÉKELÉSE SORÁN ADHATÓ PONTSZÁM ALSÓ ÉS FELSŐ HATÁRA:

0-100. Ajánlatkérő törtek esetén a pontszámot két tizedes jegyre kerekíti.

A LEGJOBB ÁR-ÉRTÉK ARÁNY ÉRTÉKELÉSI SZEMPONTJA ESETÉN A MÓDSZER (MÓDSZEREK) ISMERTETÉSE:

Ajánlatkérő a pontszámítás módszere körében „A Közbeszerzési Hatóság útmutatója a nyertes ajánlattevő kiválasztására szolgáló értékelési szempontrendszer alkalmazásáról” [Közbeszerzési Értesítő 2020. évi 60. szám; 2020. március 25.] tárgyú útmutatóját alkalmazza, az egyes részszerpontoknál is ezen útmutatóra és annak meghatározott pontjaira hivatkozik.

1) Ár szempont – Megnevezés: Tartalékkeret nélkül számított nettó vállalkozói díj – nettó Ft

Ajánlattevők az egész kivitelezésre vállalt, tartalékkeret nélkül számított nettó vállalkozói díjat ajánlhatják meg **egész számra kerekítve, magyar forint pénznemben.**

Az 1. részszerpont vonatkozásában a fordított arányosítás módszere kerül alkalmazásra, amelyben a legkedvezőbb (legalacsonyabb) tartalmi elemre a maximális pont (felső ponthatár) kerül kiosztásra, míg a többi ajánlat tartalmi elemére pedig a legkedvezőbb tartalmi elemhez viszonyítva fordítottan arányosan kerülnek kiosztásra a pontszámok, a tartalmi elemek közötti tényleges különbség alapján [Közbeszerzési Hatóság útmutató 1. melléklet A. „A relatív értékelési módszerek” cím 1. pont aa) alpont - KÉ 2020. március 25.].

Képlete:

$$P_{\text{vizsgált}} = (A_{\text{legjobb}} / A_{\text{vizsgált}}) \times (P_{\text{max}} - P_{\text{min}}) + P_{\text{min}}$$

Ahol,

$P_{\text{vizsgált}}$: a vizsgált ajánlati elem adott szempontra vonatkozó pontszáma.

P_{max} : a pontskála felső határa.

P_{min} : a pontskála alsó határa.

A_{legjobb} : a legelőnyösebb ajánlat tartalmi eleme.

$A_{\text{vizsgált}}$: a vizsgált ajánlat tartalmi eleme.

2) Minőségi szempont – Megnevezés: Jótállás vállalt időtartama - naptári hónap

Ajánlattevők az egész kivitelezésre vállalt jótállás mértékét ajánlhatják meg egész naptári hónapok számának feltüntetésével (pl. „38 hónap” vagy „60 hónap”) az alábbiakban megadott időtartam-tartományban:

- minimálisan 36 hónap ajánlható meg, ennél alacsonyabb (kedvezőtlenebb) megajánlás az ajánlat érvénytelenségét vonja maga után;

- maximálisan 60 hónap ajánlható meg, ennél magasabb (kedvezőbb) megajánlás esetén is a részszerpontra adható maximális pontszám (100 pont) kerül kiosztásra.

A vállalt jótállás kezdőidőpontja – valamennyi projektem esetében külön-külön - a műszaki átadás-átvételi eljárás sikeres lezárásának napja.

A 2. részszerpont vonatkozásában Ajánlatkérő a legkedvezőtlenebb megajánlás (36 hónap) esetén a legkisebb adható pontszámot (0 pont), míg a legkedvezőbb vagy azt meghaladó megajánlás (60 hónap) esetén a legnagyobb adható pontszámot (100 pont) osztja ki. A legkedvezőtlenebb és a legkedvezőbb értékek közötti megajánlás esetén Ajánlatkérő az alábbi pontszámítási képletet alkalmazza:

$P_{\text{vizsgált}} = (A_{\text{vizsgált}} - A_{\text{legkedvezőtlenebb}}) / (A_{\text{legkedvezőbb}} - A_{\text{legkedvezőtlenebb}}) \times (P_{\text{max}} - P_{\text{min}}) + P_{\text{min}}$

Ahol,

$P_{\text{vizsgált}}$: a vizsgált ajánlati elem adott szerpontra vonatkozó pontszáma.

P_{max} : a pontskála felső határa.

P_{min} : a pontskála alsó határa.

$A_{\text{legkedvezőtlenebb}}$: 36 hónap.

$A_{\text{legkedvezőbb}}$: 60 hónap.

$A_{\text{vizsgált}}$: a vizsgált ajánlat tartalmi eleme.

3) Minőségi szempont – Megnevezés: Az M/2.1. alkalmassági követelményre megajánlott szakember alkalmassági követelményen felüli szakmai tapasztalata

A 3. részszerpont vonatkozásában ajánlattevőknek be kell mutatniuk az M/2.1. alkalmassági minimumkövetelményre megajánlott szakember szakmai tapasztalatát (mely szakembernek a szerződés teljesítése során érvényes MV-É felelős műszaki vezetői jogosultsággal szükséges rendelkeznie). Ajánlatkérő a szakmai tapasztalat körében az épület(ek) kivitelezése és/vagy felújítása (átalakítása) vonatkozásában szerzett kivitelezői tapasztalatot értékeli az alábbiak figyelembevételével:

- **épületnek** az épített környezet alakításáról és védelméről szóló 1997. évi LXXVIII. törvény 2. § 10. pontja szerinti fogalom minősül;
- **párhuzamos munkavégzés** esetén kizárólag egy bemutatott építőipari kivitelezés igazolt időtartama vehető figyelembe;
- **releváns szakmai tapasztalatként** kizárólag a szakember olyan munkái vehetőek figyelembe, melyeken a szakember az építőipari kivitelezésben - a kivitelező és/vagy alvállalkozója szakembereként - vett részt (pl. felelős műszaki vezetőként vagy építésvezetőként vagy munkavezetőként, stb.) és a kivitelezés sikeres műszaki átadás-átvételi eljárás eredményeként befejeződött;
- **maximálisan 36 hónap ajánlható meg**, ennél magasabb (kedvezőbb) megajánlás esetén is a részszerpontra adható maximális pontszám (100 pont) kerül kiosztásra;
- **az értékelési részszerpontban vizsgált szakmai tapasztalat és az M/2.1. alkalmassági követelményben vizsgált szakmai tapasztalat között az átfedés nem megengedett az alábbiak szerint:**
 - amennyiben az alkalmassági minimumkövetelményt a szakember érvényes jogosultságával igazolják, úgy a szakember – a Kbt. 62. § (1) bekezdés i) pontja szerinti hamis adatszolgáltatás és/vagy nyilatkozattétel terhe mellett – a jogosultság (vagy korábbi szabályozás alapján kiadott azzal egyenértékű jogosultságának) első megszerzéséhez jogszabály alapján elvárt és a szakmai kamara/egyéb szerv részére bemutatott szakmai tapasztalatát az értékelési részszerpont tekintetében nem mutathatja be (vagyis a szakember az első jogosultságszerzés előtt és azt követően szerzett tapasztalatát is bemutathatja az értékelési részszerponthoz, feltéve, hogy a szakmai tapasztalat nem került felhasználásra az első jogosultságszerzéshez szükséges szakmai tapasztalat igazolásához);
 - amennyiben az alkalmassági minimumkövetelményt a szakember végzettségével és részletesen ismertetett szakmai tapasztalatával igazolják, úgy kizárólag az

alkalmassági minimumkövetelményhez be nem mutatott szakmai tapasztalat vehető figyelembe az értékelési részszerpont tekintetében.

A 3. részszerpont vonatkozásában Ajánlatkérő a legkedvezőtlenebb megajánlás (0 hónap) esetén a legkisebb adható pontszámot (0 pont), míg a legkedvezőbb megajánlás (36 hónap) esetén a legnagyobb adható pontszámot (100 pont) osztja ki. A legkedvezőtlenebb és a legkedvezőbb értékek közötti megajánlás esetén Ajánlatkérő az alábbi pontszámítási képletet alkalmazza:

Képlete:

$$P_{\text{vizsgált}} = (A_{\text{vizsgált}} / A_{\text{legkedvezőbb}}) \times (P_{\text{max}} - P_{\text{min}}) + P_{\text{min}}$$

Ahol,

$P_{\text{vizsgált}}$: a vizsgált ajánlati elem adott szerpontra vonatkozó pontszáma.

P_{max} : a pontskála felső határa.

P_{min} : a pontskála alsó határa.

$A_{\text{legkedvezőtlenebb}}$: 0 hónap.

$A_{\text{legkedvezőbb}}$: 36 hónap.

$A_{\text{vizsgált}}$: a vizsgált ajánlat tartalmi eleme.

A szakmai tapasztalatot a szakember által sajátkezűleg aláírt szakmai önéletrajzával szükséges bemutatni, melynek javasolt formáját az ajánlattételi dokumentáció tartalmazza. A minta felhasználása nem kötelező, a minta mellőzése esetén saját formátumú önéletrajz is benyújtható, amelynek minimálisan az alábbi adatokat kell tartalmaznia:

- szakember neve,
- szakember születési dátuma;
- szakember végzettsége és megszerzésének dátuma (legalább év, hónap pontossággal);
- szakember felelős műszaki vezetői jogosultsága és megszerzésének dátuma (legalább év, hónap pontossággal), amennyiben az M/2.1. alkalmassági minimumkövetelményt a szakember érvényes jogosultságával igazolják;
- szakember munkahelyének ismertetése (munkahely, munkakör);
- a konkrét – az értékelési részszerpont tekintetében releváns – szakmai tapasztalat bemutatása:
 - építető neve (egyértelmű és beazonosítható módon);
 - a kivitelezés helye (település);
 - az épület jellegének ismertetése;
 - a munka kezdő- és végdátuma hónap pontossággal (pl.: „2014. május – 2015. január” vagy „2014.05.-2015.01.”).

I.2. A SZERZŐDÉS TELJESÍTÉSÉVEL KAPCSOLATOS FELTÉTELEK [FELHÍVÁS III.2.2) PONTJA]

Ellenszolgáltatásra vonatkozó feltételek

A szerződés finanszírozására Magyarország költségvetési támogatásával kerül sor. A támogatás intenzitása: 100,000000%. A szerződés finanszírozási módja utófinanszírozás.

Az ajánlattétel, elszámolás illetve kifizetés pénzneme: magyar forint (HUF).

Ajánlatkérő a vállalkozói díj legfeljebb 5%-ának erejéig biztosítja az előleg ajánlattevői igénylésének lehetőségét, előlegbekérő levél ajánlattevő általi benyújtása alapján. Előleg fizetésére a Kbt. 135. § (7)-(8) bek.-ei, illetve a 322/2015. (X. 30.) Korm. rendelet 30. §-a szerint kerülhet sor. A nyertes ajánlattevő a számlá(ka)t /1 db rész-, 1 db vég számla/ a szerződéstervezetben rögzítettek szerinti feltételek alapján állíthatja ki. A (rész)számla szerinti vállalkozó díj(részlet) megfizetésére – alvállalkozó igénybevétele esetén - a 322/2015. (X. 30.) Korm. rendelet 32/A. §-ban, - alvállalkozó igénybevétele hiányában - a Ptk. 6:130. § (1)-(2) bekezdésében, valamint a 322/2015. (X. 30.) Korm. rendelet 32/B. §-ban foglaltak szerint kerül sor.

Szerződést megerősítő kötelezettségek és biztosítékok

Jótállás, késedelmi, hibás teljesítési és meghiúsulási kötbér, valamint teljesítési és jóteljesítési biztosíték az alábbiak szerint:

a) Késedelmi kötbér mértéke 0,5 % / naptári nap, alapja a nettó vállalkozói díj. Késedelmi kötbér legfeljebb a

késedelemmel érintett nettó vállalkozói díj 15%-ának erejéig érvényesíthető. Ajánlatkérő jogosult a szerződést azonnali hatállyal felmondani, ha a késedelmi kötbérrel érintett napok száma és a késedelmi kötbér szorzata eléri vagy meghaladja a késedelmi kötbér maximumát.

b) Hibás teljesítési kötbér: a hibás teljesítéssel érintett nettó vállalkozói díj 15%-a.

c) Meghiúsulási kötbér: a meghiúsulással érintett nettó vállalkozói díj 15%-a.

d) Jótállás időtartama: kezdőnapja a műszaki átadás-átvételi eljárás jegyzőkönyvben igazolt sikeres lezárásának időpontja, az időtartamát az ajánlattevő jogosult megajánlani.

e) A teljesítési biztosíték mértéke: a tartalékkeret nélkül számított nettó vállalkozói díj 5%-a, futamideje: a teljesítési véghatáridőt követő 60. nap. A teljesítési biztosítéket (mint a teljesítés elmaradásával kapcsolatos igények biztosítékeként kikötött biztosítéket) a Kbt. 134. § (4) bekezdése alapján legkésőbb a szerződés hatályba lépésének napján szükséges Ajánlatkérő rendelkezésére bocsátani.

f) A jótéjesítési biztosíték mértéke: az Ajánlatkérő által az átadás-átvétel keretében igazolt tényleges nettó vállalkozói díj 5%-a, futamideje: a műszaki átadás-átvételi eljárás jegyzőkönyvben igazolt sikeres lezárásának időpontjától kezdődően a jótállás időtartamának tervezett lejártát követő 60. nap.

A kötbérek alkalmazására Ajánlatkérő abban az esetben jogosult, ha a közbeszerzési dokumentumokban megállapított részletes szerződéses feltételeket a nyertes ajánlattevő megszegi olyan okból, amelyért felelős [Ptk. 6:186. § (1) bekezdés].

A biztosítékok a Kbt. 134. § (6) bekezdés a) pontja alapján az ajánlattevőként szerződő fél választása szerint teljesíthetőek

- óvadékként az előírt pénzüsszegnek az ajánlatkérőként szerződő fél fizetési számlájára történő befizetésével (átutalásával),

- pénzügyi intézmény vagy biztosító által vállalt garancia biztosításával,

- pénzügyi intézmény vagy biztosító által vállalt készfizető kezesség biztosításával,

- biztosítási szerződés alapján kiállított - készfizető kezességvállalást tartalmazó - kötelezvényvel.

A részletes szabályokat az ajánlattevők rendelkezésére bocsátott szerződéstervezet tartalmazza.

I.3. TOVÁBBI FELTÉTELEK [FELHÍVÁS VI.3) PONTJA]

a) Ajánlattevőnek ajánlatában nyilatkoznia kell, hogy - nyertessége esetén - a közbeszerzés tárgyára kiterjedő, C.A.R.-rendszerű összkockázatú vagyon- és felelősségbiztosítási szerződést fog kötni vagy ilyen szerződését kiterjeszti/fenntartja. A C.A.R. fedezet vagyonbiztosítási fejezetében a biztosítási összeg nem lehet kevesebb, mint a szerződés szerinti, tartalékkerettel számított vállalkozói díj, valamint a felelősségbiztosítás összege legalább 100.000.000 Ft/év és 50.000.000 Ft/káresemény biztosítási értéket el kell, hogy érje. A nyertes ajánlattevőnek a biztosítás fennállásáról szóló igazolást (pl. kötvényt) legkésőbb a munkaterület átadásáig kell bemutatnia, az igazolás a szerződés mellékletét képezi.

Ajánlatkérő felhívja az ajánlattevők figyelmét a 322/2015. (X. 30.) Korm. rendelet 26. §-ára.

b) A pénzügyi és gazdasági alkalmasság igazolásának kivételével csatolni kell az ajánlatban a kapacitásait rendelkezésre bocsátó szervezet olyan olyan - szerződésben, előszerződésben vagy más formában vállalt - kötelezettségvállalását tartalmazó okiratot, amely alátámasztja, hogy a szerződés teljesítéséhez szükséges erőforrások rendelkezésre állnak majd a szerződés teljesítésének időtartama alatt. A kötelezettségvállalást tartalmazó okiratnak tartalmaznia kell, hogy az ajánlatot benyújtó gazdasági szereplő az EKR-ben elektronikus úton teendő nyilatkozatok megítételekor az alkalmasság igazolásában részt vevő más szervezet(ek) képviselőjében eljárhat.

c) Az EKR-ben elektronikus úrlap benyújtásával teendő nyilatkozatokat a közös ajánlattevő(k) képviselőjében az ajánlatot benyújtó gazdasági szereplő teszi meg, mely esetben az ajánlat részeként benyújtandó - a közös ajánlattevő(k) által kiállított - meghatalmazás. A meghatalmazásnak tartalmaznia kell, hogy az ajánlatot benyújtó gazdasági szereplő az EKR-ben elektronikus úton teendő nyilatkozatok megítételekor az egyes közös ajánlattevő(k) képviselőjében eljárhat.

d) Az ajánlatban benyújtandó az ajánlattevő vagy az alkalmasság igazolásában részt vevő más szervezet nevében az ajánlatban - nem elektronikus úrlap útján benyújtott dokumentumokat - aláíró (cégjegyzésre jogosult) cégképviselő aláírási címpéldánya vagy ügyvéd vagy kamarai jogtanácsos által ellenjegyzett aláírás-mintája vagy ezekkel egyenértékű dokumentuma.

Ajánlatkérő egyenértékű dokumentumot kizárólag abban az esetben fogad el, ha a gazdasági szereplő

azért nem rendelkezik aláírási címpéldánnyal vagy ügyvéd vagy kamarai jogtanácsos által ellenjegyzett aláírás-mintával, mert olyan jogi formában működik, amely tekintetében a letelepedés helye szerinti jogszabályok alapján nem kötelező ilyen dokumentum a szabályszerű működéshez. Ajánlatkérő egyenértékűnek azt a hatóság vagy gazdasági, illetve szakmai kamara által kiállított dokumentumot tekinti, amely egyértelműen tartalmazza a képviselő személy azonosítását, illetve aláírását (pl. hatósági igazolvány).

- e) Amennyiben az ajánlattevő, illetve az alkalmasság igazolásában részt vevő más szervezet képviselőjére (cégjegyzésére) jogosult személy, a közbeszerzési eljárással kapcsolatos jognyilatkozatok megtételére vagy egyébre a gazdasági társaság más munkavállalóját, vagy bármely más harmadik személyt képviselői joggal ruházta fel, az ajánlathoz csatolni kell a meghatalmazott aláírási mintáját is tartalmazó szabályszerűen kiállított meghatalmazást.
- f) Ajánlatkérő a nem magyar nyelven benyújtott dokumentumok ajánlattevő általi fordítását is elfogadja, mely esetben a fordítás benyújtásán túl az ajánlattevő köteles a kapcsolódó – fordításról szóló – elektronikus úrlap benyújtására.
- g) Az ajánlattevő ajánlatában - kifejezetten és elkülönítetten - közölt üzleti titok nyilvánosságra hozatalát megtilthatja (az ajánlattevő az üzleti titokká nyilvánított iratokra az EKR-ben erre szolgáló funkciót alkalmazza). Az üzleti titkot tartalmazó iratokat úgy kell elkészíteni, hogy azok ne tartalmazzanak a Kbt. 44. § (2)-(3) bekezdései szerinti elemeket. Az üzleti titkot tartalmazó irat kizárólag olyan információkat tartalmazhat, amelyek nyilvánosságra hozatala az ajánlattevő üzleti tevékenysége szempontjából aránytalan sérelmet okozna. Ajánlattevő az üzleti titkot tartalmazó, elkülönített irathoz indokolást köteles csatolni, amelyben részletesen alátámasztja, hogy az adott információ vagy adat nyilvánosságra hozatala miért és milyen módon okozna számára aránytalan sérelmet. Az ajánlattevő által adott indokolás nem megfelelő, amennyiben az általánosság szintjén kerül megfogalmazásra.
- h) A 321/2015. (X. 30.) Korm. rendelet 46. §-a alapján, amennyiben a dokumentáció (közbeszerzési műszaki leírás) meghatározott gyártmányú vagy eredetű dologra, illetve konkrét eljárásra, amely egy adott gazdasági szereplő termékeit vagy az általa nyújtott szolgáltatásokat jellemzi, vagy védjegyre, szabadalomra, tevékenységre, személyre, típusra vagy adott származásra vagy gyártási folyamatra, továbbá szabványra, műszaki engedélyre, műszaki előírásokra, műszaki ajánlásokra hivatkozik, úgy a megnevezés csak a tárgy jellegének egyértelmű meghatározása érdekében történt, és a megnevezés mellett a „vagy azzal egyenértékű” kifejezést is érteni kell, mely alapján az Ajánlatkérő köteles elfogadni az egyenértékű vagy a dokumentációban rögzítetteknel jobb megoldást is.

Ajánlatkérő az egyenértékűség igazolása körében – szükség szerint – a dokumentációban, illetve a feltételek fennállása esetén kiegészítő tájékoztatás útján határozza meg azon minimális elvárást, legfontosabb jellemzőket, amelyeket Ajánlatkérő az egyenértékűség vizsgálata körében ellenőriz.

Ajánlattevő – amennyiben a hivatkozással érintett műszaki tartalom helyett egyenértékű eszközt, megoldást, stb. kíván megajánlani ajánlatában – a szakmai ajánlatában köteles benyújtani az egyenértékűség alátámasztására szolgáló dokumentum(oka)t. Ajánlatkérő felhívja az ajánlattevők figyelmét, hogy az egyenértékűség alátámasztására szolgáló dokumentum lehet különösen a Kbt. 60. §-a szerinti dokumentum, illetve a gyártótól származó műszaki dokumentáció vagy valamely független, szakmailag elismert szervezet minősítése. Az egyenértékűség körében Ajánlatkérő jogosult dönteni az ajánlatok bírálatára vonatkozó jogszabályi rendelkezésekkel összhangban.

A nyertes ajánlattevő a szerződés teljesítése során a szerződés eredeti műszaki tartalmától való eltérésre (melynek többek között részét képezi a közbeszerzési műszaki leírás és a nyertes ajánlattevő szakmai ajánlata is) kizárólag a Kbt. releváns rendelkezéseire, illetve a szerződéstervezetben rögzítettekre figyelemmel van lehetőség. Amennyiben a nyertes ajánlattevő a szerződés teljesítése során egyenértékű vagy jobb megoldást kíván alkalmazni, úgy arra kizárólag az Ajánlatkérő, mint Megrendelő illetve a műszaki ellenőre előzetes írásbeli hozzájárulásával van mód a korábbiakban hivatkozott jogszabályi illetve szerződéses rendelkezések szerinti feltételekkel. A nyertes ajánlattevő felelősségét képezi, hogy az egyenértékűség igazolása körében csatolni kívánt dokumentumokat megfelelő időben terjessze a jóváhagyásra jogosult személyek elé, annak érdekében, hogy az előterjesztésben foglaltak mérlegelésére és az esetlegesen szükséges egyeztetések lefolytatására a kellő idő e személyek rendelkezésére álljon. Amennyiben a nyertes ajánlattevő nem csatolja az egyenértékűség alátámasztására szükséges

dokumentumokat – és/vagy a műszaki tartalom változtatásának egyéb feltételei nem állnak fenn –, úgy a nyertes ajánlattevő az eredeti szerződéses műszaki tartalom teljesítésére köteles.

- i) Ajánlattevőknek az alkalmasság körében a külföldi devizanemben megadott adatok esetében pénzügyi és gazdasági alkalmasságnál a vizsgált üzleti év utolsó napjára, míg műszaki és szakmai alkalmasságnál a teljesítés napjára vonatkozóan a Magyar Nemzeti Bank által honlapján az adott külföldi devizanem vonatkozásában közzétett közép-árfolyamot kell alapul venniük a forintra történő átszámításakor (amennyiben az adott nem munkaszüneti napnak minősül, úgy az azt követő első munkanap árfolyamát kell alapul venni).

A jelen ponttal érintett forintra történő átszámításról az Ajánlattevő, illetve kapacitást nyújtó szervezet által rendelkezésre bocsátott kapacitás esetén e szervezet köteles nyilatkozni az érintett dokumentumokra történő egyértelmű utalással, mely nyilatkozaton fel kell tüntetni a külföldi devizanemben meghatározott összeget, illetve a jelen pont szerint átszámított forint összeget is.

- j) Ajánlatkérő a Kbt. 41/B. § (2) bekezdése alapján rögzíti, hogy az ajánlatban benyújtandó – elektronikus úrlapként az Elektronikus Közbeszerzési Rendszerben nem rögzített – nyilatkozatokat, illetve dokumentumokat általánosan használt informatikai és elektronikus hírközlési eszközök felhasználásával várja el benyújtani. Ajánlatkérő különösen ilyennek tekinti az alábbi jelszó nélkül olvasható, de nem módosítható fájlformátumokat:

- dokumentumformátumok: „.pdf - Portable Document Format”; „.xps - XML Paper Specification”
- képformátumok: „.jpeg vagy .jpg - Joint Photographic Experts Group”; „.bmp - Bitmap”; és „.png - Portable Network Graphics”

Amennyiben Ajánlatkérő előírja valamely nyilatkozat illetve dokumentum szerkeszthető fájlformátumban történő benyújtását, úgy azok alatt különösen az alábbiak értendők:

- szöveges dokumentumok: „.doc - Microsoft Word File Format”; „.docx - Office Open XML Document”; „.odt - OpenDocument Text”
- táblázatkezelő dokumentumok: „.xls - Microsoft Excel File Format”; „.xlsx - Office Open XML Workbook”; „.ods - OpenDocument Spreadsheet”
- prezentációs dokumentumok: „.ppt - Microsoft Powerpoint File Format” „.pptx - Office Open XML Presentation”; „.odp - OpenDocument Presentation”
- projektkezelő dokumentumok: „.mpp - Microsoft Project Data File”.

Ajánlattevők jogosultak több dokumentumot összecsomagolva, tömörített fájlformátumban benyújtani. Tömörített fájlformátum alatt különösen az alábbiak értendők: „.zip - ZIP File Format”; „.rar - Roshal Archive File Format”; „.7z - 7-ZIP File Format”.

II. ÚTMUTATÓ AZ AJÁNLATTEVŐKNEK

II.1. A DOKUMENTÁCIÓBAN ELŐFORDULÓ KIFEJEZÉSEK

Ajánlatkérő:	Visegrád Város Önkormányzata
Ajánlattevő:	A közbeszerzésekről szóló 2015. évi CXLI. törvény (továbbiakban: Kbt.) 3. § 1. pontja szerint az a gazdasági szereplő, aki (amely) a közbeszerzési eljárásban ajánlatot nyújt be.
Eljárást megindító felhívás:	Az Ajánlatkérő által közzétett ajánlati felhívás.
Dokumentáció:	Az eljárást megindító felhívás kiegészítésére és a megfelelő ajánlattétel elősegítésére szolgáló jelen részletes ajánlattételi dokumentáció (továbbiakban: dokumentáció), valamennyi mellékletével együtt.
Ajánlat:	Az eljárást megindító felhívásban és a jelen dokumentációban foglaltakra az Ajánlattevő által készített ajánlat az összes csatolt mellékleteivel együtt.
Alvállalkozó:	A Kbt. 3. § 2. pontja szerint az a gazdasági szereplő, aki (amely) a közbeszerzési eljárás eredményeként megkötött szerződés teljesítésében az ajánlattevő által bevontan közvetlenül vesz részt, kivéve a) azon gazdasági szereplőt, amely tevékenységét kizárólagos jog alapján végzi, b) a szerződés teljesítéséhez igénybe venni kívánt gyártót, forgalmazót, alkatrész vagy alapanyag eladóját, c) építési beruházás esetén az építőanyag-eladót.

II.2. KIEGÉSZÍTŐ TÁJÉKOZTATÁS KÉRÉSE

Az Ajánlattevő – a megfelelő ajánlattétel érdekében – az eljárást megindító felhívásban, illetőleg a dokumentációban foglaltakkal kapcsolatban írásban kiegészítő (értelmező) tájékoztatást kérhet az Ajánlatkérőtől. Az ilyen kérelmeket **az ajánlattételi határidő lejárta előtt a Kbt. 56. §-ában rögzített határidőben írásban kell az ajánlatkérőhöz eljuttatni** az EKR rendszeren keresztül. Szóban kiegészítő tájékoztatást kérni nem lehet.

Ajánlatkérő a kiegészítő tájékoztatást az ajánlattételi határidő lejárta előtt a Kbt. 56. §-ában rögzített határidőben köteles írásban megadni az Ajánlattevők részére.

II.3. A DOKUMENTÁCIÓ BIZALMAS JELLEGE

A dokumentáció kizárólag az ajánlat elkészítéséhez használható fel, annak tartalmával kapcsolatban semmiféle adat vagy információ nem közölhető olyan személyekkel, akik a közbeszerzési eljárással nincsenek hivatalos kapcsolatban. Sem a dokumentációt, sem annak részeit vagy másolatait nem lehet más célra felhasználni, mint az abban leírt beszerzés céljára. A dokumentáció másra át nem ruházható és nem tehető közzé.

II.4. AZ AJÁNLAT ELKÉSZÍTÉSÉNEK ÉS BENYÚJTÁSÁNAK KÖLTSÉGEI

Az ajánlat elkészítésével és benyújtásával kapcsolatos költségek kizárólag az Ajánlattevőt terhelik. Az Ajánlatkérő nem felel és nem fizet olyan kiadásokért, illetőleg veszteségekért, amelyek a helyszín esetleges megtekintésével, az ajánlat elkészítésével és benyújtásával kapcsolatban az Ajánlattevőnél merültek fel. Az

Ajánlatkérő semmilyen módon nem kötelezhető az ajánlat elkészítésével és benyújtásával kapcsolatos költségek részben vagy egészben történő megtérítésére.

II.5. AZ AJÁNLAT ELKÉSZÍTÉSÉRE VONATKOZÓ ELŐÍRÁSOK

Az Ajánlattevőnek az eljárást megindító felhívásban és a jelen dokumentációban meghatározott tartalmi és formai követelményeknek megfelelően kell az ajánlatot elkészítenie és benyújtania.

Az Ajánlattevő felelős azért, hogy ellenőrizze és azonosítsa a teljes dokumentáció átvételét (letöltését) a tartalomjegyzék felsorolása szerint. Nem fogadható el semmiféle kifogás azon az alapon, hogy az Ajánlattevő elmulasztotta a dokumentáció valamely részének átvételét.

Ahol az eljárást megindító felhívás vagy a jelen dokumentáció egyszerű másolatot említ, azon fénymásolatot kell érteni, melyet hitelesíttetni nem kell.

II.6. AZ AJÁNLAT KÖTELEZŐ TARTALMI ELEMEI

Az ajánlatnak a következő dokumentumokat kell tartalmaznia az alábbi sorrendben:

Ssz.	Megnevezés	
Ajánlattevő által az ajánlatok előzetes bírálata körében - az ajánlattételi határidőig - benyújtandó dokumentumok		
1.	A közbeszerzési dokumentumokban meghatározott tartalommal készített felolvasólap (EKR-ben rendelkezésre bocsátott elektronikus űrlap)	
2.	Az M/2.1. alkalmassági minimumkövetelményre megajánlott szakember szakmai önéletrajza a 3. értékelési részszerzőpont szerinti megajánlás alátámasztásául (III/1. sz. minta) - amennyiben szükséges	
3.	Ajánlattevő nyilatkozata a Kbt. 66. § (2) bekezdésére (EKR-ben rendelkezésre bocsátott elektronikus űrlap)	
4.	Ajánlattevő nyilatkozata az ajánlatban közölt személyes adatok kezeléséhez való hozzájárulásáról (EKR-ben rendelkezésre bocsátott elektronikus űrlap)	
5.	Ajánlattevő nyilatkozata a Kbt. 65. § (7) bekezdésére (EKR-ben rendelkezésre bocsátott elektronikus űrlap)	
6.	Ajánlattevő nyilatkozata a Kbt. 66. § (6) bekezdésére (EKR-ben rendelkezésre bocsátott elektronikus űrlap)	
7.	Ajánlattevő nyilatkozata a Kbt. 67. § (4) bekezdésére (EKR-ben rendelkezésre bocsátott elektronikus űrlap)	
8.	Ajánlattevő nyilatkozata a vagyon- és felelősségbiztosításról (EKR-ben rendelkezésre bocsátott elektronikus űrlap)	
9.	Ajánlattevő nyilatkozata fordításról (EKR-ben rendelkezésre bocsátott elektronikus űrlap)	
10.	Ajánlattevő, illetve az alvállalkozó és/vagy az alkalmasság igazolásában részt vevő más szervezet nevében kötelezettségvállalásra jogosult cégképviselő személy aláírási címpéldánya / mintája	
11.	Változásbejegyzési kérelem (.xml fájl) és a benyújtást igazoló digitális tértivevény kinyomtatott, egyszerű másolata - amennyiben szükséges	
12.	Ajánlattevő nyilatkozata változásbejegyzési eljárásról (EKR-ben rendelkezésre bocsátott elektronikus űrlap)	
13.	Meghatalmazás - amennyiben szükséges	
14.	Közös ajánlattevők megállapodása - amennyiben szükséges	
15.	Az ajánlattevő alkalmasságát igazoló más szervezet/személy szerződéses vagy előszerződésben vállalt kötelezettségvállalását tartalmazó okirat a Kbt. 65. § (7) bekezdése szerint - amennyiben szükséges (III/2. sz. minta)	
16.	Árazott költségvetés(ek) (nem szerkeszthető Pdf, és szerkeszthető Excel formátumban)	
17.	Nyilatkozat kizáró okok fenn nem állásáról (EKR-ben rendelkezésre bocsátott elektronikus űrlap)	
18.	Nyilatkozat kizáró okokról az alvállalkozók és a kapacitásait rendelkezésre bocsátó szervezetek vonatkozásában (EKR-ben rendelkezésre bocsátott elektronikus űrlap)	

19.	Ajánlattevő részéről az építőipari kivitelezési tevékenységet végzők névjegyzékében történő szereplés tényét igazoló – a Magyar Kereskedelmi és Iparkamara által kiállított – igazolás (Amennyiben Ajánlattevő szerepel a Magyar Kereskedelmi és Iparkamara építőipari kivitelező vállalkozásokat nyilvántartó rendszerében, úgy az igazolás benyújtása az ajánlatban nem szükséges!)	
20.	Nyilatkozat nettó árbevételről (III/3. sz. minta)	
21.	Referencianyilatkozat (III/4. sz. minta)	
22.	Referenciaigazolás(ok) - amennyiben szükséges	
23.	Nyilatkozat bemutatott szakemberekről (EKR-ben rendelkezésre bocsátott elektronikus űrlap)	
24.	Szakember képzettségére, végzettségére, tapasztalatára vonatkozó iratok (Az alkalmasság egyértelmű, kétséget kizáró megítéléséhez szükséges részletezettséggel!)	
25.	Szakember nyilatkozata rendelkezésre állásról (III/5. sz. minta)	

A **nyilatkozatokat** pontosan ki kell tölteni, dátummal és **szabályszerű** aláírással kell ellátni. A nyilatkozatok és igazolások az elektronikus közbeszerzési rendszerben kitöltött elektronikus űrlap alkalmazásával, vagy – amennyiben az adott dokumentumra a nyilatkozattétel nyelvén elektronikus űrlap nem áll rendelkezésre – a papíralapú dokumentum egyszerű elektronikus másolata formájában állítandóak össze. **Ajánlatkérő felhívja a figyelmet a szabályszerűség (pl. gazdasági szereplő előírt neve, bélyegző, stb.) ellenőrzésére!**

Ajánlattevő az EKR-ben rendelkezésre bocsátott elektronikus űrlap(ok), illetve a jelen dokumentáció mintáit felhasználva, azok tartalmát figyelembe véve kell, hogy benyújtsa az ajánlatát. Az EKR-ben rendelkezésre bocsátott elektronikus űrlap(ok) használata kötelező, azoktól az ajánlattevők nem jogosultak eltérni. A jelen dokumentáció mintáinak felhasználása csak abban az esetben nem vonja maga után az ajánlat érvénytelenségét, ha ajánlattevő a vonatkozó jogszabályok, az eljárást megindító felhívás és a dokumentáció tartalmi követelményeinek maradéktalanul megfelelő dokumentumokat nyújt be.

II.7. AZ AJÁNLATOK BENYÚJTÁSA

Ajánlatkérő a közbeszerzési eljárást a Kbt. 40. § (1) bekezdése alapján a Miniszterelnökség által üzemeltetett egységes, elektronikus közbeszerzési rendszer (EKR) igénybevételével bonyolítja le, így a közbeszerzési eljárásra a 424/2017. (XII. 19.) Korm. rendelet rendelkezései is alkalmazandóak.

II.8. AZ AJÁNLATOK FELBONTÁSA

Az ajánlatok felbontásának időpontjáról az ajánlattevő külön értesítést nem kap. Az elektronikusan benyújtott ajánlatok felbontását az EKR az ajánlattételi határidő lejártát követően, kettő órával később kezdi meg oly módon, hogy az ajánlatok az ajánlatkérő számára elérhetővé válnak. Az elektronikusan benyújtott ajánlatok Kbt. 68. § (4) bekezdése szerinti adatait az EKR a bontás időpontjától kezdve azonnal elektronikusan – azzal a tartalommal, ahogyan azok az ajánlatban szerepelnek – az ajánlattevők részére elérhetővé teszi.

II.9. AZ AJÁNLATOK BÍRÁLATA

Ajánlatkérő az ajánlatok bírálatát a Kbt. 114/A. §, a 67. §, a 69. § és a 81. § (5) bekezdése rendelkezéseinek alkalmazásával folytatja le az alábbiak szerint:

- Ajánlattevő ajánlatában az ajánlattételi határidőig lejártáig köteles a jelen dokumentáció II.6. pontjában meghatározott dokumentumokat benyújtani.
- Ajánlatkérő az ajánlatokat – azok bírálatát megelőzően – az eljárást megindító felhívás szerinti értékelési szempont alapján értékeli.
- Ajánlatkérő az ajánlatok értékelését követően csak az értékelési sorrendben legkedvezőbb vagy a legkedvezőbb és az azt követő egy vagy több legkedvezőbb ajánlattevő tekintetében végzi el a bírálatot az alábbiak szerint:

- 1) Ajánlatkérő a bírálatba vonat ajánlatokat teljeskörűen elbírálja. Ajánlatkérő a jelen alpont szerinti bírálat körében szükség szerint a Kbt. 71-72. § szerinti jogintézményeket alkalmazza.
- 2) Ajánlatkérő az eljárást lezáró döntésben csak olyan ajánlattevőt nevezhet meg nyertes ajánlattevőként (illetve a második legkedvezőbb ajánlatot benyújtó ajánlattevőként), aki a kizáró okok és az alkalmassági követelmények tekintetében az előírt igazolási kötelezettségének eleget tett.

Az ajánlatok értékelése:

Ajánlatkérő az ajánlatokat a legjobb ár-érték arány értékelési szempontja alapján értékeli az eljárást megindító felhívásban meghatározottak szerint.

II.10. AZ ELJÁRÁS EREDMÉNYE

Ajánlatkérő az eljárás eredményét az ajánlattételi határidő lejártát követően, az ajánlati kötöttség időtartama alatt hirdeti ki oly módon, hogy az **Összegezés az ajánlatok elbírálásáról** megnevezésű dokumentumot valamennyi ajánlattevő részére közvetlenül megküldi az EKR rendszeren keresztül.

Ajánlatkérő felhívja az ajánlattevők figyelmét, hogy az írásbeli összegezésnek az ajánlattevők részére történt megküldése napjától a nyertes ajánlattevő és – az összegezésben történő megnevezése esetében – a második legkedvezőbb ajánlatot tett ajánlattevő ajánlati kötöttsége további – a Kbt. 131. § (5) bekezdésében rögzített – időtartammal meghosszabbodik

II.11. A SZERZŐDÉS MEGKÖTÉSE

Ajánlatkérő a nyertes ajánlattevővel a szerződést az írásbeli összegezés megküldését követően a Kbt. 131. §-ában foglaltak figyelembevételével köti meg, az eljárást megindító felhívásban, a dokumentációban, továbbá a nyertes ajánlatban foglaltak szerint.

II.12. FELELŐS AKKREDITÁLT KÖZBESZERZÉSI SZAKTANÁCSADÓ MEGJELÖLÉSE

A közbeszerzési eljárásban eljáró felelős akkreditált közbeszerzési szaktanácsadó adatai:

- név: dr. Kozma Róbert
- lajstromszám: 00466
- telefonszám: +36-30-563-6702
- e-mail: kozma.robort@equinoxtender.hu
- levelezési cím: 1031 Budapest, Záhony u. 7. – Graphisoft Park “MA” ép. III. emelet (Equinox Tender Kft.)

III. MINTÁK

-

A DOKUMENTÁCIÓ KÜLÖN MELLÉKLETE

IV. SZERZŐDÉSTERVEZET
-
A DOKUMENTÁCIÓ KÜLÖN MELLÉKLETE

V. MŰSZAKI LEÍRÁS
-
A DOKUMENTÁCIÓ KÜLÖN MELLÉKLETE

VI. A KBT. 73. § (5) BEKEZDÉSE SZERINTI TÁJÉKOZTATÁST NYÚJTÓ SZERVEZETEK

Ajánlatkérő a Kbt. 73. § (5) bekezdése szerint tájékoztatásként közli azoknak a szervezeteknek a nevét és elérhetőségét, amelyeknél az Ajánlattevők információt kérhetnek azokról a környezetvédelmi, szociális és munkajogi követelményekről, amelyeket a jogszabály(ok) vagy kötelezően alkalmazandó kollektív szerződés(ek), illetve a Kbt. 4. sz. mellékletben felsorolt környezetvédelmi, szociális és munkajogi rendelkezések írnak elő a tárgyi közbeszerzési eljárásban megkötendő szerződés(ek) teljesítése során. Ajánlatkérő a teljesítés helyével/helyeivel összefüggésben felhívja az Ajánlattevők figyelmét az eljárást megindító felhívás vonatkozó pontjára.

Előzőekkel összefüggésben Ajánlattevők az alábbi helyeken tájékozódhatnak:

Magyarország területére vonatkozó általános tájékoztatás

Pénzügyminisztérium

Munkafelügyeleti Főosztály

1054 Budapest, Kálmán Imre u. 2.

Postacím: 1369 Budapest, Pf.: 481.

Telefon: +36-1-896-3002

Fax: +36-1-795-0884

E-mail: munkafelugyeleti-foo@pm.gov.hu

Pénzügyminisztérium

Foglalkoztatás-felügyeleti Főosztály

1054 Budapest, Kálmán Imre u. 2.

Postacím: 1369 Budapest, Pf.: 481.

Telefon: +36-1-896-2902

Fax: +36-1-795-0880

E-mail: foglalkoztatasi.felugyeleti-foo@pm.gov.hu

Emberi Erőforrások Minisztériuma

Szociális Ügyekért felelős Államtitkárság

1054 Budapest, Báthory u. 10.

Telefon: +36-1-795-3168

Fax: -

E-mail: ugyfelszolgalat@emmi.gov.hu

Földművelésügyi Minisztérium

Környezetügyért felelős Államtitkárság

1055 Budapest, Kossuth Lajos tér 11.

Postai cím: 1860 Budapest

Telefon: +36-1-795-2000

Fax: +36-1-795-0200

E-mail: info@fm.gov.hu

Pest Megyei Kormányhivatal

Környezetvédelmi és Természetvédelmi Főosztály

1016 Budapest, Mészáros u. 58/a.

1539 Budapest, Pf.: 675.

Telefon: +36-1-224-9100

Fax: +36-1-224-9163

E-mail: orszagoszoldhatosag@pest.gov.hu

Budapest főváros területére vonatkozó tájékoztatás

Budapest Főváros Kormányhivatala

Foglalkoztatási Főosztály

Munkavédelmi Ellenőrzési Osztálya

1036 Budapest, Váradi u. 15.

Postacím: 1438 Budapest Pf. 520.

Telefon: +36-1-216-2901, +36-1-323-3600

Fax: +36-1-323-3602

E-mail: budapestfv-kh-mmszsz-mv@ommf.gov.hu,

budapestfv-kh-mmszsz@ommf.gov.hu

Budapest Főváros Kormányhivatala

Foglalkoztatási Főosztály

Munkaügyi Ellenőrzési Osztálya

1036 Budapest, Váradi u. 15.

Postacím: 1438 Budapest Pf. 520.

Telefon: +36-1-216-2901, +36-1-323-3600

Fax: +36-1-323-3602

E-mail: budapestfv-kh-mmszsz-mu@ommf.gov.hu,

budapestfv-kh-mmszsz@ommf.gov.hu

Budapest Főváros Kormányhivatala

Gyámügyi és Igazságügyi Főosztály

1117 Budapest, Prielle Kornélia u. 4.

Postacím: 1365 Budapest 5. Pf. 167.

Telefon: +36-1-896-2104, +36-1-896-0468

Fax: +36-1-237-4876

E-mail: isz.igazgatosag@bfkh.hu, gyamhivatal.budapest@bfkh.gov.hu

Pest Megyei Kormányhivatal

Környezetvédelmi és Természetvédelmi Főosztály

1072 Budapest, Nagy Diófa u. 10-12.

Telefon: +36-1-478-44000

Fax: -

E-mail: kozepdunavolgyi@zoldhatosag.hu

Baranya megye területére vonatkozó tájékoztatás

Baranya Megyei Kormányhivatal

Foglalkoztatási Főosztály

Munkavédelmi és Munkaügyi Ellenőrzési Osztálya

7621 Pécs, Király u. 46.

Postacím: 7602 Pécs, Pf. 406/1.

Telefon: +36-72-513-420

Fax: +36-72-539-099

E-mail: baranya-kh-mmszsz-mv@ommf.gov.hu, baranya-kh-mmszsz@ommf.gov.hu

Baranya Megyei Kormányhivatal

Gyámügyi és Igazságügyi Főosztály

Szociális és Gyámügyi Osztály

7621 Pécs, Papnövelde u. 13-15.
Postacím: 7621 Pécs, Papnövelde u. 13-15.
Telefon: +36-72-795-631
Fax: -
E-mail: szocgyam@baranya.gov.hu

Baranya Megyei Kormányhivatal
Környezetvédelmi és Természetvédelmi Főosztály
7621 Pécs, Papnövelde utca 13-15.
7602 Pf.: 412
Telefon: +36-72-567-100
Fax: +36-72-567-103
E-mail: kornyezetvedelem@baranya.gov.hu

Bács-Kiskun megye területére vonatkozó tájékoztatás

Bács-Kiskun Megyei Kormányhivatal
Foglalkoztatási Főosztály
Munkavédelmi és Munkaügyi Ellenőrzési Osztálya
6000 Kecskemét, Klapka u. 34.
Telefon: +36-76-795-725
Fax: +36-76-795-762
E-mail: bacsk-kh-mmszsz@ommf.gov.hu

Bács-Kiskun Megyei Kormányhivatal
Gyámügyi és Igazságügyi Főosztály
Szociális és Gyámügyi Osztály
6000 Kecskemét, Deák Ferenc tér 5. (8. emelet)
Postacím: -
Telefon: +36-76-513-711
Fax: -
E-mail: gyamhivatal@bkmkh.hu

Csongrád Megyei Kormányhivatal
Környezetvédelmi és Természetvédelmi Főosztály
6722 Szeged, Rákóczi tér 1.
Postacím: 6701 Szeged, Pf. 1096.
Telefon: +36-62-553-060
Fax: -
E-mail: vezeto@csmkh.hu

Békés megye területére vonatkozó tájékoztatás

Békés Megyei Kormányhivatal
Foglalkoztatási Főosztály
Munkavédelmi és Munkaügyi Ellenőrzési Osztálya
5600 Békéscsaba, Haán Lajos u. 3.
Postacím: 5600 Békéscsaba, Haán Lajos u. 3.
Telefon: +36-66-529-440
Fax: +36-66-529-467
E-mail: bekes-kh-mmszsz-mv@ommf.gov.hu, bekes-kh-mmszsz@ommf.gov.hu

Békés Megyei Kormányhivatal
Gyámügyi és Igazságügyi Főosztály
Szociális és Gyámügyi Osztály

5600 Békéscsaba József Attila u. 2-4.
Postacím: 5600 Békéscsaba József Attila u. 2-4.
Telefon: +36-66-795-618
Fax: +36-66-530-299
E-mail: gyamhivatal@bekeskh.hu

Békés Megyei Kormányhivatal
Környezetvédelmi és Természetvédelmi Főosztály

5700 Gyula Megyeház utca 5-7.
Postacím: 5700 Gyula Megyeház utca 5-7.
Telefon: +36-66-362-944
Fax: +36-66-361-755
E-mail: zoldhatosag@bekeskh.hu, korosvideki@zoldhatosag.hu

Borsod-Abaúj-Zemplén megye területére vonatkozó tájékoztatás

Borsod-Abaúj-Zemplén Megyei Kormányhivatal
Foglalkoztatási Főosztály

Munkavédelmi Ellenőrzési Osztálya

3530 Miskolc, Mindszent tér 3.
Postacím: 3501 Miskolc, Pf. 173.
Telefon: +36-46-560-010
Fax: +36-46-562-071
E-mail: borsodaz-kh-mmszsz-mv@ommf.gov.hu,
borsodaz-kh-mmszsz@ommf.gov.hu

Borsod-Abaúj-Zemplén Megyei Kormányhivatal
Foglalkoztatási Főosztály

Munkaügyi Ellenőrzési Osztálya

3530 Miskolc, Mindszent tér 3.
Postacím: 3501 Miskolc, Pf. 173.
Telefon: +36-46-500-570
Fax: +36-46-500-580
E-mail: borsodaz-kh-mmszsz-mu@ommf.gov.hu,
borsodaz-kh-mmszsz@ommf.gov.hu

Borsod-Abaúj-Zemplén Megyei Kormányhivatal

Gyámügyi és Igazságügyi Főosztály
Szociális és Gyámügyi Osztály

3525 Miskolc, Dóczy J. u. 6. és 3525 Miskolc, Hősök tere 3.
Postacím: -
Telefon: +36-46-515-723, +36-46-515-710
Fax: +36-46-515-706
E-mail: gyamugy@borsod.gov.hu, Laktam.bor@allamkincstar.gov.hu

Borsod-Abaúj-Zemplén Megyei Kormányhivatal
Környezetvédelmi és Természetvédelmi Főosztály

3530 Miskolc, Mindszent tér 3.
Postacím: 3501 Miskolc, Pf. 173.

Telefon: +36-46-517-300
Fax: +36-46-517-399
E-mail: eszakmagyarorszag@zoldhatosag.hu, emkvf_titkarsag@emkvf.kvvm.hu

Csongrád megye területére vonatkozó tájékoztatás

Csongrád Megyei Kormányhivatal
Foglalkoztatási Főosztály
Munkavédelmi és Munkaügyi Ellenőrzési Osztálya
6722 Szeged, Rákóczi tér 1.
Postacím: 6701 Szeged, Pf. 1096.
Telefon: +36-62-680-540
Fax: +36-62-680-541
E-mail: csongrad-kh-mmszsz-mv@ommf.gov.hu,
csongrad-kh-mmszsz@ommf.gov.hu

Csongrád Megyei Kormányhivatal
Gyámügyi és Igazságügyi Főosztály
Szociális és Gyámhivatal Osztály
6722 Szeged, Rákóczi tér 1.
Postacím: 6701 Szeged, Pf. 1096.
Telefon: +36-62-562-616
Fax: +36-62-562-617
E-mail: gyam@csmkh.hu

Csongrád Megyei Kormányhivatal
Környezetvédelmi és Természetvédelmi Főosztály
6722 Szeged, Rákóczi tér 1.
Postacím: 6701 Szeged, Pf. 1096.
Telefon: +36-62-553-060
Fax: -
E-mail: vezeto@csmkh.hu

Fejér megye területére vonatkozó tájékoztatás

Fejér Megyei Kormányhivatal
Foglalkoztatási Főosztály
Munkavédelmi és Munkaügyi Ellenőrzési Osztálya
8000 Székesfehérvár, Mátyás király körút 6.
Postacím: 8050 Székesfehérvár, Pf. 913.
Telefon: +36-22-511-000
Fax: +36-22-316-577
E-mail: fejer-kh-mmszsz-mv@ommf.gov.hu, fejer-kh-mmszsz@ommf.gov.hu

Fejér Megyei Kormányhivatal
Gyámügyi és Igazságügyi Főosztály
Szociális és Gyámügyi Osztály
8000 Székesfehérvár, Piac tér 12-14.
Postacím: -
Telefon: +36-22-514-780
Fax: +36-22-526-943
E-mail: gyamhivatal@fejer.gov.hu

Fejér Megyei Kormányhivatal
Környezetvédelmi és Természetvédelmi Főosztály
8000 Székesfehérvár, Hosszúsétatér 1.
Postacím: 8000 Székesfehérvár, Hosszúsétatér 1.
Telefon: +36-22-514-301
Fax: +36-22-313-564
E-mail: kozepdunantuli@zoldhatosag.hu

Győr-Moson-Sopron megye területére vonatkozó tájékoztatás

Győr-Moson-Sopron Megyei Kormányhivatal
Foglalkoztatási Főosztály
Munkavédelmi és Munkaügyi Ellenőrzési Osztálya
9022 Győr, Jókai utca 12.
Postacím: 9001 Győr, Pf. 601.
Telefon: +36-96-795-871
Fax: +36-96-795-875
E-mail: gyorms-kh-mmszsz-mv@ommf.gov.hu, gyorms-kh-mmszsz@ommf.gov.hu

Győr-Moson-Sopron Megyei Kormányhivatal
Gyámügyi és Igazságügyi Főosztály
Szociális és Gyámügyi Osztály
9022 Győr, Türr István u. 1.
Postacím: -
Telefon: +36-96-795-930
Fax: +36-96-795-915
E-mail: gyamhivatal@gyorkozig.hu

Győr-Moson-Sopron Megyei Kormányhivatal
Környezetvédelmi és Természetvédelmi Főosztály
9021 Győr, Árpád út 28-32.
Postacím: 9021 Győr, Árpád út 28-32.
Telefon: +36-96-524-007
Fax: +36-96-328-031
E-mail: eszakdunantuli@zoldhatosag.hu

Hajdú-Bihar megye területére vonatkozó tájékoztatás

Hajdú-Bihar Megyei Kormányhivatal
Foglalkoztatási Főosztály
Munkavédelmi és Munkaügyi Ellenőrzési Osztálya
4024 Debrecen, Piac u. 42-48.
Postacím: 4002 Debrecen, Pf. 71.
Telefon: +36-52-522-390, +36-52-413-784
Fax: +36-52-412-270
E-mail: hajdubihar-kh-mmszsz-mv@ommf.gov.hu,
hajdubihar-kh-mmszsz@ommf.gov.hu

Hajdú-Bihar Megyei Kormányhivatal
Gyámügyi és Igazságügyi Főosztály
Szociális és Gyámügyi Osztály

4025 Debrecen, Erzsébet u. 25.
Postacím: 4002 Debrecen, Pf. 143.
Telefon: +36-52-273-446
Fax: +36-52-249-351
E-mail: gyamigazsagugy@hbmkh.hu

Hajdú-Bihar Megyei Kormányhivatal
Környezetvédelmi és Természetvédelmi Főosztály

4025 Debrecen, Hatvan u. 16.
Postacím: 4001 Debrecen, Pf. 27.
Telefon: +36-52-511-000
Fax: +36-52-511-040
E-mail: kornyezetvedelem@hbmkh.hu

Heves megye területére vonatkozó tájékoztatás

Heves Megyei Kormányhivatal
Foglalkoztatási Főosztály
Munkavédelmi és Munkaügyi Ellenőrzési Osztálya

3300 Eger, Szarvas tér 1.
Postacím: 3301 Eger, Pf. 133.
Telefon: +36-36-511-960
Fax: +36-36-511-971
E-mail: heves-kh-mmszsz-mv@ommf.gov.hu, heves-kh-mmszsz@ommf.gov.hu

Heves Megyei Kormányhivatal
Gyámügyi és Igazságügyi Főosztály
Szociális és Gyámügyi Osztály

3300 Eger, Kossuth Lajos utca 9.
Postacím: 3301 Eger, Pf.: 216.
Telefon: +36-36-521-571
Fax: +36-36-521-529
E-mail: gyamhivatal@heves.gov.hu

Borsod-Abaúj-Zemplén Megyei Kormányhivatal
Környezetvédelmi és Természetvédelmi Főosztály

3530 Miskolc, Mindszent tér 3.
Postacím: 3501 Miskolc, Pf. 173.
Telefon: +36-46-517-300
Fax: +36-46-517-399
E-mail: eszakmagyarorszagiz@zoldhatosag.hu, emkvf_titkarsag@emktvf.kvvm.hu

Jász-Nagykun-Szolnok megye területére vonatkozó tájékoztatás

Jász-Nagykun-Szolnok Megyei Kormányhivatal
Foglalkoztatási Főosztály
Munkavédelmi és Munkaügyi Ellenőrzési Osztálya

5000 Szolnok, Kellner Gyula u. 2-4. III. emelet
Postacím: 5001 Szolnok, Pf. 183.
Telefon: +36-56-510-840
Fax: +36-56-510-848
E-mail: jasznsz-kh-mmszsz-mv@ommf.gov.hu, jasznsz-kh-mmszsz@ommf.gov.hu

Jász-Nagykun-Szolnok Megyei Kormányhivatal
Gyámügyi és Igazságügyi Főosztály
Szociális és Gyámügyi Osztály
5000 Szolnok, Ady Endre u. 35-37.
Postacím: -
Telefon: +36-56-51-203
Fax: -
E-mail: gyamhivatal@jnszmkh.hu

Jász-Nagykun-Szolnok Megyei Kormányhivatal
Környezetvédelmi és Természetvédelmi Főosztály
5000 Szolnok, Boldog Sándor krt. 4.
Postacím: 5001 Szolnok, Pf. 183.
Telefon: +36-56-523-423
Fax: -
E-mail: kozeptiszavideki@zoldhatosag.hu

Komárom-Esztergom megye területére vonatkozó tájékoztatás

Komárom-Esztergom Megyei Kormányhivatal
Foglalkoztatási Főosztály
Munkavédelmi és Munkaügyi Ellenőrzési Osztálya
2800 Tatabánya, Bárdos László u. 2.
Postacím: 2801 Tatabánya, Pf. 128.
Telefon: +36-34-512-470, +36-34-512-473
Fax: +36-34-512-477
E-mail: komarome-kh-mmszsz-mv@ommf.gov.hu,
komarome-kh-mmszsz@ommf.gov.hu

Komárom-Esztergom Megyei Kormányhivatal
Gyámügyi és Igazságügyi Főosztály
Szociális és Gyámügyi Osztály
2800 Tatabánya, Bárdos L. u. 2.
Postacím: -
Telefon: +36-34-515-181
Fax: +36-34-515-199
E-mail: gyamhivatal@kemkh.hu

Győr-Moson-Sopron Megyei Kormányhivatal
Környezetvédelmi és Természetvédelmi Főosztály
9021 Győr, Árpád út 28-32.
Postacím: 9021 Győr, Árpád út 28-32.
Telefon: +36-96-524-007
Fax: +36-96-328-031
E-mail: eszakedunantuli@zoldhatosag.hu

Nógrád megye területére vonatkozó tájékoztatás

Nógrád Megyei Kormányhivatal
Foglalkoztatási Főosztály
Munkavédelmi és Munkaügyi Ellenőrzési Osztálya

3100 Salgótarján, Múzeum tér 1.
3101 Salgótarján, Pf. 10.
Telefon: +36-32-520-440
Fax: +36-32-520-449
E-mail: nograd-kh-mmszsz-mv@ommf.gov.hu, nograd-kh-mmszsz@ommf.gov.hu

Nógrád Megyei Kormányhivatal
Gyámügyi és Igazságügyi Főosztály
Szociális és Gyámügyi Osztály

3100 Salgótarján, Rákóczi út 36.
Postacím: 3101 Salgótarján, Pf.: 176.
Telefon: +36-32-620-125
Fax: -
E-mail: harikf@igazsagugy.gov.hu

Pest Megyei Kormányhivatal
Környezetvédelmi és Természetvédelmi Főosztály

1072 Budapest, Nagy Diófa u. 10-12.
Telefon: +36-1-478-44000
Fax: -
E-mail: kozepdunavolgyi@zoldhatosag.hu

Pest megye területére vonatkozó tájékoztatás

Pest Megyei Kormányhivatal
Foglalkoztatási Főosztály
Munkavédelmi Ellenőrzési Osztálya

1135 Budapest, Lehel út 43-47.
Postacím: 1381 Budapest, Pf: 1265.
Telefon: +36-1-236-3900
Fax: +36-1- 236-3999
E-mail: pest-kh-mmszsz-mv@ommf.gov.hu, pest-kh-mmszsz@ommf.gov.hu

Pest Megyei Kormányhivatal
Foglalkoztatási Főosztály
Munkaügyi Ellenőrzési Osztálya

1135 Budapest, Lehel út 43-47.
Postacím: 1381 Budapest, Pf: 1265.
Telefon: +36-1-236-3900
Fax: +36-1- 236-3999
E-mail: pest-kh-mmszsz-mu@ommf.gov.hu, pest-kh-mmszsz@ommf.gov.hu

Pest Megyei Kormányhivatal
Gyámügyi és Igazságügyi Főosztály
Szociális és Gyámügyi Osztály

1082 Budapest, Kisfaludy utca 9.
Postacím: -
Telefon: +36-1-460-2203
Fax: -
E-mail: gyamhivatal@pmkh.hu

Pest Megyei Kormányhivatal

Környezetvédelmi és Természetvédelmi Főosztály

1072 Budapest, Nagy Diófa u. 10-12.

Postacím: -

Telefon: +36-1-478-44000

Fax: -

E-mail: kozepdunavolgyi@zoldhatosag.hu

Somogy megye területére vonatkozó tájékoztatás

Somogy Megyei Kormányhivatal**Foglalkoztatási Főosztály****Munkavédelmi és Munkaügyi Ellenőrzési Osztálya**

7400 Kaposvár, Damjanich u. 11-15.

Postacím: 7401 Kaposvár, Pf. 172.

Telefon: +36-82-529-697

Fax: +36-82-529-691

E-mail: somogy-kh-mmszsz-mv@ommf.gov.hu, somogy-kh-mmszsz@ommf.gov.hu

Somogy Megyei Kormányhivatal**Gyámügyi és Igazságügyi Főosztály****Szociális és Gyámügyi Osztály**

7400, Kaposvár, Csokonai u. 3.

Postacím: -

Telefon: +36-82-502-693

Fax: -

E-mail: hernadi.domonkos@somogy.gov.hu

Baranya Megyei Kormányhivatal**Környezetvédelmi és Természetvédelmi Főosztály**

7621 Pécs, Papnövelde utca 13-15.

7602 Pf.: 412

Telefon: +36-72-567-100

Fax: +36-72-567-103

E-mail: kornyezetvedelem@baranya.gov.hu

Szabolcs-Szatmár-Bereg megye területére vonatkozó tájékoztatás

Szabolcs-Szatmár-Bereg Megyei Kormányhivatal**Foglalkoztatási Főosztály****Munkavédelmi és Munkaügyi Ellenőrzési Osztálya**

4400 Nyíregyháza, Hősök tere 9.

Postacím: 4401 Nyíregyháza, Pf. 2.

Telefon: +36-42-501-800

Fax: +36-42-501-809

E-mail: szabolcsszb-kh-mmszsz-mv@ommf.gov.hu,

szabolcsszb-kh-mmszsz@ommf.gov.hu

Szabolcs-Szatmár-Bereg Megyei Kormányhivatal**Gyámügyi és Igazságügyi Főosztály****Szociális és Gyámhivatali Osztály**

4400 Nyíregyháza, Hősök tere 5.

Postacím: -

Telefon: +36-42-599-382

Fax: +36-42-599-399

E-mail: szszbmkh.gyif@szabolcs.gov.hu, hozdik.laszlo@szszbmkh.hu

**Szabolcs-Szatmár-Bereg Megyei Kormányhivatal
Környezetvédelmi és Természetvédelmi Főosztály**

4400 Nyíregyháza, Kölcsey út 12.

Postacím: 4400 Nyíregyháza, Kölcsey út 12. Pf.: 246.

Telefon: +36-42-598-930

Fax: +36-42-598-941

E-mail: rozinka@ftvktvf.kvvm.hu

Tolna megye területére vonatkozó tájékoztatás

**Tolna Megyei Kormányhivatal
Foglalkoztatási Főosztály
Munkavédelmi és Munkaügyi Ellenőrzési Osztálya**

7100 Szekszárd, Dr. Szentgáli Gyula u. 2.

Postacím: 7101 Szekszárd, Pf. 470.

Telefon: +36-74-529-780

Fax: +36-74-528-127

E-mail: tolna-kh-mmszsz-mv@ommf.gov.hu, tolna-kh-mmszsz@ommf.gov.hu

**Tolna Megyei Kormányhivatal
Gyámügyi és Igazságügyi Főosztály
Szociális és Gyámügyi Osztály**

7100 Szekszárd, Szent I. tér 11-13.

Postacím: -

Telefon: +36-74-501-273

Fax: +36-74-501-224

E-mail: gyamhivatal@tmkh.gov.hu

**Fejér Megyei Kormányhivatal
Környezetvédelmi és Természetvédelmi Főosztály**

8000 Székesfehérvár, Hosszúsétatér 1.

Postacím: 8000 Székesfehérvár, Hosszúsétatér 1.

Telefon: +36-22-514-301

Fax: +36-22-313-564

E-mail: kozepdunantuli@zoldhatosag.hu

Vas megye területére vonatkozó tájékoztatás

**Vas Megyei Kormányhivatal
Foglalkoztatási Főosztály
Munkavédelmi és Munkaügyi Ellenőrzési Osztálya**

9700 Szombathely, Hargita u. 31.

Postacím: 9701 Szombathely, Pf. 243.

Telefon: +36-94-522-610

Fax: +36-94-500-795

E-mail: vas-kh-mmszsz-mv@ommf.gov.hu, vas-kh-mmszsz@ommf.gov.hu

**Vas Megyei Kormányhivatal
Gyámügyi és Igazságügyi Főosztály**

Szociális és Gyámügyi Osztály

9700 Szombathely, Széll K. u. 31-33.

Postacím: -

Telefon: +36-94-795-272

Fax: -

E-mail: gyamhivatal@vas.gov.hu

Vas Megyei Kormányhivatal**Környezetvédelmi és Természetvédelmi Főosztály**

9700 Szombathely, Vörösmarty u. 2.

Postacím: 9701 Szombathely Pf.:183

Telefon: +36-94-5+36-700

Fax: +36-94-313-283

E-mail: nyugatdunantuli@zoldhatosag.hu

Veszprém megye területére vonatkozó tájékoztatás**Veszprém Megyei Kormányhivatal****Foglalkoztatási Főosztály****Munkavédelmi és Munkaügyi Ellenőrzési Osztálya**

8200 Veszprém, Megyeház tér 1.

Postacím: 8210 Veszprém, Pf: 1020

Telefon: +36-88-550-795, +36-88-550-790

Fax: +36-88-424-477/110

E-mail: vemkh.munkavedelem@veszprem.gov.hu,

veszprem-kh-mmszsz@ommf.gov.hu

Veszprém Megyei Kormányhivatal**Gyámügyi és Igazságügyi Főosztály****Szociális és Gyámügyi Osztály**

8200 Veszprém, Kossuth u. 10.

Postacím: -

Telefon: +36-88-579-450

Fax: -

E-mail: veszprem@igazsagugy.gov.hu

Fejér Megyei Kormányhivatal**Környezetvédelmi és Természetvédelmi Főosztály**

8000 Székesfehérvár, Hosszúsétatér 1.

Postacím: 8000 Székesfehérvár, Hosszúsétatér 1.

Telefon: +36-22-514-301

Fax: +36-22-313-564

E-mail: kozepdunantuli@zoldhatosag.hu

Zala megye területére vonatkozó tájékoztatás**Zala Megyei Kormányhivatal****Foglalkoztatási Főosztály****Munkavédelmi és Munkaügyi Ellenőrzési Osztálya**

8900 Zalaegerszeg, Mártírok útja 42-44.

Postacím: 8901 Zalaegerszeg, Pf. 266.

Telefon: +36-92-549-374

Fax: +36-92-549-276

E-mail: zala-kh-mmszsz-mv@ommf.gov.hu, zala-kh-mmszsz@ommf.gov.hu

Zala Megyei Kormányhivatal
Gyámügyi és Igazságügyi Főosztály
Szociális és Gyámhivatali Osztály

8900 Zalaegerszeg, Pintér Máté u. 22.

Postacím: -

Telefon: +36-92-509-810

Fax: +36-92-549-087

E-mail: gyamhivatal@zalakozig.hu

Vas Megyei Kormányhivatal
Környezetvédelmi és Természetvédelmi Főosztály

9700 Szombathely, Vörösmarty u. 2.

Postacím: 9701 Szombathely Pf.:183

Telefon: +36-94-5+36-700

Fax: +36-94-313-283

E-mail: nyugatdunantuli@zoldhatosag.hu

VII. ADATKEZELÉSI TÁJÉKOZTATÓ

Európai Parlament és Tanács (EU) 2016/679 rendeletével (a továbbiakban: GDPR) összhangban a jelen dokumentációban meghatározott tárgyban lefolytatásra kerülő közbeszerzési eljáráshoz kapcsolódóan

1. Adatkezelő és az adatkezelés helye

Az eljárást megindító felhívásban feltüntetett Ajánlatkérő szervezet és annak székhelye [felhívás I.1) pontja].

2. Adatkezelő képviselője és elérhetőségei

Ajánlatkérőnek az eljárást megindító felhívásban feltüntetett képviselője és elérhetőségei [felhívás I.1) pontja].

3. Adatfeldolgozó, képviselője és elérhetőségei

Equinox Tender Közbeszerzési Tanácsadó és Lebonyolító Kft.

1031 Budapest, Záhony u. 7. (Graphisoft Park) – „Ma” épület, III. emelet

dr. Csizmadia Péter

E-mail: csizmadia.peter@equinoxtender.hu

Telefon: +36-30-989-9297

Fax: +36-1-430-0853

4. Az adatkezelés forrása és jogalapja

GDPR 6. cikk (1) bekezdés a) pont *„az érintett hozzájárulását adta személyes adatainak egy vagy több konkrét célból történő kezeléséhez”*

GDPR 6. cikk (1) bekezdés c) pont: *„az adatkezelés az adatkezelőre vonatkozó jogi kötelezettség teljesítéséhez szükséges”*

5. Adatkategória

Titulus, név, e-mail cím (privát), e-mail cím (hivatali), lakcím, születési hely, anyja neve, sz.ig. szám, telefonszám, bankszámlaszám, számlavezető bank neve; gazdasági társaságban fennálló tagságra vonatkozó adat, alkalmasság/értékelés körében bemutatott szakember természetes azonosító adatai, szakemberrel kapcsolatos információk (így különösen végzettsége/képzettsége, végzettség/képzettség megszerzésének dátuma, végzettségét/ képzettségét igazoló dokumentum azonosító száma, szakmai gyakorlatra, szervezeti, köztestületi tagságra vonatkozó adat).

6. Adatkezelés célja

A közbeszerzési eljárás lebonyolítása, szerződés megkötése, kapcsolattartás, szerződésben vállalt kötelezettségek teljesítése, jogszabály vagy támogatási jogviszonyból fakadó kötelezően alkalmazandó előírásnak való megfelelés, jogszabályban meghatározott iratmegőrzési kötelezettség teljesítése.

7. Adatkezelés időtartama

A közbeszerzési eljárás előkészítésével, lefolytatásával kapcsolatban keletkezett iratok tekintetében a közbeszerzési eljárás lezárulásától (a szerződés teljesítésével kapcsolatos iratok tekintetében a szerződés teljesítésétől) számított legalább 5 év.

Amennyiben a közbeszerzéssel kapcsolatban jogorvoslati eljárás indult, annak – közigazgatási per esetén a közigazgatási per – jogerős befejezésétől számított 5 év.

Támogatásból megvalósuló közbeszerzési eljárás esetében az adott támogatás folyósítására és felhasználására vonatkozó külön jogszabályban előírt iratmegőrzési kötelezettség időtartama, de legalább 5 év.

8. Adatkezelés jogalapja

Adat kategória	Adat forrása	Adatkezelés célja	Adatkezelés jogalapja	Adatkezelés időtartama
titulus	Az Érintett adja meg.	Jelen tájékoztató 6. pontja szerint.	GDPR 6. cikk (1) bek. a) és c) pont.	Jelen tájékoztató 7. pontja szerint.

név	Az Érintett adja meg.	Jelen tájékoztató 6. pontja szerint.	GDPR 6. cikk (1) bek. a) és c) pont.	Jelen tájékoztató 7. pontja szerint.
e-mail cím (privát)	Az Érintett adja meg.	Jelen tájékoztató 6. pontja szerint.	GDPR 6. cikk (1) bek. a) és c) pont.	Jelen tájékoztató 7. pontja szerint.
e-mail cím (hivatali)	Az Érintett adja meg.	Jelen tájékoztató 6. pontja szerint.	GDPR 6. cikk (1) bek. a) és c) pont.	Jelen tájékoztató 7. pontja szerint.
lakcím	Az Érintett adja meg.	Jelen tájékoztató 6. pontja szerint.	GDPR 6. cikk (1) bek. a) és c) pont.	Jelen tájékoztató 7. pontja szerint.
születési hely, idő	Az Érintett adja meg.	Jelen tájékoztató 6. pontja szerint.	GDPR 6. cikk (1) bek. a) és c) pont.	Jelen tájékoztató 7. pontja szerint.
anyja neve	Az Érintett adja meg.	Jelen tájékoztató 6. pontja szerint.	GDPR 6. cikk (1) bek. a) és c) pont.	Jelen tájékoztató 7. pontja szerint.
sz.ig.szám	Az Érintett adja meg.	Jelen tájékoztató 6. pontja szerint.	GDPR 6. cikk (1) bek. a) és c) pont.	Jelen tájékoztató 7. pontja szerint.
telefonszám	Az Érintett adja meg.	Jelen tájékoztató 6. pontja szerint.	GDPR 6. cikk (1) bek. a) és c) pont.	Jelen tájékoztató 7. pontja szerint.
bankszámlaszám	Az Érintett adja meg.	Jelen tájékoztató 6. pontja szerint.	GDPR 6. cikk (1) bek. a) és c) pont.	Jelen tájékoztató 7. pontja szerint.
számlavezető bank neve	Az Érintett adja meg.	Jelen tájékoztató 6. pontja szerint.	GDPR 6. cikk (1) bek. a) és c) pont.	Jelen tájékoztató 7. pontja szerint.
gazdasági társaságban fennálló tagságra vonatkozó adat	Az Érintett adja meg.	Jelen tájékoztató 6. pontja szerint.	GDPR 6. cikk (1) bek. c) pont.	Jelen tájékoztató 7. pontja szerint.
szakemberrel kapcsolatos adatok a VI. pont részletezettek szerint	Az Érintett adja meg.	Jelen tájékoztató 6. pontja szerint.	GDPR 6. cikk (1) bek. c) pont.	Jelen tájékoztató 7. pontja szerint.

9. Érintett jogai

GDPR 15-19. cikk rendelkezései szerint. [1. személyes adatokhoz való hozzáférés (GDPR 15. cikk), 2. személyes adatok helyesbítése (GDPR 16. cikk), 3. személyes adatok törlése (GDPR 17. cikk) és 4. személyes adatok kezelésének korlátozása (GDPR 18. cikk) adathordozhatósághoz való jog (GDPR 20. cikk), tiltakozáshoz való jog (GDPR 21.cikk)]

10. További rendelkezések

Az Adatkezelő az Érintett személyes adatait az EGT államain kívül harmadik országbeli címzettnek nem továbbítja.

Az Adatkezelő tájékoztatja az Érintettet, hogy az adatkezelési tevékenységek során automatikus döntéshozatal, illetve profilalkotás nem történik.

Az Adatkezelő nyomatékosan felhívja a gazdasági szereplő (ideértve az Érintettet) figyelmét, hogy a közbeszerzési dokumentumokban, különösen az eljárást megindító felhívásban, dokumentációban, és jogszabályban meghatározott információkon kívül egyéb adatot az ajánlatban ne nyújtson be. Amennyiben a gazdasági szereplő (ideértve az Érintettet) mégis benyújt egyéb, jelen tájékoztatóban fel nem sorolt személyes adatnak minősülő információkat, úgy ezen benyújtott adatokat is Adatkezelő a jelen tájékoztatásban rögzített módon és ideig tárolja figyelemmel a Kbt. vonatkozó és ezen esetben is alkalmazandó rendelkezéseire. Az adatkezelés jogalapja ezen adatok tekintetében is a GDPR 6. cikk (1) bekezdés a) és c) pontja, figyelemmel arra, hogy az iratok megőrzésére vonatkozó jogi kötelezettség ezen adatok tekintetében is változatlan formában terheli Adatkezelőt.

A gazdasági szereplő (ideértve az Érintettet) hozzájáruló nyilatkozata (melyet az EKR vonatkozó űrlapjának elfogadásával tett meg a jelen Adatkezelési Tájékoztató VII.1. sz. nyilatkozattartalommal) bármikor korlátozás, feltétel és indokolás nélkül visszavonható, azonban ebben az esetben Érintett tudomással bír arról, az Adat kategóriába eső adatszolgáltatás a kapcsolódó közbeszerzési eljárásban érvényes részvételi jelentkezés/ajánlat benyújtásának feltétele, melyek elmaradása az ajánlat/részvételi jelentkezés érvénytelenségét eredményezheti.

11. Címzettek köre, akikkel a személyes adatok közlésre kerülnek/fognak kerülni

Közbeszerzési Döntőbizottság, illetőleg Közbeszerzési Döntőbizottság határozata elleni jogorvoslat esetében a hatáskörrel és illetékességgel rendelkező bíróság (adott esetben), Miniszterelnökség és a Kbt. 152. § (1) bekezdése szerinti szervek (adott esetben), támogatás esetén a támogatások ellenőrzésére jogszabályban feljogosított szervezet/ek (adott esetben), ajánlattevők a Kbt.-ben meghatározott esetekben (pl. iratbetekintés esetén), az államháztartásból származó pénzeszközök felhasználásában érintett hatóságok részére (adott esetben). Az Adatkezelő egyebekben felhívja a gazdasági szereplő (ideértve az Érintettet) figyelmét, hogy a Kbt.-ben meghatározott dokumentumok köre, az ott meghatározott adattartalommal és szabályok szerint közzétételre kerülnek az ezen célt szolgáló elektronikus felületeken (<https://www.ekr.gov.hu>).

12. Panaszkezelés

Amennyiben az Érintett panaszait az Adatkezelő nem kezeli megfelelően, az Érintettnek joga van a felügyeleti hatósághoz címzett panasz benyújtásához.

A felügyeleti hatóság neve és elérhetősége:

Nemzeti Adatvédelmi és Információszabadság Hatóság

Székhely: 1055 Budapest, Falk Miksa u. 9-11.

Levelezési cím: 1530 Budapest, Pf.: 5.

Telefon: +36 13911400

Fax: +36 13911410

E-mail: ugyfelszolgalat@naih.hu

Honlap: www.naih.hu

13. Adatkezelő adatvédelmi tisztviselőjének elérhetőségei

Adatkezelő adatvédelmi tisztviselőt nevezett ki, akinek elérhetősége: Dr. Fejes Péter;
drfejes.peter@hanganov.hu

Adatfeldolgozó nem jelölt ki adatvédelmi tisztviselőt.

VII.1. HOZZÁJÁRULÓ NYILATKOZAT SZEMÉLYES ADATOK KEZELÉSÉHEZ

Ajánlattevő képviselője/képviselői, mint a a jelen dokumentációban meghatározott tárgyban lefolytatásra kerülő közbeszerzési eljárásban ajánlatot benyújtó gazdasági szereplő kijelentem/kijelentjük, hogy az ajánlat részeként benyújtott bármely dokumentumban (továbbiakban: ajánlatban) közölt személyes adat kezeléséhez az alábbiak szerint járulok/járulunk hozzá.

Kifejezetten hozzájárulok/hozzájárulunk, hogy a közbeszerzési eljárásban az ajánlatban közölt személyes adatot az Adatkezelő/Adatfeldolgozó a közbeszerzési dokumentumokban rendelkezésre bocsátott Adatkezelési Tájékoztatóban megjelölt adatkezelési jogalpból az ott megadott céllal kezelje.

Kijelentem/kijelentjük, hogy az ajánlatban közölt bármely gazdasági szereplőre, így különösen az ajánlattevő(k)re, kapacitást biztosító szervezet(ek)re, alvállalkozó(k)ra vonatkozó személyes adat kezelésére és annak az Adatkezelő/Adatfeldolgozó részére történő továbbadására jogosult vagyok.

Kifejezetten hozzájárulok/hozzájárulunk ahhoz, hogy Adatkezelő az Adatkezelési Tájékoztatóban megjelölt Adatfeldolgozó – így különösen a közbeszerzési eljárásban megjelölt felelős akkreditált közbeszerzési szaktanácsadója – részére az ajánlatban közölt személyes adatot átadja a Kbt. és a vonatkozó jogszabályok rendelkezéseinek teljesítése érdekében.

Kifejezetten hozzájárulok/hozzájárulunk ahhoz, hogy Adatkezelő/Adatfeldolgozó az ajánlatban rögzített személyes adatokat az Adatkezelési Tájékoztató 11. pontjában foglalt címzettek részére átadja.

Nyilatkozom/nyilatkozunk, hogy ezen hozzájárulás nem vonatkozik a kezelt adatok fentiekén kívüli, harmadik személy részére történő átadására, az - a törvényben előírt kivételekkel - kizárólag az előzetes hozzájárulásommal/hozzájárulásunkkal történhet.

Kijelentem/kijelentjük, hogy ezen hozzájárulásomat/hozzájárulásunkat önkéntesen, külső befolyás nélkül, a megfelelő tájékoztatás és a vonatkozó jogszabályi rendelkezések és az Ajánlatkérő közbeszerzési dokumentumokban rendelkezésre bocsátott Adatkezelési Tájékoztató tartalma ismertetében tettem/tettük meg.

Kijelentem/kijelentjük, hogy a 2011. évi CXII. törvény 16. § (1)-(2) bekezdései és az Európai Parlament és Tanács (EU) 2016/679 rendelete szerinti tájékoztatási kötelezettségét az Ajánlatkérő mint adatkezelő teljesítette, a tájékoztatás részemre/részünkre megtörtént.

Jelen hozzájárulásomat/hozzájárulásunkat az Elektronikus Közbeszerzési Rendszer útján, elektronikus űrlap formájában tett nyilatkozatommal erősítem/erősítjük meg.

**Visegrád Város Önkormányzata Polgármesterének
111/2021. (VI. 10.) határozata**

**A Visegrád 1813 hrsz-ú ingatlant (volt Lepence strand) érintő ajándékozási és
telekalakítási szerződésről**

A jogalkotásról szóló 2010. évi CXXX. törvény 23. § (2) bekezdésében, illetve katasztrófavédelemről és a hozzá kapcsolódó egyes törvények módosításáról szóló 2011. évi CXXVIII. törvény 46. § (4) bekezdésében kapott felhatalmazás alapján, a veszélyhelyzet kihirdetéséről szóló 27/2021. (I. 29.) számú kormányrendelet 1. § tekintettel, és annak további meghosszabbításáról szóló 271/2021. (V. 21.) számú kormányrendelet értelmében az alábbi döntést hozom:

Visegrád Város Önkormányzat Képviselő-testülete által a 135/2020. (IX. 11.) határozata alapján 2020. november 10-én megkötött településrendezési szerződés és megállapodás végrehajtása érdekében, a Visegrád Lepence Völgy Strandfürdő Kft-vel (1022 Budapest, Bimbó út 7. fszt. A02.) ajándékozási és telekalakítási szerződést kötök.

(Az ajándékozási és telekalakítási szerződés jelen határozat mellékletét képezi.)

Határidő: azonnal

Felelős: Eöry Dénes polgármester

Végrehajtásért felelős: dr. Szabó Ferenc jegyző

Eöry Dénes
polgármester

dr. Szabó Ferenc
jegyző

A kiadvány hiteles:
2021. június 10.

AJÁNDÉKOZÁSI ÉS TELEKALKÍTÁSI SZERZŐDÉS

VISEGRÁD LEPENCE VÖLGY STRANDFÜRDŐ KFT.
Ajándékozó

VISEGRÁD VÁROS ÖNKORMÁNYZATA
Megajándékozott

2021. június 15.

TARTALOMJEGYZÉK

Fogalom meghatározások	2
Preambulum, telekalakítás.....	3
Az ajándékozás, illetve az Ajándék elfogadásának szándéka	4
Jog- és kellékszavatosság	4
A Forgalmi érték	5
Az Ajándékok visszaköveteléséről való lemondás.....	5
Birtokbaadás.....	5
Tulajdonszerzés, ingatlan-nyilvántartási rendelkezések	5
A Felek jogképessége.....	5
Adó- és illetékszabályok	6
Jogi képviselő	6
Együttműködés, értesítés, kézbesítési szabályok.....	6
Vegyes rendelkezések.....	7

Visegrád Lepence Völgy Strandfürdő Kft. képviseli: Vécsey Róbert ügyvezető Ajándékozó	Visegrád Város Önkormányzata képviseli: Eöry Dénes polgármester Megajándékozott	Visegrád Város Önkormányzata ellenjegyző: dr. Szabó Ferenc jegyző Megajándékozott	dr. Csurgay András Zsolt ellenjegyző ügyvéd KASZ: 36058600

AJÁNDÉKOZÁSI ÉS TELEKALAKÍTÁSI SZERZŐDÉS

amely létrejött egyrészről

Visegrád Lepence Völgy Strandfürdő Kft.

székhely: 1022 Budapest, Bimbó út 7. fszt. A02.

cégjegyzékszám: 01-09-306432

statisztikai számjel: 26183057-6810-113-01

adószám: 26183057-2-41

képviselő neve és a képviselet jogcíme: Vécsey Róbert – önálló cégjegyzési joggal rendelkező ügyvezető

értesítési postacím: 1053 Budapest, Reáltanoda utca 5. 5. em. 1.

értesítési e-mail cím: info@dreamlandholding.hu

mint ajándékozó (a továbbiakban: Ajándékozó)

másrészről

Visegrád Város Önkormányzata

székhely: 2025 Visegrád, Fő u. 81.

adószám: 15731089-2-13

törzsszáma: 731081

statisztikai számjel: 15731089-8411-321-13

képviselő: Eöry Dénes polgármester, dr. Szabó Ferenc jegyző ellenjegyzésével

értesítési postacím: 2025 Visegrád, Fő u. 81.

értesítési e-mail cím: jegyzo@visegrad.hu

mint megajándékozott (a továbbiakban: Megajándékozott)

(a továbbiakban az Ajándékozó és a Megajándékozott együttesen: Felek) között, az alulírott helyen és időben, az alábbi feltételekkel:

FOGALOMMEGHATÁROZÁSOK

A Felek az egyes szavak, kifejezések jelen szerződéssel kapcsolatos értelmezése során a jelen pontban foglalt fogalom meghatározásokat tekintik irányadónak.

- Eredeti Ingatlan** Az ingatlan-nyilvántartásban **2025 Visegrád 1813 helyrajzi szám alatt felvett, természetben 2025 Visegrád, Lepence völgy 1. sz. alatt található, 5.3477 ha alapterületű kivett strandfürdő megjelölésű ingatlan.**
- 1. számú Ajándék** Az ingatlan-nyilvántartásban **2025 Visegrád 1813/2 helyrajzi szám alatt felvett, természetben 2025 Visegrád, 1813/2 hrsz. alatt található, 0.0200 ha alapterületű kivett közterület megjelöléssel bejegyzésre váró ingatlan.**
- 2. számú Ajándék** Az ingatlan-nyilvántartásban **2025 Visegrád 1813/3 helyrajzi szám alatt felvett, természetben 2025 Visegrád, 1813/3 hrsz. alatt található, 0.1752 ha alapterületű kivett közterület megjelöléssel bejegyzésre váró ingatlan.**
- 3. számú Ajándék** Az ingatlan-nyilvántartásban **2025 Visegrád 1813/4 helyrajzi szám alatt felvett, természetben 2025 Visegrád, 1813/4 hrsz. alatt**

Visegrád Lepence Völgy Strandfürdő Kft. képviseli: Vécsey Róbert ügyvezető Ajándékozó	Visegrád Város Önkormányzata képviseli: Eöry Dénes polgármester Megajándékozott	Visegrád Város Önkormányzata ellenjegyző: dr. Szabó Ferenc jegyző Megajándékozott	dr. Csurgay András Zsolt ellenjegyző ügyvéd KASZ: 36058600

található, 0.0636 ha alapterületű kivett közterület megjelöléssel bejegyzésre váró ingatlan.

Ajándékok Az 1. számú Ajándék, a 2. számú Ajándék és a 3. számú Ajándék együttesen.

Forgalmi érték Az Ajándékok tulajdonjogának teljes forgalmi értéke, amelyből:

- az 1. számú Ajándék tulajdonjogának forgalmi értéke: 700.000 Ft (hétszázézer forint);
- a 2. számú Ajándék tulajdonjogának forgalmi értéke: 6.132.000 Ft (hatmillió-százharminckétezer forint);
- a 3. számú Ajándék tulajdonjogának forgalmi értéke: 2.226.000 Ft (kétfmillió-kétszázhuszonhatezer forint).

Itv. Az illetékekről szóló 1990. évi XCIII. törvény.

Jogügyletek Biztonságáról szóló Szabályzat Az okiratszerkesztésről és az elektronikus ügyintézésről szóló 11/2017. (XI. 20.) számú MÜK szabályzat.

Kézbesítési Rendelet A postai szolgáltatások nyújtásának és a hivatalos iratokkal kapcsolatos postai szolgáltatás részletes szabályairól, valamint a postai szolgáltatók általános szerződési feltételeiről és a postai szolgáltatásból kizárt vagy feltételeesen szállítható küldeményekről szóló 335/2012. (XII. 4.) Korm. rendelet.

Pénzmosási Szabályzat A pénzmosás és a terrorizmus finanszírozása megelőzéséről és megakadályozásáról szóló 2017. évi LIII. törvényben és az Európai Unió és az ENSZ Biztonsági Tanácsa által elrendelt pénzügyi és vagyoni korlátozó intézkedések végrehajtásáról szóló 2017. évi LIII. törvényben meghatározott kötelezettségek teljesítéséről, kockázatértékelésről, felügyeleti eljárásrendről és útmutatóról szóló 14/2018. (VI. 25.) MÜK szabályzat.

Pénzmosási Törvény A pénzmosás és a terrorizmus finanszírozása megelőzéséről és megakadályozásáról szóló 2017. évi LIII. törvény.

Ptk. A Polgári Törvénykönyvről szóló 2013. évi V. törvény.

Ügyvédi Iroda A Csurgay Ügyvédi Iroda (1065 Budapest, Bajcsy-Zsilinszky út 51. I. em. 5., ügyintéző: dr. Csurgay András Zsolt ügyvéd; KASZ: 36058600).

PREAMBULUM, TELEKALKITÁS

1. Az Ajándék az Ingatlanok – a beépíthetőség megteremtéséhez szükséges, a jogi és a szabályozási telekhatárok egyezőségét megteremtő, az Ajándékozó által kötelezően előírt - telekalakításának eredményeképpen került kialakításra, a következők szerint.

A telekalakításra a földmérő által készített, 2020. 11. 27. napján kelt, az illetékes ingatlan-nyilvántartási hatóság által 2021. 01. 13. napján záradékolt és 2021. 04. 30. napján véglegessé vált változási vázrajz (1. számú melléklet), a változási vázrajzhoz

Visegrád Lepence Völgy Strandfürdő Kft. képviseli: Vécsey Róbert ügyvezető Ajándékozó	Visegrád Város Önkormányzata képviseli: Eöry Dénes polgármester Megajándékozott	Visegrád Város Önkormányzata ellenjegyző: dr. Szabó Ferenc jegyző Megajándékozott	dr. Csurgay András Zsolt ellenjegyző ügyvéd KASZ: 36058600

tartozó 2020. 11. 27. napján kelt területkimutatás, illetve a Pest Megyei Kormányhivatal Szentendrei Járási Hivatal Földhivatali Osztálya által 2021. 04. 26. napján kiadott és 2021. 04. 30. napján véglegessé vált telekalakítást engedélyező határozata (2. számú melléklet) alapján került sor, amelynek eredményeként az Eredeti Ingatlanból alábbi ingatlanok jönnek létre:

- a) 2025 Visegrád 1813/1 helyrajzi szám alatt felvett, természetben 2025 Visegrád, 1813/1 hrsz. alatt található, 5.0889 ha alapterületű kivett strandfürdő megjelölésű ingatlan;
- b) 1. számú Ajándék;
- c) 2. számú Ajándék;
- d) 3. számú Ajándék.

A telekalakítás ingatlan-nyilvántartási bejegyzése, illetve annak alapján a változások átvezetése folyamatban van.

2. Az Ajándékozó kijelenti, hogy 1/1 arányban kizárólagos tulajdonát képezi az Eredeti Ingatlan, illetve a telekalakítás eredményeként ugyanilyen arányban kizárólagos tulajdonjogi várományosa az Ajándékoknak.

AZ AJÁNDÉKOZÁS, ILLETVE AZ AJÁNDÉK ELFOGADÁSÁNAK SZÁNDÉKA

3. Az Ajándékozó jelen szerződéssel – ellenérték nélkül – a Megajándékozottnak ajándékozza az Ajándékokat.
A Megajándékozott nyilatkozik, hogy az ajándékot, az Ajándékok tulajdonjogát, Visegrád Város Önkormányzat Polgármestere 111/2021. (VI. 10.) számú határozatának (3. számú melléklet) megfelelően elfogadja.

JOG- ÉS KELLÉKSZAVATOSSÁG

4. Az Ajándékozó kijelenti, hogy az Eredeti Ingatlanra vonatkozóan kiszabott telekadó tekintetében a Megajándékozott irányába részletfizetéssel, illetve halasztással érintett telekadófizetési kötelezettsége áll fenn. A részletfizetésre és a halasztásra való tekintettel esedékes és lejárt telekadó fizetési kötelezettsége nincsen. Az Ajándékozó kijelenti, hogy a jelen megállapodásban meghatározott Ajándékozásra való tekintet nélkül a mindenkori aktuális telektulajdonának nagysága alapján az esedékes telekadófizetési kötelezettségének határidőben eleget kíván tenni. Az Ajándékozó – a fentiek figyelembevételével - kijelenti és szavatolja, hogy a birtokba adáskor az Ajándékokat semmiféle közüzemi vagy köztartozás nem terheli és az Ajándékok – jelen szerződésben foglaltakon túli – per-, teher- és igénymentességéért is teljes szavatosságot vállal.
5. Az Ajándékozó kijelenti, hogy az Ajándékokra vonatkozóan nem tud olyan jogok, tények és kötelezettségek, illetve ezekre vonatkozó kérelmek létezéséről, amelyek a tulajdoni lapokon nincsenek feltüntetve.

Az Eredeti Ingatlan tulajdoni lapjának III. részén a változási vázrajzban rögzített terhek találhatóak.

A telekalakítás eredményeként létrejövő ingatlanokat a változási vázrajzban foglaltak szerint terhelik terhek.

Visegrád Lepence Völgy Strandfürdő Kft. képviseli: Vécsey Róbert ügyvezető Ajándékozó	Visegrád Város Önkormányzata képviseli: Eöry Dénes polgármester Megajándékozott	Visegrád Város Önkormányzata ellenjegyző: dr. Szabó Ferenc jegyző Megajándékozott	dr. Csurgay András Zsolt ellenjegyző ügyvéd KASZ: 36058600

6. Az Ajándékozó szavatolja, hogy az Ajándékokkal kapcsolatban semmilyen köz- vagy egyéb tartozása (különösen adók vagy adók módjára behajtandó egyéb követelések) nem áll fenn, ide nem értve a 4. pontban leírtakat.
7. Az Ajándékozó kijelenti és szavatolja, hogy az Ajándékoknak általa ismert rejtett hibája nincsen.

A FORGALMI ÉRTÉK

8. A Felek az Ajándékok forgalmi értékének meghatározásakor a helyi értékviszonyokra, illetve az Ajándékok méretéből is fakadó korlátozott forgalomképessegre is tekintettel voltak.

AZ AJÁNDÉKOK VISSZAKÖVETELÉSÉRŐL VALÓ LEMONDÁS

9. A Felek kikötik és megállapodnak, hogy a Ptk. rendelkezéseivel ellentétben az Ajándékozó az Ajándékokat semmilyen körülmények között nem követelheti vissza, a visszakövetelés jogáról jelen szerződés aláírásával is lemond.

BIRTOKBAADÁS

10. Az Ajándékok külön átadására nincs szükség, a birtokbaadás jelen szerződés aláírásával megtörtént.

TULAJDONSZERZÉS, INGATLAN-NYILVÁNTARTÁSI RENDELKEZÉSEK

11. Az Ajándékozó jelen szerződés aláírásával egyidejűleg **feltétlenül és visszavonhatatlanul hozzájárul ahhoz, hogy az ingatlan-nyilvántartásban:**
 - a) **a mellékelt változási vázrajz, területkimutatás és telekalakítást engedélyező hatósági határozat alapján a telekalakítás révén indokolt, jelen szerződés 1. pontjában rögzített változások telekalakítás jogcímén bejegyzésre, illetve átvezetésre kerüljenek;**
 - b) **a 2025 Visegrád 1813/2, 1813/3 és 1813/4 helyrajzi számú ingatlanok (Ajándékok) vonatkozásában a Megajándékozott tulajdonjoga ajándékozás jogcímén 1/1-1/1 arányban bejegyzésre kerüljön.**

Az Ajándékozó kötelezettséget vállal arra, hogy a Megajándékozott felhívására megtesz minden ahhoz elvárható és szükséges nyilatkozatot, hogy az Ajándékok vonatkozásában a Megajándékozott tulajdonjoga az ingatlan-nyilvántartásba bejegyzésre kerüljön.

A FELEK JOGKÉPESSÉGE

12. Az Ajándékozó kijelenti, hogy Magyarországon bejegyzett gazdasági társaság, ügyletkötési képességében korlátozva nincsen, illetve a tulajdon átruházásnak akadályja nincs.
13. A Megajándékozott kijelenti, hogy magyar illetőségű jogi személy, tulajdonszerzésének akadályja nincsen.

Visegrád Lepence Völgy Strandfürdő Kft. képviseli: Vécsey Róbert ügyvezető Ajándékozó	Visegrád Város Önkormányzata képviseli: Eöry Dénes polgármester Megajándékozott	Visegrád Város Önkormányzata ellenjegyző: dr. Szabó Ferenc jegyző Megajándékozott	dr. Csurgay András Zsolt ellenjegyző ügyvéd KASZ: 36058600

ADÓ- ÉS ILLETÉKSZABÁLYOK

14. A Felek kijelentik, hogy az ingatlan átruházással kapcsolatos illeték- és adójogszabályokkal teljes mértékben tisztában vannak.
Az Itv. 5. § (1) b) pontja alapján a Megajándékozott teljes személyes illetékmentességben részesül.

JOGI KÉPVISELET

15. A Felek megbízzák és meghatalmazzák az Ügyvédi Irodát, hogy jelen szerződést elkészítse és azzal kapcsolatban teljeskörűen, így különösen a tulajdonjog bejegyzése érdekében a földhivatali eljárás és az adóhatóság felé kiállítandó adatlap kitöltése, valamint aláírása során őket képviselje.

EGYÜTTMŰKÖDÉS, ÉRTEŚÍTÉS, KÉZBESÍTÉSI SZABÁLYOK

16. A Felek jelen szerződés teljesítése során együttműködve kötelesek eljárni. Ennek során a Felek minden olyan akadályról vagy körülményről, amely a jelen szerződés teljesítése szempontjából lényeges, egymást haladéktalanul értesíteni kötelesek. Ezen kötelezettségük elmulasztásából származó károkért a Felek kártérítési felelősséggel tartoznak.
17. Minden értesítést, egyéb közlést, ami a jelen szerződés alapján megteendő vagy megtehető bizonyítható módon kell megtenni. Bizonyíthatónak tekintik a Felek az e-mail üzenetet is.
18. Az egyes küldemények kézbesítése személyes átadás-átvétel útján, futárszolgálat útján, e-mailen, postai úton vagy más egyéb, a kézbesítés megtörténtét egyértelműen igazoló módon történhet. A postai úton történő kézbesítés esetén a küldeményeket ajánlott-tértivevényes postai küldeményként kell a Felek értesítési címére kell megküldeni.
19. Az ajánlott-tértivevényes postai küldeményként feladott értesítés a kézbesítés megkísérlésétől számított 5. (ötödik) napon akkor is megérkezettnek minősül, ha a tértivevény „nem kereste”, „az átvételt megtagadta”, „a közvetett kézbesítő az értesítő átvételét megtagadta”, „elköltözött”, „ismeretlen helyre költözött” vagy egyéb, a postai szolgáltatások nyújtásának és a hivatalos iratokkal kapcsolatos postai szolgáltatás részletes szabályairól, valamint a postai szolgáltatók általános szerződési feltételeiről és a postai szolgáltatásból kizárt vagy feltételeesen szállítható küldeményekről szóló 335/2012. (XII. 4.) Korm. rendelet szerinti olyan jelzéssel érkezik vissza a feladóhoz, mely azt igazolja, hogy a kézbesítés nem a feladónak felróható okból nem volt teljesíthető.

Az e-mail útján küldött értesítés – ha a kézbesítés ettől eltérő időpontját más nem igazolja vagy jelen szerződés másként nem rendelkezik, akkor – az elküldés napján és időpontjában – ha az nem munkanap, akkor a következő munkanapon délelőtt 9:00 (kilenc) órakor tekintendő kézbesítettnek.

20. A Felek az értesítési címüket bármikor jogosultak egyoldalúan megváltoztatni, ebben az esetben azonban kötelesek erről a másik Félnek írásbeli értesítést küldeni. A jelen pont szerinti értesítés másik Fél általi kézhezvételéig csak a korábban megjelölt értesítési címre köteles az adott Fél az egyes értesítéseket és leveleket megküldeni.

Visegrád Lepence Völgy Strandfürdő Kft. képviseli: Vécsey Róbert ügyvezető Ajándékozó	Visegrád Város Önkormányzata képviseli: Eöry Dénes polgármester Megajándékozott	Visegrád Város Önkormányzata ellenjegyző: dr. Szabó Ferenc jegyző Megajándékozott	dr. Csurgay András Zsolt ellenjegyző ügyvéd KASZ: 36058600

VEGYES RENDELKEZÉSEK

21. Jelen szerződés módosítása csak írásban – kizárólag a jelen szerződéssel azonos formai szabályok betartásával – érvényes. Amennyiben a jelen szerződésben foglalt valamely rendelkezés érvénytelennek bizonyulna, vagy azzá válna, az a jelen szerződés egészére nem hat ki. A Felek kölcsönösen kötelezettséget vállalnak arra, hogy a jelen szerződés hatályon kívüli vagy érvénytelenné vált rendelkezéseit a gazdaságilag elérni kívánt célhoz legközelebb álló szabállyal pótolják.
22. A Felek jelen szerződés aláírásával tanúsítják, hogy az Ügyvédi Iroda képviselője a Pénzmosási Törvény és a Pénzmosási Szabályzat rendelkezéseivel összhangban a Feleket megfelelő módon azonosította. A Felek és az Ügyvédi Iroda képviselője kijelentik, hogy jelen szerződés a Pénzmosási Szabályzat alapján megkövetelt – a Pénzmosási Szabályzat mellékletében foglalt – nyomtatványon található adatokat – a Pénzmosási Törvény 7. § (2) és (3) bekezdésében írtak szerint – tartalmazza. A Felek – a Pénzmosási Törvény 8. § (1) bekezdése előírásának megfelelően ehelyütt nyilatkoznak, hogy az ügyvédi megbízással és jelen jogügylettel kapcsolatosan saját nevükben, illetve az általuk képviselt ügyfél nevében járnak el.
23. Alulírottak kijelentik, hogy – a Jogügyletek Biztonságáról szóló Szabályzat rendelkezéseivel összhangban – jelen szerződés aláírásával hozzájárulnak ahhoz, hogy az Ügyvédi Iroda képviselője a Pénzmosási Törvény és a Pénzmosási Szabályzat szerinti ügyfél-átvilágítás során bemutatott személyazonosításra szolgáló okmányaikról és abban foglalt adataikról, adóazonosító jelüket és személyi számukat tartalmazó okirataikról másolatot készítsen és azokat rögzítse, valamint kezelje és megőrizze, illetve a Pénzmosási Törvény 18-19. § szerinti, más szolgáltató által végzett ügyfél-átvilágításhoz az átvilágítás során rögzített azonosító adatokat átadja. Alulírottak kötelesek a jelen szerződéssel érintett jogügylet teljesítéssel történő megszűnéséig, az adataikban bekövetkezett változásokat az Ügyvédi Iroda részére a változás bekövetkezését követően haladéktalanul, de legkésőbb a tudomásszerzéstől számított 5 (öt) napon belül írásban bejelenteni. Alulírottak tudomásul veszik és elfogadják, hogy az iratokban a jogszabályban előírt, illetve az ingatlan-nyilvántartás adattartalmát meghaladó személyes adat kerül feltüntetésre és a személyes adatuk okiratokban való feltüntetéséhez való hozzájárulásuk egyben azt is jelenti, hogy az ingatlan-nyilvántartás nyilvánosságának elve alapján bárki számára megismerhetővé válnak. Alulírottak a jelen bekezdés szerinti felhasználáshoz hozzájárulnak. Alulírottak tudomásul veszik, hogy jelen szerződéses jogügylettel összefüggésben személyes adatok kerülnek az Ügyvédi Iroda birtokába. Alulírottak tudomásul veszik és elfogadják, hogy ezen adatok kezelése a jelen szerződés és az azzal érintett jogügylet, valamint a jelen szerződéshez és az azzal érintett jogügylet kapcsolódó ügyvédi megbízás teljesítéséhez szükségesek, és ennek megfelelően kerülnek felhasználásra. Alulírottak elfogadják, hogy az adatok kezelésére az Ügyvédi Irodának megfelelő jogi érdeke van. Alulírottak hozzájárulnak ahhoz, hogy amennyiben a jogszabályon alapuló adatkezelés, vagy a megfelelő jogi érdek bármilyen okból kifolyólag nem lenne megállapítható, az Ügyvédi Iroda a jelen szerződéssel érintett jogügylet teljesítésével összefüggésben a birtokába került személyes adatokat jelen szerződés és az azzal érintett jogügylet keretein belül korlátozás nélkül kezelje.
24. A Felek és az Ügyvédi Iroda képviselője kijelentik, hogy jelen szerződés – lévén a Felek nem kérték annak külön okiratban történő felvételét – egyben tényvázlatként is szolgál. Ennek megfelelően ehelyütt megállapítják a Felek, hogy az Ügyvédi Iroda képviselője tájékoztatta a Feleket a telekalakításra, az ajándékozási szerződésre vonatkozó szabályokról, az ingatlan átruházással kapcsolatos jogszabályi

Visegrád Lepence Völgy Strandfürdő Kft. képviselet: Vécsey Róbert ügyvezető Ajándékozó	Visegrád Város Önkormányzata képviselet: Eöry Dénes polgármester Megajándékozott	Visegrád Város Önkormányzata ellenjegyző: dr. Szabó Ferenc jegyző Megajándékozott	dr. Csurgay András Zsolt ellenjegyző ügyvéd KASZ: 36058600

rendelkezésekről, továbbá a személyes adatok védelméről, illetve kezeléséről szóló jogszabályi rendelkezésekről, az illeték- és adójogszabályokról, az adóhatóság felé kiállítandó adatlap tartalmáról és kitöltéséről, valamint az ingatlan-nyilvántartási eljárásról. A Felek külön hangsúlyozzák, hogy az illeték- és adójogszabályokról történő, a jelen szerződésben foglaltaknál részletesebb tájékoztatásra az eljáró jogi képviselő megbízása nem terjed ki. Az Ügyvédi Iroda képviselője a Feleknek teljeskörű tájékoztatást adott. Az adóhatóság felé kiállítandó adatlap tartalmát a Felek elolvasták, értelmezték és azt a Megajándékozott, mint akaratával mindenben megegyezőt írta alá. Az Ügyvédi Iroda munkadíját, valamint az ingatlan-nyilvántartási eljárási díjakat a Megajándékozott fizeti.

25. A Felek ehelyütt nyilatkoznak, hogy jelen szerződés és a kapcsolódó dokumentumok 1-1 (egy-egy) eredeti példányát átvették és ennek megtörténtét jelen okirat aláírásával ezúton is igazolják.
26. A jelen szerződésben nem szabályozott kérdésekre a Ptk., valamint a jelen szerződés megkötése idején hatályban lévő egyéb magyar jogszabályok rendelkezései megfelelően irányadók.

A Felek kijelentik, hogy jelen szerződést – annak elolvasása és értelmezése után –, mint akaratukkal mindenben megegyezőt jóváhagyólag írják alá.

Budapest, 2021. június ...

.....
Visegrád Lepence Völgy Strandfürdő Kft.
képviselet: Vécsey Róbert ügyvezető
Ajándékozó

.....
Visegrád Város Önkormányzata
képviselet: Eöry Dénes polgármester
Megajándékozott

.....
Visegrád Város Önkormányzata
ellenjegyző: dr. Szabó Ferenc jegyző
Megajándékozott

Pénzügyi ellenjegyzés:

Ellenjegyzem, Budapesten, 2021. június ... napján

.....
dr. Csurgay András Zsolt
ügyvéd
KASZ: 36058600

Visegrád Lepence Völgy Strandfürdő Kft. képviselet: Vécsey Róbert ügyvezető Ajándékozó	Visegrád Város Önkormányzata képviselet: Eöry Dénes polgármester Megajándékozott	Visegrád Város Önkormányzata ellenjegyző: dr. Szabó Ferenc jegyző Megajándékozott	dr. Csurgay András Zsolt ellenjegyző ügyvéd KASZ: 36058600

**Visegrád Város Önkormányzata Polgármesterének
112/2021. (VI. 10.) határozata**

Az Eko Építész Kft-vel megkötött Tervezési Szerződés módosításáról

A jogalkotásról szóló 2010. évi CXXX. törvény 23. § (2) bekezdésében, illetve katasztrófavédelemről és a hozzá kapcsolódó egyes törvények módosításáról szóló 2011. évi CXXVIII. törvény 46. § (4) bekezdésében kapott felhatalmazás alapján, a veszélyhelyzet kihirdetéséről szóló 27/2021. (I. 29.) számú kormányrendelet 1. § tekintettel, és annak további meghosszabbításáról szóló 271/2021. (V. 21.) számú kormányrendelet értelmében az alábbi döntést hozom:

1. Visegrád Város Önkormányzat Képviselő-testületének 164/2020. (X. 29) határozatával Visegrád Város településrendezési eszközeinek módosítására 2020. november 30-án megkötött Tervezési Szerződést módosítom,
2. a tervezési feladat kibővül a Duna folyó V jelű övezetében kikötőépítmények, úszóművek elhelyezésére vonatkozó jelölések pontosításával a Szabályozási Terven (kikötőépítmények, úszóművek elhelyezése csak a meglévő kikötőépítmények és úszóművek bővítésével lehetséges),
3. az új szabályozás kidolgozásáig, és az új rendelet hatálybalépéséig polgármesteri rendelettel változtatási tilalom kerül elrendelésre a Vízibástya és a benzinkút, a Mária-kápolna és az Életfa emlékmű közötti szakaszon, továbbá a sportpálya menti öbölben kikötőépítmények, úszóművek elhelyezése vonatkozásában,
4. a Tervezési Szerződés díja 400.000 forint + áfa összeggel kerül megemelésre, határideje a módosítás aláírását követő 1 hónappal meghosszabbodik,
5. a Tervezési Szerződés díja a 2021. évi költségvetési rendelet dologi kiadások előirányzat terhére számolható el.

Határidő: azonnal

Felelős: Eöry Dénes polgármester

Végrehajtásért felelős: dr. Szabó Ferenc jegyző

Eöry Dénes
polgármester

dr. Szabó Ferenc
jegyző

A kiadvány hiteles:
2021. június 10.

**Visegrád Város Önkormányzata Polgármesterének
113/2021. (VI. 10.) határozata**

A Fellegvár Óvodában a 2021/2022. nevelési évben a nyári zárva tartásról

A jogalkotásról szóló 2010. évi CXXX. törvény 23. § (2) bekezdésében, illetve katasztrófavédelemről és a hozzá kapcsolódó egyes törvények módosításáról szóló 2011. évi CXXVIII. törvény 46. § (4) bekezdésében kapott felhatalmazás alapján, a veszélyhelyzet kihirdetéséről szóló 478/2020. (XI. 3.) számú kormányrendelet 1. § tekintettel, az alábbi döntést hozom:

1. a Fellegvár Óvoda nyári karbantartási szünetét, a 22/2021. (II. 1.) határozat 2. pontját módosítva, a 4 hét zárva tartást, 2 hétre csökkentve, 2021. július 26. – augusztus 8. közötti időszakban jóváhagyom,

Határidő: azonnal

Felelős: Eöry Dénes polgármester

Végrehajtásért felelős: Orbán Miklósné intézményvezető

Eöry Dénes
polgármester

dr. Szabó Ferenc
jegyző

A kiadvány hiteles:
2021. június 10.

**Visegrád Város Önkormányzata Polgármesterének
114/2021. (VI. 10.) határozata**

Visegrád Város Közlekedésfejlesztési Konceptiójának elfogadásáról

A jogalkotásról szóló 2010. évi CXXX. törvény 23. § (2) bekezdésében, illetve katasztrófavédelemről és a hozzá kapcsolódó egyes törvények módosításáról szóló 2011. évi CXXVIII. törvény 46. § (4) bekezdésében kapott felhatalmazás alapján, a veszélyhelyzet kihirdetéséről szóló 27/2021. (I. 29.) számú kormányrendelet 1. § tekintettel, és annak további meghosszabbításáról szóló 271/2021. (V. 21.) számú kormányrendelet értelmében az alábbi döntést hozom:

Visegrád Város Közlekedésfejlesztési Konceptióját elfogadom.

(A koncepció jelen határozat mellékletét képezi.)

Határidő: azonnal

Felelős: Eöry Dénes polgármester

Végrehajtásért felelős: dr. Szabó Ferenc jegyző

Eöry Dénes
polgármester

dr. Szabó Ferenc
jegyző

A kiadvány hiteles:
2021. június 10.



Visegrád Város Közlekedésfejlesztési Konceptiója



2021.

RENTA PLUSZ

MÉRNÖKI SZOLGÁLTATÓ ÉS KERESKEDELMI KFT.
2013 Pomáz, Katona József utca 18.

Készítette:

Kiss Tibor (MK 13-9679)

Munkatárs:

Kurunczi Gergely
(MK 13-64800)



Tartalomjegyzék

1.	Bevezetés	- 3 -
1.1.	A koncepció kidolgozásának szükségessége	- 3 -
1.2.	Kapcsolódó fejlesztési elképzelések.....	- 3 -
2.	Jelenlegi közlekedési állapot vizsgálata	- 5 -
2.1.	Átfogó településszerkezeti vizsgálat	- 5 -
2.2.	Lokális településszerkezeti vizsgálatok	- 6 -
3.	Javasolt beavatkozások	- 7 -
3.1.	Átfogó településszerkezeti beavatkozások lehetőségei	- 7 -
3.2.	Lokális beavatkozások lehetőségei	- 9 -
4.	Javasolt beavatkozások ütemezése	- 23 -
4.1.	Első ütem.....	- 23 -
4.2.	Második ütem	- 23 -
4.3.	Harmadik ütem	- 23 -
5.	Balesetmegelőzés.....	- 24 -
6.	Összegzés	- 25 -
7.	Melléletek: 1.sz melléklet: Átnézeti térkép a beavatkozásokkal	- 27 -



1. Bevezetés

1.1. A koncepció kidolgozásának szükségessége

Visegrád, hazánk kiemelkedő helyszíne, mely több mint ezeréves grandiózus történelemről árulkodik. Turisztikai jelentősége megkérdőjelezhetetlen. Az ide látogató turisták száma éves szinten meghaladja az 1.000.000 főt, akik túlnyomórészt autókkal és buszokkal érkeznek.

A koncepció kidolgozásának célja, a turisztikai szezonban kialakuló szélsőséges közlekedési csúcsok és torlódások mérséklése a közlekedési hálózat fejlesztésével, szem előtt tartva a helyi lakosok igényeit is.

Fontos szempont volt a kidolgozás során, Visegrád Város Önkormányzata által végzett - infrastrukturális helyzetre vonatkozó - lakossági közvélemény felmérés figyelembevétele. Szakmai szempontokat és előírásokat betartva, valamint a műszaki lehetőségek megvizsgálását követően, ezek adoptálásra kerültek a tanulmányba.

A következőkben bemutatásra kerül a jelenlegi közlekedési helyzet és a problémás területek. Azok okai, és a megoldás lehetőségei, illeszkedve Visegrád hosszú távú fejlesztési elképzeléseivel.

1.2. Kapcsolódó fejlesztési elképzelések

A közép és hosszú távú fejlesztési lehetőségek vizsgálatánál figyelembe kell venni a település várható fejlesztési programjait is, az akut, forgalomtechnikai problémák mellett.

A közlekedésfejlesztési koncepció szervesen illeszkedik Visegrád Város 2020. évi Fejlesztési Programjához, melyek közül - a közlekedési rendszer szempontjából - a következők tekinthetők relevánsnak:

- Városközponti parkoló és sétány kialakítása (1. ábra)
„1965-ben a Duna-part mentén épült meg a 11. számú főút, így a régi telkek kertjei megközelíthetetlené váltak. A terület ingatlanjogi rendezését az önkormányzat elvégezte, így lehetőség van a térképen jelölt parkoló és egy, a Palotaházat a Rendezvénytérrel összekötő sétány kialakítására. A sétány szerves része lesz a kialakuló városközpontnak, csatlakozik további 59 férőhelyes, szilárd burkolatú újépítésű parkolóhoz, és ennek eredményeként csökken a lakott utcák idegenforgalmi terhelése is. A tervek szerint a sétány mentén, stabilizált gyepfelületen kialakítandó közel 130 parkoló-férőhelyet csak időszakosan, indokolt esetben nyitjuk meg!”

1. ábra: Városközponti parkoló tervezett állapota
(forrás: Fejlesztési Program)





- **Élményterek és emblematikus helyszínek összekapcsolása**
„P+R parkolóval, Hop-on Hop-off rendszerű elektromos buszokkal, elektromos komphajóval. Visegrád közkedvelt kirándulólhely, ezért a városban és a turisztikai célpontok környezetében elsősorban a hétvégéken és a kiemelt időszakokban a nagy gépjárműforgalom és a kevés parkolóhely komoly fennakadásokat okoz.
A fejlesztés eredményeként - tartózkodási idejük növelése céljából - a településen és környezetében lévő vonzó attrakciók és tartalmas programok számukra is elérhetővé válnak.”
- **Mogyoróhegyi út felújítása, kiszélesítése**
„A fellegvár, a Fekete-hegy és a Mogyoróhegyi Kirándulóközpont turisztikai attrakcióinak, valamint a pihenő övezetek várost elkerülő eléréséhez szükséges, hogy a Pilisi Parkerdő Zrt. kezelésében lévő út felújítása, egy részének 1,5 méteres kiszélesítése, valamint egy rövid szakaszon új útpálya építése (6 méter szélességben) megtörténjen.”
- **Panoráma út felújítása**
„Az 1964-ben megépült Panoráma út a települést köti össze a Fellegvárral, a Nagyvillámmal és a Mogyoróhegyi Kirándulóközponttal. Az út vonalvezetése, valamint a Panoráma-kilátópont megépítése már önmagában is páratlan látnivalók sokaságát nyújtja. Felújítása feltétlenül szükséges.”
- **Apátkúti patak sétány kialakítása**
„Visegrádon található a festői szépségű, aktív pihenésre is alkalmas Apátkúti-völgy. A számos természeti látnivaló mellett turisztikai attrakciókban is bővelkedik a Pilisi Parkerdő Zrt. által fenntartott terület. Itt található többek között a Bertényi Miklós Fűvészkert, a Telgárthy-rét (ahonnan a kedvelt, Pilisszentlászlóra vezető Spartacus ösvény is indul), a közel 100 éves múltú pisztrángos tavak és a Kaán Károly-forrás.”
- **Viktorin sétány és a Kálvárián keresztül a Fellegvárba vezető országos kékjelzésű turistaút fejlesztése**
„A Kálvária-hegyen található Viktorin sétány (1070 m) és a kálvárián át a fellegvárba vezető országos kékjelzésű turistaút (905 m) az aktív pihenés egyik legnépszerűbb célpontja az év minden napján. Ez a legrövidebb útvonal, amely a városközpontot köti össze - a kálváriához vezető stációkon keresztül, a Kálvária kápolna mellett elhaladva - a fellegvárral.”
- **Kabinos Felvonó (2. ábra)**
„Városközpont – Fellegvár szakasz
A visegrádi Fellegvár – különleges elhelyezkedése miatt - a vonattal, autóbusszal és hajóval érkező tömegek számára nehezen megközelíthető. A felvonó megépítése turisztikai, gazdasági és környezetvédelmi szempontok alapján egyaránt elengedhetetlenül fontos.”
„Fellegvár – Nagyvillám sípálya szakasz
A Nagyvillám és környéke a turisták egyik legkedveltebb célpontja. A kabinos panoráma felvonó ezen szakaszának megvalósulásával idelátogatók széles köre könnyebben megközelítheti a sípályát, a Zsitvay-kilátót, a Fekete-hegyet és a Mogyoróhegyi Kirándulóközpontot.”

Nagyvillám sípálya – Panoráma út (Parkoló)



A kabinos felvonó ezen szakaszának megépítésével a Panoráma úti parkolókból a település központja elérhetővé válik azon turisták számára is, akik rövidebb gyalogos távolságot megtételére képesek. Ennek a szakasznak a megépítésével a Panoráma útról elérhetővé válna a városközpont és számos látványosság kényelmes elérése, a központi parkolók használata nélkül.

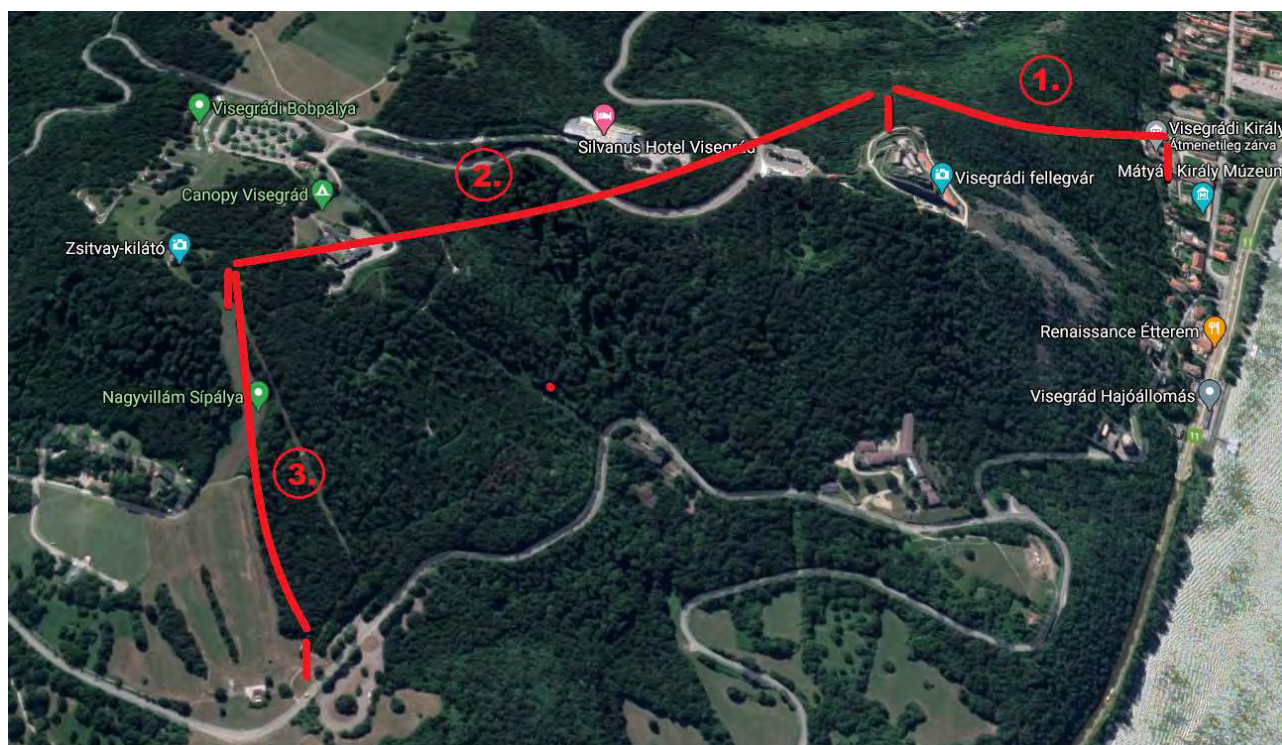

2. ábra: A kabinos felvonók kialakításának elvi rajza

2. Jelenlegi közlekedési állapot vizsgálata

2.1. Átfogó településszerkezeti vizsgálat

A Visegrádra érkező turistákat a településen megtekinthető turisztikai célpontok igen magas száma vonzza ide, akik többnyire 1 nap alatt szeretnék mindent megtekinteni. A látnivalók túlnyomó része a Panoráma út és a 11-es számú főút mentén helyezkedik el, ami egy 12 km hosszú körutat jelent, jelentős szintkülönbséggel. Ennek gyalogos körbejárására kevesen vállalkoznak, gépkocsival pedig többszöri ki- és becsatlakozást jelent a forgalomba, többszöri parkolóhely kereséssel.

A települést a turista forgalom mértékadó része a 11-es főúton közelíti meg. A főút mentén párhuzamos parkolás történik, a nevezetességek szemlélése a járművekből, és lekanyarodás a Panoráma vagy Rév utcákra a további látványosságok elérése érdekében. Ezek a tevékenységek jelentős forgalomlassító hatással vannak a főút forgalmára.

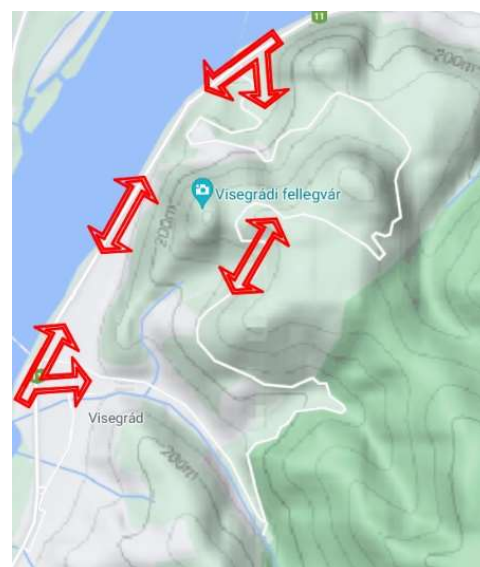

3. ábra: Főbb forgalmi irányok a 11-es Főúton és a Panoráma úton



A Panoráma utat észak felől a sípályára vezető csomópontban, dél felől a Rév utcán keresztül lehet megközelíteni és elhagyni a 11-es számú főútról. Ezeknek a csomópontoknak a jelenlegi áteresztő képessége nem tudja a turisztikai forgalom hullámaint optimálisan kezelni.

A parkolási lehetőségek száma a kiemelt időszakokban nem elegendő és nem kellőképp szabályozott, irányított. A megtelt parkolók miatti további parkolóhelyek keresése a forgalmat nagy mértékben lassítják a 11-es főúton, valamint a Panoráma úton egyaránt.



4. ábra: Forgalmi szituációk kialakulása a csomópontokban

A buszok a felsorolt közlekedési szituációkban hatványozottan lassítják a forgalmat, azok forgolódása és a kereszteződésekben történő mozgása, esetleg tolatással történő útkorrekciójuk különösen nagy torló hatást gyakorol a forgalomra.

A jelenlegi úthálózat a helyi lakosság közlekedési lehetőségeit teljes mértékben kiszolgálja, a problémát kizárólag a turisztikai szezonban kialakuló torlódások jelentik. Jelenleg a turisztikai attrakciók megközelítése minden irányból, minden gépjármű típusal lehetséges, ezáltal a minden irányba haladó buszok és személygépkocsik nagymértékben leterhelik a csomópontokat. A torlódások csökkentik a forgalomban résztvevők türelmét, mely szabálytalanságokhoz és balesetekhez vezethet, továbbá a levegő- és környezet szennyezés mértéke is jelentős nő.

2.2. Lokális településszerkezeti vizsgálatok

A település részletes vizsgálata során, a már kialakult közlekedési szituációkba történő lehetséges beavatkozásokat úgy kell meghatározni, hogy a globális forgalmi rend javítása érdekében kitűzött változtatásokkal összhangban legyen.

Fontos szempont, a helyi lakosság „hétköznapi” életének megfelelő színvonalú biztosítása a turisztikai időszakban is. Ez leginkább a belvárosi parkolásban és közlekedésben jelentkezik, a hivatalok, boltok, templom, stb. elérése érdekében.

A lokális beavatkozási pontok és célkitűzések:

1. A Panoráma út, valamint a 11-es főút torlódásának csökkentése a turisztikai szezonban,
2. Rendezvény téren a burkolt parkolók hiányának megoldása,
3. Belvárosi (Duna parti) parkolók fejlesztése,
4. Kerékpáros forgalom fejlesztése,
5. Rév utca forgalomtechnikai átalakítása,
6. A helyi lakosság belvárosi parkolási nehézségeinek kiküszöbölése a turisztikai szezonban,
7. Széchenyi téri csomópont forgalmi helyzetének szabályozása,
8. Mátyás Király utca felső szakaszi parkolási rendjének kialakítása,
9. Fő utca, Nagy Lajos utca, Széchenyi utca és Zách Klára utca parkolási rendjének szabályozása,
10. Motoros közlekedés szabályozása a Panoráma úton (a Mátyás Király utca irányából),
11. 11-es út és a Panoráma út Északi csatlakozásánál lévő csomópont fejlesztése,
12. Okos turisztikai parkolási rendszer kialakítása,
13. Meglévő Parkolók fejlesztése a Panoráma út mentén,
14. Panoráma útburkolat javítási- és fejlesztési munkái,
15. Gyalogos átkelőhely kialakítása a Rév utcában,



16. 11-es számú főút balesetmegelőzési intézkedései.

(1.sz. melléklet: Átnézeti helyszínrajz a beavatkozásokkal)

3. Javasolt beavatkozások

3.1. Átfogó településszerkezeti beavatkozások lehetőségei

Hosszú távon a megoldást a turisztikai forgalomra méretezett úthálózat és parkoló rendszer kialakítása jelentheti. Ennek elérése több lépésben valósulhat meg.

Nulladik lépésben meg kell határozni a közlekedési rendszer főbb elemeit, céljait:

- A 11-es főút érkező és távozó forgalmának biztosítása a Panoráma út északi végén lévő csomópont fejlesztésével
- A 11-es főút érkező és távozó forgalmának biztosítása a Rév utcai csomópont fejlesztésével
- A Panoráma út szabályozása (szükség szerinti szélesítése) és burkolatjavítása
- A 11-es főútról nyíló belvárosi és Duna parti parkolók fejlesztés
- A Panoráma útról nyíló parkolók fejlesztése
- A Parkolók üres férőhelyeinek számáról tájékoztató okos tábla és mobil applikációs rendszer kidolgozása

Első lépésben a forgalomtechnikai beavatkozásokkal kezelhető akut problémákat lehet megoldani:

- amikkel a helyi lakosság közlekedési és parkolási kényelme fenntarthatóvá válik,
- a forgalomtechnikai szituációk leegyszerűsíthetőek (5. 6. 7. és 8. ábra)

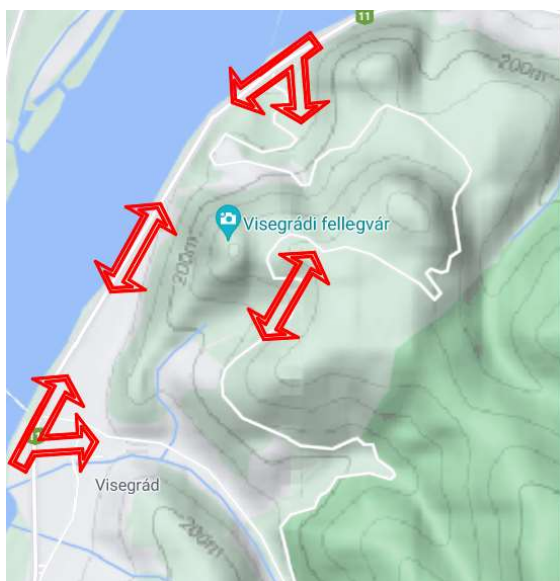

5. ábra: Buszok jelenlegi közlekedési irányai



6. ábra: Buszok tervezett forgalmi irányja



7. ábra: Buszok jelenlegi forgalmi szituációja csomópontokban



8. ábra: Buszok tervezett forgalmi szituációja csomópontokban

Második lépésben az úthálózat fejlesztésére irányuló útépítési beavatkozásokat lehet elvégezni, valamint a parkolási rendszer korszerűsítését lehet megkezdeni:

- amikkel a 11-es főút és a Panoráma út forgalma felgyorsítható és a csomópontok áteresztő képessége növelhető a turisztikai szezonban,
- a parkolók szabad helyeiről tájékoztatást adó rendszer kiépítésével irányítani lehet a forgalmat, és csökkenteni lehet a parkoló helyeket keresgélő – feleslegesen közlekedő - járművek számát.
- belvárosi parkolók korszerűsítésével és fejlesztésével a parkolást javítani lehetséges, a településkép fejleszthető.

Harmadik lépésben Visegrád Város 2020-as Fejlesztési programjainak előrehaladásához igazodva (kabinos felvonó építése, Hop on – Hop off busz) a parkolási rendszer optimalizálható, valamint az úthálózatot lehet korszerűsíteni, hogy annak nivóssága méltó legyen a visegrádi látványosságok színvonalához,

- a Panoráma úti és Duna-parti parkolók szükség szerinti fejlesztésével,
- a Panoráma út egységes padkarendezésével, szalagkorlát és támfal kialakítási munkáival.

A Visegrádra látogató turisztikai forgalom és a helyi lakosság legfőbb érdeke is az, hogy egy jól átlátható egyszerűen és hatékonyan működő forgalmi rend kerüljön kialakításra. A főváros felől a torlódásokból Visegrádra érkező sofőrök a legegyszerűbb és leggyorsabb parkolást keresik, amiben egy egységes és egyszerű rendszer nagy segítségükre lehet.

Az egyszerűsítésnek meg kell jelennie a tájékoztatásban, a forgalmi rendben és a parkolásban egyaránt.

Tájékoztatás:

- Azonos, jól átlátható – az egyirányú forgalmi rendre és parkolókra vonatkozó – tájékoztató táblák kihelyezése.
- A parkolók üres helyeiről tájékoztatást adó „okos” parkolási tájékoztató rendszer kiépítése.
- A parkolók üres helyeiről tájékoztatást adó mobil applikáció fejlesztése.

Forgalmi rend:

- A forgalom túlnyomó része a 11-es úton Budapest irányából érkezik. A belvárosi rész tehermentesítése érdekében a forgalom jelentős részét már itt a Panoráma úti turisztikai attrakciók irányába lehetne terelni,
- Motiválni lehet a turistákat megfelelő tájékoztatással, hogy a Panoráma úti parkolóban parkoljanak és gyalogosan közelítsék meg a Belvárosi részt – akár a Hop On Hop Off buszokkal, akár az erdei gyalogos utakon, akár a későbbiekben tervezett Kabinos felvonóval.



- A 11-es útról történő lekanyarodás és arra történő rákanyarodás áteresztő képességének növelése elengedhetetlen az érkező és távozó forgalmi torlódások elkerülése érdekében.

Parkolás:

- A meglévő parkolók befogadó képességeinek maximalizálása a parkoló helyek felfestésével és a parkolók forgalmi rendjének kialakításával lehetséges,
- A meglévő parkolók bővítése az okos parkolási rend statisztikáiból felmért igények alapján,
- A tervezett kabinos felvonó végpontja környezetében kialakításra kerülő nagyméretű új parkoló építése,
- A turisták nagyméretű turisztikai parkolóba történő irányítása, a belvárosi parkolásban a helyi lakosság prioritizálása.

3.2. Lokális beavatkozások lehetőségei

1. A Panoráma út, valamint a 11-es főút torlódásának csökkentése a turisztikai szezonban

A Panoráma út buszforgalmának **egyirányúsítása** jelentős mértékben javíthatja a forgalom tempóját, valamint a parkolóba vezető csomópontok áteresztő képességét. A Panoráma úton a buszok számára északról déli irányba történhet a forgalom haladása, mely forgalomtechnikai beavatkozással kialakítható. Ezáltal a 11-es főúton egy főleg délről északra történő forgalom alakul ki, így a 11-es főút csomópontjainak jelentősen javulhat a tempója.





2. Rendezvény téren a burkolt parkolók hiányának megoldása

A Rendezvény téren a meglévő murvás parkoló környezetében a meglévő térköves parkolóhoz hasonló, út és parkolók kialakítása célszerű lenne, a településkép és az ott lakók kényelme érdekében.

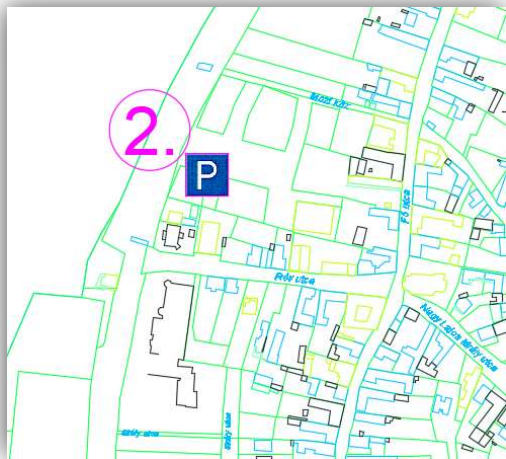

9. ábra: Egy lehetséges kialakítás

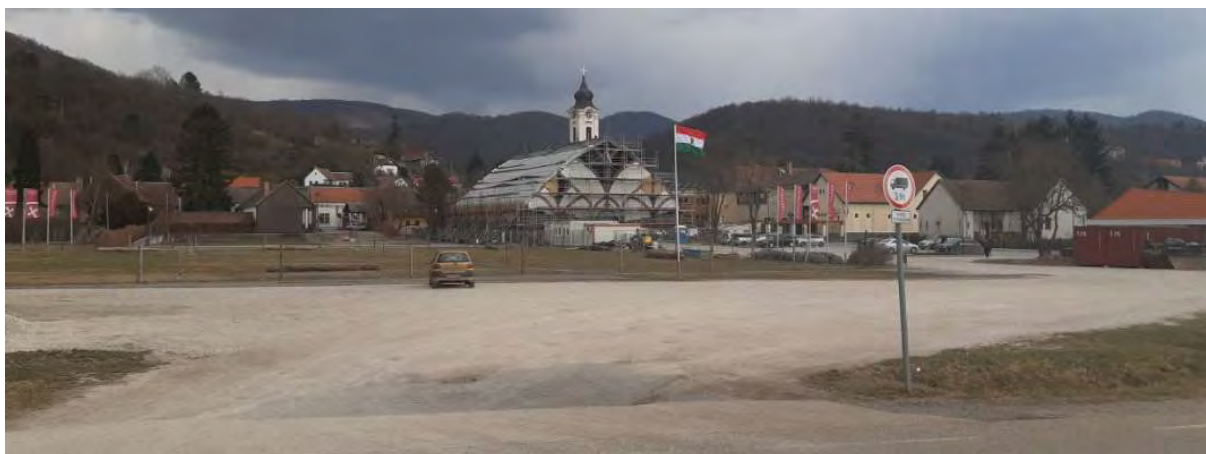

10. ábra: Jelenlegi állapot

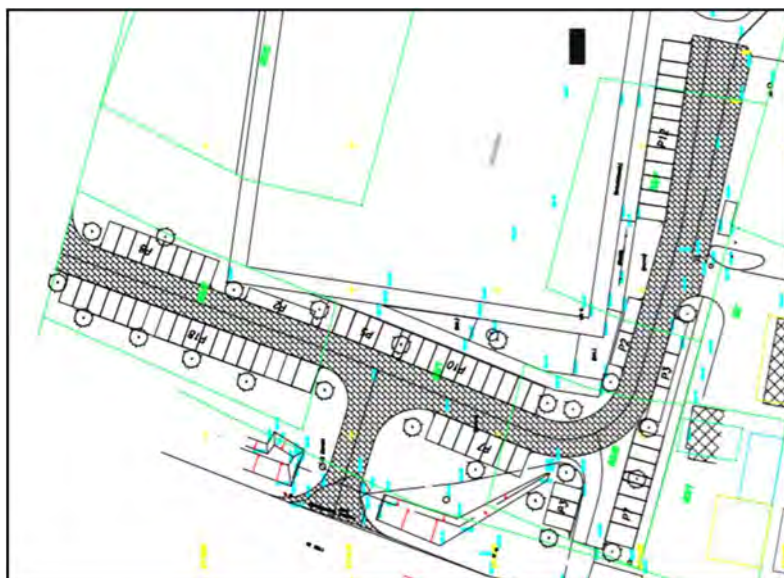

11. ábra: Tervezett kialakítás



3. Belvárosi (Duna-parti) parkolók fejlesztése

A Sportpálya mellett (Duna parton), valamint a Városközponti parkoló kialakítása (Palotaház és Rendezvénytér között) a belváros rendezett turisztikai parkolásának szabályozásához nagyban hozzájárulhat. (8.ábra)



12. ábra: Városközponti parkoló és sétány kialakítása
(forrás: Visegrád Fejlesztési Program 2020)

A belvárosi parkolóhelyek számának növelése érdekében rendelkezésre álló területek fejlesztése a településkép fejlődésének és a belvárosi turisztikai attrakciók és szolgáltatások elérésének érdekében.

4. Kerékpáros forgalom fejlesztése

A kerékpáros forgalom gerince a Panoráma út irányából a Mátyás Király út, Nagy Lajos utca és Rév utca vonala. A Rév utcai szakaszon nyitott kerékpársáv kerülhet kialakításra, míg a Nagy Lajos utca – Mátyás Király utca szakaszon kerékpáros nyom létesülhet, a kerékpáros forgalom biztonságos és rendezett vezetése érdekében.



13. ábra: Kerékpárnyom lehetséges kialakítása



14. ábra: Kerékpársáv lehetséges kialakítása

5. Rév utca forgalomtechnikai átalakítása

A lakossági közvélemény meghallgatása után, valamint a főbb műszaki irányelveket is figyelembe véve, a Rév utca forgalomtechnikai átalakítása több szempontból is indokolt.

A Rév utca teljes hosszában, ha megszűnik a parkolás, nyitott kerékpársáv kerülhet kialakításra mindkét oldalon, melyet a közúti forgalom a kikanyarodásnál igénybe tud venni. Emellett a forgalmi sávok is kényelmesebben használhatóak lesznek a közlekedők számára.

Hosszútávon, Budapest irányába külön kanyarodósáv és ehhez kapcsolódóan a 11-es főút mentén gyorsítósáv kerülhetne kialakításra, ami nagy mértékben javítaná a csomópont áteresztő képességét a turisztikai időszakban. Ennek elválaszthatatlan feltétele a gyalogos aluljáró meghosszabbítása, valamint a buszmegálló áthelyezése.

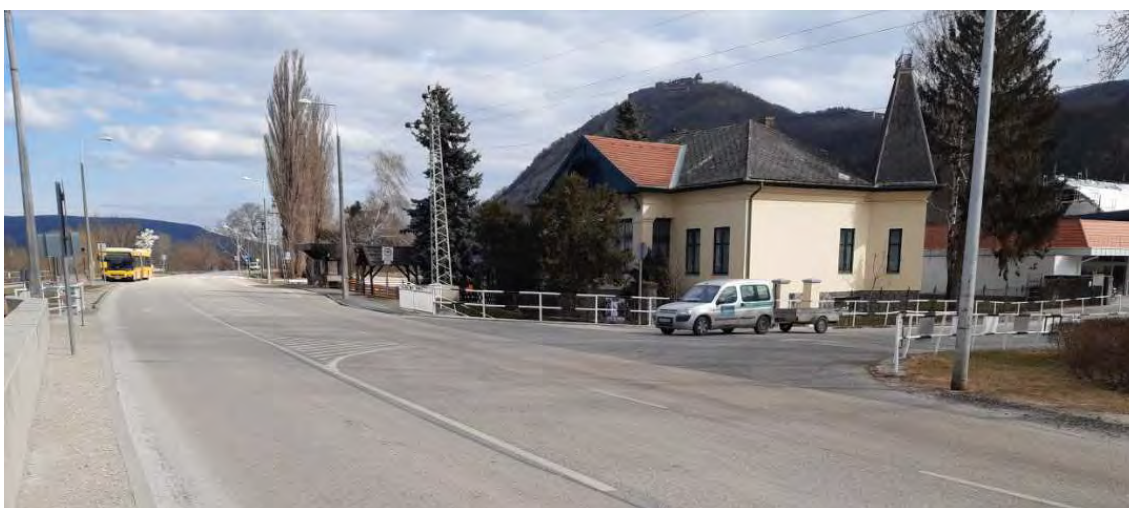

55. ábra: 11-es főút - Rév utca útkereszteződés, jelenlegi állapot



6. A helyi lakosság belvárosi parkolási nehézségeinek kiküszöbölése a turisztikai szezonban

A helyi lakosság életminőségének megtartása érdekében biztosítani lehetne a belvárosi üzletek és hivatalok környezetében a parkolást a helyi lakosoknak a turisztikai időszakban is.



Az ide vonatkozó Önkormányzati felmérés megosztotta a lakosságot.

Szakmailag bármely megoldás elfogadható, ami kellően szabályozott és egyértelmű megoldást biztosít az ide látogató hétfélig turisták és a hét minden napján közlekedő helyi lakosok számára.

A helyi lakosok priorizálásának egyik lehetséges módja a külön parkolási engedélyek kiadása (a lakosoknak) és a parkolás ehhez igazított szabályozása.



Ennek megoldási lehetősége a táblákkal történő szabályozás, különleges esetben, a hagyományos színektől eltérő felfestés.

7. Széchenyi téri csomópont forgalmi helyzetének szabályozása

A csomópontban, a jelenlegi helyzet félreérthető, a jobbkezes forgalmi rend keveredik a körforgalom-szerű helyzettel. A jelenleg nem egyértelmű forgalmi helyzetet egyértelművé célszerű tenni függőleges és vízszintes forgalomtechnikai elemekkel.

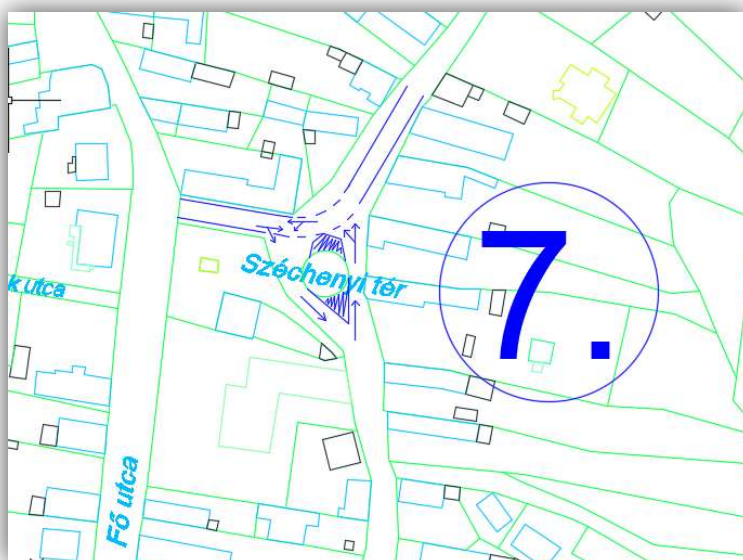



66. ábra: Illusztráció

8. Mátyás Király utca felső szakaszi parkolási rendjének kialakítása

A temetőbe érkező helyi lakosság parkolását a turisztikai szezonban is biztosítani szükséges.

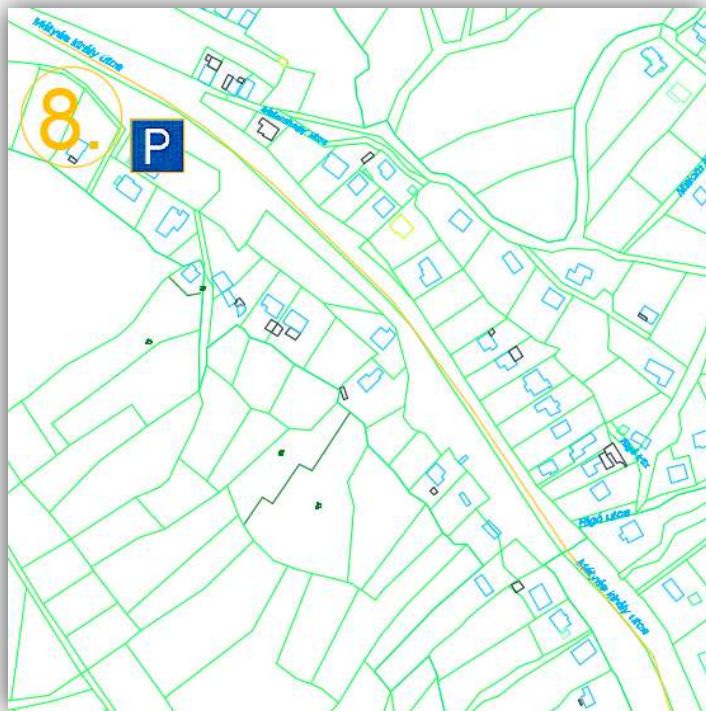

Ennek egyik lehetséges módja a temető környezetében a parkolást időkorlátozással szabályozni, így a hosszabb időre érkezők másik parkoló helyet választanak. A Mátyás Király utcában a temetőtől a Panoráma út irányába a parkolás szabályozása válhat szükségessé (tiltással és parkolóhelyek kialakításával), a Pilisi Parkerdő Zrt. által kihelyezett sorompós parkolás miatt (Apátkút felé).

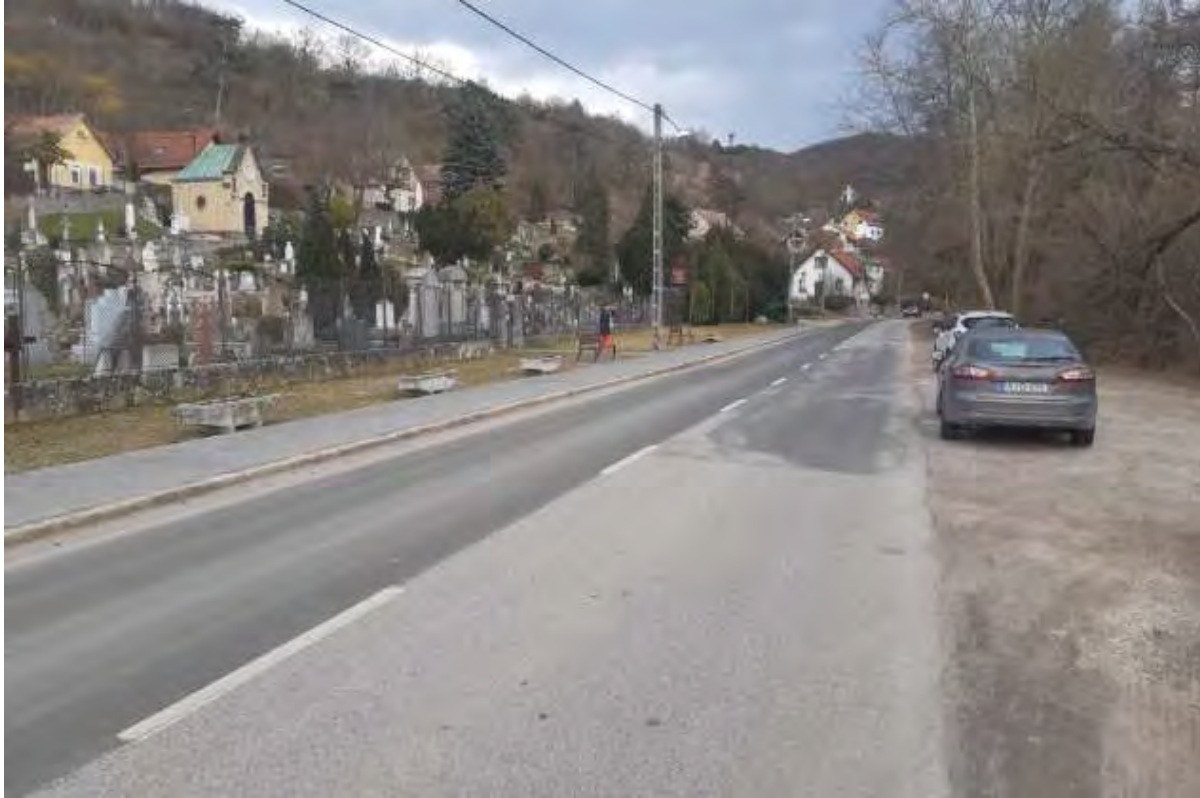

17. ábra: Jelenlegi állapot

9. Fő utca, Nagy Lajos utca, Széchenyi utca és Zách Klára utca parkolási rendjének szabályozása



A Fő utcai parkolás kialakításánál (Rév utca és Rákóczi utcai szakaszon) a cél, az ott lakók kényelmének biztosítása, valamint a Rév utcai üzletekbe érkezők parkolásának megoldása.

A parkolást - a kanyarulatok belátását szem előtt tartva - mindkét oldalon váltakozva célszerű kialakítani. A keskeny szakaszokon nem lehet parkolóhelyeket létesíteni, ott közúti tiltó táblával kell a megállási tilalmat szabályozni.

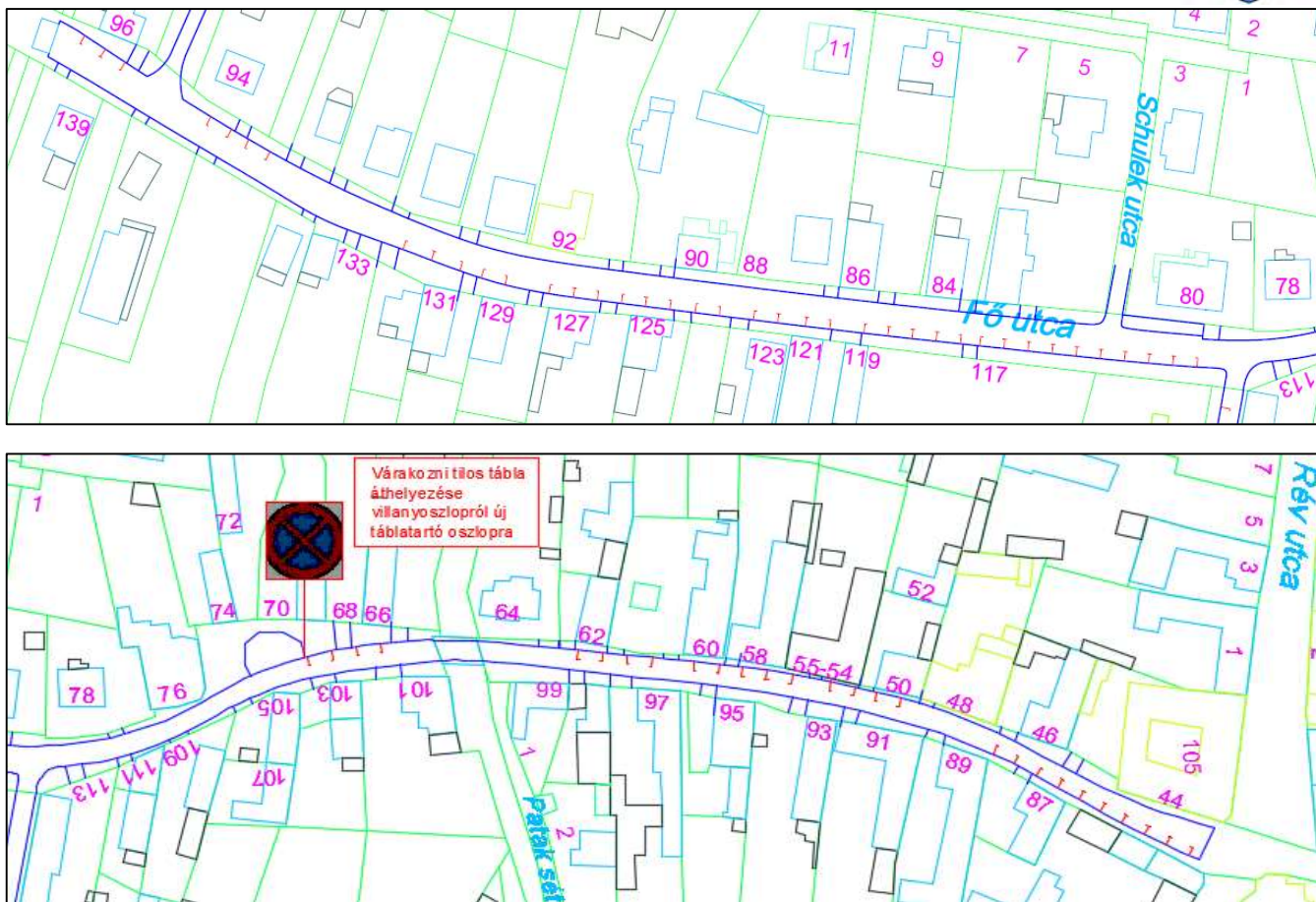

18. ábra: A Fő utcai parkolás felfestésének egy lehetséges módja

A Rév utca – Nagy Lajos utcai szakaszon a párhuzamos parkolást a kerékpársáv és a kerékpáros nyom feltételezett kialakítása miatt szabályozni célszerű. A Rév utcai szakaszon megszűnhet a parkolás, a Nagy Lajos utcán pedig felfestésre kerülhet.

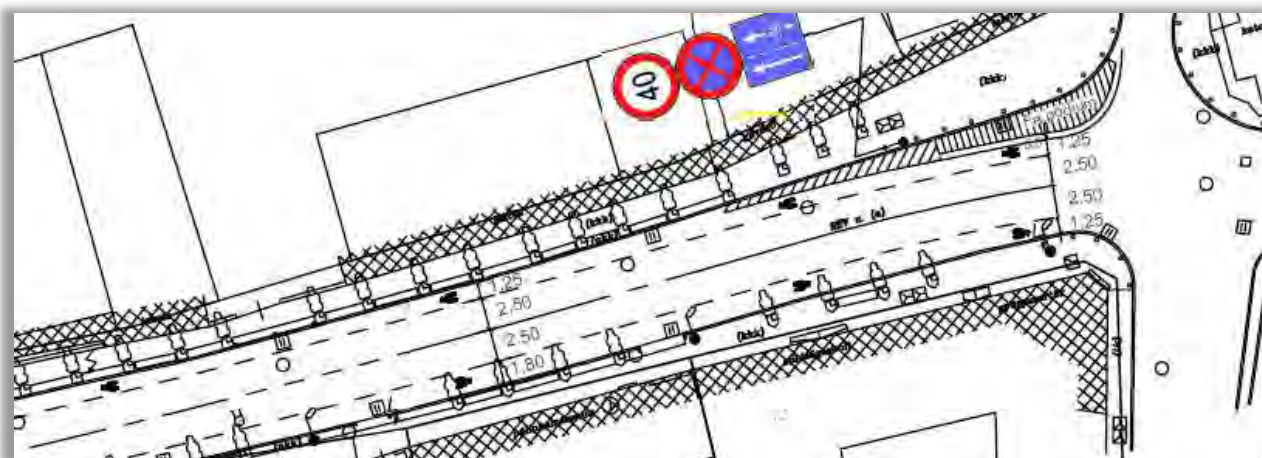



19. ábra: Nagy Lajos utca lehetséges párhuzamos parkolási elrendezés (forrás: DE-MA Projekt Kft. helyszínrajz)

A Széchenyi utca és Zách Klára utca egyes szakaszain szintén a lakosság javára célszerű a parkolást kialakítani. Ez a Széchenyi utcát (a Széchenyi tér és Nagy Lajos utca szakaszon), a Zách Klára utcát pedig a Nagy Lajos utca vége felől kialakított parkolóknál érinti.



20. ábra: A Széchenyi utca érintett szakasza



21. ábra: Zách Klára utca érintett szakasza



10. Motoros közlekedés szabályainak szabályozása a Panoráma úton (a Mátyás Király utca irányából)

A Panoráma út felfelé vezető szakasza (a Mátyás Király utca irányából) a motorosok számára leginkább veszélyes szakasz. Ezen a részen már nincsenek motorral közlekedő lakók, így a motoros forgalom ezen szakaszon történő korlátozása a helyi lakosság hazajutását nem korlátozná.



22. ábra: Illusztráció

11. 11-es számú főút és a Panoráma út Északi csatlakozásánál lévő csomópont fejlesztése

A Budapest felől érkező forgalom Panoráma útra történő gyors rávezetésével jelentősen javítható a globális forgalmi helyzet. Ehhez a csomópont fejlesztése hosszútávon elengedhetetlen.

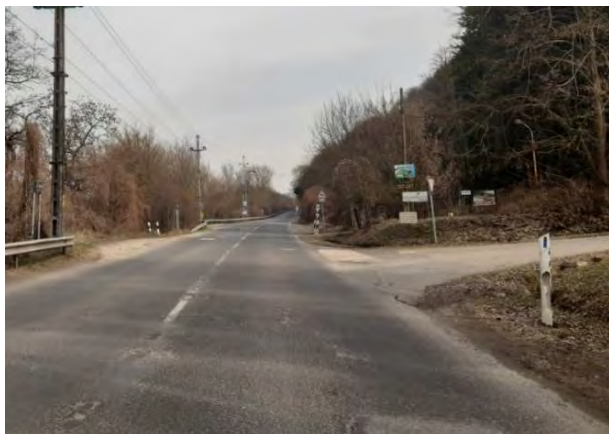

23. ábra: Jelenlegi állapot

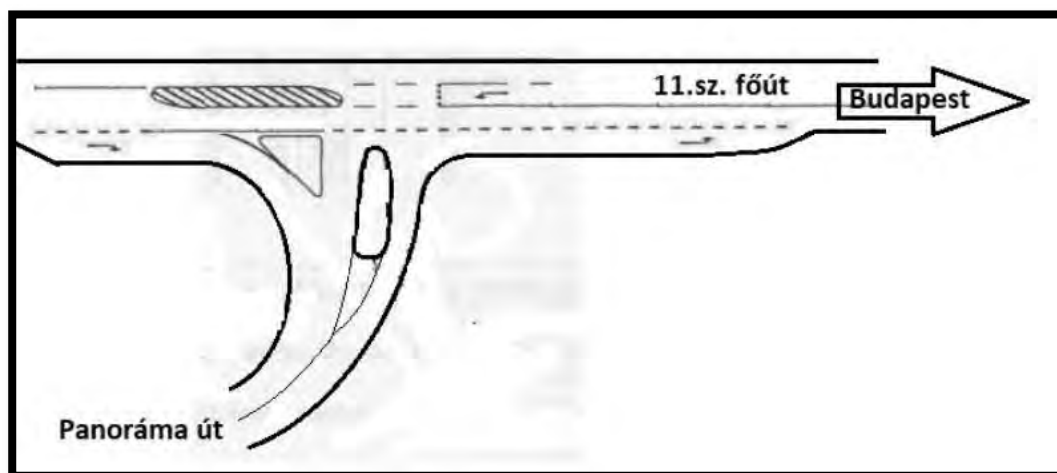

24. ábra: A csomópont fejlesztésének egy lehetséges módja

12. Okos turisztikai parkolási rendszer kialakítása



25. ábra: Illusztráció

A már több településen is hatékonyan alkalmazott, az üres parkolóhelyek számáról tájékoztatást adó okos táblák kihelyezésével és az ehhez tartozó telefonos applikációval a turisztikai forgalom nagymértékben irányítható, monitorozható. A belvárosi rész így várhatóan nagymértékben tehermentesíthető lehet, amennyiben a Panoráma úti parkolókból a belvárosba bejutás lehetősége megfelelő színvonalon biztósított.

13. Meglévő Parkolók fejlesztése a Panoráma út mentén

A parkoló rendszer monitorozásával, a parkolási igények felmérésével, a szükséges parkoló bővítések felmérhetőek, azok célirányos kiépítésével a parkolás fejlesztése komplettírozható. Szükség esetén mérlegelni kell majd a parkolók bővítésének lehetőségeit, valamint szükség szerint célirányosan új területeken kell parkolást biztosítani a torlódások elkerülése érdekében.

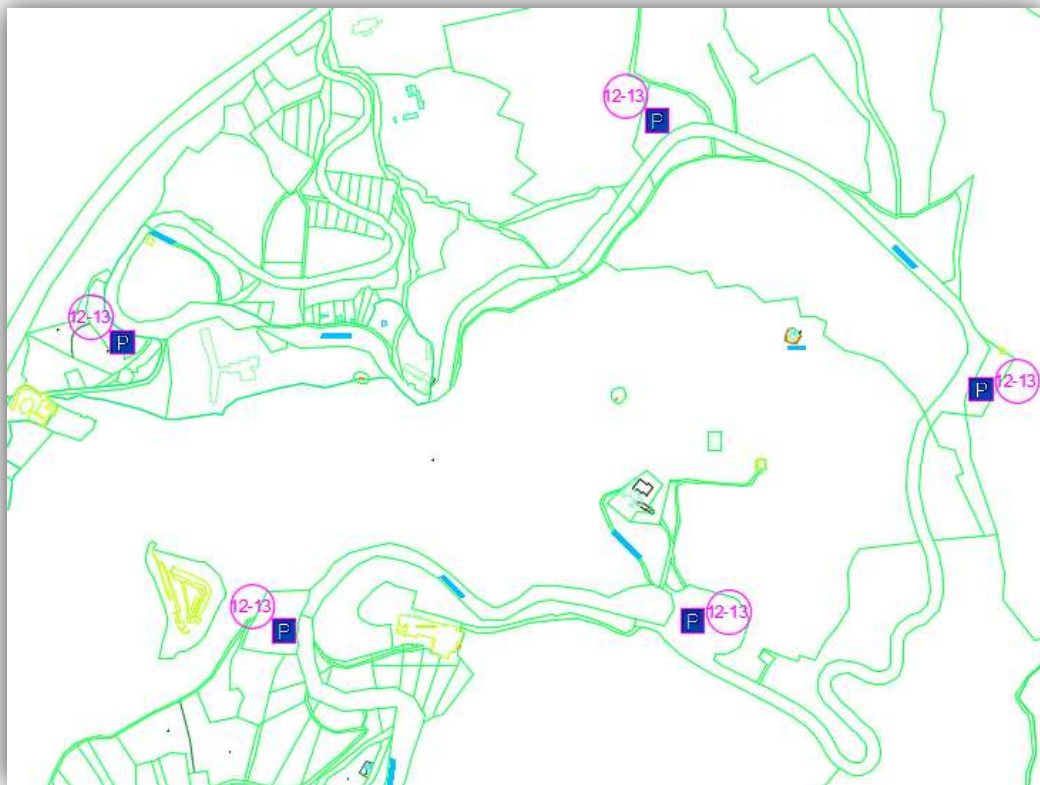

14. Panoráma útburkolat javítási- és fejlesztési munkái

A jelenlegi burkolat rossz állapotú. Annak folyamatos karbantartása elkerülhetetlen. Nagymértékű javítást azonban hosszútávon csak új, nagyfelületű aszfaltréteg építésével lehet elérni. Ezzel összhangban az egységes kép érdekében támfal építési és javítási munkákat javasolt végezni, valamint a padka és szalagkorlát cseréjés is nagymértékben javítaná az útszakasz színvonalát.



26. ábra: Jelenlegi állapot

Figyelembe véve az útszakaszon elhelyezkedő turisztikai attrakciók volumenét, elengedhetetlen egy színvonalas út kiépítése, mely a hely múltját méltón tiszteli.



27. ábra: Egy lehetséges kialakítás

15. Gyalogátkelő hely kialakítása a Rév utcában

A turisztikai időszakban megnövekedett gyalogosforgalom biztonságos átvezetése érdekében gyalogátkelő hely kialakítása javasolt a Rév utca 11-es főút felőli végén. Erre a legalkalmasabb hely a gyalogos feljáró korláttal határolt vége.



28. ábra: Illusztráció



16. 11-es számú főút forgalom lassító intézkedései

Sajnálatos módon a 11-es számú főút belterületi szakaszán igen magas a megengedett sebességet meghaladó tempóban közlekedő járművek száma. A teljes belterületi szakaszon javasolt különböző forgalomtechnikai elemek beiktatásával mérsékelni a sebességet és az előírt sebesség betartását segíteni.

A településre beérkezéskor, valamint a Rév utcai csomópont frekvenciált környezetének megközelítésekor javasolt a járművek tempójának direkt módon történő mérséklése (pl. középszigettel), a köztés szakaszon, pedig vizuális indirekt megoldások alkalmazásával (pl. sebességmérő kamerák, burkolat átvágások)

A 11-es főút bizonyos pontjain megfontolható a gyalogátkelőhely kialakítása is, mint forgalomlassító közlekedésbiztonsági elem. Visegrád Város Önkormányzata által végzett lakossági felmérés során is felmerült ez a szakasz (pl. a „nagyparkolónál”), mint kezelendő terület.

A főút forgalomlassító intézkedéseire vonatkozó megvalósíthatósági eszközök tárháza együtt mozog a szakági kutatások és fejlesztések alakulásával, így a műszaki megoldás pontos típusa a kialakításkor egyeztetendő az érintett hatóságokkal és szakmai szervezetekkel.



29. ábra: Példa a sávelhúzás középszigettel kialakítására



30. ábra: Példa a burkolat átvágásra



31. ábra: Példák a kamerás forgalomcsillapító eszközökre



4. Javasolt beavatkozások ütemezése

4.1. Első ütem

Buszforgalom egyirányúsítása a Panoráma úton (1)

Kerékpáros forgalom fejlesztése (4)

Parkoló fejlesztések I.üteme: Rendezvény tér (2)

Belvárosi parkolásnál a helyi lakosság prioritizálása (6)

Széchenyi téri csomópont forgalomtechnikai átalakítása (7)

Mátyás Király utca felső szakaszi parkolási rendjének kialakítása (8)

Fő utca, Nagy Lajos utca, Széchenyi utca és Zách Klára utca parkolási rendjének szabályozása (9)

Motoros közlekedés szabályozása a Panoráma úton (10)

4.2. Második ütem

Parkoló fejlesztések 2. üteme: Belvárosi és Dunaparti parkolók fejlesztése (3)

Rév utca forgalomtechnikai átalakítása (5)

11-es út és a Panoráma út Északi csatlakozásánál lévő csomópont fejlesztése (11)

Okos parkolási rendszer kiépítése (12)

Rév utcai gyalogos átkelőhely létesítése (15)

11-es számú főút balesetmegelőzési intézkedései (16)

4.3. Harmadik ütem

Parkoló fejlesztések 3. üteme: Panoráma úti parkolók bővítése (13)

Panoráma út burkolat javítási- és fejlesztési munkái az attrakciók megközelítése érdekében (14)



5. Balesetmegelőzés



32. ábra: Halálos balesetek száma 1 millió főre vetítve az EU-ban, 2018. (forrás: www.statista.com)

Magyarország egy 2018-es Európai Uniói felmérésen a halálos balesetek számát tekintve a 6. helyen állt. A balesetmegelőzésre és a közlekedési kultúra fejlesztésére komoly erőfeszítéseket téve, meg kell célozni, hogy az Északi és Nyugati országok közé felzárkózzunk.

A baleseti statisztikákat vizsgálva arra a következtetésre jutunk, hogy a vezető ok, továbbra is a gyorsajtás, és legnagyobb veszélyben a gyalogosok és a kerékpárosok vannak.

A közlekedési kultúra alakulása, fejlődése nagyon lassan megy végre, ahhoz a komplett lakosság szemléletének változása szükséges. A szokások alakulásában forgalomtechnikai eszközökkel hatékonyan lehet segíteni.

A tájékoztatást adó (mint pl. a sebesség kijelző világító tábla) rendszerek a forgalomban résztvevők számára és a gyalogosok számára is mutatja jármű tempóját. A rendszer telepítése a technológia haladásával egyre megbízhatóbb és költséghatékony módon megoldható.

A rendszám felismerő traffipax rendszerek a bírság erejével hatnak a gépjármű vezetőkire. A különböző típusú rendszerek alkalmazásával a különböző módon motiválható járművezetők is a tempójuk csillapítására bírhatóak.

A burkolatba épített akusztikai jelzések a fáradt sofőrök figyelmét hívják fel, hogy lakókörnyezetbe érkeztek.

Ezek a forgalomtechnikai eszközök a sebességre és a veszélyhelyzetre figyelmeztető és tájékoztató táblázással együtt hatékonyak.



Baleseti okok 2021-ben 04.30-ig régióként

	Ny-D	K-D	D-D	K-M	D-A	É-A	É-M	Össz.:
Gyorshajtás	120	127	110	329	156	192	144	1178
Elsőbbségi jog	85	86	60	337	127	134	73	902
Kanyarodás	46	56	35	184	62	67	46	496
Követési táv.	26	30	22	116	27	28	15	264
Gyalogos hiba	7	4	8	74	15	17	14	139
Előzés	9	16	9	22	19	14	6	95
Figyelmetlenség	25	16	13	28	12	20	12	126
Műszaki hiba	3	0	3	2	1	3	1	13
Egyéb	18	21	23	63	29	25	22	201

33. ábra: Vezető baleseti okok 2021 (forrás: Magyar Autóklub)

A modern társadalom kiemelkedő fontosságú szempontja a biztonság. A biztonságos közlekedés kialakításának főbb eszközei:

- Veszélyes szituációktól mentes forgalomtechnikai megoldások
- Forgalmi rend betartatása
- Monitoring, szükség esetén beavatkozás

Visegrád életében a fő veszélyforrást a 11-es számú országos főút jelenti. Az átmenő forgalom elterelése a belterületi szakaszcól nem is várható, hiszen nincs lehetőség elkerülő út építésére. A teljes belterületi szakaszon meg kell oldani a forgalom tempójának csillapítását.

A településre - mindkét irányból - beérkező forgalom figyelmét azonnal fel kell hívni, hogy belterületi szakasz következik, és lehetőséget sem szabad hagyni a 90 km/órás tempó folytatására (pl. sávelhúzás középzigettel)

Ezt követően törekedni kell különböző optikai szabályozási eszközökkel a megengedett sebesség betartására.

A Rév utcai csomópont környezetében szintén különös figyelmet kell fordítani a sebességtúllépés megelőzésére.

A Panoráma úton a motorosok ön- és közbiztonsága érdekében szintén optikai forgalomtechnikai eszközökkel biztosítani kellene a tempó mérséklését, hiszen számukra ez egy hagyományosan közkedvelt terület.

6. Összegzés

A koncepció tervben leírtak a kitűzött célokra és frekvenciált helyszínekre, valamint a várost átfogó közlekedési sajátosságaira fókuszálnak.

Mint ahogy a bevezető részben említésre került, a terv célja: a turisztikai szezonban kialakuló szélsőséges közlekedési csúcsok és torlódások mérséklése - a közlekedési hálózat fejlesztésével, a lakosság igényeit is szem előtt tartva.



Vannak olyan közlekedéssel összefüggő témák, melyek nem kerültek most kiemelésre, de folyamatos törődést és feladatot ró minden településre. Megemlítve a beruházások megvalósítása során a szűkebb környezet, például a történelmi helyszíneken alkalmazott anyagok, esztétikai megjelenését, vagy a közlekedési elemek nyilvántartását üzemeltetését.

A későbbiekben értékelni szükséges a kitűzött célok és feladatok megvalósulását. Ennek az értékelésnek a tükrében felülvizsgálandók a koncepció elemei.

Alapvető cél a fenntartható, élhető, biztonságos környezet megteremtése, megőrzése.





7. Mellékletek:

1.sz melléklet: Átnézeti térkép a beavatkozásokkal

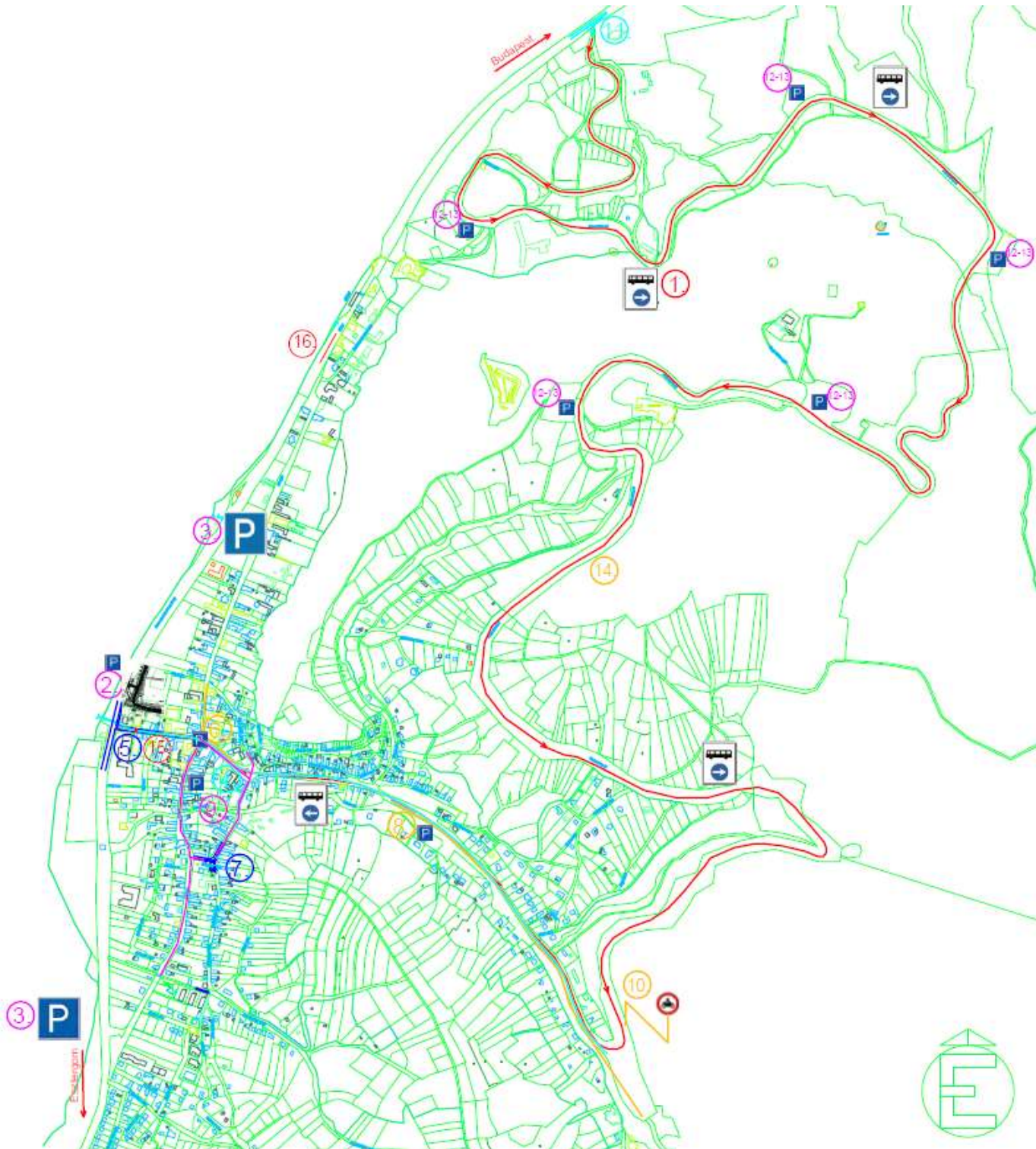

**Visegrád Város Önkormányzata Polgármesterének
115/2021. (VI. 10.) határozata**

A lakossági víz- és csatornaszolgáltatás támogatására kiírt pályázatról

A jogalkotásról szóló 2010. évi CXXX. törvény 23. § (2) bekezdésében, illetve katasztrófavédelemről és a hozzá kapcsolódó egyes törvények módosításáról szóló 2011. évi CXXVIII. törvény 46. § (4) bekezdésében kapott felhatalmazás alapján, a veszélyhelyzet kihirdetéséről szóló 27/2021. (I. 29.) számú kormányrendelet 1. § tekintettel, és annak további meghosszabbításáról szóló 271/2021. (V. 21.) számú kormányrendelet értelmében az alábbi döntést hozom:

1. A vízgazdálkodásért felelős miniszter – a pénzügyminiszterrel és az emberi erőforrások miniszterével egyetértésben – pályázatot írt ki a Magyarország 2021. évi központi költségvetéséről szóló 2020. évi XC. törvény (a továbbiakban Kvtv.) 3. A helyi önkormányzatok kiegészítő támogatásai melléklet 2.1.1. jogcíme szerinti „Lakossági víz- és csatornaszolgáltatás támogatására”,
2. a pályázat önerő nélküli,
3. a pályázat a DMRV-vel együttműködve benyújtásra kerül.

Határidő: azonnal

Felelős: Eöry Dénes polgármester

Végrehajtásért felelős: dr. Szabó Ferenc jegyző

Eöry Dénes
polgármester

dr. Szabó Ferenc
jegyző

A kiadvány hiteles:
2021. június 10.

KIVONAT

Visegrád Város Önkormányzat Képviselő-testületének 2021. június 24-én megtartott nyílt üléséről készült jegyzőkönyvéből

Visegrád Város Önkormányzat Képviselő-testülete, 7 igen szavazattal, ellenszavazat és tartózkodás nélkül a következő határozatot hozta:

Visegrád Város Önkormányzat Képviselő-testületének 116/2021. (VI. 24.) határozata

A veszélyhelyzet ideje alatt hozott polgármesteri határozatok elfogadásáról

Visegrád Város Önkormányzat Képviselő-testülete elfogadja a veszélyhelyzet ideje alatt hozott polgármesteri határozatokat, és az azok végrehajtásáról szóló polgármesteri tájékoztatót.

Határidő: azonnal

Felelős: Eöry Dénes polgármester

Végrehajtásért felelős: dr. Szabó Ferenc jegyző

Eöry Dénes
polgármester

dr. Szabó Ferenc
jegyző

A kiadvány hiteles:
2021. június 24.

KIVONAT

Visegrád Város Önkormányzat Képviselő-testületének 2021. június 24-én megtartott nyílt üléséről készült jegyzőkönyvéből

Visegrád Város Önkormányzat Képviselő-testülete egyhangúlag, 7 igen szavazattal, ellenszavazat és tartózkodás nélkül a következő határozatot hozta:

Visegrád Város Önkormányzat Képviselő-testületének 117/2021. (VI. 24.) határozata

A Képviselő-testület munkatervéről

Visegrád Város Önkormányzat Képviselő-testülete:

1. Visegrád Város Önkormányzat 4/2011. (III. 24.) sz. Rendelete a Képviselő-testület és szervei szervezeti és működési szabályzatáról 8. § 1. pontja alapján éves munkaterv alapján tartja üléseit,
2. a 2021. évi munkatervet a határozat melléklete tartalmazza,
3. a képviselő-testületi ülések hetében – a bizottságok által meghatározott időpontban, és napokon – a Képviselő-testület bizottságai ülést tartanak.

Határidő: 2021. december 31.

Felelős: Eöry Dénes polgármester

Végrehajtásért felelős: dr. Szabó Ferenc jegyző

Eöry Dénes
polgármester

dr. Szabó Ferenc
jegyző

A kiadvány hiteles:
2021. június 24.

VISEGRÁD VÁROS
KÉPVISELŐ-TESTÜLETÉNEK

2021. évi munka- és ülésterve

2021. 06. 24.

1. 2021. évi képviselő-testületi munkaterv elfogadása

Előterjesztő: jegyző

2. 2021. évi költségvetési rendelet módosításáról

Előterjesztő: polgármester

3. A polgármester szabadsága ütemezésének jóváhagyásáról

Előterjesztő: polgármester

2021. 09. 30.

1. A temetőről és a temető használat szabályairól szóló 6/2017. (II. 16.) önkormányzati rendelet éves felülvizsgálatáról

Előterjesztő: jegyző

2. Az önkormányzat 2021. I. félévének költségvetési beszámolójáról

Előterjesztő: polgármester

3. Beszámoló a Fellegvár Óvoda 2020/2021 nevelési évi tevékenységéről

Előterjesztő: óvodavezető

4. A Visegrádi Német Nemzetiségi Önkormányzattal kötött együttműködési megállapodás felülvizsgálatáról

Előterjesztő: jegyző

2021. 10. 28.

1. Beszámoló a 2021. évi Visegrádi Nemzetközi Palotajátékokról

Előterjesztő: Pro Visegrád Nonprofit Kft ügyvezetője

2021. 11. 25.

1. Beszámoló a 2021. évi költségvetés I-III. negyedévi gazdálkodásáról.

Előterjesztő: polgármester

2. Helyi adórendelet felülvizsgálatáról

Előterjesztő: jegyző

3. Beszámoló a helyi adópolitikáról

Előterjesztő: jegyző

2021. 12. 16.

1. Beszámoló a Polgármesteri Hivatal munkájáról és az önkormányzati hatósági ügyekben hozott döntések végrehajtásáról

Előterjesztő: jegyző

2. *Döntés a 2022. évi étkezési térítési díjakról*

Előterjesztő: polgármester

3. *A Képviselő-testület 2022. évi ülés és munkatervének elfogadása*

Előterjesztő: polgármester

4. *2022. évi belső ellenőrzési terv elfogadása*

Előterjesztő: jegyző

5. *2022. évi kulturális rendezvényterv elfogadásáról*

Előterjesztő: Kulturális Oktatási és Sport Bizottság elnöke

6. *Közmeghallgatás*

KIVONAT

Visegrád Város Önkormányzat Képviselő-testületének 2021. június 24-én megtartott nyílt üléséről készült jegyzőkönyvéből

Visegrád Város Önkormányzat Képviselő-testülete egyhangúlag, 7 igen szavazattal, ellenszavazat és tartózkodás nélkül a következő határozatot hozta:

Visegrád Város Önkormányzat Képviselő-testületének 118/2021. (VI. 24.) határozata

A polgármester 2021. évi szabadság felhasználási ütemezési tervének jóváhagyásáról

Visegrád Város Önkormányzat Képviselő-testülete:

1. megtárgyalta a polgármester 2021. évi szabadság felhasználási ütemezési tervének jóváhagyásáról szóló előterjesztést,
2. a közszolgálati tisztviselőkről szóló 2011. évi CXCV. tv. (a továbbiakban Kttv.) 225/C.§ (1) – (4) bekezdéseiben foglaltak alapján Eöry Dénes főállású polgármester 2021. évi szabadsága igénybevételét a határozat mellékletét képező szabadság felhasználási ütemezésben foglaltaknak megfelelően jóváhagyja.

(A szabadság felhasználási ütemezés e határozat mellékletét képezi.)

Határidő: esedékességkor

Felelős: dr. Szabó Ferenc jegyző

Végrehajtásért felelős: dr. Szabó Ferenc jegyző

Eöry Dénes
polgármester

dr. Szabó Ferenc
jegyző

A kiadvány hiteles:
2021. június 24.

Polgármester 2021. évi szabadsága ütemezés:

Alap	Összes
39	43

Június 17-ig kivett:

Március 29., Április 1., Május 7., összesen: 3 nap

tavalyi évről áthozott 3 nap, ebből 1 nap került március 31-ig kivéve, így június 18-ig az aktuális szabadságok száma:

41 nap

tervezett:

Igazgatási szünet

10 nap

Karácsonyi szünet

10 nap

KIVONAT

Visegrád Város Önkormányzat Képviselő-testületének 2021. június 24-én megtartott nyílt üléséről készült jegyzőkönyvéből

Visegrád Város Önkormányzat Képviselő-testülete egyhangúlag, 7 igen szavazattal, ellenszavazat és tartózkodás nélkül a következő határozatot hozta:

Visegrád Város Önkormányzat Képviselő-testülete 119/2021. (VI. 24.) határozata

Beszámoló a folyamatban lévő pályázatokról, és a karácsonyi fénydekorációs pályázatról

Visegrád Város Önkormányzat Képviselő-testülete benyújtja a karácsonyi fénydekorációs pályázatot a Blachere Illumination Hungary Kft. felé.

Határidő: 2021. július 15.

Felelős: Eöry Dénes polgármester

Végrehajtásért felelős: dr. Szabó Ferenc jegyző

Eöry Dénes
polgármester

dr. Szabó Ferenc
jegyző

A kiadvány hiteles:
2021. június 24.

KIVONAT

Visegrád Város Önkormányzat Képviselő-testületének 2021. június 24-én megtartott nyílt üléséről készült jegyzőkönyvéből

Visegrád Város Önkormányzat Képviselő-testülete egyhangúlag, 7 igen szavazattal, ellenszavazat és tartózkodás nélkül a következő határozatot hozta:

Visegrád Város Önkormányzat Képviselő-testületének 120/2021. (VI. 24.) határozata

„A visegrádi Magyar László Tornacsarnok felújítás” című projekt második szakaszában közbeszerzési feladatok ellátására irányuló közbeszerző kiválasztásáról

Visegrád Város Önkormányzat Képviselő-testülete:

1. ajánlata alapján a dr. Csepy Dorottya Ügyvédi Irodát bízta meg a „visegrádi Magyar László Tornacsarnok felújítás” című projekt második szakaszában a közbeszerzési feladatok ellátására, azzal a feltétellel, hogy a megbízási díjnak minden egyéb költséget (szerződés módosítás díja, rendszerhasználati díj, hirdetményellenőrzési díjak) tartalmaznia kell,
2. a közbeszerzési eljárás díja az első ütemben rendelkezésre álló támogatásból kerül elszámolásra.

Határidő: azonnal

Felelős: dr. Szabó Ferenc jegyző

Végrehajtásért felelős: dr. Szabó Ferenc jegyző

Eöry Dénes
polgármester

dr. Szabó Ferenc
jegyző

A kiadvány hiteles:
2021. június 24.

KIVONAT

Visegrád Város Önkormányzat Képviselő-testületének 2021. június 24-én megtartott nyílt üléséről készült jegyzőkönyvéből

Visegrád Város Önkormányzat Képviselő-testülete egyhangúlag, 7 igen szavazattal, ellenszavazat és tartózkodás nélkül a következő határozatot hozta:

Visegrád Város Önkormányzat Képviselő-testületének

121/2021. (VI. 24.) határozata

„A visegrádi Magyar László Tornacsarnok felújítása” tárgyban kötött Vállalkozási Szerződés 2. módosításáról

Visegrád Város Önkormányzat Képviselő-testülete:

„A visegrádi Magyar László Tornacsarnok felújítás” tárgyban, építési beruházásra vonatkozó közbeszerzési eljárás eredményeképp megkötött Vállalkozási Szerződés 2. számú módosítását elfogadja.

(A Vállalkozási Szerződés 2. számú módosítása jelen határozat mellékletét képezi.)

Határidő: azonnal

Felelős: dr. Szabó Ferenc jegyző

Végrehajtásért felelős: dr. Szabó Ferenc jegyző

Eöry Dénes
polgármester

dr. Szabó Ferenc
jegyző

A kiadvány hiteles:
2021. június 24.

VÁLLALKOZÁSI SZERZŐDÉS

(továbbiakban: Szerződés)

2. számú módosítás

amely létrejött egyrészről
cégnév: **Visegrád Város Önkormányzata**
székhely: 2025 Visegrád, Fő utca 81.
számlázási cím: 2025 Visegrád, Fő utca 81.
adószám: 15731089-2-13
bankszámlaszám: 11742087-15393788
képviseli: Eöry Dénes polgármester
mint megrendelő – a továbbiakban: Megrendelő –

másrészről a
cégnév: **Constructor Domini Kft**
székhely: 1037 Budapest, Kunigunda útja 78
cégjegyzékszám: 01-09-352069
adószáma: 24277448-2-41
bankszámlaszám: 12001008-01665787-00100001
képviseli: Eszenyi Gábor ügyvezető
mint Vállalkozó – a továbbiakban: Vállalkozó –

(a továbbiakban együttesen: Fél, vagy Felek) között, alulírott helyen és napon, az alábbi feltételek szerint:

Előzmények

Megrendelő „**A visegrádi Magyar László Tornacsarnok felújítása**” tárgyban, építési beruházásra vonatkozó közbeszerzési eljárást (Harmadik Rész, nemzeti eljárásrend) folytatott le, amely közbeszerzési eljárás nyertese Vállalkozó lett. Felek 2020. október 22. napján megkötötték a Szerződést. A munkakezdést követő feltárások következtében **jelentős mértékű és nagyságú, előre nem látható, a szerkezeti állékonyságot veszélyeztető tartószerkezeti faanyagromlás került napvilágra**. A Vállalkozó a tartószerkezeteket utólag megerősítette, de a tervdokumentáció módosítására és további vizsgálatok elvégzésére volt szükség. Vállalkozó a Szerződés 11.4 pontjának megfelelően akadályt jelentett, a Megrendelő műszaki ellenőre az akadályközlést indokoltnak találta, Felek az akadály elhárultáig Vállalkozó teljesítését felfüggesztették. Tekintettel arra, hogy még a szükséges pótmunkák meghatározásához további szakvéleményekre, a vállalkozó konkrét ajánlatára, annak elfogadására és kiegészítő fedezetre van szükség Felek a Szerződés 2.1 pontját a következőképpen kívánják módosítani.

- 2.1 **A munka megkezdésének időpontja: 2020. október 22.**
Teljesítési határidő: 343 naptári nap
A munka befejezésének időpontja: 2021. augusztus 30.

Megrendelő előteljesítést elfogad.

Felek rögzítik, hogy jelen módosítás megfelel a közbeszerzésekről szóló 2015. évi CXLI. törvény 141§-ban foglalt feltételeknek tekintettel arra, hogy

- a módosítást olyan körülmények tették szükségessé, amelyeket az ajánlatkérő kellő gondossággal eljárva nem láthatott előre;
- a módosítás nem változtatja meg a szerződés általános jellegét;
- nincs ellenérték növekedés.

Jelen módosítás 5 példányban készült, amelyből 3 példány a Megrendelőt, 2 példány a Vállalkozót illeti.

A Felek cégjegyzésre jogosult képviselői a jelen módosítást – elolvasás és értelmezés után – mint üzleti akaratukkal mindenben megegyezőt, jóváhagyólag írták alá.

Visegrád, 2021. június 25.

Megrendelő

Vállalkozó

Pénzügyi ellenjegyzés:

KIVONAT

Visegrád Város Önkormányzat Képviselő-testületének 2021. június 24-én megtartott nyílt üléséről készült jegyzőkönyvéből

Visegrád Város Önkormányzat Képviselő-testülete 5 igen szavazattal, ellenszavazat nélkül, 2 tartózkodással a következő határozatot hozta:

Visegrád Város Önkormányzat Képviselő-testületének 122/2021. (VI. 24.) határozata

A Polgármesteri Hivatal Szervezeti és Működési Szabályzatának módosításáról

Visegrád Város Önkormányzat Képviselő-testülete felülvizsgálta, és a módosításokkal egységes szerkezetbe foglalva elfogadja a visegrádi Polgármesteri Hivatal Szervezeti és Működési Szabályzatát.

(Az egységes szerkezetű Polgármesteri Hivatal Szervezeti és Működési Szabályzata jelen határozat mellékletét képezi.)

Határidő: július 1.

Felelős: dr. Szabó Ferenc jegyző

Végrehajtásért felelős: dr. Szabó Ferenc jegyző

Eöry Dénes
polgármester

dr. Szabó Ferenc
jegyző

A kiadvány hiteles:
2021. június 24.

VISEGRÁDI POLGÁRMESTERI HIVATAL

SZERVEZETI és MŰKÖDÉSI SZABÁLYZATA

(módosításokkal egységes szerkezetben)

Záradék:

Szabályzatot készítette:

Dr. Szabó Attila aljegyző

Felülvizsgálta:

Dr. Szabó Ferenc jegyző

Jóváhagyta:

Visegrád Város Önkormányzat Képviselő-testülete
44/2013. (II.21.) és 216/2013. XI. 21.) Ökt határozataival,

Módosította:

Visegrád Város Önkormányzata Képviselőtestületének
122/2021. (VI. 24.) határozatával

Hatálya:

2021. július 1.

I. Fejezet Általános rendelkezések

1. A polgármesteri hivatal alapító okirat száma: 158/2010. (VII. 15.) Ökt határozat
A polgármesteri hivatal jogállása: önálló jogi személy.
A polgármesteri hivatal irányító szerve: Visegrád Város Önkormányzat
Képviselő-testülete
A polgármesteri hivatal számlaszáma: 11742087-15731089
A polgármesteri hivatal törzskönyvi száma: 393782
A polgármesteri hivatal adószáma: 15393788-1-13
A polgármesteri hivatal gazdálkodási jogköre: előirányzataival teljes jogkörrel rendelkező, gazdálkodási formáját tekintve önállóan működő és gazdálkodó költségvetési szerv.
Illetékességi területe: Visegrád Város közigazgatási területe. Illetékessége kiterjed továbbá a jogszabályon, illetve szerződéses jogviszonyon alapuló – más közigazgatási területen ellátandó – feladatokra.
A polgármesteri hivatalt, mint önállóan működő és gazdálkodó költségvetési szervet (továbbiakban: Hivatal) Visegrád Város Önkormányzata Polgármestere irányítja, Jegyzője pedig vezeti.

2. A Szervezeti és Működési Szabályzat hatálya

A polgármesteri hivatal számára jogszabályokban, testületi döntésekben megfogalmazott feladat- és hatásköri, szervezeti és működési előírásokat a jelen SZMSZ-ben foglaltak figyelembevételével kell alkalmazni.

Az SZMSZ hatálya kiterjed:

- a Hivatal vezetőire,
- a Hivatal alkalmazottaira,
- a Hivatal szolgáltatásait igénybe vevőkre.

2.1. A Hivatal, mint önállóan működő és gazdálkodó költségvetési szerv, a Képviselő-testület által jóváhagyott megállapodások alapján ellátja a:

Fellegvár Óvoda	2025 Visegrád, Fő u. 18.
Visegrádi Városi Konyha	2025 Visegrád, Fő u. 18.
Mátyás király Művelődési Ház és Városi Könyvtár	2025 Visegrád, Széchenyi u. 11.
Visegrádi Német Nemzetiségi Önkormányzat	2025 Visegrád, Fő u. 81.

mint önállóan működő költségvetési szerv pénzügyi-gazdasági feladatait. A Hivatal, ill. az önállóan működő költségvetési szervei, pénzügyi-gazdasági tevékenységet ellátó dolgozói munkakörének és részletes feladatainak meghatározását, – az irányító szerv által jóváhagyott – munkamegosztási megállapodás rögzíti.

II. Fejezet A Polgármesteri Hivatal tevékenységei

1. A költségvetési szerv alaptevékenysége:

A Polgármesteri Hivatal az alapító okiratában foglaltaknak megfelelően Magyarország helyi önkormányzatairól szóló 2011. évi CLXXXIX törvény alapján az önkormányzat működésével, valamint a polgármester és a jegyző feladat és hatáskörébe tartozó ügyek döntésre való előkészítésével és végrehajtásával kapcsolatos feladatok ellátása

2. A Polgármesteri Hivatal által ellátandó és a szakfeladat rend szerint besorolt alaptevékenységek:

Országgyűlési képviselőválasztáshoz kapcsolódó tevékenységek
Önkormányzati képviselőválasztáshoz kapcsoló tevékenységek
Országos és helyi nemzetiségi önkormányzati választáshoz kapcsolódó tevékenységek
Európai parlamenti képviselőválasztáshoz kapcsolódó tevékenységek
Országos és helyi népszavazáshoz kapcsolódó tevékenységek
Önkormányzatok és társulások igazgatási tevékenysége
Statisztikai tevékenység

3. A költségvetési szerv vállalkozási tevékenysége:

A Polgármesteri Hivatal vállalkozási tevékenységet nem végez és nem folytat.

III. fejezet A Polgármesteri Hivatal feladatai, a munkakörökhöz tartozó feladat- és hatáskörök

1. A Hivatal irányítása

1.1. A polgármester

A polgármester a Képviselő-testület döntései szerint és saját hatáskörében irányítja a Hivatalt. E jogkörében a polgármester:

- a) Önkormányzati, valamint államigazgatási feladatait, hatásköreit a Hivatal e feladatot ellátó csoportjának közreműködésével látja el;
- b) a jegyző javaslatára meghatározza a Hivatal feladatait az önkormányzat munkájának szervezésében, a döntések előkészítésében és végrehajtásában;
- c) gyakorolja a munkáltatói jogokat a jegyző és az aljegyző tekintetében;
- d) az Möt. 81. § (4) bekezdése alapján egyetértési jogot gyakorol – az általa meghatározott körben a polgármesteri hivatal köztisztviselője, alkalmazottja kinevezéséhez, bérezéséhez, vezetői megbízásához, felmentéséhez, vezetői megbízásának visszavonásához és jutalmazásához;
- e) hatáskörébe tartozó ügyekben szabályozza a kiadmányozás rendjét;

- f) a jegyző javaslatára előterjesztést nyújt be a Képviselő-testületnek a Hivatal belső szervezeti tagozódásának, létszámának, munkarendjének, valamint ügyfélfogadási rendjének meghatározására;
- g) törvényben vagy törvényi felhatalmazás alapján kormányrendeletben előírt esetekben honvédelmi, polgárvédelmi, katasztrófa-elhárítási ügyekben részt vesz az országos közigazgatási feladatok irányításában;
- h) közigazgatási tevékenységéért a közszolgálati szabályok szerint felelős;
- i) dönt a jogszabály által hatáskörébe utalt államigazgatási ügyekben, hatósági hatáskörökben,

A polgármestert távolléte és akadályoztatása esetén az alpolgármester helyettesíti.

2. A Hivatal vezetése

2.1. A jegyző

A jegyző vezeti a Hivatalt. E jogkörében a jegyző:

- a) megszervezi, összehangolja, és ellenőrzi a Hivatal csoportjainak munkáját;
- b) feladatkörében segíti a polgármesteri döntések előkészítését és végrehajtásuk ellenőrzését;
- c) meghatározza az aljegyző feladatait, irányítja és ellenőrzi az aljegyző munkáját;
- d) gyakorolja a munkáltatói jogokat a Hivatal közszolgálati és munkajogviszonyban álló dolgozói (továbbiakban: munkavállaló) felett, továbbá gyakorolja az egyéb munkáltatói jogokat az aljegyző tekintetében, figyelemmel a polgármester által meghatározott egyetértési jogra;
- e) javaslatot tesz a polgármesternek a Hivatal feladatainak meghatározására az önkormányzat munkájának szervezésében, a döntések előkészítésében és végrehajtásában;
- f) gondoskodik az önkormányzat működésével kapcsolatos feladatok ellátásáról;
- g) döntésre előkészíti a polgármester hatáskörébe tartozó államigazgatási ügyeket;
- h) dönt a jogszabály által hatáskörébe utalt államigazgatási ügyekben;
- i) dönt a hatáskörébe utalt önkormányzati és önkormányzati hatósági ügyekben;
- j) a csoportvezetők részére rendszeres értekezletet tart;
- k) gondoskodik a Hivatal munkavállalóinak képzéséről és továbbképzéséről;
- l) gondoskodik a belső szabályozások elkészítéséről és azok folyamatos naprakészen tartásáról;
- m) a hatáskörébe tartozó ügyekben szabályozza a kiadmányozás rendjét;
- n) tanácskozási joggal vesz részt a képviselő-testület, a képviselő-testület bizottságának ülésén;
- o) ellátja a Képviselő-testület által meghatározottak szerint az önkormányzat által alapított és fenntartott költségvetési szervek pénzügyi-gazdasági ellenőrzését. Az ellenőrzésért felelős hatásköre nem átruházható.
- p) biztosítja a belső ellenőrzés feladatellátásának függetlenségét;
- q) elkészíti a tárgyévre vonatkozó éves ellenőrzési jelentést a vonatkozó jogszabályi előírások figyelembevételével, melyben értékelést ad a működő belső ellenőrzési rendszerről és megküldi a polgármester részére a tárgyévet követő év május 31-ig;
- r) évente beszámol a képviselő-testületnek a hivatal tevékenységéről.

2.2 Az aljegyző

Az aljegyző - a jegyző által meghatározottak szerint és a jegyző irányításával - közreműködik a Hivatal vezetésében, munkájának megszervezésében.

E jogkörében az aljegyző:

- a) ellátja – a jegyző akadályoztatása esetén – a jegyző helyettesítését;
- b) aljegyzői funkciója mellett ellátja az adóbehajtással kapcsolatos feladatokat, 2021. augusztus 1-től a pénzügyi- és adó csoport vezetését;
- c) segíti a jegyzőt a hivatali teendőinek ellátásában a jegyző utasításai szerint.

3. Polgármesteri Hivatal feladatai:

A Polgármesteri Hivatal feladata a képviselő-testület, a képviselő-testület bizottságai és a tisztségviselők által végzett tevékenység elősegítésére, a meghozott döntések végrehajtására irányul, ellátva a vonatkozó hatályos jogszabályokban foglalt feladatokat, továbbá ellátja a jegyző hatáskörébe tartozó államigazgatási ügyek intézését.

3.1.) A képviselő-testület tevékenységével összefüggő hivatali feladatok:

- a) szakmailag elő- majd elkészíti a testület elé beterjesztendő rendelet-tervezeteket és az adott napirendre irányuló előterjesztéseket, határozati javaslatot tesz a testületi SZMSZ előírásai tartalmi és formai elemeknek és a mindenkori hatályos vonatkozó jogszabályokban foglaltaknak megfelelően,
- b) nyilvántartja a képviselő-testület döntéseit (a lejárt határidejű határozatok nyomon követésével, a határidőknek megfelelő jelentési kötelezettség szem előtt tartásával),
- c) szervezi a képviselő-testület döntéseinek végrehajtását és a végrehajtás ellenőrzését,
- d) ellátja a képviselő-testület munkájával kapcsolatos egyéb nyilvántartási, ügyviteli, adminisztrációs feladatokat a jegyző utasításának megfelelően,
- e) gondoskodik a közérdekű adatok hatályos jogszabályban foglaltak megjelenítéséről (belső szabályzatban foglaltak szerint).

3.2.) A képviselő-testület bizottságai működésével összefüggő hivatali feladatok:

- a) biztosítja a bizottság feladata jellegéhez igazodva a bizottság munkavégzéséhez szükséges személyi, tárgyi, technikai és ügyviteli feltételeket,
- b) szakmailag elő- és elkészíti a bizottság elé kerülő beszámolók, tájékoztatók, előterjesztések anyagát,
- c) tájékoztatást ad a bizottsági kezdeményezés megvalósíthatósági lehetőségeiről, annak anyagi vonzatáról,
- d) szakmai véleménnyel támasztja alá a bizottság elé kerülő kérelmeket, javaslatokat,
- e) gondoskodik a bizottság által hozott döntések naprakész nyilvántartásáról, a jegyzői utasításnak megfelelően.

3.3.) A képviselői munkavégzés elősegítése érdekében a hivatal feladatai:

- a) elősegíteni a képviselői jogok gyakorlását,
- b) köteles a teljes hivatali munkaidőn belül a képviselő fogadására, számára a kért információ

oron kívüli megadására, a vonatkozó hatályos jogszabályokban foglaltak szerinti tájékoztatására (külön jegyzői utasítás szerint iratbetekintés joga gyakorlásának biztosításával).

3.4.) A polgármester és alpolgármester tevékenységével összefüggő hivatali feladatok:

a) a polgármester hatáskörébe tartozó ügyeket döntésre előkészíti és szervezi annak végrehajtását a jegyző iránymutatása szerint,

b) nyilvántartja a polgármester által hozott döntéseket.

3.5.) Közfeladatot végző, szakfeladatként finanszírozott, feladatellátás keretében gyakorolt polgármesteri hivatali tevékenység:

a) a szakmai támogatás keretében a törvényesség biztosítása,

b) irányítási feladatok a képviselő-testület által hozott döntéseknek való megfeleltetéssel,

c) ellenőrzési tevékenység végrehajtása a képviselő-testületi határozatok szellemében a folyamatba épített előzetes és utólagos ellenőrzési kitételek szem előtt tartásával,

d) a működéshez szükséges feltételek folyamatos biztosítása, a zavartalan gazdálkodás anyagi

feltételei költségvetés szerinti megléte, könyvviteli, számviteli teendők ellátása.

3.6.) A hivatal pénzügyi, gazdálkodási, vagyongazdálkodási, ellenőrzési feladatai végrehajtása az alábbiak szerint valósul meg:

a) az önkormányzat és hivatala, valamint a nemzetiségi önkormányzat költségvetésének tervezése,

b) beruházás, felújítás előkészítése, lebonyolítása,

c) a belső gazdálkodás szervezése, a belső bér- és létszámgazdálkodás,

d) pénzellátás, finanszírozás,

e) kontrolltevékenység, benne engedélyezési és jóváhagyási eljárások, információkhoz való hozzáférés, fizikai kontrollok (eszközökhöz való hozzáférés) és beszámolási eljárások belső szabályzatban rögzítetteknek megfelelően, az információ és kommunikáció, valamint monitoring rendszer működtetése, ellenőrzési nyomvonal és kockázatkezeléssel,

f) számviteli tevékenység végzése (külön szabályzatok alapján),

g) számítástechnikai, informatikai rendszerek kezelése (informatikai és adatvédelmi szabályzat szerint),

h) az önkormányzat ingatlan-vagyonával, vagyoni érdekeltségeivel és egyéb vagyonával kapcsolatos közigazgatási, pénzügyi, jogi, nyilvántartási feladatok ellátása, vagyongazdálkodás naprakész vezetése, vagyongazdálkodási terv elő- és elkészítése, naprakészességének biztosítása,

i) pályázatok előkészítése, benyújtásában való közreműködés,

j) közbeszerzési eljárás előkészítése és lebonyolításában való részvétel (szabályzatok érvényesítésével),

k) selejtezés, leltározás megszervezése és végrehajtása (belső szabályzat alapján),

l) mind azon tevékenység, amelyet a képviselő-testület, mint irányító szerv határozatában a hivatal számára megjelöl.

3.7.) A hivatal közreműködik:

a) az igazgatási, közigazgatási szakmai kérdésekben felettes szervekkel,

b) központi jogszabály-tervezetek véleményezésében, jogharmonizációs tevékenység végrehajtásában,

c) a képviselő-testület gazdasági társaságánál célvizsgálatok végzésében,

3.8.) A hivatal együttműködik:

a) a szaktárcákkal,

b) mellérendelt önkormányzati szervekkel,

- c) társhatóságokkal, szakhatóságokkal, törvényességi felügyeletet gyakorló szervezetekkel,
- d) a civil szervezetek vezetőivel,
- e) a pályázatírókkal,
- f) állampolgárokkal, ami napi kapcsolattartást jelent a hivatali ügymenetben az információcsere terén.

3.9.) A hivatal belső működéséből eredő feladatok:

- a) adatkezelés és adatvédelem, informatikai rendszerek kezelése,
 - b) iratkezelés,
 - c) teljesítményértékelés, minősítés,
 - d) vagyon-nyilatkozattételre kötelezettek körének meghatározása, kötelezettség teljesítése,
 - e) köztisztviselők juttatásai, kötelezettségei rögzítése,
 - f) kiadmányozási rend szabályozása,
 - g) pénzügyi ügyrend szerinti gazdálkodás,
 - h) belső ellenőri, könyvvizsgálói tevékenység zavartalan biztosítása,
 - i) képzés (önképzés, továbbképzés) feltételeinek garantálása,
 - j) a munkaköri leírásokban rögzített feladatok maradéktalan végrehajtása,
 - k) egyetértési jog gyakorlás biztosítása a polgármester számára,
 - l) önkormányzati rendezvények szervezési és lebonyolítási feladatai végrehajtása,
 - m) lakossági tájékoztatás, hírlevél, honlap, szórólap, plakát formájában, esetleg fórumok tartásával,
 - n) munkaértekezlet szükség szerinti tartása, feladatok ésszerű megosztása, munkaszervezési kérdések megoldása, a helyettesítési rend szabályozása,
 - o) ügyfélbarát ügyfélkapcsolat fenntartása, folyamatos ügyfélszolgálat biztosítása,
 - p) szakmai elégedettség mérése alapján jutalmazási lehetőségek kiaknázása,
 - q) magas szakmai színvonalon való teljesítés megvalósítása úgy a képviselő-testület, mint annak bizottságai, a polgármester és nem utolsó sorban az érintett állampolgárok számára,
 - r) megfelelő élet- és munkakörülmények (világítás, bútorzat, számítógéppel való ellátottság, monitor előtti szemüveg, munkaidő beosztás, cafetéria és egyéb juttatás támogatás stb.) biztosítása a köztisztviselők számára.
- 10.) Az a) – r) pontokra vonatkozóan a jegyző által kiadott külön szabályzat, annak mellékletei és függelékei szerint történik az adott feladat végrehajtása.

4. A hivatal belső szervezeti felépítése

1.) A polgármesteri hivatal belső szervezeti elnevezései:

- a) műszaki csoport,
- b) igazgatási csoport,
- c) pénzügyi és adó csoport.

2.) A csoportok élén a csoportvezető áll, a pénzügyi és adó csoport esetében az aljegyző látja el a csoport vezetését egy munkakörben, a csoportvezetők távollétében a jegyző által kinevezett helyettese látja el a csoportvezető feladatát.

3.) A képviselő-testület által engedélyezett hivatali létszám: 15 fő, ebből:

- a) köztisztviselő: (ügyintézők, ügykezelők) 12 fő,
- b) technikai feladatot ellátó munkavállaló (Mt. hatálya alatt): 1 fő,
- c) Mt. hatálya alá tartozó kommunikációs referens: 1 fő,

d) Mt. hatálya alá tartozó pályázati koordinátor: 1 fő.

3.) Az Möt. 13. § (1) bekezdés 2. pontja szerinti településüzemeltetési önkormányzati feladatot Visegrád Város Önkormányzatának szervezeti egységeként:

a) Városüzemeltetési csoport, 9 fő

b) Kertészeti csoport, 2 fő

látja el.

4.) A Városüzemeltetési csoportot csoportvezető irányítja, aki közvetlenül a polgármester irányítása alatt áll. A Kertészeti csoportot a főkertész irányítja.

4.1. A csoportvezető

1.) A csoportvezető, a hivatal vezetői állományába tartozó köztisztviselő, aki az általa vezetett csoporthoz delegált feladatok szakszerű, gyors, hatékony, takarékos és magas színvonalon, a jegyző iránymutatása szerint, önállóan gondoskodik a hatályos vonatkozó jogszabályokban, helyi utasításokban foglaltak maradéktalan betartásáról.

2.) A csoportvezető felelős az általa vezetett csoporton belüli hatékony és célszerű munkamegosztásért, az eredményes feladatellátásért, melyen belül:

a) meghatározza és ellenőrzi a csoport köztisztviselőinek munkavégzését, naprakészé teszi a köztisztviselők munkaköri leírásait,

b) gondoskodik a képviselő-testület és a képviselő-testület mellett működő bizottságok tevékenységének zavartalansága biztosítása érdekében szakmai tájékoztatásról, a képviselő-testület és annak bizottságai elé kerülő szakmai előterjesztések elő- és elkészítéséről, a rendelet-tervezetek és egyéb írásos anyagok jegyzői irányításnak megfelelő elkészítéséről, felelős azok szakmai megalapozottságáért,

c) gondoskodik mindazon szakfeladatok ellátásáról, amelynek végrehajtása a képviselő-testület döntésén alapul, amelyre a polgármester utasítást ad, továbbá amit a jegyző a csoportvezető számára elrendel,

d) rendszeresen, szükség szerint beszámol a polgármesternek, jegyzőnek (az általuk meghatározott rendben) a csoport köztisztviselői által végzett munkáról,

e) részt vesz a vezetői értekezleteken, ahol tájékoztatást ad a csoportot érintő aktuális ügyekről,

f) szükség szerint, de legalább negyedévente munkaértekezletet tart a csoport köztisztviselői számára, melyről összegyűlt tapasztalatait vezetői értekezleten ismerteti a jegyzővel,

g) gondoskodik a szakszerű ügyintézés és szabályszerű iratkezelés végrehajtásáról,

h) ellátja (a jegyző utasításának megfelelően) a kiadmányozási rendben szabályozott jogköröket,

i) rendszeresen ellenőrzi a köztisztviselők előadói munkafüzetét az ügyintézési határidő betartása szem előtt tartásával, továbbá a kézi és a külső irattári anyag könnyebb kezelése érdekében,

j) gondoskodik a csoport köztisztviselői szabadságolási ütemtervének elkészítéséről,

k) javaslatot tesz a jegyzőnek a csoport köztisztviselőit érintő munkáltatói intézkedés megtételére, a személyi feltételek biztosítására,

l) együttműködik a hivatal többi csoportja vezetőivel és köztisztviselőivel, társhatóságokkal, szakhatóságokkal.

5. A hivatal belső szervezeti egységei

5.1.) műszaki csoport

A műszaki csoport köztisztviselőinek általános feladatai:

- 1.) Segítik a településfejlesztéssel összefüggő feladatok szervezését, részt vesznek annak irányításában, továbbá szervezik az önkormányzat beruházásainak, felújításainak, pályázatainak előkészítését, lebonyolítását adminisztrációs háttérrel.
- 2.) Tűzvédelemmel kapcsolatos ügyintézői teendők,
- 3.) Első fokú építési hatósággal való együttműködés,
- 4.) Szilárd- és földutak, útpadkák, belvízelvezető csatornák (nyílt, zárt) szikkasztóárkok, aknaszemek műszaki állapotának ellenőrzése,
- 5.) Polgári védelmi és katasztrófavédelmi feladatok ellátása (nyilvántartások naprakésszé tétele),
- 6.) ár- és belvízvédelmi tervek naprakésszé tétele,
- 7.) a településen belüli közlekedési jelzőtáblák meglétének folyamatos ellenőrzése,
- 8.) térképek, műszaki tervek kezelése,
- 9.) környezetvédelemmel és hulladékgazdálkodással összefüggő feladatok, lomtalanítási akció lebonyolításában való közreműködés,
- 10.) közterületek jogszerű használatának, tisztaságának, rendjének ellenőrzése,
- 11.) beruházások lebonyolításának támogatása,
- 12.) fakivágásokkal, növények, virágok telepítésével kapcsolatos ügyek,
- 13.) Előkészítik az önkormányzat bizottságai és képviselő-testülete elé kerülő beszámolókat, tájékoztatókat, előterjesztéseket.

5.2.) Igazgatási Csoport

Az Igazgatási Csoport köztisztviselői általános feladatai:

- 1.) Ellátják az önkormányzat egészségügyi- szociális államigazgatási feladatait a vonatkozó hatályos központi és helyi jogszabályok és jegyzői utasítás szerint.
- 2.) Ellátják a hagyatéki ügyekben a jegyző hatáskörébe delegált feladatokat a vonatkozó hatályos jogszabályok szerint.
- 3.) Gondoskodnak az önkormányzat egészségügyi- szociális- gyermekjóléti koncepciójában foglaltak megvalósításáról, együttműködnek a feladathoz kapcsolódó szervekkel, közalkalmazottakkal.
- 4.) Együttműködnek a Gyermekjóléti és Családsegítő Szolgáltatóval, továbbá civil szervezetek vezetőivel.

- 5.) Munkakapcsolatot tartanak fenn az I. fokú gyámhatóságokkal, a megyei szociális és gyámhivatallal, és a hivatal belső szervezeti egységei közötti információ áramlás működtetését biztosítják.
- 6.) Szociális- egészségügyi és gyámügyekben eljárva környezettanulmány felvételét végzik.
- 7.) Nyilvántartást vezetnek a szociális ellátásokat igénybe vevőkről.
- 8.) Előkészítik az önkormányzat bizottságai és képviselő-testülete elé kerülő beszámolókat, javaslatot tesznek programokra.
- 9.) Szervezik a lakosság egészségügyi szűrővizsgálatait.
 - 10.) Nyári étkeztetésre vonatkozó pályázatok készítésében és lebonyolításában vesznek részt.
- 11.) állategészségügyi, eb-rendészeti feladatok ellátásában való közreműködés,
- 12.) Ellátják az országgyűlési, a helyi képviselők és polgármesterek választásával kapcsolatos teendőket, az országos, vagy helyi népszavazás, népi kezdeményezéssel összefüggő jegyző által meghatározott feladatokat,
- 13.) személyi adatnyilvántartás, lakcím-nyilvántartás, manuálisan és számítógépes programmal,
- 14.) anyakönyvi ügyintézés (manuális és számítógépes) végzése,
- 15.) birtokvédelmi ügyek döntésre való előkészítése,
- 16.) házsámok (lakóingatlanok) felülvizsgálata hatósági eljárások kezdeményezése,
- 17.) a hivatalba érkező ügyfelek szakszerű, pontos udvarias tájékoztatása, az ügyfelek számára formanyomtatványok kiadása, annak kitöltésében való közreműködés,
- 18.) rendszeresen részt vesznek szakmai képzés, és továbbképzésen, önképzéssel gyarapítják szakmai tudásukat.
- 19.) iktatás, irattározás.

5.3.) Pénzügyi Csoport

A Pénzügyi Csoport köztisztviselői általános feladatai:

- 1.) A Polgármesteri Hivatal és az I. fejezet 2.1 pontjában hozzá rendelt költségvetési szervek (gazdasági szervezeteként) az államháztartási törvény végrehajtásáról szóló 368/2011. (XII.31.) Korm. rendelet 9.§-ában foglalt feladatainak elvégzése.
- 2.) Előkészítik az önkormányzat és nemzetiségi önkormányzat éves költségvetésével, pénzügyeivel, gazdálkodásával, beruházásaival, a közbeszerzési eljárásokkal kapcsolatos döntéseket, együttműködve a társirodákkal.
- 3.) Az államháztartásról szóló 2011. évi CXCV törvényben rögzített szabályok betartásával biztosítják a hivatal szabályszerű gazdálkodását, betartva a belső vonatkozó szabályzatokban, pénzügyi ügyrendben lévő előírásokat.
- 4.) Gondoskodnak az önkormányzati vagyon nyilvántartásáról a vagyonkataszter naprakészességéről, a vagyon hasznosításáról annak tervében írtak szerint és az ezzel kapcsolatos döntések előkészítéséről.

- 5.) Végrehajtják az önkormányzat rendeleteiben és a testület határozataiban, a vonatkozó helyi és központi jogszabályokban foglaltakat, kiemelt figyelmet fordítva az államháztartásról szóló törvény végrehajtásáról szóló 368/2011. (XII. 31.) Kormányrendeletben (Ávr.) rögzített feladatokra.
- 6.) Ellátják a pénzkezeléssel és számvittel összefüggő feladatokat a vonatkozó hatályos jogszabályoknak megfelelően, figyelemmel a belső ellenőr, a könyvvizsgáló, az ÁSZ, a szakmai szervezetek által feltártakra, hatályos jogszabályokra, belső szabályzatokra figyelemmel, informatikai háttér alkalmazásával.
- 7.) Ellátják a központi adójogszabályokban és a helyi önkormányzati rendeletekben a jegyző hatáskörébe utalt helyi adók és adók módjára behajtandó köztartozások megállapításával, nyilvántartásával, beszedésével, kezelésével, ellenőrzésével kapcsolatos feladatokat. Helyi adó hátralékosok behajtási eljárásának vonatkozó jogszabályi előírások szerinti lefolytatása.
- 8.) Munkakapcsolatot tartanak a hivatal többi szervezeti egységeivel, csoportjaival, és folyamatos információ áramlás révén biztosítják a monitoring rendszer működését, a FEUVE és a belső ellenőrzés kapcsolatát, az ellenőrzési nyomvonal alapján, kontroll rendszernek megfelelően, ügyelve a kockázatelemzésben rögzítettekre.
- 9.) Rendszeresen részt vesznek szakmai képzésen, és továbbképzésen, önképzéssel gyarapítják szakmai tudásukat.
- 10.) Szabadság-nyilvántartás vezetése, a csoportvezetőktől az éves szabadság ütemezés begyűjtése, a szabadság jelenléti íven való nyomon követése, a szabadság kiírási szabályok betartatása, a szabadságolásból eredő helyettesítésre javaslattevés, a táppénz miatti távollétek jelentése.
- 11.) A köztisztviselői jogviszony keletkezésével, megszűnésével összefüggő munkáltatói intézkedések dokumentálása.
- 12.) A KÖZIGTAD naprakész vezetése és annak jogszabályban rögzített továbbítása.
- 13.) A közhasznú- közcélú munkavégzés keretében kapcsolattartás az illetékes munkaügyi szervvel, pályázat elő- és elkészítése a tárgykörben, a foglalkoztatáshoz szükséges adminisztráció elvégzése.
- 14.) Mind azt a feladatot, amelyet ezen szabályzat függeléként csatolt pénzügyi ügyrend és a helyi önkormányzatok feladat- és hatásköri jegyzéke tartalmaz, továbbá számukra a polgármester és a jegyző egyedi utasításba ad.

6. A Hivatal köztisztviselői által ellátott részletes feladatok

- 1.) Ellátják a polgármesteri hivatal belső szervezeti működésével kapcsolatos feladatokat, biztosítják az önkormányzat képviselő-testülete és bizottságai működéséhez szükséges személyi, technikai, tárgyi, ügyviteli és szervezési feltételeit, számítástechnikai háttér működtetésével.

- 2.) Közreműködnek az önkormányzati jogalkotás előkészítésében, végrehajtásában (adatok begyűjtése, civil szervezetek bevonása, állampolgári vélemények beszerzése, hatásvizsgálat végzése, nyilvántartások vezetése, továbbítása, az elkészült iratok, jegyzőkönyvek, rendeletek bekötetése, honlap kezelése, közérdekű adatok kezelése, nyilvánosságra hozatala).
- 3.) Kiemelt feladatuk mind a képviselő-testületi, mind annak bizottságai üléseinek előkészítése, az ülésen jegyzőkönyvvezetés technikai (számítógép, magnetofon üzemképessége) feltételeinek biztosítása, az ülés napirendjéről, idejéről lakossági tájékoztatás, a hozott döntések közhírré tétele, rendeletek kifüggesztése, az önkormányzat honlapján való megjelentetés az elektronikus információszabadságról szóló hatályos jogszabály szerinti alkalmazással, a közérdekű adatok központi számítógépes rendszerbe való kezelhetőségéről való gondoskodás.
- 4.) Ellátják a lakossági fórumok és a közmeghallgatás lebonyolításával kapcsolatos feladatokat.
- 5.) Kiemelt feladat a polgármesteri hivatal köztisztviselőinek képzési, továbbképzési tervének elkészítése, esetleges tanulmányi szerződések előkészítése, nyilvántartása, jelentése, a jegyző által meghatározott munkakörökre a képzettségi pótlék beterveztetése, az illetmények jogszabály szerinti lekötése, annak módosítására javaslatétel a munkáltató felé.
- 6.) A köztisztviselők teljesítményértékelése és minősítése elkészítésében való közreműködés, a szakmai elégedettség mérés eredménye, a teljesítménykövetelmények figyelembevételével, jutalmazásra javaslatétel.
- 7.) A köztisztviselők személyi anyagainak, vagyonynyilatkozatainak a jegyző által kiadott adatkezelési szabályzatban foglaltaknak megfelelő kezelése.
- 8.) Esetleg előforduló munkaügyi vitát megalapozó iratok begyűjtése, a kitüntetésre javasolt köztisztviselő tevékenységét értékelő javaslat jegyző elé terjesztése, a nem megfelelő munkavégzés esetén javaslatétel írásbeli figyelmeztetés, vagy fegyelmi eljárás megindítására, nyugdíjjogosultsággal összefüggő munkáltatói feladatok szervezése.
- 9.) A jegyző által kiadott Közszolgálati Szabályzatban foglaltak folyamatos figyelemmel kísérése, a köztisztviselők számára jogszabályban rögzített juttatások feltételeinek a Pénzügyi csoportvezetővel való egyeztetése utáni biztosítása.
- 10.) Nyilvántartások naprakész vezetése (köztisztviselőkre vonatkozó, továbbá technikai feltételek biztosítását szolgáló, kulcsokról, bélyegzőkről, stb).
- 11.) Munkakapcsolat tartása a hivatal többi csoport köztisztviselőivel, az önkormányzat intézményeinek közalkalmazottaival, társhatóságokkal, kiemelt figyelemmel az ügyfelekre.
- 12.) A köztisztviselők a feladatellátás során a FEUVE szabályait és a belső ellenőrzésről szóló belső szabályzatban, a szabálytalanságok kezeléséről szóló szabályzatban foglaltak betartásával segítik elő a pénzügyi csoport feladatai végrehajtását.
- 13.) Közreműködnek a település esélyegyenlőségi tervének készítésében, végrehajtásában.

- 14.) a hivatalba érkező ügyfelek szakszerű, pontos udvarias tájékoztatása, az ügyfelek számára formanyomtatványok kiadása, annak kitöltésében való közreműködés,
 - 15.) a hivatal telefonközpontjának, fénymásolójának, faxkészülékének kezelése, a hivatal munkafolyamatába épített alapfeladatához kapcsolódóan,
 - 16.) szabad kapacitás kihasználása címén folytatott alaptevékenység keretében a fax és fénymásolás szolgáltatás az azt igénylő ügyfelek számára, a irányító szerv által meghatározott díjtétel szerint reklámtevékenység, reklámfelület biztosítása,
 - 17.) a helyi hírek, információk lakossághoz való eljuttatása célját szolgáló Visegrádi Hírek kiadásában, a település lakossághoz való kézbesítésében való közreműködés,
 - 18.) a lakosság számára nyújtott közszolgáltatások lakossági igénybevételével összefüggő hibabejelentések fogadása, annak illetékes szolgáltató felé továbbítása,
 - 19.) az információáramlás biztosítása az ügyfelek és a ügyintézők között,
 - 20.) kiemelt feladata az ügyfél-elégedettség mérési feladatok előkészítése, abban való közreműködés,
 - 21.) a hivatali honlap szerkesztése, naprakészség biztosítása, a közérdek adatok jogszabálynak megfelelő kezelése, továbbítása,
 - 22.) a hivatalban keletkezett hivatalos iratok postázása (vonatkozó jogszabályban foglaltaknak megfelelően), bélyegrendelés, tértivevény, boríték, géppapír, fénymásoló papír beszereztetése, tárolása,
 - 23.) a hivatal alkalmazásában álló hivatalsegéd számára naponta a kézbesítésre váró levelek postázásra való elkészítése, átadása,
 - 24.) az önkormányzati, hivatali rendezvények szervezési és lebonyolítási feladataiban való részvétel,
 - 25.) igazgatási, pénzügyi, számítástechnikai nyilvántartások kezelése, belső szabályzatok (önkormányzati, hivatali szervezeti és működési szabályzat ahhoz tartozó minden szabályzat naprakész vezetése, a hatályos önkormányzati rendeletek, határozatok kivonatos formában való nyilvántartása, számítógépen való alkalmazása, belső jegyzői utasítások hivatalon belüli karbantartása, hozzáférhetővé tétel biztosítása),
 - 26.) munkakapcsolat tartása a hivatalon belül működő szervezeti egységek (csoportok) között,
 - 27.) minden olyan feladat, amelyre eseti megbízást kap a polgármestertől, jegyzőtől.
- A további feladatok részletezését a hatályos „helyi önkormányzatok feladat- és hatásköri jegyzéke” tartalmazza.

5.2.1. Ügykezelés

A hivatal ügykezelői feladatait végző köztisztviselő mindazon feladatokat ellátja, amelyet számára az egyedi iratkezelési szabályzatban határoz meg számára a jegyző, akinek irányítása, ellenőrzése mellett végzi feladatait.

5.2.3. A technikai feladatot ellátó munkavállaló (hivatalsegéd) feladatai:

- 1.) A hivatal helyiségeinek napi takarítása, negyedévente nagytakarítás (ablaktisztítás, függönymosás, szőnyegtakarítás, bútorápolás, stb.).

- 2.) Gondoskodik az önkormányzat hivatal címére érkező postai küldemények jegyzőhöz való továbbításáról minden munkanapon legkésőbb de. 10 óráig.
- 3.) Helyi levelek, egyéb küldemények lakossághoz való kézbesítése.

A köztisztviselők munkaköréhez kapcsolódó feladat- és hatásköröket, a hatáskörök gyakorlásának módját, a helyettesítés rendjét valamint az ezekhez kapcsolódó felelősségi szabályokat a munkaköri leírások tartalmazzák.

IV. Fejezet

1.) Működési szabályok

1.1. A hivatal képviselével összefüggő feladatok:

A hivatalt a jegyző, távollétében, felhatalmazása alapján az aljegyző, a kettő egyidejű távollétében, a jegyző felhatalmazása alapján az igazgatási csoportvezető jogosult és köteles képviselni.

1.2. Munkáltatói jogok gyakorlása

1.2.1. Polgármester

- 1.2.1.1 A polgármester – pályázat alapján határozatlan időre – nevezi ki a jegyzőt, a jegyző javaslatára az aljegyzőt, gyakorolja felettük a munkáltatói jogokat.
- 1.2.1.2. A polgármester gyakorolja az egyéb munkáltatói jogokat az önkormányzati intézményvezetők tekintetében.
- 1.2.1.3. A polgármester az egyetértési jogát az Möt. 81. § (4) bekezdésében meghatározottak szerint a Polgármesteri Hivatal köztisztviselője kinevezése bérezése, vezetői kinevezése, felmentése és jutalmazása kapcsán gyakorolja.

1.2.2. Jegyző

- 1.2.2.1. A hivatal dolgozói felett a munkáltatói jogokat a jegyző a közszolgálatra és egyéb foglalkoztatási jogviszonyra vonatkozó szabályok szerint gyakorolja.
- 1.2.2.2. A jegyző gyakorolja az egyéb munkáltatói jogokat az aljegyző tekintetében.

1.3. A hivatal helyettesítés rendje

- 1.3.1 A jegyzőt akadályoztatása és távolléte idején a kinevezett aljegyző helyettesíti.
- 1.3.2 A jegyzői és aljegyzői tisztség együttes betöltetlensége, illetve tartós távollétük, akadályoztatásuk esetén helyettesítésükről a Visegrád Város Önkormányzat képviselő-testület és szervei szervezeti és működési szabályzatáról szóló 4/2011 (III. 24.) önkormányzati rendelet 39.§ (3) bekezdése rendelkezik.
- 1.3.3 A csoportvezetőt a Jegyző által írásban megbízott köztisztviselő helyettesíti – az érintett munkaköri leírása tartalmazza a megbízást.
- 1.3.4 A Hivatal köztisztviselői a munkaköri leírásokban leírtak szerint helyettesítik egymást.

1.4. A hivatal kiadmányozási rendje

A hivatalon belüli kiadmányozási jog gyakorlását a kiadmányozási szabályzat tartalmazza, mely minden köztisztviselőre nézve kötelező.

1.5. A hivatal iratkezelése

A hivatal iratkezelése az Iratkezelési Szabályzatban foglaltak szerint történik, amit minden köztisztviselő köteles megfelelően alkalmazni.

1.6. A kötelezettségvállalás, ellenjegyzés, utalványozás, érvényesítés rendje

A kötelezettségvállalás, ellenjegyzés, utalványozás, érvényesítés rendjét a hivatal Pénzügyi Ügyrendje tartalmazza, s az abban foglaltak végrehajtására a megnevezett köztisztviselők kötelesek.

1.7. Bélyegzőhasználat és nyilvántartások vezetése

- 1.) Visegrád Város Önkormányzata Polgármestere elnevezés bélyegző használatára saját személyében a polgármester és az alpolgármester (az általuk megbízott személy) jogosult.
- 2.) Visegrád Város Önkormányzata Jegyzője elnevezésű bélyegző használatára a jegyző saját személyében és távollétében helyettesítője az aljegyző, a kettő egyidejű távollétében az igazgatási csoportvezető jogosult.
- 3.) Visegrád Város Önkormányzata Polgármesteri Hivatala elnevezésű bélyegzők használatára a hivatali bélyegző-nyilvántartásban rögzített köztisztviselők jogosultak, irodánként 1 – 1 körbélyegző használatára.
- 4.) Visegrád Város Önkormányzata elnevezésű bélyegző használatára a polgármester, távolléte esetén az alpolgármester (az általuk megbízott személy) jogosult.
- 5.) Visegrád Város Önkormányzata Képviselő-testülete elnevezésű bélyegző használatára a jegyző, az aljegyző, az igazgatási csoportvezető és a jegyzőkönyvvezető jogosult.
- 6.) Anyakönyvvezető - Visegrád – feliratú bélyegzőt a településen anyakönyvvezetői megbízással rendelkező köztisztviselők jogosultak használni.
- 7.) Népeségnyilvántartó feliratú bélyegzőt az anyakönyvi megbízással rendelkező anyakönyvvezető, továbbá a jegyző által a lakcím-nyilvántartási feladattal megbízott köztisztviselő használhatja.
- 8.) Visegrád Város Polgármesteri Hivatala iktatóbélyegzőjét (érkezett, iktatószám, előszám, melléklet, előadó szövegű) a hivatal ügykezelője használhatja.
- 9.) A határozat jogerős – Visegrád, dátum, aláírás – szövegű bélyegzőt a jegyző, az aljegyző, az igazgatási csoport és a pénzügyi csoport ügyintézői használhatják.
- 10.) Visegrád Város Önkormányzata Főépítész feliratú bélyegzőt a városi főépítész használhatja.
- 11.) Visegrád Város Polgármesteri Hivatala 2025 Visegrád, Fő u. 81. fejbélyegzőt a hivatal összes köztisztviselője használhatja.

- 12.) A hivatalos körbélyegzők lenyomatát csak a kiadmányozásra jogosult aláírásával ellátott kiadmányokon lehet alkalmazni, ettől eltérő célra nem alkalmazható.
- 12.) A bélyegzőkről a hivatal titkársági csoport köztisztviselője nyilvántartást vezet, amely tartalmazza a kör- és fejbélyegzők lenyomatát, a bélyegzőt átvevő sajátkezű aláírását, a bélyegző átvételének idejét és a bélyegző használat visszavonásának időpontját.

1.8. Értekezletek

- 1.) A polgármester és a jegyző szükség szerint, de évente legalább egy alkalommal munkaértekezletet tart a hivatal teljes személyi állománya részére.
- 2.) A jegyző a hivatal dolgozói teljes, vagy szűkebb köre részére – szükség szerint – értekezletet hív össze, továbbá rendszeresen vezetői értekezletet tart a hivatal csoportvezetői részvételével.
- 3.) A hivatal csoportvezetői rendszeresen – de legalább negyedévente – értekezlet keretében értékelik a csoport köztisztviselői feladat végrehajtását és áttekintik a csoportra háruló feladatokat.

1.9. Ügyfélfogadási rend meghatározása

A Polgármester ügyfélfogadási rendje

A polgármester telefonos előzetes egyeztetés alapján bármikor fogad ügyfeleket.

A jegyző, aljegyző ügyfélfogadási rendje

Minden héten az alábbi napokon fogad ügyfeleket a jegyző és az aljegyző:

- hétfőn: du. 13 órától 16 óráig,
- szerdán: de. 8 órától 12 óráig, du. 13 órától 16 óráig,
- pénteken: de. 8 órától 12 óráig.

Nem helyi érdekeltségű ügyfél esetén előzetes bejelentkezés szerint fogadnak ügyfeleket.

A hivatal ügyintézőinek ügyfélfogadási rendje

Minden héten az alábbi napokon fogadják ügyfeleiket a hivatal ügyintézői:

- hétfőn: du. 13 órától 16 óráig,
- szerdán: de. 8 órától 12 óráig, du. 13 órától 16 óráig,
- pénteken: de. 8 órától 12 óráig.

A hivatal pénztárából való kifizetés rendje

A pénztárból való kifizetés minden héten:

- hétfőn: du. 13 órától 16 óráig,
- szerdán: de. 8 órától 11 óráig, du. 13 órától 16 óráig,
- pénteken: de. 8 órától 11 óráig biztosított.

A hivatal munkarendje

1.) A heti 40 órás munkaidő napi megoszlása:

- hétfőn: 7.45 órától 17.00 óráig,
- kedden: 7.45 órától 17.00 óráig,
- szerdán: 7.45 órától 16.00 óráig,
- csütörtökön: 7.45 órától 16.00 óráig,
- pénteken: 7.45 órától 12.45 óráig.

2.) A hivatal köztisztviselői állományának étkezési ideje hétfőtől-csütörtökig 12.15 órától 12.45 óráig 30 perc. Ez idő alatt, ha bármely okból eredően az adott irodában nem marad köztisztviselő, akkor az utolsóként távozó köztisztviselő köteles gondoskodni az iroda vagyónvédelme érdekében az iroda ajtaja zárásáról.

1.10. A hivatal köztisztviselői szabadság igénybevételének rendje

1.) A hivatal köztisztviselői, munkavállalói számára az esedékes szabadsága igénybevételét a munkáltató köteles a hatályos vonatkozó jogszabályban foglaltak szerint kiadni.

A csoportvezetők által elkészített szabadság ütemterveket az aljegyző által a jegyzőnek jóváhagyásra való előterjesztését követően gondoskodik az annak megfelelő kiadásáról és nyilvántartásáról, a jelenléti ívvel való azonossága ellenőrzése mellett.

2.) A hivatal köztisztviselői a szabadság alatt a munkaköri leírásokban foglaltak szerint helyettesítik egymást.

3.) A munkaköri leírásokban foglaltak naprakészségéért az aljegyző felelős, akárcsak a személyi anyagok kezeléséért, melynek része a szabadság kiadásának szabályozása.

A jegyző a hivatal köztisztviselőire vonatkozó egyéb betartandó szabályokat külön szabályzatokban és utasítások formájában, továbbá a Közszolgálati Szabályzatban adja ki.

Hatályba léptető rendelkezések

A Polgármesteri Hivatal Szervezeti és Működési Szabályzata felülvizsgálva, és módosításokkal egybeszerkesztve 2021. július 1. nappal lép hatályba.

Visegrád, 2021. 06. 24.

Dr. Szabó Ferenc
jegyző

A Polgármesteri Hivatal Szervezeti és Működési Szabályzatban foglaltakat megismertem:

Munkavállaló neve

Saját kezű aláírása

.....

.....

.....

.....

.....

.....

.....

.....

.....

.....

.....

.....

.....

.....

.....

.....

.....

.....

.....

.....

.....

.....

.....

.....

.....

.....

.....

.....

.....

.....

.....

.....

.....

.....

.....

.....

.....

.....

.....

.....

.....

.....

.....

.....

.....

.....

.....

.....

.....

KIVONAT

Visegrád Város Önkormányzat Képviselő-testületének 2021. június 24-én megtartott nyílt üléséről készült jegyzőkönyvből

Visegrád Város Önkormányzat Képviselő-testülete egyhangúlag, 7 igen szavazattal, ellenszavazat és tartózkodás nélkül a következő határozatot hozta:

Visegrád Város Önkormányzat Képviselő-testületének 123/2021. (VI. 24.) határozata

A Zách Klára utca forgalmának korlátozásáról

Visegrád Város Önkormányzat Képviselő-testülete:

1. a Zách Klára utca forgalmát korlátozza, fizikailag leszűkíti az utat, kivehető vasoszlopok alkalmazásával az utca mindkét végén, közlekedéstervező által meghatározott helyekre,
2. a forgalmi korlátozásokat kitábláztatja,
3. a költségeket a költségvetés tartaléka terhére biztosítja,
4. a Zách Klára utca lakosai, és a visegrádi lakosok előzetes értesítésre kerülnek.

Határidő: a lakosság értesítésére a döntést követően azonnal, a forgalmi korlátozások kiépítése: 15 napon belül

Felelős: dr. Szabó Ferenc jegyző

Végrehajtásért felelős: dr. Szabó Ferenc jegyző

Eöry Dénes
polgármester

dr. Szabó Ferenc
jegyző

A kiadvány hiteles:
2021. június 24.

KIVONAT

Visegrád Város Önkormányzat Képviselő-testületének 2021. június 24-én megtartott nyílt üléséről készült jegyzőkönyvéből

Visegrád Város Önkormányzat Képviselő-testülete egyhangúlag, 7 igen szavazattal, ellenszavazat és tartózkodás nélkül a következő határozatot hozta:

Visegrád Város Önkormányzat Képviselő-testületének 124/2021. (VI. 24.) határozata

Állami tulajdonú ingatlanok átvételéről

Visegrád Város Önkormányzat Képviselő-testülete úgy dönt, hogy a következő helyrajzi számú ingatlanokat ingyenesen önkormányzati tulajdonba kéri az MNV Zrt-től.

1630/2	0106/11	044/50	044/78	0376
741/1	044/31	044/54	044/1	03/116
166	044/32	044/56	045/1	0432
062/3	044/34	044/58	045/2	0442
028/12	044/36	044/60	0384	68
028/10	044/40	044/62	044/46	0385
298	044/44	044/66	044/76	0378

Határidő: 2021. 07. 15.

Felelős: Eöry Dénes polgármester

Végrehajtásért felelős: dr. Szabó Ferenc jegyző

Eöry Dénes
polgármester

dr. Szabó Ferenc
jegyző

A kiadvány hiteles:

2021. június 24.

KIVONAT

Visegrád Város Önkormányzat Képviselő-testületének 2021. június 24-én megtartott nyílt üléséről készült jegyzőkönyvéből

Visegrád Város Önkormányzat Képviselő-testülete egyhangúlag, 7 igen szavazattal, ellenszavazat és tartózkodás nélkül a következő határozatot hozta:

Visegrád Város Önkormányzat Képviselő-testületének

125/2021. (VI. 24.) határozata

Visegrád 1591/3 hrsz.-ú ingatlan (Szentgyörgypuszta út 7.) elővásárlási jogáról

Visegrád Város Önkormányzat Képviselő-testülete:

a Visegrád, belterület 1591/3 hrsz. (Visegrád, Szentgyörgypuszta út 7.) alatti ingatlan, 2021. május 18-án kelt adásvételi szerződésével kapcsolatban, a kulturális örökség védelméről szóló 2001. évi LXIV. törvény 86. § (4) bekezdésére figyelemmel, Visegrád Város Önkormányzata,

elővásárlási jogával nem kíván élni.

Határidő: azonnal

Felelős: dr. Szabó Ferenc jegyző

Végrehajtásért felelős: dr. Szabó Ferenc jegyző

Eöry Dénes
polgármester

dr. Szabó Ferenc
jegyző

A kiadvány hiteles:
2021. június 24.

KIVONAT

Visegrád Város Önkormányzat Képviselő-testületének 2021. június 24-én megtartott nyílt üléséről készült jegyzőkönyvből

Visegrád Város Önkormányzat Képviselő-testülete egyhangúlag, 7 igen szavazattal, ellenszavazat és tartózkodás nélkül a következő határozatot hozta:

Visegrád Város Önkormányzat Képviselő-testületének 126/2021. (VI. 24.) határozata

A Palotajátékokra építendő lelátó költségeiről

Visegrád Város Önkormányzat Képviselő-testülete:

1. a Palotajátékokra építendő mobil lelátóra 2014. február 21-én megkötött, 2018. szeptember 18-án módosított Együttműködési Megállapodást, a Lelátó Kft. kérésére, a Covid-19 járvány okozta helyzetre tekintettel, módosítja,
2. a módosítás az Együttműködési Megállapodás 4. pontját érinti, és kizárólag a 2021-es évre szól: Visegrád Város Önkormányzata a Lelátó Kft. részére a 2021-es évben 1.1 millió forint + áfa összeget hozzájárulás címen fizet, továbbá 5 fő betanítható segéderőt térítésmentesen rendelkezésre bocsát 7 napra,
3. a hozzájárulás összegét a költségvetési rendelet általános tartaléka terhére biztosítja.

Határidő: azonnal

Felelős: dr. Szabó Ferenc jegyző

Végrehajtásért felelős: dr. Szabó Ferenc jegyző

Eöry Dénes
polgármester

dr. Szabó Ferenc
jegyző

A kiadvány hiteles:

2021. június 24.

KIVONAT

Visegrád Város Önkormányzat Képviselő-testületének 2021. július 5-én megtartott rendkívüli nyílt üléséről készült jegyzőkönyvből

Visegrád Város Önkormányzat Képviselő-testülete egyhangúlag, 7 igen szavazattal, ellenszavazat és tartózkodás nélkül a következő határozatot hozta:

Visegrád Város Önkormányzat Képviselő-testületének 127/2021. (VII. 5.) határozata

A Tornacsarnok építéséről, a Vállalkozási Szerződés 2. számú módosításáról

Visegrád Város Önkormányzat Képviselő-testülete:

1. „A visegrádi Magyar László Tornacsarnok felújítása” tárgyban, építési beruházásra vonatkozó közbeszerzési eljárás (Harmadik rész, nemzeti eljárásrend) lefolytatása eredményeképpen, 2020. október 22-én megkötött Vállalkozási Szerződés 2. számú módosítását elfogadom,
2. a pótmunka összegét a 1415/2021. (VI. 30.) Korm. határozat 1. melléklet 29. sora biztosítja.

(A Vállalkozási Szerződés 2. számú módosítása jelen határozat mellékletét képezi.)

Határidő: azonnal

Felelős: Eöry Dénes polgármester

Végrehajtásért felelős: dr. Szabó Ferenc jegyző

Eöry Dénes
polgármester

dr. Szabó Ferenc
jegyző

A kiadvány hiteles:
2021. július 5.

Visegrád, Magyar László Tornacsarnok

II. számú szerződésmódosítás



2021. július 05.

Magyar László tornacsarnok
II. számú szerződés módosítás

-

pótmunka összesítő

Alap szerződés II. számú szerződés módosítás

- statikai megerősítések (lelátó tartó pillérei, északi oldali ferde támaszok, déli oldali függőleges támasz, oromfalak pilléroszlopai)
- módosult kiviteli tervcsomaghoz tartozó épület külső befejezéséhez szükséges munkák
- lelátó alatti álmennyezet készítés
- módosult ács és tetőfedő tervekhez tartozó munkák
- feltételes közbeszerzéshez szükséges gépészeti többletmunkák előkészítő munkarészei (légakna, légkezelőnek faláttörések, eltakart szerelések stb)
- feltételes közbeszerzéshez szükséges elektromos erős és gyengeáramú rendszerek eltakart szerelései (falban és padlóban)

Magyar László tornacsarnok

II. számú szerződés módosítás

-

Pénzügyi összesítő

MUNKANEM	Módosult alapvállalás			Pót 1		
	ANYAG	DÍJ	ÖSSZESEN	ANYAG	DÍJ	ÖSSZESEN
Építészeti	117 696 904	84 590 896	202 287 800	16 407 246	33 875 996	50 283 242
Szerkezetépítés	16 839 421	10 700 658	27 540 079	44 703 679	21 843 553	66 547 232
- Dúcolás	0	0	0	23 776 360	11 008 540	34 784 900
- Irtás, föld és sziklamunka	975 331	3 830 488	4 805 819	37 789	791 938	829 727
- Síkalapozás	7 909 143	4 537 202	12 446 345	3 015 133	2 209 935	5 225 068
- Helyszíni VB munka	0	0	0	5 998 991	2 904 331	8 903 322
- Ácsmunka	7 954 947	2 332 968	10 287 915	9 086 827	4 226 408	13 313 235
- Fém és könnyűépületszerkezet	0	0	0	2 788 580	702 400	3 490 980
Épületgépészet *	3 622 609	2 999 940	6 622 549	10 307 943	4 024 301	14 332 243
- Vízellátás-csatornázás	2 517 784	2 144 284	4 662 068	3 371 832	1 237 323	4 609 154
- Fűtéstechnika	727 608	615 500	1 343 108	5 670 320	2 220 892	7 891 212
- Légtechnika	377 217	240 156	617 373	1 265 791	566 086	1 831 877
Elektromos munkák *	9 819 659	14 622 036	24 441 695	1 590 420	1 977 731	3 568 151
- Erősáram	8 478 374	12 826 873	21 305 247	0	0	
- IP kamera	0	0	0	0	150 000	150 000
- Hangrendszer	0	0	0	725 420	0	725 420
- Hangrendszer opció	0	0	0	0	0	0
- Struktúrált hálózatok	0	0	0	312 780	522 741	835 521
- WIFI rendszer	0	0	0	0	0	0
- Tartószerkezetek	0	0	0	469 020	1 048 490	1 517 510
- Tűzjelző rendszer	1341285	1795163	3 136 448	0	0	0
- Vagyonvédelem	0	0	0	83 200	256 500	339 700
Felvonulás, ideiglenes melléklétesítmények és mérnöki tevékenységek	1 093 333	18 052 304	19 145 637	183 250	6 483 330	6 666 580
Anyag + díj összesen:	149 071 926	130 965 834	280 037 760	73 192 538	68 204 910	141 397 448
Alap + pótmunka összesen:			421 435 207			
10 % tartalékkeret:			42 143 521			
Összesen:			463 578 728			
+ 27 % ÁFA:			125 166 257			
Mindösszesen:			588 744 985			

Visegrád Magyar László Tornacsarnok feltárások okán szükségessé vált pótmunkák és megoldásaik

1. Fa tartó oszlopok

Padló bontás után a faanyagvédelmi szakértői vizsgálat megállapította, hogy a 9 db 40 cm km-ű faoszlop alsó, kb. 1 méteres szakaszát ki kell váltani, mivel az évek során vélhetően a meghibásodott vízszigetelés miatt, a víz az oszlopok alsó szakaszának üreges korhadását okozta.

További feltárások megállapították, hogy a vasbeton lelátót is ezek a fa tartó pillérek tartják, méghozzá úgy, hogy a faoszlopon keresztül átfűztek egy I acél-t.

Földmunka során feltárásra kerültek a pillérek pontalapjai, illetve az épület sávalapja. A pontalapok geometriája, az eredeti terveknek helytel-közzel megfelelően készültek, ám erősen külpontosra sikerült az oszlop állítás. Eredeti tervek szerint az alap 30%-ban tartalmaz követ, ez a valóságban ennél sokkal több %-ban készült.



2. Északi fal eltolódás

Padló rétegrend bontások közben és a földmunkákkal párhuzamosan megállapítottuk, hogy az északi fal eltolódott a sávalapon, közel 10 cm-t, hordó alakban, két oromfal befogásnál az elmozdulás nem mérhető, ám a fal közepén 9,5 cm-es távolodást mértünk, mind a belső téglafalon, mind a külső függőleges ragasztott fatartókon. Ezen felül a szarufa befogások erősen károsodtak a 30 éve folyamatos ázás következtében. A falban lévő fa ragasztott támaszok és íves szarufák elkorhadtak, biológia károsodást szenvedtek. Kiváltásuk elengedhetetlen. A falazat vegyes: kívülről kő és beton, belül 10-es válaszfal téglá, kettő közt pedig helyszíni betonozás készülhetett, aminek a belső téglafal szolgált zsaluként.

A „hordósodás” a kőburkolatú falon repedés formájában megjelenik. Vannak olyan repedések, melyek nem csak a belső falon, hanem még az sávalapon is megjelentek.



3. Oromfalak – kivitelezése az Északi oldal és a lelátó alatti tartóoszlopok kiváltása, stabilizálása után történhet

Az épület oromfalai úgynevezett fachwerk jellegű technológiával készültek – korabeli fotók alapján is. Tehát a két végfal teherhordó szerepét vélhetően a 3 db fa tartóoszlop viszi. A faanyagvédelmi szakértő vizsgálata alapján azonban ezeket a fa oszlopokat ki kell cserélni. A külső ragasztott íves fadíszek cseréje és külső gömbfák komplett cseréje is egyértelmű.



4. Császárfák, tetőgerinc és szarufa felső részei - kivitelezése az Északi oldal és a lelátó alatti tartóoszlopok kiváltása, stabilizálása után történhet

A tető főként a gerinc mentén, főállásokban lévő császárfák mentén ázott be. A császárfák faanyagvédelmi szakértő vizsgálata alapján a császárfákat a taréjszelemenig kell egységesen csonkolni. A szarufák felső része felületileg és a csapok a császárfák csatlakozásánál több esetben korhadt. A szarufák rögzítése a taréjszelemen alatti magasságban már biztonsággal megoldható. Tehát ki kell váltani a tető felső gerinc mentén lévő szarufa csomópontokat, a taréjszelemenig.

A károsodott császárfák miatt a szarufa végek is károsodtak, a felső 1-1,5 m-es sávban. A szarufa tetején lévő deszkaborítást is cserélni kell. Ehhez szükséges dúcolást ún. DOKA STAXO állvány rendszer tud biztosítani.



Feltárások során egyéb, fentiekhez képest elenyésző megoldandó pótmunkába ütköztünk.

- Lelátó vasbeton lépcsőjének ellenben az eredeti tervekhez képest nem készült alaptest



- Pince feletti földem tervek szerint 35 cm vastag vasbeton földem



- Déli homlokzat taréj szelemen alatti koszorú erősen megrepedt



További feltárások a déli oldal talp szelemen és szarufavég elkorhadását tárták fel. Statikai terv készül a szelemen és szarufa kiváltáshoz szükséges dúcolásról, hasonlóan, mint az Északi oldalon, külső megtámasztásra is szükség lesz.





Csíky Gábor
felelős akkreditált
közbeszerzési szaktanácsadó
00491



CSÍKY & TÁRSA
Beruházás-szervező Kkt.

a Kós Károly Egyesülésnek, a Hivatalos Közbeszerzési Tanácsadók Országos Szövetségének és a Magyar Tanácsadó Mérnökök és Építészek Szövetségének tagja

Cgj.: 1303-030885
Adószám: 20597407-2-13
Tel/fax: 06-26/375-095
www.csikykt.hu
2081 Piliscsaba-Klotildliget
Fényesliget sétány 2.
E-mail: csiky.kkt@t-online.hu

Műszaki Ellenőri Nyilatkozat

Alulírott műszaki ellenőrök Visegrád, Magyar László Tornacsarnok épület (címe: Visegrád, Rév utca 2.) építési munkái során felmerült 2. sz. szerződésmódosítással kapcsolatban a következőket nyilatkozzuk:

a Constructor Domini Kft. – mint tárgyi létesítmény Kivitelezője – a kivitelezés megkezdését követően feltárt problémák következtében benyújtott pótköltség-kimutatásban feltüntetett munkálatok a szerződéskötés alapját képező közbeszerzési dokumentumokban kimutathatóan nem szereplő munkatételként jelentkeznek, a létesítmény megvalósításához, elengedhetetlenül szükségesek. A Kivitelező az átalánydíj meghatározásakor a költségvetésben szereplő munkálatok szükségességével kellő gondossággal mellett sem számolhatott. A szerződés mellékletében szereplő költségkimutatás tételeit ellenőriztük, az anyag és díjtételeik a szakmai szabályok, jelenlegi piaci viszonyok, illetve Építési Normagyűjtemények szerint elfogadhatóak.

Piliscsaba-Klotildliget, 2021. július 01.

Falvai János
Építész műszaki ellenőr

Gyümölcsfalvai György
Elektromos műszaki ellenőr

Kertész Andrea
Épületgépész műszaki ellenőr

VÁLLALKOZÁSI SZERZŐDÉS

(továbbiakban: Szerződés)

2. számú módosítás

amely létrejött egyrészről
cégnév: **Visegrád Város Önkormányzata**
székhely: 2025 Visegrád, Fő utca 81.
számlázási cím: 2025 Visegrád, Fő utca 81.
adószám: 15731089-2-13
bankszámlaszám: 11742087-15393788
képviseli: Eöry Dénes polgármester
mint megrendelő – a továbbiakban: Megrendelő –

másrészről a
cégnév: **Constructor Domini Kft**
székhely: 1037 Budapest, Kunigunda útja 78
cégjegyzékszám: 01-09-352069
adószáma: 24277448-2-41
bankszámlaszám: 12001008-01665787-00100001
képviseli: Eszenyi Gábor ügyvezető
mint Vállalkozó – a továbbiakban: Vállalkozó –

(a továbbiakban együttesen: Fél, vagy Felek) között, alulírott helyen és napon, az alábbi feltételek szerint:

Előzmények

Megrendelő „**A visegrádi Magyar László Tornacsarnok felújítása**” tárgyban, építési beruházásra vonatkozó közbeszerzési eljárást (Harmadik Rész, nemzeti eljárásrend) folytatott le, amely közbeszerzési eljárás nyertese Vállalkozó lett. Felek 2020. október 22. napján megkötötték a Szerződést. A munkakezdést követő feltárások következtében **jelentős mértékű és nagyságú, előre nem látható, a szerkezeti állékonyságot veszélyeztető tartószerkezeti faanyagromlás került napvilágra**. A Vállalkozó a tartószerkezeteket utólag megerősítette, de a tervdokumentáció módosítására volt szükség. Vállalkozó a Szerződés 11.4 pontjának megfelelően akadályt jelentett, a Megrendelő műszaki ellenőre az akadályközlést indokoltnak találta, Felek az akadály elhárultáig Vállalkozó teljesítését felfüggesztették. A felfüggesztésre tekintettel Felek a teljesítési határidő tekintetében a Szerződést módosították (1. számú módosítás). A felfüggesztést követően elkészültek a vonatkozó szakvélemények és a módosított tervdokumentáció, amely alapján Vállalkozó elkészítette pótmunka ajánlatát (1. számú melléklet). Az ajánlatot Megrendelő műszaki ellenőre megvizsgálta és elfogadásra ajánlotta (2. számú melléklet) tekintettel arra, hogy a pótmunka indokolt, hiszen előre nem látható és szükséges munkákat tartalmaz, a Vállalkozó árak pedig megfelelnek a Szerződésben megállapodott feltételeknek.

A Kbt. 141. § (4) bekezdés c) pontja alapján:

A (2) bekezdésben szabályozott esetek mellett a szerződés - a (6) bekezdésben foglalt feltételek vizsgálata nélkül - új közbeszerzési eljárás lefolytatása nélkül módosítható, illetve módosulhat az alábbiak közül bármely esetben:

c) a következő feltételek együttes teljesülése esetén:

ca) a módosítást olyan körülmények tették szükségessé, amelyeket az ajánlatkérő kellő gondossággal eljárva nem láthatott előre;

cb) a módosítás nem változtatja meg a szerződés általános jellegét;

cc) az ellenérték növekedése nem haladja meg az eredeti szerződés értékének 50%-át. Ha egymást követően több olyan módosításra kerül sor, amelyek a ca) alpont szerinti több, egymással nem összefüggő körülmény miatt merültek fel, ez a korlátozás az egyes módosítások nettó értékére alkalmazandó. Az egymást követő módosítások nem célozhatják e rendelkezés megkerülését.

Ennek megfelelően Felek a Szerződés 2.1 és 3.1 pontját a következőképpen kívánják módosítani.

2.1 A munka megkezdésének időpontja: 2020. október 22.

Teljesítési határidő: 343 naptári nap

A munka befejezésének időpontja: 2021. szeptember 30.

Megrendelő előteljesítést elfogad.

3.1 A Vállalkozót a jelen Szerződés tárgyát képező feladatok teljes és hibátlan, hiánytalan valamint a 2.1. pont szerinti határidőben való teljesítése esetén: **nettó 421 435 207, -Ft, azaz négyszázhuszonegy millió négyszázharmincötezer kettőszázhet forint, + 10 % tartalékkeret 42 143 521, -Ft, azaz negyvenkét millió száznegyvenháromezer ötszázhuszonegy forint**, egységáron alapuló, szabadáras fix átalányár árformában meghatározott vállalkozói díj illeti meg. Az ÁFA elszámolása a hatályos jogszabályok alapján történik.

Felek rögzítik, hogy jelen módosítás megfelel a közbeszerzésekről szóló 2015. évi CXLI. törvény 141§-ban foglalt feltételeknek tekintettel arra, hogy

- a módosítást olyan körülmények tették szükségessé, amelyeket az ajánlatkérő kellő gondossággal eljárva nem láthatott előre;
- a módosítás nem változtatja meg a szerződés általános jellegét;
- nincs ellenérték növekedés.

Jelen módosítás 5 példányban készült, amelyből 3 példány a Megrendelőt, 2 példány a Vállalkozót illeti. Jelen szerződésmódosítás Visegrád Város Önkormányzat Képviselő-testületének 127/2021. (VII. 5.) határozata alapján kerül megkötésre.

A Felek cégjegyzésre jogosult képviselői a jelen módosítást – elolvasás és értelmezés után – mint ügyleti akaratukkal mindenben megegyezőt, jóváhagyólag írták alá.

Visegrád, 2021. július 6.

Megrendelő

Vállalkozó

Pénzügyi ellenjegyzés:

KIVONAT

Visegrád Város Önkormányzat Képviselő-testületének 2021. július 5-én megtartott rendkívüli nyílt üléséről készült jegyzőkönyvből

Visegrád Város Önkormányzat Képviselő-testülete egyhangúlag, 7 igen szavazattal, ellenszavazat és tartózkodás nélkül a következő határozatot hozta:

Visegrád Város Önkormányzat Képviselő-testületének 128/2021. (VII. 5.) határozata

A Tornacsarnok építéséről, feltételes közbeszerzési kiírásról

Visegrád Város Önkormányzat Képviselő-testülete úgy dönt, „A visegrádi Magyar László felújítása” tárgyban a 110/2021. (V. 28.) határozattal indított feltételes közbeszerzési eljárás feladatleírását, és pénzügyi részletezését elfogadja.

(A feltételes közbeszerzési kiírása feladatleírása és pénzügyi részletezése jelen határozat mellékletét képezi.)

Határidő: azonnal

Felelős: dr. Szabó Ferenc jegyző

Végrehajtásért felelős: dr. Szabó Ferenc jegyző

Eöry Dénes
polgármester

dr. Szabó Ferenc
jegyző

A kiadvány hiteles:
2021. július 5.

Visegrád, Magyar László Tornacsarnok

Feltételes közbeszerzés kiírás



2021. július 05.

Magyar László tornacsarnok

feltételes közbeszerzés

-

feladatléírás

Feltételes közbeszerzés kiírás

- belső IQ hőszigetelő rendszer készítés
- lelátó parketta felújítás és asztalos munkák (lelátó ülőke, lépcsőlapok, mellvéd párkány) lelátó padló felújítása
- radiátor takaró burkolatok lakatos és asztalos munkái
- sporttér elválasztó mellvéd ajtó
- szerelt falak
- felületkezelések
- sportpadló készítése
- légtechnikai gép és hozzá tartozó eszközök
- gépészeti szerelvényezések
- erős és gyengeáramú szerelések, szerelvényezések

Magyar László tornacsarnok

feltételes közbeszerzés

-

pénzügyi részletezés

MUNKANEM	ANYAG	DÍJ	ÖSSZESEN
Építészeti	43 182 940	13 189 012	56 371 952
- Ácsmunkák	9 638 400	1 924 166	11 562 566
- Szárazépítés	96 986	88 164	185 150
- Burkoló munkák	13 739 002	4 281 219	18 020 221
- Asztalos munkák	10 061 586	2 596 944	12 658 530
- Nyílászáró szerkezetek	3 057 884	425 827	3 483 711
- Lakatos munkák	4 606 784	993 600	5 600 384
- Felületképzések	1 982 298	2 879 092	4 861 390
Épületgépészet *	26 696 708	13 488 749	40 185 457
- Vízellátás-csatornázás	0	0	0
- Fűtéstechnika	12 905 166	7 696 797	20 601 963
- Légtechnika	13 791 542	5 791 952	19 583 494
Elektromos munkák *	23 380 236	4 667 341	28 047 576
- Erősáram	13 243 791	3 982 433	17 226 224
- IP kamera	1 128 600	72 833	1 201 433
- Hangrendszer	5 859 718	0	5 859 718
- Hangrendszer opció	1 190 320	0	1 190 320
- Strukturált hálózatok	1 089 897	366 225	1 456 122
- WIFI rendszer	430 135	184 020	614 155
- Vagyonvédelem	437 775	61 830	499 605
Anyag + díj összesen:	93 259 884	31 345 102	124 604 985

10 % tartalékkeret:	12 460 498
Összesen:	137 065 483
+ 27 % ÁFA:	37 07 681
Mindösszesen:	174 073 164

KIVONAT

Visegrád Város Önkormányzat Képviselő-testületének 2021. július 5-én megtartott rendkívüli nyílt üléséről készült jegyzőkönyvből

Visegrád Város Önkormányzat Képviselő-testülete egyhangúlag, 7 igen szavazattal, ellenszavazat és tartózkodás nélkül a következő határozatot hozta:

Visegrád Város Önkormányzat Képviselő-testülete 129/2021. (VII. 5.) határozata

A Tornacsarnok építéséről, a közbeszerzési feladatok ellátásának adminisztrációs díjairól

Visegrád Város Önkormányzat Képviselő-testülete:

1. a „visegrádi Magyar László Tornacsarnok felújítás” című projekt második szakaszában a közbeszerzési feladatok adminisztrációs díjait (Elektronikus Közbeszerzési Rendszer üzemeltetőjének fizetendő rendszerhasználati díja, hirdetményellenőrzési díj, stb.) a 120/2021. (VI. 24.) határozat alapján kiválasztott közbeszerzési szakértőtől átvállalja,
2. az adminisztrációs díjak az első ütemben rendelkezésre álló támogatásból kerülnek elszámolásra.

Határidő: azonnal

Felelős: Eöry Dénes polgármester

Végrehajtásért felelős: dr. Szabó Ferenc jegyző

Eöry Dénes
polgármester

dr. Szabó Ferenc
jegyző

A kiadvány hiteles:
2021. július 5.

KIVONAT

Visegrád Város Önkormányzat Képviselő-testületének 2021. július 5-én megtartott rendkívüli nyílt üléséről készült jegyzőkönyvből

Visegrád Város Önkormányzat Képviselő-testülete egyhangúlag, 7 igen szavazattal, ellenszavazat és tartózkodás nélkül a következő határozatot hozta:

Visegrád Város Önkormányzat Képviselő-testületének 130/2021. (VII. 5.) határozata

Vis maior pályázatról, Szent László utcában

Visegrád Város Önkormányzat Képviselőtestület ülésén úgy határozott, hogy **vis maior támogatás címen** támogatási igényt nyújt be a Belügyminisztériumhoz.

A káresemény megnevezése: Visegrád, Szent László u. 550 hrsz. önkormányzati területen történt partomlás stabilizációs munkái

EBR42 azonosító: 528 309

Helve: Visegrád, Szent László u. 550 hrsz. (525 és 533 hrsz. ingatlanok közötti szakaszán)

A káresemény forrásösszetétele:

Megnevezés	2021. év	%
Saját forrás (biztosítási összeg nélkül)	3.331.191,- Ft	10 %
Biztosító kártérítése	----Ft	---
Egyéb forrás	----Ft	---
Vis maior támogatási igény	29.980.719,- Ft	90 %
Források összesen	33.311.910,- Ft	100 %

A károk helyreállításának (költségvetés alapján) tervezett összköltsége 33.311.910,- Ft, melynek fedezetét az önkormányzat nem tudja / részben tudja (megfelelő rész aláhúzendó) biztosítani.

A testület, illetve társulási tanács nyilatkozik arról, hogy a káreseménnyel érintett vagyonelem a tulajdonát képezi.

- A károsodott épület(ek) az önkormányzat alábbi kötelező feladatának ellátását szolgálja(ák).

_____	épület (név, hrsz)	_____	kötelező feladat
_____	épület (név, hrsz)	_____	kötelező feladat
_____	épület (név, hrsz)	_____	kötelező feladat

- A bekövetkezett káreseménnyel kapcsolatban az Önkormányzat biztosítással rendelkezik / nem rendelkezik* (a megfelelő rész aláhúzendó)

Biztosító Társaság megnevezése	xxx
Biztosítási szerződés száma	xxx

- Az adott káreseményre biztosítási összeget: igényelt / nem igényelt (a megfelelő rész aláhúzendó).

*A képviselő testület, illetve társulási tanács határoz arról, hogy a károsodott ingatlanra értékkövető határozatlan időtartamú biztosítást köt, és vállalja annak 4 éven keresztül fenntartását, valamint a támogatás elszámolásának benyújtásakor igazolja a biztosítási szerződés megkötését a Magyar Államkincstár területileg illetékes Igazgatósága felé.

- Vállalja a károsodott ingatlanak a költséghatékonyság és a megvalósíthatóság szempontjaira tekintettel történő helyreállítását.
- Az önkormányzat más - a tulajdonában lévő - vagyontárggyal a feladatát el tudja látni / nem tudja ellátni (a megfelelő rész aláhúzendó).
- A testület a saját forrás összegét a 2021. évi költségvetéséről szóló 1/2021. (II. 26.). számú Visegrád Város Önkormányzata 2021. évi költségvetési rendeletében biztosítja.

A testület felhatalmazza a polgármestert az igénybejelentés benyújtására.

Határidő: azonnal

Felelős: Eöry Dénes polgármester

Végrehajtásért felelős: dr. Szabó Ferenc jegyző

Eöry Dénes
polgármester

dr. Szabó Ferenc
jegyző

A kiadvány hiteles:
2021. július 5.

KIVONAT

Visegrád Város Önkormányzat Képviselő-testületének 2021. július 5-én megtartott rendkívüli nyílt üléséről készült jegyzőkönyvből

Visegrád Város Önkormányzat Képviselő-testülete egyhangúlag, 7 igen szavazattal, ellenszavazat és tartózkodás nélkül a következő határozatot hozta:

Visegrád Város Önkormányzat Képviselő-testületének

131/2021. (VII. 5.) határozata

Vis maior pályázatról, Csukavölgy utcában

Visegrád Város Önkormányzat Képviselőtestület ülésén úgy határozott, hogy vis maior támogatás címen támogatási igényt nyújt be a Belügyminisztériumhoz.

A káresemény megnevezése: VISEGRÁD, esőzések okozta vis maior jellegű árokkárok helyreállítása az önkormányzati tulajdonú Csukavölgy utcában (280/1 hrsz.)

EBR42 azonosító: 528 311

Helye: Visegrád, Csukavölgy u. 280/1 hrsz.

A káresemény forrásösszetétele:

Megnevezés	2021. év	%
Saját forrás (biztosítási összeg nélkül)	2.253.006,- Ft	10 %
Biztosító kártérítése	----Ft	---
Egyéb forrás	----Ft	---
Vis maior támogatási igény	20.277.048,- Ft	90 %
Források összesen	22.530.054,- Ft	100 %

A károk helyreállításának (kötségvetés alapján) tervezett összköltsége 22.530.054,- Ft, melynek fedezetét az önkormányzat nem tudja / részben tudja (megfelelő rész aláhúzendó) biztosítani.

A testület, illetve társulási tanács nyilatkozik arról, hogy a káreseménnyel érintett vagyonelem a tulajdonát képezi.

- A károsodott épület(ek) az önkormányzat alábbi kötelező feladatának ellátását szolgálja(ák).

_____ épület (név, hrsz) _____ kötelező feladat
_____ épület (név, hrsz) _____ kötelező feladat
_____ épület (név, hrsz) _____ kötelező feladat

- A bekövetkezett káreseménnyel kapcsolatban az Önkormányzat biztosítással rendelkezik / nem rendelkezik* (a megfelelő rész aláhúzandó)

Biztosító Társaság megnevezése	xxx
Biztosítási szerződés száma	xxx

- Az adott káreseményre biztosítási összeget: igényelt / nem igényelt (a megfelelő rész aláhúzandó).

*A képviselő-testület, illetve társulási tanács határoz arról, hogy a károsodott ingatlanra értékkövető határozatlan időtartamú biztosítást köt, és vállalja annak 4 éven keresztül fenntartását, valamint a támogatás elszámolásának benyújtásakor igazolja a biztosítási szerződés megkötését a Magyar Államkincstár területileg illetékes Igazgatósága felé.

- Vállalja a károsodott ingatlanok a költséghatékonyság és a megvalósíthatóság szempontjaira tekintettel történő helyreállítását.
- Az önkormányzat más - a tulajdonában lévő - vagyontárggyal a feladatát el tudja látni / nem tudja ellátni (a megfelelő rész aláhúzandó).
- A testület a saját forrás összegét az Önkormányzat a 2021. évi költségvetéséről szóló 1/2021. (II. 26.) számú Visegrád Város Önkormányzata 2021. évi költségvetési rendeletének Általános Tartalék kiadási előirányzatról 1.100 e Ft átcsoportosításával biztosítja.

A testület felhatalmazza a polgármestert az igénybejelentés benyújtására.

Eöry Dénes
polgármester

dr. Szabó Ferenc
jegyző

A kiadvány hiteles:
2021. július 5.

KIVONAT

Visegrád Város Önkormányzat Képviselő-testületének 2021. július 5-én megtartott rendkívüli nyílt üléséről készült jegyzőkönyvből

Visegrád Város Önkormányzat Képviselő-testülete egyhangúlag, 7 igen szavazattal, ellenszavazat és tartózkodás nélkül a következő határozatot hozta:

Visegrád Város Önkormányzat Képviselő-testületének

132/2021. (VII. 5.) határozata

Döntés különcélú menetrendszerinti díj ellenében végzett személyszállítási szolgáltatásról szóló megállapodásának módosításáról

Visegrád Város Képviselő-testülete 2 évre meghosszabbítja, azzal, hogy 2022. március 31-ig felülvizsgálja, a Budapest Sightseeing Korlátolt Felelősségű Társasággal a 84/2021. (IV. 20.) határozat alapján megkötött különcélú menetrendszerinti díj ellenében végzett személyszállítási szolgáltatásról szóló megállapodását, ebben az évben a társaság a futballpálya öntözőrendszerének megvalósítását 600.000 forint összeggel támogatja.

Határidő: 30 nap

Felelős: Eöry Dénes polgármester

Végrehajtásért felelős: dr. Szabó Ferenc jegyző

Eöry Dénes
polgármester

dr. Szabó Ferenc
jegyző

A kiadvány hiteles:
2021. július 5.

KIVONAT

Visegrád Város Önkormányzat Képviselő-testületének 2021. július 5-én megtartott rendkívüli nyílt üléséről készült jegyzőkönyvből

Visegrád Város Önkormányzat Képviselő-testülete egyhangúlag, 7 igen szavazattal, ellenszavazat és tartózkodás nélkül a következő határozatot hozta:

Visegrád Város Önkormányzat Képviselő-testületének

133/2021. (VII. 5.) határozata

Döntés bérleti szerződés módosításáról

Visegrád Város Képviselő-testülete módosítja a 2021. február 15-én megkötött szerződését a Rhus Hirta Kft-kérésére. A módosítás a szerződés III. fejezetében meghatározott bruttó 200 e Ft/hó bérleti díjat bruttó 227 e Ft/hó összegben állapítja meg, azzal a feltétellel, hogy a Rhus Hirta Kft. 2022. december 31-ig bérleti díjat nem emelhet. A szükséges fedezetet az Önkormányzat a 2021. évi költségvetésének Általános Tartalék kiadási előirányzata terhére biztosítja.

Határidő: 30 nap

Felelős: dr. Szabó Ferenc jegyző

Végrehajtásért felelős: dr. Szabó Ferenc jegyző

Eöry Dénes
polgármester

dr. Szabó Ferenc
jegyző

A kiadvány hiteles:
2021. július 5.

KIVONAT

Visegrád Város Önkormányzat Képviselő-testületének 2021. július 5-én megtartott rendkívüli nyílt üléséről készült jegyzőkönyvből

Visegrád Város Önkormányzat Képviselő-testülete egyhangúlag, 7 igen szavazattal, ellenszavazat és tartózkodás nélkül a következő határozatot hozta:

Visegrád Város Önkormányzat Képviselő-testületének

134/2021. (VII. 5.) határozata

A Jaka Trade Kft-vel kötendő településrendezési szerződésről

Visegrád Város Önkormányzat Képviselő-testülete úgy dönt:

1. elfogadja a Visegrád, Panoráma út 23. és környezetére, a (volt MNB üdülő) VARRODESING Kft. által készített láthatósági tanulmánytervet,
2. Visegrád hatályos településrendezési eszközeinek módosítására településrendezési szerződést (TRSZ) köt a Jaka Trade Kft-vel, az alábbi feltételekkel:
 - a parkolók telken belül kerüljenek kialakításra,
 - a dunai szárny és a telekhatár (ideértve a 1081 hrsz-ú önkormányzati tulajdonú ingatlan érintkező telekhatárát) közötti erdős-ligetes terület a jelenlegi, természetközeli állapotban való megőrzése és fenntartása, a mesterséges parkosítás elkerülése,
 - a dunai szárnyon (az épület Duna felőli releváns feltárási irányából) nem létesíthető magastető, nyeregtető,
 - a homlokzati falak színezése a természetes háttérhez közelítő legyen, a településkép védelméről szóló 9/2019. (X.2.) számú önkormányzati rendelet 2. számú függelékében meghatározott színek alkalmazásával,
 - a támfalak burkolása helyi, vagy térségi kővel – visegrádi andezit, visegrádi patakkő, dunabogdányi bazalt, dunai vízépítési terméskő) – vagy ahhoz hasonló struktúrájú és színvilágú kővel történjen.

(A településrendezési szerződés a határozat mellékletét képezi.)

Határidő: azonnal

Felelős: Eöry Dénes polgármester

Végrehajtásért felelős: dr. Szabó Ferenc jegyző

Eöry Dénes
polgármester

dr. Szabó Ferenc
jegyző

A kiadvány hiteles:

2021. július 5.

TELEPÜLÉSRENDEZÉSI SZERZŐDÉS (TERVEZET)

Amely létrejött egyrészről

Visegrád Város Önkormányzata (székhely: 2025 Visegrád, Fő u. 81., törzsszáma: 731081, adószám: 15731089-2-13, statisztikai számjel: 15731089-8411-321-13, képviseli: Eöry Dénes polgármester, továbbiakban Önkormányzat)

másrészről

Jaka Trade Kft. (székhely: 1097 Budapest, Táblás utca 36-38., cégjegyzékszám: 01-09-948178, adószám: 22995887-2-43, statisztikai számjel: 22995887-2-43, képviseli: Gáspár Balázs, ügyvezető, továbbiakban Beruházó) együttesen **Felek** között, az alábbi feltételekkel.

1. Szerződés tárgya

- 1.1. Az illetékes Földhivatalnál Visegrád Várkert dűlő 1082/4 hrsz alatt felvett, természetben 2125 Visegrád Panoráma út 23. alatti ingatlanra (a továbbiakban: „Ingatlan” vagy „Szabályozással érintett terület”) vonatkozó helyi építési szabályzat („HÉSZ”) készítése.
- 1.2. A Szabályozással érintett területre vonatkozó helyi építési szabályzatban rögzítettek megvalósíthatósága érdekében a – jelen szerződés 3. pont 2. alpontjában megjelölt – költségek viselése.

2. Előzmények

- 2.1. A Beruházó 1/1 arányban tulajdonosa az Ingatlannak. A Beruházó a Szabályozással érintett területen a jelen szerződés 2.2 pontban hivatkozott Telepítési Tanulmánytervben meghatározott beépítési paramétereknek megfelelő szálloda beruházást kíván megvalósítani. Beruházó vállalja, hogy a jelen szerződés 2.2 pontban hivatkozott Telepítési Tanulmánytervben meghatározott beépítési paramétereknek megfelelő építési engedély iránti kérelmet nyújt be 202..... napjáig. A tervezett szabályozás célja az ehhez szükséges építésjogi környezet megteremtése.
- 2.2. Beruházó a 2.1 pontban meghatározott ingatlanra tervezett beruházása kapcsán a PAGONY Táj- és Kertépítész Kft-vel készíttetett egy telepítési tanulmánytervet.
- 2.3. Önkormányzat Polgármestere a 49/2021. III. 18.) önkormányzati határozatával döntött arról, hogy az Ingatlanra, 2.1 pontban meghatározottaknak megfelelően tervezett beruházás kapcsán településrendezési szerződést kíván kötni Beruházóval, mint az Ingatlanon beruházni szándékozóval az alábbi szabályok figyelembevételével.
- 2.4. Az épített környezet alakításáról és védelméről szóló 1997. évi LXXVIII. törvény (a továbbiakban: Étv.) 30/A. § (1) bekezdésének megfelelően a települési önkormányzat egyes

.....
Visegrád Város Önkormányzata
Eöry Dénes
polgármester
Önkormányzat

.....
Jaka Trade Kft
Gáspár Balázs ügyvezető
Beruházó

Ellenjegyzem: Budapesten, 2021. napján
..... ügyvéd
(cím, szám)

településfejlesztési célok megvalósítására településrendezési szerződést köthet az érintett telek tulajdonosával, illetve a telken beruházni szándékozóval. Önkormányzat jelen Szerződésben meghatározott, Beruházó által vállalt támogatást elsődlegesen a közlekedés biztonságának javítására (pl. térfigyelő kamerarendszer kialakítása, parkolók építése), közparkok-játszóterek fejlesztésekre, sport- és rekreációs célú fejlesztésekre kívánja fordítani. Felek ezen célokat elfogadhatónak és támogathatónak tartják.

- 2.5.** Az Étv. 30/A. § (3) bekezdése alapján a településrendezési szerződés tárgya lehet különösen a településrendezési eszköz (helyi építési szabályzat) kidolgozásának finanszírozása, továbbá azon egyéb költségeknek vagy egyéb ráfordításoknak a beruházó általi átvállalása, amelyek a beruházásnak előfeltételei vagy következményei, és azok megvalósítása az önkormányzatot terhelné.
- 2.6.** Az Étv. 30/A. § (4) bekezdése meghatározza, hogy az önkormányzat a szerződésben arra vállal kötelezettséget, hogy a szükséges településrendezési eljárást a megállapított határidőn belül és jelen szerződés aláírását követően haladéktalanul megindítja és azt az előírásoknak megfelelően lefolytatja. A szerződésben rendelkezni kell a településrendezési eszközök véleményezési eljárása során a véleményezők részéről felmerülő, jogszabály által alátámasztott észrevétel kapcsán szükséges intézkedésekről, a településrendezési eszközökön végrehajtandó változtatások kötelezettségéről, a változtatás miatti esetleges ismételt véleményeztetési kötelezettségről.
- 2.7.** Az Étv. 30/A. § (5) bekezdésének megfelelően a szerződésben kikötött vagy vállalt kötelezettségek és a megvalósuló településrendezési cél között közvetlen összefüggésnek kell lennie. A településrendezési szerződésben a telek tulajdonosa vagy annak hozzájárulásával a beruházó által vállalt kötelezettségek teljesítése érdekében a településrendezési kötelezettség tényét az Önkormányzat megkeresésére jelen szerződés alapján az ingatlan-nyilvántartásba fel kell jegyeztetni. A kötelezettség megszűnését azaz a 3.2.2 pontban meghatározott összeg megfizetését követő 15 munkanapon belül az Önkormányzat megkeresi az ingatlanügyi hatóságot a tény törlése érdekében.

3. Kötelezettségvállalások

Hivatkozással az Étv. 30/A. §-ában foglaltakra, valamint **Visegrád Város Önkormányzat Képviselő-testületének 134/2021. (VII. 5.) határozatára**, a jelen szerződés 2. pont 2.1-2.2 alpontjában megfogalmazott cél érdekében, a Felek az alábbiakra kötelezik magukat.

3.1. A Beruházó által vállalt kötelezettségek meghatározása:

- 3.1.1.** Fedezi a Szabályozással érintett területre vonatkozó helyi építési szabályzat tervezésének összes költségét, továbbá az eljáráshoz kapcsolódó összes hatósági eljárás költségét és díját.
- 3.1.2.** A Szabályozással érintett területre vonatkozó helyi építési szabályzat készítése során gondoskodik a településfejlesztési koncepcióról, az integrált településfejlesztési stratégiáról és a településrendezési eszközökről, valamint egyes településrendezési sajátos jogintézményekről szóló 314/2012. (XI. 8.) Korm. rendeletben (a továbbiakban: Korm. rendelet) meghatározott munkarészeknek az Önkormányzat részére történő hiánytalan átadásáról.

.....
Visegrád Város Önkormányzata
 Eöry Dénes
 polgármester
 Önkormányzat

.....
Jaka Trade Kft
 Gáspár Balázs ügyvezető
 Beruházó

Ellenjegyzem: Budapesten, 2021. napján
 ügyvéd
 (cím, szám)

3.1.2. A Beruházó vállalja:

- a parkolók telken belül kerüljenek kialakításra,
- a dunai szárny és a telekhatár (ideértve a 1081 hrsz-ú önkormányzati tulajdonú ingatlan érintkező telekhatárát) közötti erdős-ligetes terület a jelenlegi, természetközeli állapotban való megőrzése és fenntartása, a mesterséges parkosítás elkerülése,
- a dunai szárnyon (az épület Duna felőli releváns feltárolási irányából) nem létesíthető magastető, nyeregtető,
- a homlokzati falak színezése a természetes háttérhez közelítő legyen, a településkép védelméről szóló 9/2019. (X.2.) számú önkormányzati rendelet 2. számú függelékében meghatározott színek alkalmazásával,
- a támfalak burkolása helyi, vagy térségi kővel – visegrádi andezit, visegrádi patakkő, dunabogdányi bazalt, dunai vízépítési terméskő) – vagy ahhoz hasonló struktúrájú és színvilágú kővel történjen.

3.2. Fizetési kötelezettség vállalás:

3.2.1. A Szabályozással érintett területre vonatkozó helyi építési szabályzatot, a jelen szerződés szerinti tartalommal összhangban lévő módon jóváhagyó képviselő-testületi ülést követően, az új helyi építési szabályzatra vonatkozó rendelet hatályba lépését követő 3 banki munkanapon belül Beruházó köteles 60.000.000,- Ft, azaz hatvanmillió forint összeget, mint egyszeri támogatást átutalni az Önkormányzat 11742087-15393788számú számlájára.

Felek rögzítik, hogy amennyiben Beruházó a fizetési kötelezettségvállalásának hiánytalanul eleget tett, jelen szerződés alapján további költségek vagy díjak fizetésére nem kötelezhető, azaz Felek az egyszeri támogatás megfizetésével minden jelen szerződésből eredő vagy azzal kapcsolatos beruházói kötelezettséget teljesítettnek tekintenek.

3.2.2. A Felek rögzítik, hogy a fizetési kötelezettség azonnal lejárttá és esedékessé válik, amennyiben a Beruházó az Ingatlant bármilyen módon (közvetlenül vagy pl. a cég eladásával közvetve) elidegeníti, vagy a Beruházó tulajdonosi szerkezete megváltozik a jelen szerződésben foglalt beruházói kötelezettségek teljesítése előtt.

3.3. Az Önkormányzat által vállalt kötelezettségek:

3.3.1. A Szabályozással érintett területre készülő helyi építési szabályzat elfogadásához szükséges településrendezési eljárás jelen szerződés mindkét fél részéről történő aláírását követő 1 hónapon belül, de a lehető legrövidebb időn belül megindítja és azt a Korm. rendeletnek megfelelően lefolytatja.

3.3.2. A Szabályozással érintett területre vonatkozó helyi építési szabályzat elfogadásáról szóló önkormányzati rendelet egy hitelesített példányát az elfogadást követő 15 napon belül megküldi a Beruházónak.

3.4. Felek együttesen kötelezettséget vállalnak arra, hogy:

3.4.1. A jelen szerződés 3.1.1. alpontja végrehajtása érdekében háromoldali tervezési szerződést kötnek Beruházó által választott a tervezéshez megfelelő tervezői jogosultsággal rendelkező

.....
Visegrád Város Önkormányzata
 Eöry Dénes
 polgármester
 Önkormányzat

.....
Jaka Trade Kft
 Gáspár Balázs ügyvezető
 Beruházó

Ellenjegyzem: Budapesten, 2021. napján
 ügyvéd
 (cím, szám)

tervező bevonásával a Szabályozással érintett területre vonatkozó helyi építési szabályzat készítésére jelen szerződés mindkét fél részéről történő aláírását követő 1 hónapon belül.

- 3.4.2.** A jelen szerződésben foglaltak megvalósítása során felmerülő műszaki és egyéb kérdésekben szükség szerint egyeztetnek és együttműködnek, valamint minden elvárhatót megtesznek annak érdekében, hogy jelen szerződésben foglaltak megvalósuljanak.
- 3.4.3.** A Szabályozással érintett területre készülő helyi építési szabályzat véleményezési eljárása során a véleményezőkhöz részéről felmerülő, jogszabály által alátámasztott észrevétel kapcsán szükséges intézkedésekről, a helyi építési szabályzat tervezetén végrehajtandó változtatások kötelezettségéről és a változtatás miatti esetleges ismételt véleményeztetési kötelezettségről minden esetben egyeztetnek.
- 3.5.** A **Beruházó jelen okirat aláírásával feltétlen, és visszavonhatatlan hozzájárulását adja**, hogy az ingatlan-nyilvántartásban az Ingatlanra – az Étv. 30/A. § (5) bekezdésének megfelelően – az ingatlan-nyilvántartásról szóló 1997. évi CXLI. törvény (a továbbiakban: Inytv.) 17. § (1) bekezdésének 16. pontja szerinti településrendezési kötelezettség tényének Önkormányzat javára feljegyzésre kerüljön. A Beruházó jelen nyilatkozata az Inytv. 29. § alapján kifejezett bejegyzési engedélynek minősül.

4. Egyéb rendelkezések

- 4.1.** A Beruházó az államháztartásról szóló 2011. évi CXCV. törvény 36. § (6) bekezdésére figyelemmel, az államháztartásról szóló törvény végrehajtásáról szóló 368/2011. (XII. 31.) Korm. rendelet 50. § (1a) bekezdésének megfelelően akként nyilatkozik, hogy a nemzeti vagyonról szóló 2011. évi CXCVI. törvény 3. § (1) bekezdése 1. pontjának megfelelő átlátható szervezetnek minősül. A Beruházó a fenti nyilatkozatban foglaltak változása esetén ennek tényéről haladéktalanul köteles az Önkormányzatot tájékoztatni.
- 4.2.** A Felek kölcsönösen kijelentik, hogy mindketten magyar jogi személyek, szerződéskötési képességüket sem jogszabály, sem bírói, hatósági végzés, határozat nem korlátozza, nem zárja ki.
- 4.3.** Amennyiben jelen szerződés egyes rendelkezései érvénytelenek lennének, ez nem érinti a szerződés egyéb részeinek érvényességét. A Felek az érvénytelen szerződési feltételeket, amennyiben ez jogszabályilag lehetséges, olyan érvényes új kikötésekkel módosítják, amelyek az elérni kívánt célnak leginkább megfelelnek, kivéve, ha a felek a szerződést az érvénytelen rendelkezés nélkül nem kötötték volna meg. A szerződés eltérő időpontban történő aláírása esetére a szerződő felek megállapodnak abban, hogy a korábban aláíró fél szerződési ajánlatához az aláírást követő 30 napig kötve van. A szerződés létrejöttének dátuma az utolsó aláírás dátuma.
- 4.4.** A Felek jelen szerződés aláírásával megbízzák, és egyben meghatalmazzák dr Szabó Csaba ügyvédet (Szabó Csaba Ügyvédi Iroda, cím: 1054 Budapest, Báthori u.20., KASZ 36068832) jelen szerződés ellenjegyzésére, és hogy őket a későbbiekben az ingatlan-nyilvántartási eljárásban a településrendezési kötelezettség tényének feljegyzésével összefüggésben teljes jogkörrel képviselje.

.....
Visegrád Város Önkormányzata
 Eöry Dénes
 polgármester
 Önkormányzat

.....
Jaka Trade Kft
 Gáspár Balázs ügyvezető
 Beruházó

Ellenjegyzem: Budapesten, 2021. napján
 ügyvéd
 (cím, szám)

- 4.5. A Felek jelen szerződés aláírásával megállapodnak abban, hogy kizárják a polgári törvénykönyvről szóló 2013. évi V. törvény (a továbbiakban: Ptk.) 6:63. § (5) bekezdésében foglaltak alkalmazását.
- 4.6. A Felek a szerződésből adódó esetleges eltérő véleményüket, illetve eltérő értelmezésüket elsősorban tárgyalásos módon próbálják rendezni. A szerződésben nem szabályozott kérdésekben a Ptk. rendelkezései az irányadóak.
- 4.7. A Beruházó kijelenti, hogy a szerződés aláírásával hozzájárul jelen szerződés főbb adatainak az információs önrendelkezési jogról és az információszabadságról szóló 2011. évi CXII. törvényben előírt közzétételéhez.
- 4.8. Jelen szerződést – amely öt számozott oldalból áll – a Felek elolvasás és értelmezés után, mint akaratukkal mindenben megegyezőt, alulírott helyen és napon 6 példányban írták alá, melyből 3 példány a Beruházót, 3 példány az Önkormányzatot illet.

Kelt: Visegrád, 2021.

Kelt: Budapest, 2021.

.....
Visegrád Város Önkormányzata

Eöry Dénes
 polgármester
 Önkormányzat

.....
Jaka Trade Kft

Gáspár Balázs
 ügyvezető
 Beruházó

Pénzügyi ellenjegyzés:

Jogi ellenjegyzés:

Ellenjegyzem: Budapesten, 2021. napján
 ügyvéd
 (cím, szám)

KIVONAT

Visegrád Város Önkormányzat Képviselő-testületének 2021. július 5-én megtartott rendkívüli nyílt üléséről készült jegyzőkönyvből

Visegrád Város Önkormányzat Képviselő-testülete egyhangúlag, 7 igen szavazattal, ellenszavazat és tartózkodás nélkül a következő határozatot hozta:

Visegrád Város Önkormányzat Képviselő-testületének

135/2021. (VI. 24.) határozata

A Ruritage pályázatból fennmaradt összegből színpad vásárlásáról

Visegrád Város Önkormányzat Képviselő-testülete úgy dönt, a Ruritage pályázatból fennmaradt összegből, bruttó 5 millió forint keretösszegig színpadot vásárol, felhatalmazza a polgármestert, a beszerzési szabályzatnak megfelelően ajánlatok bekérésére, és a legjobb ajánlat kiválasztására, utólagos beszámolóval. A Képviselő-testület felkéri a jegyzőt a fedezet átcsoportosításáról az Önkormányzat 2021. évi költségvetésének soron következő módosításakor.

Határidő: azonnal

Felelős: dr. Szabó Ferenc jegyző

Végrehajtásért felelős: dr. Szabó Ferenc jegyző

Eöry Dénes
polgármester

dr. Szabó Ferenc
jegyző

A kiadvány hiteles:
2021. július 5.

KIVONAT

Visegrád Város Önkormányzat Képviselő-testületének 2021. július 5-én megtartott rendkívüli zárt üléséről készült jegyzőkönyvéből

Visegrád Város Önkormányzat Képviselő-testülete, név szerinti szavazással 7 igen szavazattal, ellenszavazat és tartózkodás nélkül a következő határozatot hozta:

Visegrád Város Önkormányzat Képviselő-testületének 136/2021. (VII. 5.) határozata

„Visegrádi Lang-ház felújítása” közbeszerzési eljárás lezárásáról - ZÁRT

Visegrád Város Önkormányzatának Képviselő-testülete:

1. a közbeszerzésekről 2015. CXLI. törvény (továbbiakban: Kbt.) harmadik rész 115. § (2) bekezdés szerinti közbeszerzési eljárást indított „Visegrádi Lang-ház felújítása” tárgyban,
2. a közbeszerzési bírálóbizottság javaslata alapján megállapítja, hogy a Kbt. 75. § (1) bekezdésének b) pontja alapján a közbeszerzési eljárás eredménytelenül zárult.

Határidő: azonnal

Felelős: Eöry Dénes polgármester

Végrehajtásért felelős: dr. Szabó Ferenc jegyző

Eöry Dénes
polgármester

dr. Szabó Ferenc
jegyző

A kiadvány hiteles:

2021. július 5.

KIVONAT

Visegrád Város Önkormányzat Képviselő-testületének 2021. július 15-én megtartott rendkívüli nyílt üléséről készült jegyzőkönyvéből

Visegrád Város Önkormányzat Képviselő-testülete egyhangúlag, 5 igen szavazattal, ellenszavazat és tartózkodás nélkül a következő határozatot hozta:

Visegrád Város Önkormányzat Képviselő-testületének 137/2021. (VII. 15.) határozata

„Zöld ház” adásvételi szerződésének módosításáról

Visegrád Város Képviselő-testülete a 2/2021. (I. 14.) számú határozat alapján, 2021. május 5-én megkötött „Zöld ház” adásvételi szerződés, 14-es pontját, amely a birtokbaadás időpontjáról szól, 2021. 09. 18-ra módosítja.

(Az adásvételi szerződés módosítása jelen határozat mellékletét képezi.)

Határidő: azonnal

Felelős: Eöry Dénes polgármester

Végrehajtásért felelős: dr. Szabó Ferenc jegyző

Eöry Dénes
polgármester

dr. Szabó Ferenc
jegyző

A kiadvány hiteles:
2021. július 15.

ADÁSVÉTELI SZERZŐDÉS MÓDOSÍTÁS

amely létrejött egyrészről

Bedő Ákos (születési név: anyja neve: lakcím:
születési hely és idő: adóazonosító jel: személyi azonosító jel:
személyi igazolvány száma: állampolgársága:

és

Bedő Eszter (születési név: anyja neve: lakcím:
születési hely és idő: adóazonosító jel: személyi azonosító jel:
személyi igazolvány száma: állampolgársága:

és

Thoroughgood Anna Margit (születési név: anyja neve: lakcím:
születési hely és idő: adóazonosító jel:
nincs; személyi azonosító jel: kanadai személyi igazolvány száma:

állampolgársága: magyar-kanadai)
mint eladók (a továbbiakban együttesen: Eladók),

másrészről

Visegrád Város Önkormányzata (székhely: 2025 Visegrád, Fő u. 81.; adószám: 15731089-2-13;
törzsszáma: 731081; statisztikai számjel: 15731089-8411-321-13; képviselő: Eöry Dénes polgármester, dr.
Szabó Ferenc jegyző ellenjegyzésével)
mint vevő (a továbbiakban: Vevő)

(a továbbiakban az Eladók, a Vevő együttesen: Felek) között, az alulírott helyen és időben, az alábbi feltételekkel:

1. A Felek 2021. 05. 21. napján adásvételi szerződést kötöttek egymással az ingatlan-nyilvántartásban **2025 Visegrád, 357/3 helyrajzi szám alatt felvett, természetben, 2025 Visegrád, Fő utca 85/C. szám alatt található, 1427 m2 alapterületű, kivett lakóház, udvar megnevezésű belterületi ingatlan** adásvétele tárgyában. A Felek az adásvételi szerződés 14. pontját az alábbiak szerint módosítani kívánják:

„14. Az Eladók az Ingatlan birtokát a teljes Vételár megfizetését követően 2021. 09. 18. napjáig kötelesek a Vevőre, a Vevő által megtekintett és a szerződés szerinti állapotban, az Ingatlan kulcsainak (pl. kapukulcs, postaládakulcs stb.) átadásával átruházni.”

2. A Felek az adásvételi szerződés egyéb pontjait nem kívánják módosítani.

A Felek kijelentik, hogy a jelen okiratot – annak elolvasása és értelmezése után –, mint akaratukkal mindenben megegyezőt jóváhagyólag írják alá.

Budapest, 2021. július 16.

.....
Bedő Ákos
Eladó

.....
Bedő Eszter
Eladó

.....
Thoroughgood Anna Margit
Eladó
helyett meghatalmazás alapján:
Vassné dr. Horváth Anna Mária

.....
Visegrád Város Önkormányzata
képviselet: Eöry Dénes polgármester
Vevő

.....
Visegrád Város Önkormányzata
képviselet: dr. Szabó Ferenc jegyző
Vevő

Ellenjegyzem, Budapesten, 2021. július 16. napján:

.....
dr. Csurgay András Zsolt ügyvéd
KASZ: 36058600

KIVONAT

Visegrád Város Önkormányzat Képviselő-testületének 2021. július 23-án megtartott rendkívüli nyílt üléséről készült jegyzőkönyvből

Visegrád Város Önkormányzat Képviselő-testülete egyhangúlag, 5 igen szavazattal, ellenszavazat és tartózkodás nélkül a következő határozatot hozta:

Visegrád Város Önkormányzat Képviselő-testületének 138/2021. (VII. 23.) határozata

Döntés az önkormányzati dolgozók béremeléséről

Visegrád Város Képviselő-testülete jóváhagyja az önkormányzati dolgozók béremelését a határozat 1. számú melléklete szerint. A szükséges fedezetet az Önkormányzat a 2021. évi költségvetésének Általános Tartalék kiadási előirányzata terhére biztosítja.

Határidő: 30 nap

Felelős: Eöry Dénes polgármester

Végrehajtásért felelős: dr. Szabó Ferenc jegyző

Eöry Dénes
polgármester

dr. Szabó Ferenc
jegyző

A kiadvány hiteles:
2021. július 23.



VISEGRÁD
Város
Polgármesteri Hivatala

5 %-os béremelés személyi juttatás és járulék növekménye:

intézmény	havi 5 %	visszamenőleg 03.01-től
Polgármesteri Hivatal		
érintett 12 fő	218 818	1 969 358
Önkormányzat		
érintett 11 fő	134 953	1 214 573
Konyha		
érintett 7 fő	88 925	800 325
Ovi		
érintett 9 fő	131 901	1 187 113
Személyi juttatás növekmény :	574 596	5 171 368
Szocho:	89 062	801 562
Mindösszesen:	663 659	5 972 930
+		
Művelődési ház		5 hónap 08.01-től
érintett 3 fő	51 273	256 366
szocho		39 737

A dolgozók bérét július 1-től emeltük meg 6%-kal visszamenőlegesen, így csak 08.01-től tudjuk emelni az illetményüket a már 6%-kal megemelt bérükre.

Visegrád, 2021. 07. 22.

KIVONAT

Visegrád Város Önkormányzat Képviselő-testületének 2021. július 23-án megtartott rendkívüli nyílt üléséről készült jegyzőkönyvéből

Visegrád Város Önkormányzat Képviselő-testülete egyhangúlag, 5 igen szavazattal, ellenszavazat és tartózkodás nélkül a következő határozatot hozta:

Visegrád Város Önkormányzata Képviselő-testületének

139/2021. (VII. 23.) határozata

A Tornacsarnok II. ütem megépítése feltételes közbeszerzési eljárásának megindításáról

Visegrád Város Önkormányzat Képviselő-testülete a Tornacsarnok II. ütem megépítésére, feltételes nyílt közbeszerzési eljárást indít a 2015. évi CXLIII. törvény 112. § (1) bekezdés b) pont szerint.

(Az ajánlattételi felhívás jelen határozat mellékletét képezi.)

Határidő: azonnal

Felelős: dr. Szabó Ferenc jegyző

Végrehajtásért felelős: dr. Szabó Ferenc jegyző

Eöry Dénes
polgármester

dr. Szabó Ferenc
jegyző

A kiadvány hiteles:
2021. július 23.

2. melléklet a 44/2015. (XI. 2.) MvM rendelethez

KÖZBESZERZÉSI ÉRTESEÍTŐ

a Közbeszerzési Hatóság Hivatalos Lapja

Eljárást megindító felhívás

A Kbt. 112. § (1) bekezdés b) pont szerinti eljárások esetében.

I. szakasz: Ajánlatkérő

I.1) Név és címek ¹ *(jelölje meg az eljárásért felelős összes ajánlatkérőt)*

Hivatalos név: Visegrád Város Önkormányzata			Nemzeti azonosítószám: ²
Postai cím: Fő Utca 81			
Város: Visegrád	NUTS-kód: HU120	Postai irányítószám: 2025	Ország: Magyarország
Kapcsolattartó személy: Eöry Dénes			Telefon: +36 26398255
E-mail: polgarmester@visegrad.hu			Fax: +36 26597005
Internetcím(ek)			
Az ajánlatkérő általános címe: https://www.visegrad.hu/			
A felhasználói oldal címe: https://www.visegrad.hu/			

I.2) Közös közbeszerzés

<input type="checkbox"/> A szerződés közös közbeszerzés formájában valósul meg. <ul style="list-style-type: none"><input type="radio"/> Meghatalmazott ajánlatkérő nélkül.<input type="radio"/> Az I.1) pontban feltüntetett ajánlatkérők közül meghatalmazott ajánlatkérő: <i>(adja meg ajánlatkérő nevét)</i><input type="radio"/> Ajánlatkérőnek minősülő meghatalmazott szervezet, mely az I.1) pontban nem került feltüntetésre: <i>(adja meg a szerződést nem kötő ajánlatkérőnek minősülő szervezet nevét, címét és azonosítószámát)</i>
<input type="checkbox"/> Több ország részvételével megvalósuló közös közbeszerzés.
<input type="checkbox"/> A szerződést központi beszerző szerv ítéli oda.

I.3) Kommunikáció

X A közbeszerzési dokumentumok korlátozás nélkül, teljes körűen, közvetlenül és díjmentesen elérhetők a következő címen: <i>(URL)</i> <i>[EKR rendszer által generált adat]</i>
<input type="checkbox"/> A közbeszerzési dokumentumokhoz történő hozzáférés korlátozott. További információ a következő helyről érhető el: <i>(URL)</i>
További információ a következő címen szerezhető be
X a fent említett cím
<input type="checkbox"/> másik cím: <i>(adjon meg másik címet)</i>
Az ajánlat vagy részvételi jelentkezés benyújtandó
X elektronikus úton: <i>(URL)</i> <i>[EKR rendszer által generált adat]</i>
<input type="checkbox"/> a fent említett címre
<input type="checkbox"/> a következő címre: <i>(adjon meg másik címet)</i>

Az elektronikus kommunikáció olyan eszközök és berendezések használatát igényli, amelyek nem általánosan hozzáférhetők. Ezen eszközök és berendezések korlátozás nélkül, teljes körűen, közvetlenül és díjmentesen elérhetők a következő címen: (URL)

I.4) Az ajánlatkérő típusa¹

<input type="checkbox"/> Központi szintű	<input type="checkbox"/> Közszolgáltató
X Regionális/helyi szintű	<input type="checkbox"/> Támogatott szervezet [Kbt. 5. § (2) bekezdés]
<input type="checkbox"/> Közjogi szervezet	<input type="checkbox"/> Egyéb:

I.5) Fő tevékenység (klasszikus ajánlatkérők esetében)

X Általános közszolgáltatások	<input type="checkbox"/> Lakásszolgáltatás és közösségi rekreáció
<input type="checkbox"/> Honvédelem	<input type="checkbox"/> Szociális védelem
<input type="checkbox"/> Közrend és biztonság	<input type="checkbox"/> Szabadidő, kultúra és vallás
<input type="checkbox"/> Környezetvédelem	<input type="checkbox"/> Oktatás
<input type="checkbox"/> Gazdasági és pénzügyek	<input type="checkbox"/> Egyéb tevékenység:
<input type="checkbox"/> Egészségügy	

I.6) Fő tevékenység (közszolgáltató ajánlatkérők esetében)

<input type="checkbox"/> Gáz- és hőenergia termelése, szállítása és elosztása	<input type="checkbox"/> Vasúti szolgáltatások
<input type="checkbox"/> Villamos energia	<input type="checkbox"/> Városi vasúti, villamos-, trolibusz- és autóbusz-szolgáltatások
<input type="checkbox"/> Földgáz és kőolaj kitermelése	<input type="checkbox"/> Kikötői tevékenységek
<input type="checkbox"/> Szén és más szilárd tüzelőanyag feltárása és kitermelése	<input type="checkbox"/> Repülőtéri tevékenységek
<input type="checkbox"/> Víz	<input type="checkbox"/> Egyéb tevékenység:
<input type="checkbox"/> Postai szolgáltatások	

II. szakasz: Tárgy

II.1) Meghatározás

II.1.1) Elnevezés: Magyar László Tornacsarnok felújítása II. ütem	Hivatkozási szám: ²
II.1.2) Fő CPV-kód: 45000000-7 Építési munkák Kiegészítő CPV-kód: ^{1,2} [][][]	
II.1.3) A szerződés típusa X Építési beruházás <input type="radio"/> Árubeszerzés <input type="radio"/> Szolgáltatásmegrendelés	
II.1.4) A közbeszerzés rövid ismertetése: Kivitelezési szerződés alapján a visegrádi Magyar László Tornacsarnok felújítása II. ütemének kivitelezése. A Makovecz Imre-életmű gondozásával összefüggő, visegrádi Makovecz Imre által tervezett Magyar László tornacsarnok felújítás I. üteme tervezetten 2021.09.30-án befejeződik (tervezetten ezen időpontig sor kerül a készre jelentésre és megkezdődik a műszaki átadás-átvételi eljárás, melynek időtartam legfeljebb 30 naptári nap). Ajánlatkérő felhívja a figyelmet, hogy a I. ütemre tekintettel a jelen közbeszerzési eljárás nyertes ajánlattevője a) egyes munkanemeket feltehetően az I. ütem kivitelezőjével párhuzamosan, közös munkaterületen lesz köteles elvégezni, és b) a szerződés hatályba lépésétől számított 10 (tíz) naptári napon belül köteles az I. ütem azon elkészült munkameinek műszaki áttekintésére/felülvizsgálatára, melyek a II. ütem munkáihoz közvetlenül kapcsolódnak (ide nem értve a már eltakart szerkezeteket) és jelezni az I. ütemmel kapcsolatos kifogásait/észrevételeit; e határidő elmulasztása esetén Ajánlatkérő kizárja a nyertes ajánlattevő II. ütem tekintetében fennálló jótállási és/vagy szavatossági kötelezettségei alóli mentesülést arra hivatkozással, hogy a hibás teljesítés az I. ütemben elkészült munkákra lenne visszavezethető. A II. ütem során elvégzendő feladatok:	

¹ Megállapította: 10/2020. (VI. 26.) MvM rendelet 6. § (3), 3. melléklet 1. Hatályos: 2020. VII. 1-től.

- 540 m2 Sportburkolat fektetése korábban elkészült aljzatbetonra.
- Belső terek komplett festési munkái.
- Egyedi radiátorburkolat készítése belsőépítész tervek alapján.
- Belső asztalos munkák.
- Szerelt válaszfalak építése.
- Komplett légtechnikai rendszer kiépítése.
- Alapszerelt fűtési hálózat felhasználásával a komplett fűtési rendszer elkészítése.
- Az I. ütemben alapszerelt elektromos hálózat felhasználásával a komplett erősáramú rendszer kiépítése.
- Gyengeáramú rendszerek kiépítése elkészült vezetékhalozat felhasználásával.

II.1.5) Becsült érték: ² Pénznem:

(ÁFA nélkül; keretmegállapodás vagy dinamikus beszerzési rendszer esetében a szerződéseknek a keretmegállapodás vagy dinamikus beszerzési rendszer teljes időtartamára vonatkozó becsült összértéke)

II.1.6) Részekre bontás

A beszerzés részekből áll igen nem

Ajánlatok benyújthatók ¹² valamennyi részre legfeljebb a következő számú részre: [] csak egy részre

Az egy ajánlattevőnek odaítélhető részek maximális száma: []

Az ajánlatkérő fenntartja a jogot arra, hogy a következő részek vagy részcsoportok kombinációjával ítéljen oda szerződéseket: Részajánlat tételének lehetősége nem biztosított.

II.2) A közbeszerzés ismertetése ¹

II.2.1) Elnevezés: ²

Magyar László Tornacsarnok felújítása II. ütem

Rész száma: ²

II.2.2) További CPV-kód(ok): ²

Fő CPV-kód: ¹

45453100-8 Felújítás

Kiegészítő CPV-kód: 1 ²

II.2.3) A teljesítés helye:

NUTS-kód: ¹ HU120 A teljesítés helye: 2025 Visegrád, Rév u. 2. (hrsz.: 85/6)

II.2.4) A közbeszerzés mennyisége:

(az építési beruházás, árubeszerzés vagy szolgáltatás jellege és mennyisége, illetve az igények és követelmények meghatározása)

Kivitelezési szerződés alapján a visegrádi Magyar László Tornacsarnok felújítása II. ütemének kivitelezése.

Főbb munkanemek és mennyiségek (tájékoztató jelleggel, a pontos és részletes mennyiségeket a közbeszerzési műszaki leírás tartalmazza):

- vakolás 502 m2
- sportpadló készítése 534 m2
- lelátó ülőke asztalos felújítása 100 m
- festés két rétegben 885 m2
- festés három rétegben 182 m2
- radiátorok 59 db
- légtechnika kiépítése
- lámpatestek 115 db
- IP kamera rendszer kiépítése
- hangrendszer kiépítése
- strukturált informatikai hálózat kiépítése
- vagyonvédelmi rendszer kiépítése

Az elvégzett munkák tekintetében a nyertes ajánlattevőnek próbaüzemet kell tartania, amely minimum 72 (hetvenkettő) órás rendeltetésszerű üzemelésének jegyzőkönyvezett befejezéséig tart. A részletes feltételek az ajánlati dokumentációban (a szerződéstervezetben és a közbeszerzési műszaki leírásban, árazatlan költségvetésben) kerültek rögzítésre.

A 321/2015. (X. 30.) Korm. rendelet 46. §-a alapján, amennyiben a dokumentáció (közbeszerzési műszaki leírás) meghatározott szabványra, műszaki engedélyre, műszaki előírásokra, műszaki ajánlásra, illetve gyártmányú vagy eredetű dologra, konkrét eljárásra, védjegyre, szabadalomra, tevékenységre, személyre vagy adott származásra vagy gyártási folyamatra hivatkozik, úgy a megnevezés csak

a tárgy jellegének egyértelmű meghatározása érdekében történt, és a megnevezés mellett a „vagy azzal egyenértékű” kifejezést is érteni kell, mely alapján az Ajánlatkérő köteles elfogadni az egyenértékű vagy a dokumentációban rögzítetteknél jobb megoldást is.

Ajánlatkérő 10% mértékű tartalékkeretet alkalmaz a tárgyi közbeszerzési eljárásban, amelynek felhasználására a dokumentáció részét képező szerződéstervezetben rögzítettek szerint van mód.

II.2.5) Értékelési szempontok

X Az alábbi értékelési szempontok

X Minőségi szempont – Megnevezés: Jótállás vállalt időtartama - naptári hónap (minimum 36 és maximum 60 hónap ajánlható meg) / Súlyszám: 15^{1 2 20}

X Minőségi szempont – Megnevezés: Az M/2.1. alk.-i minimumköv.-re megajánlott szakember releváns alk.-i köv.-en felüli szakmai tapasztalata (épület(ek) kivitelezése/felújítása; min. 0 hónap, max. 36 hónap ajánlható meg) / Súlyszám: 15^{1 2 20}

X Ár szempont – Megnevezés: Tartalékkeret nélküli nettó vállalkozói díj (Ft) / Súlyszám: 70²¹

II.2.6) Becsült érték:²

Érték ÁFA nélkül: [] Pénznem: []

(keretmegállapodás vagy dinamikus beszerzési rendszer esetében ennek a résznek a keretmegállapodás vagy dinamikus beszerzési rendszer teljes időtartamára vonatkozó becsült összértéke)

II.2.7) A szerződés, keretmegállapodás vagy dinamikus beszerzési rendszer időtartama

Időtartam hónapban: [] vagy napban: [60]

vagy Kezdés: (éééé/hh/mm) / Befejezés: (éééé/hh/mm)

A szerződés meghosszabbítható igen X nem A meghosszabbítás leírása:

II.2.8) Az ajánlattételre vagy részvételre felhívandó gazdasági szereplők számának korlátozására vonatkozó információ *(nyílt eljárás kivételével)*

A gazdasági szereplők tervezett száma (keretszáma): []

vagy

Tervezett minimum: [] / Maximális szám:² []

A jelentkezők számának korlátozására vonatkozó objektív szempontok:

II.2.9) Változatokra (alternatív ajánlatokra) vonatkozó információk

Elfogadhatók változatok (alternatív ajánlatok) igen X nem

II.2.10) Opciókra vonatkozó információ

Opciók igen X nem Opciók leírása:

II.2.11) Információ az elektronikus katalógusokról

Az ajánlatokat elektronikus katalógus formájában kell benyújtani, vagy azoknak elektronikus katalógust kell tartalmazniuk

II.2.12) Európai uniós alapokra vonatkozó információk

A közbeszerzés európai uniós alapokból finanszírozott projekttel és/vagy programmal kapcsolatos igen X nem

Projekt száma vagy hivatkozási száma:

II.2.13) További információ

1) A részajánlattétel kizárásának indoka(i): Az építési beruházás keretében elvégzendő munkanemekre, a munkavégzés időbeli feltételeire (tervezési feladatok, munkaterület szervezés, egységes épület) tekintettel a részekre történő ajánlattétel biztosítása költség- és humánerőforrás többlet igénybevételét tenné szükségessé (pl. organizációs költségek többszöröződése; Ajánlatkérő részéről többlet koordinációs feladatok ellátása lenne szükséges), továbbá több fővállalkozó egyidejű jelenléte a helyszínen ellehetlenítené a kivitelezést, illetve a jótállási igények esetleges érvényesítését is megghiúsítaná, mely körülmények okán a hatékony és felelős közpénz felhasználás elve sérülne a részajánlattétel biztosításával. A kivitelezés térbeli és időbeli organizációja kifejezetten igényli az egységes, összehangolt munkavégzést, különös tekintettel az I. ütem kivitelezőjével történő együttműködésre. A munkaterület minden oldalról igazodásra kényyszerítő környezettel rendelkezik, mely tovább akadályozza az organizáció esetleges részekre bontását. A zárt munkaterület és a környezet adottságai alapján nem választhatók külön a munkarészek, elkülönülő kivitelezési feladatok nem jönnek létre. A fentiekre tekintettel a részekre történő ajánlattétel nem biztosított.

2) Ajánlatkérő a felhívás II.2.7) pontjában a hirdetmény kötöttségeire tekintettel tüntetett fel 60 naptári napot, mely a szerződés hatályba lépésétől 60 naptári nap (sikeres műszaki átadás-átvételi eljárással lezárva).

III. szakasz: Jogi, gazdasági, pénzügyi és műszaki információk

III.1) Részvételi feltételek

III.1.1) Kizáró okok és a szakmai tevékenység végzésére vonatkozó alkalmasság

A kizáró okok felsorolása:

Az eljárásban nem lehet ajánlattevő, alvállalkozó és nem vehet részt az alkalmasság igazolásában olyan gazdasági szereplő, aki a Kbt. 62. § (1)-(2) bek.-ben foglaltak hatálya alá tartozik. Ajánlatkérő az eljárásban a Kbt. 74. § (1) bek. alapján jár el.

Az igazolási módok felsorolása és rövid leírása:

A Kbt. 114/A. § (1) bekezdése alapján Ajánlatkérő előírja, hogy a kizáró okok tekintetében a közbeszerzési dokumentumokban meghatározott igazolásokat a gazdasági szereplők az ajánlatukban nyújtják be.

A 321/2015. (X. 30.) Korm. rendelet 17. §-a alapján a kizáró okok fenn nem állásáról az ajánlattevőnek egyszerű nyilatkozatot kell benyújtania, valamint a Kbt. 62. § (1) bekezdés k) pont kb) alpontja esetében a hivatkozott Korm. rendelet 8. § i) pont ib) alpontja és a 10. § g) pont gb) alpontjában foglaltak szerint kell eljárnia.

Ajánlattevők az alvállalkozója és adott esetben az alkalmasság igazolásában részt vevő más szervezet (személy) vonatkozásában a hivatkozott Korm. rendelet 17. § (2) bekezdése szerint kell eljárnia.

A folyamatban lévő változásbejegyzési eljárásról vagy annak hiányáról ajánlattevő nyilatkozni köteles az ajánlatában. A 321/2015. (X. 30.) Korm. rendelet 13. §-a alapján amennyiben az ajánlattevő tekintetében változásbejegyzési eljárás, úgy ajánlattevő csatolni köteles ajánlatában a cégbírósághoz benyújtott változásbejegyzési kérelmet és az annak érkezéséről a cégbíróság által megküldött igazolást.

Öntisztázás a Kbt. 64. § alapján lehetséges.

Szakmai tevékenység végzésére vonatkozó alkalmasság előírása [Kbt. 65. § (1) bekezdés c) pont]:

SZ/1. Ajánlattevő a szerződés teljesítésére alkalmatlan, ha nem szerepel az Étv. 39. §-a szerinti, építőipari kivitelezési tevékenységet végzők névjegyzékében, illetve a nem Mo.-n letelepedett gazdasági szereplő esetén a letelepedés szerinti ország kivitelezői nyilvántartásában (vagy kivitelezői jogosultságával).

Szakmai tevékenység végzésére vonatkozó alkalmasság igazolása:

A Kbt. 114/A. § (1) bekezdése alapján Ajánlatkérő előírja, hogy az alkalmassági követelmények tekintetében a közbeszerzési dokumentumokban meghatározott igazolásokat a gazdasági szereplők az ajánlatukban nyújtják be.

SZ/1. Amennyiben az Étv. szerinti építőipari kivitelezési tevékenységet végző gazdasági szereplő szerepel a Magyar Kereskedelmi és Iparkamara építőipari kivitelező vállalkozásokat nyilvántartó rendszerében (<http://regisztracio.kivreg.hu/web/index.php?frame=Search>), úgy az igazolás benyújtása az ajánlatban nem szükséges [nem Mo.-n letelepedett gazdasági szereplő esetén a Kbt. 69. § (11) bek. alkalmazandó].

Az Étv. szerinti építőipari kivitelezési tevékenységet végző gazdasági szereplő csatolja az Étv. 39. §-a szerinti, építőipari kivitelezési tevékenységet végzők névjegyzékében történő szereplés tényét igazoló - a Magyar Kereskedelmi és Iparkamara által kiállított - igazolást [nem Mo.-n letelepedett gazdasági szereplő esetén a 2014/24/EU európai parlamenti és tanácsi irányelv XI. mellékletében felsorolt nyilvántartások szerinti igazolást (kivonat) vagy egyéb igazolást, vagy nyilatkozatot kell igazolásként benyújtani]. [Kbt. 65. § (1) bek. c) pont és 69.§ (11) bek.; 322/2015. (X. 30.) Korm. rendelet 21. § (1) bek.]

III.1.2) Gazdasági és pénzügyi alkalmasság

Az igazolási módok felsorolása és rövid leírása:

A Kbt. 114/A. § (1) bekezdése alapján Ajánlatkérő előírja, hogy az alkalmassági követelmények tekintetében a közbeszerzési dokumentumokban meghatározott igazolásokat a gazdasági szereplők az ajánlatukban nyújtják be.

P/1. Ajánlattevő csatolja nyilatkozatát az eljárást megindító felhívás feladását megelőző utolsó három mérlegfordulónappal lezárt üzleti évben teljes - általános forgalmi adó nélkül számított - árbevételéről illetve ugyanezen időszakban a közbeszerzés tárgyából (építőipari kivitelezési tevékenység) származó - általános forgalmi adó nélkül számított - árbevételéről (üzleti évenként megbontva), attól függően, hogy az ajánlattevő mikor jött létre, illetve mikor kezdte meg működését, amennyiben ezek az adatok rendelkezésre állnak.

[Kbt. 65. § (1) bekezdés a) pont; Kbt. 114/A. §; 321/2015. (X. 30.) Korm. rendelet 19. § (1) bekezdés c) pont]

Alkalmassági minimumkövetelmény(ek) meghatározása:

P/1. Ajánlattevő a szerződés teljesítésére alkalmatlan, ha az eljárást megindító felhívás feladását megelőző utolsó három mérlegfordulónappal lezárt üzleti évben teljes - általános forgalmi adó nélkül számított - árbevétele nem éri el összesen a(z) 100 millió Ft-ot, illetve a közbeszerzés tárgyából (építőipari kivitelezési tevékenység) származó - általános forgalmi adó nélkül számított - árbevétele ugyanezen üzleti években nem éri el összesen a(z) 75 millió Ft-ot.

A Kbt. 65. § (6) bek. értelmében a P/1. pénzügyi-gazdasági alkalmassági minimumkövetelménynél elegendő, ha a közös ajánlattevők együttesen felelnek meg az előírásoknak. Ajánlatkérő felhívja a figyelmet a Kbt. 65. § (7)-(12) bek.-ekre.

Ajánlatkérő felhívja továbbá az ajánlattevők figyelmét a 321/2015. (X. 30.) Korm. rendelet 19. § (6) bekezdésére, miszerint ha a Magyar Kereskedelmi és Iparkamara vállalkozó kivitelezői névjegyzékében megjelenített P/1. alkalmassági minimumkövetelmények előírásainak megfelelő dokumentumok bizonyítják, hogy a gazdasági szereplő megfelel az ajánlatkérő által meghatározott követelményeknek, Ajánlatkérő a követelmény és a megfelelést igazoló dokumentum helyének pontos megjelölését is köteles elfogadni az ajánlatkérő a meghatározott dokumentumok benyújtása helyett.

III.1.3) Műszaki, illetve szakmai alkalmasság

<p>Az igazolási módok felsorolása és rövid leírása: ²</p> <p>A Kbt. 114/A. § (1) bekezdése alapján Ajánlatkérő előírja, hogy az alkalmassági követelmények tekintetében a közbeszerzési dokumentumokban meghatározott igazolásokat a gazdasági szereplők az ajánlatukban nyújtásuk be.</p> <p>M/1. Ajánlattevő csatolja az eljárást megindító felhívás feladását megelőző 60 hónap legjelentősebb, a beszerzés tárgya szerinti építési beruházásainak [új épület(ek) építési vagy meglévő épület(ek) felújítási és/vagy átalakítási munkái] ismertetését az alkalmassági minimumkövetelménynek megfelelően részletezett tartalommal az alábbiak szerint:</p> <ul style="list-style-type: none">- a teljesítés kezdő és befejezési időpontja (év, hónap, nap),- a szerződést kötő másik fél (név, cím, referenciát igazoló személy és elérhetősége),- az építési beruházás tárgya (az alkalmasság megítéléséhez szükséges részletezettséggel),- a teljesítés helye,- az építési beruházás mennyisége,- nyilatkozat arról, hogy a teljesítés az előírásoknak és a szerződésnek megfelelően történt-e. <p>[Kbt. 65. § (1) bek. b) pont; Kbt. 114/A. §; 321/2015. (X. 30.) Korm. rendelet 21. § (2) bek. a) pont]</p> <p>A referenciákat a 321/2015. (X. 30.) Korm. rendelet 22. § (3) bek. és 23. §-a alapján a szerződést kötő másik fél által adott igazolással kell igazolni.</p> <p>M/2. Ajánlattevő nyújtja be azoknak a szakembereknek (szervezeteknek) – különösen a minőség-ellenőrzésért felelősöknek –</p> <ul style="list-style-type: none">- ajánlattevő általi megnevezését és a jogosultságra vonatkozó nyilvántartási számát,- a jogosultság fennállásának igazolását egyszerű másolati példányban, amennyiben a Magyar Építész Kamara (http://mek.hu/) vagy a Magyar Mérnöki Kamara (http://mmk.hu/) elektronikus névjegyzékében a név és/vagy nyilvántartási szám alapján Ajánlatkérő nem tudja ellenőrizni az M/2. alkalmassági feltétel teljesülését, és- a szakember(ek) saját kezűleg aláírt nyilatkozatát arról, hogy ajánlattevő nyertessége esetén a szerződés teljesítésének ideje alatt ajánlattevő rendelkezésére áll(nak), továbbá- kizárólag az előírt jogosultság fennállásának hiányában a végzettséget igazoló okirat(ok) másolatát és szakmai tapasztalata ismertetését [a megnevezett szakember(ek) szakmai tapasztalata az M/2. alkalmassági követelmény vonatkozásában abban az esetben kerül megállapításra, ha a szakmai önéletrajzban feltüntetett releváns projektek időtartamai (a kezdő és végdátum legalább hónap pontossággal történő meghatározásával) elérik a szükséges időtartamot (1 év esetén 12 hónapot, 2 év esetén 24 hónapot, és így tovább); párhuzamos munkavégzés esetén kizárólag egy bemutatott projekt igazolt időtartama vehető figyelembe] <p>aki(ke)t be kíván vonni a teljesítésbe.</p> <p>[Kbt. 65. § (1) bekezdés b) pont; Kbt. 114/A. §; 321/2015. (X. 30.) Korm. rendelet 21. § (2) bekezdés b) pont].</p> <p>Az ajánlattevő a dokumentációban rögzítettek szerint (a vonatkozó elektronikus űrlap alapján) köteles megjelölni, hogy mely szakembert mely konkrét pozícióra jelöli.</p>	<p>Alkalmassági minimumkövetelmény(ek): ²</p> <p>M/1. Ajánlattevő a szerződés teljesítésére alkalmatlan, ha nem rendelkezik az eljárást megindító felhívás feladását megelőző 60 hónapban teljesített (sikeres műszaki átadás-átvétellel lezárt) új épület(ek) építésére és/vagy meglévő épület(ek) felújítási és/vagy átalakítási munkáira vonatkozó referenciával/referenciákkal, mely megfelel az alábbi követelmények közül legalább háromnak:</p> <ul style="list-style-type: none">a) legalább 300 m² vakolási munka kivitelezése;b) legalább 300 m² sportpadlóburkolat kivitelezése;c) legalább 500 m² beltéri festési munka kivitelezése;d) legalább 35 db radiátor felszerelésével járó épületgépészeti munkák kivitelezése;e) legalább 75 db lámpatest felszerelésével járó épületvillamossági munkák kivitelezése. <p>Az M/1. alkalmassági feltétel több, de legfeljebb 2 db referenciával igazolható, azonban a több referenciának ugyanazon alpontok együttes igazolása szükséges [vagyis a referenciáknak legalább ugyanazon három alpont szerinti követelményt kell együttesen teljesíteniük].</p> <p>Ajánlatkérő referenciaként elfogadja a vizsgált időszak alatt befejezett, de legfeljebb az eljárást megindító felhívás feladását megelőző nyolc éven belül megkezdett építési beruházásokat [321/2015. (X. 30.) Korm. rendelet 21. § (2a) bek. a) pont]</p> <p>Ajánlatkérő referenciaként elfogadja az olyan teljesítést is, amelynek keretében a referencia követelményben foglalt eredmény vagy tevékenység a szerződés részteljesítéseként valósult meg [321/2015. (X. 30.) Korm. rendelet 21/A. §]</p> <p>M/2. Ajánlattevő a szerződés teljesítésére alkalmatlan, ha nem rendelkezik a feladat ellátásához az alábbi szakemberekkel:</p> <p>M/2.1. legalább 1 fő, aki a 266/2013. (VII. 11.) Korm. rendelet szerinti MV-É felelős műszaki vezetői jogosultsággal rendelkezik vagy az annak megszerzéséhez szükséges „követelményként” előírt végzettségi és szakmai gyakorlati követelményeknek megfelel [266/2013. (VII. 11.) Korm. rendelet 1. sz. melléklet VI. cím 1. rész 2. pont];</p> <p>M/2.2. legalább 1 fő, aki a 266/2013. (VII. 11.) Korm. rendelet szerinti MV-ÉG felelős műszaki vezetői jogosultsággal rendelkezik vagy az annak megszerzéséhez szükséges „követelményként” előírt végzettségi és szakmai gyakorlati követelményeknek megfelel [266/2013. (VII. 11.) Korm. rendelet 1. sz. melléklet VI. cím 2. rész 3. pont];</p> <p>M/2.3. legalább 1 fő, aki a 266/2013. (VII. 11.) Korm. rendelet szerinti MV-ÉV felelős műszaki vezetői jogosultsággal rendelkezik vagy az annak megszerzéséhez szükséges „követelményként” előírt végzettségi és szakmai gyakorlati követelményeknek megfelel [266/2013. (VII. 11.) Korm. rendelet 1. sz. melléklet VI. cím 2. rész 5. pont].</p> <p>Ajánlatkérő az M/2. alkalmassági minimumkövetelmények tekintetében az ott rögzített jogosultságokkal és/vagy végzettségekkel egyenértékű jogosultságokat és/vagy végzettségeket is elfogad. Ajánlatkérő rögzíti, hogy az M/2. alkalmassági követelmény körében érintett szakember(ek)nek a szerződés-kötés időpontjában rendelkeznie kell az adott alkalmassági minimumkövetelményben rögzített érvényes jogosultsággal. Ajánlatkérő felhívja az ajánlattevők figyelmét, hogy e jogosultság(ok)nak a szerződés-kötés időpontjában fennálló hiánya a szerződés-kötéstől történő visszalépésnek minősül a Kbt. 131. § (4) bekezdése alapján.</p> <p>Az M/2. alkalmassági minimumkövetelményekre megnevezett szakemberek között az átfedés megengedett (1 fő szakember több alkalmassági követelmény is igazolhat), de minimum 2 fő szakember megnevezése szükséges az ajánlatban.</p>
---	--

	<p>A Kbt. 65.§ (6) bekezdése értelmében az előírt alkalmassági követelményeknek a közös ajánlattevők együttesen is megfelehetnek. Ajánlatkérő felhívja a figyelmet a Kbt. 65. § (7)-(12) bek.-eire.</p> <p>Ajánlatkérő felhívja továbbá az ajánlattevők figyelmét a 321/2015. (X. 30.) Korm. rendelet 24. § (2) bekezdésére, miszerint ha a Magyar Kereskedelmi és Iparkamara vállalkozó kivitelezői névjegyzékében megjelenített M/1-M/2. alkalmassági minimumkövetelmények előírásainak megfelelő dokumentumok bizonyítják, hogy a gazdasági szereplő megfelel az ajánlatkérő által meghatározott követelményeknek, Ajánlatkérő a követelmény és a megfelelést igazoló dokumentum helyének pontos megjelölését is kötelese elfogadni az ajánlatkérő a meghatározott dokumentumok benyújtása helyett.</p>
--	--

III.1.4) A részvételre vonatkozó objektív szabályok és kritériumok (közszolgáltató ajánlatkérők esetében)

A szabályok és kritériumok felsorolása, rövid ismertetése:

III.1.5) Fenntartott szerződésekre vonatkozó információk ²

- A szerződés védett műhelyek és olyan gazdasági szereplők számára fenntartott, amelyek célja a fogyatékkal élő vagy hátrányos helyzetű személyek társadalmi és szakmai integrációja
- A szerződés teljesítése védett munkahely-teremtési programok keretében történik
- A szerződés a Kbt. 114. § (11) bekezdése szerint fenntartott

III.1.6) A szerződés biztosítékai: ²

Késedelmi, hibás teljesítési és meghiúsulási kötbér, továbbá teljesítési és jóteljesítési biztosíték az alábbiak szerint:

- a) Késedelmi kötbér mértéke 0,5%/naptári nap, alapja a nettó váll. díj, maximuma a kötbéralap 15%-a.
- b) Hibás teljesítési kötbér: a hibás teljesítéssel érintett nettó váll. díj 15%-a.
- c) Meghiúsulási kötbér: a meghiúsulással érintett nettó váll. díj 15%-a.
- d) Jótállás időtartama: az időtartamát az ajánlattevő jogosult megajánlani.
- e) A teljesítési biztosíték: a nettó váll. díj 5%-a.
- f) A jóteljesítési biztosíték: az Ajánlatkérő által az átadás-átvétel keretében igazolt nettó váll. díj 5%-a.

A részletes szabályokat a közb. dok. tartalmazzák. A jelen pontban – az f) alpont kivételével – amindenhol a tartalékkeret nélküli számított váll. díj értendő.

III.1.7) Az ellenszolgáltatás teljesítésének feltételei és / vagy hivatkozás a vonatkozó jogszabályi rendelkezésekre:

A szerződés finanszírozására Magyarország költségvetési támogatásával kerül sor. A támogatás intenzitása: 100,000000%. A szerződés finanszírozási módja utófinanszírozás.

Az ajánlattétel, elszámolás illetve kifizetés pénzneve: magyar forint (HUF).

Ajánlatkérő a vállalkozói díj legfeljebb 5%-ának erejéig biztosítja az előleg ajánlattevői igénylésének lehetőségét, előlegbekérő levél ajánlattevő általi benyújtása alapján. Előleg fizetésére a Kbt. 135. § (7)-(8) bek.-ei, illetve a 322/2015. (X. 30.) Korm. rendelet 30. §-a szerint kerülhet sor. A nyertes ajánlattevő a számlá(ka)t /1 db rész-, 1 db vég számla/ a szerződéstervezetben rögzítettek szerinti feltételek alapján állíthatja ki. A (rész)számla szerinti vállalkozó díj(részlet) megfizetésére – alvállalkozó igénybevétele esetén - a 322/2015. (X. 30.) Korm. rendelet 32/A. §-ban, - alvállalkozó igénybevétele hiányában – a Ptk. 6:130. § (1)-(2) bekezdésében, valamint a 322/2015. (X. 30.) Korm. rendelet 32/B. §-ban foglaltak szerint kerül sor.

III.1.8) A nyertes közös ajánlattevők által létrehozandó gazdálkodó szervezet: ²

Ajánlatkérő a Kbt. 35. §-a alapján a nyertes ajánlattevő(k) részére nem teszi lehetővé gazdálkodó szervezet létrehozását.

III.2) A szerződéssel kapcsolatos feltételek ²

III.2.1) Meghatározott szakmára (képzetségre) vonatkozó információk (csak szolgáltatásmegrendelés esetében)

- A szolgáltatás teljesítése egy meghatározott szakmához (képzettséghez) van kötve
- A vonatkozó törvényi, rendeleti vagy közigazgatási rendelkezésre történő hivatkozás:

III.2.2) A szerződés teljesítésével kapcsolatos feltételek:

Jogszabályi különleges feltételek:

- az épített környezet alakításáról és védelméről szóló 1997. évi LXXVIII. törvény;
- az építőipari kivitelezési tevékenységről szóló 191/2009. (IX. 15.) Korm. rendelet;
- az építésügyi és az építésüggyel összefüggő szakmagyakorlási tevékenységekről szóló 266/2013. (VII. 11.) Korm. rendelet.

III.2.3) A szerződés teljesítésében közreműködő személyekkel kapcsolatos információ

X Az ajánlattevőknek közölniük kell a szerződés teljesítésében közreműködő személyek nevét és szakképzettségét

IV. szakasz: Eljárás

IV.1) Meghatározás

IV.1.1) Az eljárás fajtája

<i>(klasszikus ajánlatkérők esetében)</i>	<i>(közszolgáltató ajánlatkérők esetében)</i>
<input checked="" type="checkbox"/> Nyílt eljárás <ul style="list-style-type: none"><input type="checkbox"/> Gyorsított eljárás Indokolás:	<input type="checkbox"/> Nyílt eljárás
<input type="checkbox"/> Meghívásos eljárás <ul style="list-style-type: none"><input type="checkbox"/> Gyorsított eljárás Indokolás:	<input type="checkbox"/> Meghívásos eljárás
<input type="checkbox"/> Tárgyalásos eljárás <ul style="list-style-type: none"><input type="checkbox"/> Gyorsított eljárás Indokolás:	<input type="checkbox"/> Tárgyalásos eljárás
<input type="checkbox"/> Versenypárbeszéd	<input type="checkbox"/> Versenypárbeszéd
<input type="checkbox"/> Innovációs partnerség	<input type="checkbox"/> Innovációs partnerség

IV.1.2) Keretmegállapodásra vagy dinamikus beszerzési rendszerre vonatkozó információk

- A hirdetmény keretmegállapodás megkötésére irányul
- Keretmegállapodás egy ajánlattevővel
 - Keretmegállapodás több ajánlattevővel
- A keretmegállapodás résztvevőinek tervezett maximális létszáma: ² []
- A hirdetmény dinamikus beszerzési rendszer létrehozására irányul
- A dinamikus beszerzési rendszert további beszerzők is alkalmazhatják

IV.1.3) A megoldások, illetve ajánlatok számának a tárgyalásos eljárás vagy a versenypárbeszéd során történő csökkentésére irányuló információ

- Több fordulóban lebonyolítandó tárgyalások igénybe vétele annak érdekében, hogy fokozatosan csökkentsék a megvitatandó megoldások, illetve a megtárgyalandó ajánlatok számát.

IV.1.4) Információ a tárgyalásról *(klasszikus ajánlatkérők esetében; kizárólag tárgyalásos eljárás esetében)*

- Ajánlatkérő fenntartja a jogot arra, hogy a szerződést az eredeti ajánlat alapján, tárgyalások lefolytatása nélkül ítélje oda.

IV.1.5) Elektronikus árlejtésre vonatkozó információk ²

- Elektronikus árlejtést fognak alkalmazni

További információk az elektronikus árlejtésről:

IV.2) Adminisztratív információk

IV.2.1) Az adott eljárásra vonatkozó korábbi közzététel ²

A hirdetmény száma a Közbeszerzési Értesítőben: ¹ [] [] [] [] [] [] [] [] [] [] (KÉ-szám/évszám)

IV.2.2) Ajánlattételi vagy részvételi határidő

Dátum: *(éééé/hh/nn)* Helyi idő: *(óó:pp)*

IV.2.3) Az ajánlattételi vagy részvételi felhívás kiválasztott jelentkezők részére történő megküldésének tervezett napja ⁴
(részvételi felhívás esetében)

Dátum: (ééé/hh/nn)

IV.2.4) Azok a nyelvek, amelyeken az ajánlatok vagy részvételi jelentkezések benyújthatók: HU ¹

IV.2.5) Az ajánlati kötöttség minimális időtartama: (ajánlati felhívás esetében)

Az ajánlati kötöttség végső dátuma: (ééé/hh/nn)

vagy

Az időtartam hónapban: [] vagy napban: 60 (az ajánlattételi határidő lejártától számítva)

IV.2.6) Az ajánlatok vagy részvételi jelentkezések felbontásának feltételei

Dátum: (ééé/hh/nn) Helyi idő: (óó:pp)

Információk a jogosultakról és a bontási eljárásról:

A 424/2017. (XII. 19.) Korm. rendelet 15. §-a szerint.

VI. szakasz: Kiegészítő információk

VI.1) A közbeszerzés ismétlődő jellegére vonatkozó információk ²

A közbeszerzés ismétlődő jellegű igen nem

A további hirdetmények közzétételének tervezett ideje: ²

VI.2) Információ az elektronikus munkafolyamatokról

A megrendelés elektronikus úton történik

Elektronikusan benyújtott számlákat elfogadnak

A fizetés elektronikus úton történik

VI.3) További információk: ²

VI.3.1) Feltételes közbeszerzés

X Ajánlatkérő felhívja a gazdasági szereplők figyelmét, hogy az eljárást eredménytelenné nyilváníthatja, ha valamely meghatározott, ellenőrzési körén kívül eső, bizonytalan jövőbeli esemény az ajánlattételi, illetve részvételi határidő lejártát követően következik be. Ajánlatkérő ellenőrzési körén kívül eső, bizonytalan jövőbeli esemény meghatározása:

Ajánlatkérő a közbeszerzési eljárást a Kbt. 53. § (6) bekezdés szerint folytatja le. Magyarország Kormánya a „Visegrád 700” fejlesztési programról szóló 1454/2021. (VII. 12.) Korm. határozatban költségvetési támogatás Ajánlatkérő javára történő odaítéléséről határozott részben a jelen közbeszerzési eljárás tárgyát képező építési beruházás megvalósítása érdekében. A költségvetési támogatás folyósításához szükséges támogatói okirat (vagy támogatási szerződés) megkötésére a jelen közbeszerzési eljárás megindításáig nem került sor, így Ajánlatkérő a jelen közbeszerzési eljárás tárgyát képező építési beruházás megvalósításához szükséges pénzügyi fedezettel sem rendelkezik. Ajánlatkérő a közbeszerzési eljárást eredménytelenné nyilváníthatja, ha

a) a Korm. határozat utóbb módosításra kerül vagy hatályon kívül helyezésre kerül olyan tartalommal, mely alapján Ajánlatkérő a költségvetési támogatásra nem lesz jogosult; vagy

b) a támogatói okirat kiállítása (vagy támogatási szerződés megkötése) meghiúsul; vagy

c) a támogatói okirat kiállítására (vagy támogatási szerződés megkötésére) csak olyan összegben kerül sor, mely összeg nem nyújt fedezetet a szerződés megkötéséhez az értékelés alapján legkedvezőbb ajánlatot tett ajánlattevővel.

A Kbt. 135. § (12) bekezdés alapján Ajánlatkérő az előzőekben rögzített feltétellel összefüggésben a közbeszerzési eljárás eredményeként megkötendő szerződésben – felfüggesztő feltételként - rögzítette, hogy a szerződés mindaddig nem lép hatályba, amíg Ajánlatkérő kézhez nem veszi a kiállított támogatói okiratot (vagy meg nem köti a támogatási szerződést) a szerződés ellenértékének fedezetét biztosító mértékben.

VI.3.2) Az ajánlati biztosíték

Az eljárásban való részvétel ajánlati biztosíték adásához kötött.

Az ajánlati biztosíték mértéke:

A befizetés helye az ajánlatkérő fizetési számlaszáma:

Az ajánlati biztosíték befizetése (teljesítése) igazolásának módja:

<p>VI.3.3) Konzultációra vonatkozó információk</p> <p><input type="checkbox"/> Kiegészítő tájékoztatást ajánlatkérő konzultáció formájában is megadja. A konzultáció időpontja: (éééé/hh/nn) és helye:</p>
<p>VI.3.4) Ajánlat érvénytelenségére vonatkozó összeg ár vagy költség esetében2</p> <p>Ajánlatkérő az alábbi értéket meghaladó árat vagy költséget tartalmazó ajánlatot a bírálókat során érvénytelenné nyilvánítja Rész száma:2 [] Érték ÁFA nélkül: [] Pénzmem: [] []</p>
<p>VI.3.5) Az ajánlatok értékelési szempontok szerinti tartalmi elemeinek értékelése során adható pontszám:2</p> <p>0-100, Ajánlatkérő törtek esetén a pontszámot két tizedes jegyre kerekíti.</p>
<p>VI.3.6) A módszer(ek) meghatározása, amellyel a VI.3.5) pont szerinti pontszámok közötti pontszámot megadásra kerül:2</p> <p>Az ár szempontnál fordított arányosítás, a jótállás szempontnál arányosítása, a tov. minőségi szempontoknál egyenes arányosítás a közbeszerzési dokumentumokban rögzítettek szerint.</p>
<p>VI.3.7) Élekciklusköltség-számítási módszer alkalmazására vonatkozó információ</p> <p><input type="checkbox"/> Ajánlatkérő az áru, szolgáltatás vagy építési beruházás értékeléskor figyelembe vett költségét élekciklusköltség-számítási módszer alkalmazásával határozza meg.</p>
<p>VI.3.8) A bírálatra vonatkozó további információk</p> <p>X Az ajánlatkérő előírja a kizáró okok, az alkalmassági követelmények, valamint a Kbt. 82. § (5) bekezdése szerinti objektív kritériumok tekintetében a közbeszerzési dokumentumokban meghatározott igazolásoknak a részvételi jelentkezésben vagy az ajánlatban történő benyújtását.</p> <p>Lásd a felhívás VI.3.9) pontjában (EKR karakterkorlátozás).</p>
<p>VI.3.9) További információk:</p> <p>1) Ajánlatkérő (AK) az ajánlatok bírálatát és értékelését a Kbt. 114/A. §, a 67. §, a 69. § és a 81. § (5) bek. rendelkezéseinek alkalmazásával folytatja le. A Kbt. 114/A. § alkalmazása alapján ajánlattevő a kizáró okok, valamint az alkalmassági követelmények tekintetében a közbeszerzési dokumentumokban meghatározott igazolásokat már az ajánlatában köteles benyújtani.</p> <p>2) Ajánlattevőknek (AT) ajánlatában az EKR-ben rendelkezésre bocsátott elektronikus űrlap(ok) alkalmazásával kell benyújtania: - a Kbt. 66. § (5) bek. szerinti felolvasólapot; - a Kbt. 66. § (2) bek. szerinti nyilatkozatát. AT-nek ajánlatában be szükséges nyújtania továbbá - az árazatlan költségvetés(ek)e)t kitöltve (beárazva); - az M/2.1. alkalmassági minimumkövetelményre megajánlott szakember szakmai önéletrajzát a 3. számú értékelési részszerinti megajánlás alátámasztásául; - a hátrányos helyzetű munkavállalók alkalmazása szempontra tett megajánláshoz kapcsolódó dokumentumokat a közb. dok. szerinti tartalommal; - a Kbt. 65. § (7) bek. szerinti nyilatkozatát (nemleges tartalommal is); - a Kbt. 66. § (6) bek. a) és b) pontja szerinti nyilatkozatát (nemleges tartalommal is); - C.A.R.-rendszerű összkockázatu vagy- és felelősségbiztosítási szerződésről szóló nyilatkozatát (felelősségbiztosítás esetében min. 100.000.000 Ft/év és 50.000.000 Ft/káresemény biztosítási érték; vagyonbiztosítás esetén min. a tartalékkerettel növelt nettó vállalkozói díjnak megfelelő biztosítási érték); - az AT, illetve az alkalmasság igazolásában részt vevő más szervezet nevében az ajánlatban aláíró (cégjegyzésre jogosult) cégképviselő aláírási címpéldányát vagy ügyvéd vagy kamarai jogtanácsos által ellenjegyzett aláírás-mintáját vagy ezekkel egyenértékű dokumentumát; - meghatalmazott eljárása esetén a meghatalmazott aláírási mintáját is tartalmazó szabályszerűen kiállított meghatalmazást.</p> <p>3) Közös ajánlattétel esetén a közös ajánlattételről szóló megállapodást az ajánlathoz csatolni kell, a vezető AT megjelölésével [Kbt. 35. § (6) bek.], a feladatmegosztás és az ellenszolgáltatás megosztásának feltüntetésével, nyilatkozattal, hogy a tagok egyetemleges felelősséget vállalnak a szerződés teljesítéséért.</p> <p>4) Nem konzultációs jellegű helyszíni bejárás: 2021. augusztus 10:00; Találkozó: 2025 Visegrád, Rév u. 2. szám előtt (az I. ütemre tekintettel a helyszín építési munkaterületnek minősül, így munkavédelmi sisak használata kötelező!).</p> <p>5) AK nem alkalmazza a Kbt. 75. § (2) bekezdés e) pontját.</p> <p>6) AK tájékoztatja az AT-eket, hogy az alkalmassági feltételeket a minősített ajánlattevők jegyzékéhez képest szigorúbban határozta meg az alábbiakban: III.1.1)-III.1.3) pontok.</p> <p>7) Az ajánlati felhívásban nem szabályozott kérdések vonatkozásában a közbeszerzési dokumentumok előírásai, valamint a Kbt., illetve a vonatkozó magyar jogszabályok előírásai szerint kell eljárni. Az órában meghatározott időpontok a magyarországi pontos idő szerint értendők.</p> <p>8) A közbeszerzési eljárást AK a Kbt. 33. §-ára tekintettel nem tartja fenn az ott megjelölt szervezetek számára. AK a nyertes AT-(k)nek a Kbt. 35. § (8) bekezdésére tekintettel nem teszi lehetővé gazdálkodó szervezet létrehozását.</p> <p>9) AK tájékoztatja az AT-(ke)t, hogy az eljárás keretében a gazdasági szereplők személyes adatait az EU 2016/679 rendelete (GDPR rendelet) 6. cikk (1) bek. a) és c) pont alapján kezeli. A GDPR rendelet alapján AT-nek űrlapon kell megerősítenie az ajánlatban közölt személyes adatok kezeléséhez való hozzájárulását.</p> <p>10) A felhívás VI.3.8) pontjához: Amennyiben az ajánlattevő a hiánypótlással az ajánlatban korábban nem szereplő gazdasági szereplőt von be az eljárásba, úgy e gazdasági szereplő vonatkozásában felmerülő hiányok tekintetében Ajánlatkérő egy alkalommal biztosít</p>

lehetőséget a hiánypótlásra. Amennyiben e gazdasági szereplő vonatkozásában az Ajánlatkérő által biztosított hiánypótlás alapján újabb gazdasági szereplő kerül bevonásra, úgy Ajánlatkérő ezen újabb gazdasági szereplő vonatkozásában felmerülő hiányok tekintetében nem rendel el hiánypótlást.

11) Fel. akkr. közb.szakt.: dr. Kozma Róbert (00466)

VI.4) E hirdetmény feladásának dátuma: (éééé/hh/nn/)

Az európai uniós, a Kbt., annak végrehajtási rendeletei és más alkalmazandó jog előírásainak történő megfelelés biztosítása az ajánlatkérő felelősége.

¹ *szükség szerinti számban ismétlje meg*

² *adott esetben*

⁴ *ha az információ ismert*

²⁰ *súlyszám helyett fontosság is megadható*

²¹ *súlyszám helyett fontosság is megadható; ha az ár az egyetlen értékelési szempont, súlyszám nem szükséges*

KIVONAT

Visegrád Város Önkormányzat Képviselő-testületének 2021. augusztus 12-én megtartott rendkívüli nyílt üléséről készült jegyzőkönyvből

Visegrád Város Önkormányzat Képviselő-testülete 4 igen szavazattal, 2 tartózkodással, ellenszavazat nélkül a következő határozatot hozta:

Visegrád Város Önkormányzat Képviselő-testületének 140/2021. (VIII. 12.) határozata

„Visegrock Fesztivál”-nak a 484/2020. (XI. 10.) Kormányrendelet 6/E. § szabályai keretén belüli megrendezéséről

Visegrád Város Önkormányzat Képviselő-testülete úgy dönt, a 2021. augusztus 13-14. között megrendezésre kerülő „Visegrock Fesztivál”-t, a 484/2020. (XI. 10.) Kormányrendelet 6/E. § szabályi keretén belül kerül megrendezésre, a Mátyás Király Múzeum lovagi tornapályán, zárt helyen.

Határidő: azonnal

Felelős: Eőry Dénes polgármester

Végrehajtásért felel: Mikesy Tamás igazgató, szervező

Eőry Dénes
polgármester

dr. Szabó Ferenc
jegyző

A kiadvány hiteles:
2021. augusztus 12.

KIVONAT

Visegrád Város Önkormányzat Képviselő-testületének 2021. augusztus 12-én megtartott rendkívüli nyílt üléséről készült jegyzőkönyvéből

Visegrád Város Önkormányzat Képviselő-testülete egyhangúlag, 6 igen szavazattal, ellenszavazat és tartózkodás nélkül a következő határozatot hozta:

Visegrád Város Önkormányzata Képviselő-testületének

141/2021. (VIII. 12.) határozata

A „Lang-ház” felújítására beérkezett ajánlatok elbírálásáról

Visegrád Város Önkormányzatának Képviselő-testülete:

1. a „Lang-ház” felújítására a bekért ajánlatok közül az összeségében legjobb ajánlatot tett Kammerer Endre Építőipari Kft.-vel Vállalkozási Szerződést köt a Visegrád, Pázmány Péter utca 3. szám alatt lévő „Lang-ház” felújítására,
2. a nettó vállalkozási díj: 28.706.784 forint, a vállalt teljesítési határidő: 2021. október 31.,
3. felkéri a polgármestert a Vállalkozási Szerződés megkötésére.

Határidő: azonnal

Felelős: dr. Szabó Ferenc jegyző

Végrehajtásért felelős: dr. Szabó Ferenc jegyző

Eőry Dénes
polgármester

dr. Szabó Ferenc
jegyző

A kiadvány hiteles:
2021. augusztus 12.

KIVONAT

Visegrád Város Önkormányzat Képviselő-testületének 2021. augusztus 12-én megtartott rendkívüli nyílt üléséről készült jegyzőkönyvből

Visegrád Város Önkormányzat Képviselő-testülete egyhangúlag, 6 igen szavazattal, ellenszavazat és tartózkodás nélkül a következő határozatot hozta:

Visegrád Város Önkormányzata Képviselő-testületének

142/2021. (VIII. 12.) határozata

Településrendezési eszközök módosításáról

Visegrád Város Önkormányzat Képviselő-testülete:

- 1) a Visegrád 1084 és 1082/4 hrsz-ú ingatlanok (volt MNB üdülő) területét kiemelt fejlesztési területté nyilvánítja,
- 2) ajánlata alapján megbízza Kálmán Kinga településrendezőt (EKO Építész Kft. 1015 Budapest, Csalogány u. 6-10. VI/251.) Visegrád Város településrendezési eszközeinek módosításával,
- 3) felhatalmazza a polgármestert a Megbízási Szerződés megkötésére, a településrendezési eszközök módosításának költségét a Jaka Trade Kft. állja.

Határidő: azonnal

Felelős: Eőry Dénes polgármester

Végrehajtásért felelős: Füzes András főépítész

Eőry Dénes
polgármester

dr. Szabó Ferenc
jegyző

A kiadvány hiteles:
2021. augusztus 12.

KIVONAT

Visegrád Város Önkormányzat Képviselő-testületének 2021. augusztus 12-én megtartott rendkívüli nyílt üléséről készült jegyzőkönyvéből

Visegrád Város Önkormányzat Képviselő-testülete 5 igen szavazattal, ellenszavazat nélkül, 1 tartózkodással a következő határozatot hozta:

Visegrád Város Önkormányzat Képviselő-testületének

143/2021. (VIII. 12.) határozata

Visegrád települési klímastratégia kidolgozása klímatudatosságot erősítő szemléletformálással (KEHOP-1.2.1.) projekt 3. számú szerződésmódosításáról

Visegrád Város Önkormányzat Képviselő-testülete úgy dönt,

1. módosítja a TRENECON Kft.-vel kötött vállalkozási szerződést,
2. felhatalmazza a polgármestert a vállalkozási szerződés 3. számú módosításának aláírására.

Határidő: azonnal

Felelős: Eöry Dénes polgármester

Végrehajtásért felelős: dr. Szabó Ferenc jegyző

Eöry Dénes
polgármester

dr. Szabó Ferenc
jegyző

A kiadvány hiteles:
2021. augusztus 12.

KIVONAT

Visegrád Város Önkormányzat Képviselő-testületének 2021. augusztus 12-én megtartott rendkívüli nyílt üléséről készült jegyzőkönyvéből

Visegrád Város Önkormányzat Képviselő-testülete 5 igen szavazattal, ellenszavazat nélkül, 1 tartózkodással a következő határozatot hozta:

Visegrád Város Önkormányzat Képviselő-testületének

144/2021. (VIII. 12.) határozata

Dunakanyari Család- és Gyermekjóléti Intézményfenntartó Társulás

Társulási Megállapodás módosításáról

Visegrád Város Önkormányzat Képviselő-testülete úgy dönt, hogy

1. jóváhagyja a Dunakanyari Család- és Gyermekjóléti Intézményfenntartó Társulás Társulási Megállapodás, Alapító Okirat, SZMSZ és Szakmai Programjának módosítását,
2. felkéri a Polgármestert a fenti döntéshez kapcsolódó intézkedések megtételére.

(A módosított Társulási Megállapodás, Alapító Okirat, SZMSZ, Szakmai Program a határozat mellékletét képezi.)

Határidő: azonnal

Felelős: Eöry Dénes polgármester

Végrehajtásért felelős: dr. Szabó Ferenc jegyző

Eöry Dénes
polgármester

dr. Szabó Ferenc
jegyző

A kiadvány hiteles:
2021. augusztus 12.

Alapító okirat

módosításokkal egységes szerkezetbe foglalva

Az államháztartásról szóló 2011. évi CXCV. törvény 8/A. §-a alapján a(z) Dunakanyari Család- és Gyermekjóléti Intézmény okiratát a következők szerint adom ki:

1. A költségvetési szerv megnevezése, székhelye, telephelye

- 1.1. A költségvetési szerv
 - 1.1.1. megnevezése: Dunakanyari Család- és Gyermekjóléti Intézmény
- 1.2. A költségvetési szerv
 - 1.2.1. székhelye: 2000 Szentendre, Szentlászlói út 103.

2. A költségvetési szerv alapításával és megszűnésével összefüggő rendelkezések

- 2.1. A költségvetési szerv alapításának dátuma: 2007. 10. 01.
- 2.2. A költségvetési szerv alapítására, átalakítására, megszüntetésére jogosult szerv
 - 2.2.1. megnevezése: Dunakanyari Család- és Gyermekjóléti Intézményfenntartó Társulás
 - 2.2.2. székhelye: 2000 Szentendre, Városház tér 3.

3. A költségvetési szerv irányítása, felügyelete

- 3.1. A költségvetési szerv irányító szervének
 - 3.1.1. megnevezése: Dunakanyari Család- és Gyermekjóléti Intézményfenntartó Társulás Tanácsa
 - 3.1.2. székhelye: 2000 Szentendre, Városház tér 3.
- 3.2. A költségvetési szerv fenntartójának
 - 3.2.1. megnevezése: Dunakanyari Család- és Gyermekjóléti Intézményfenntartó Társulás
 - 3.2.2. székhelye: 2000 Szentendre, Városház tér 3.

4. A költségvetési szerv tevékenysége

4.1. A költségvetési szerv közfeladata: Gondoskodik a Szt. 64. § (4) bekezdésében és a 86. §-ában, valamint a gyermekek védelméről és gyámügyi igazgatásról szóló 1997. évi XXXI. törvény (továbbiakban: Gyvt.) 39-40.§ és 40/A.§ -ban, valamint 94. §-ában meghatározott kötelező önkormányzati szociális alapszolgáltatási feladatokról (családsegítés, gyermekjóléti szolgáltatás, család- és gyermekjóléti központ működtetése)

4.2. A költségvetési szerv főtevékenységének államháztartási szakágazati besorolása:

	szakágazat száma	szakágazat megnevezése
1	889990	M.n.s. egyéb szociális ellátás bentlakás nélkül

4.3. A költségvetési szerv alaptevékenysége: A működési engedélyében meghatározott illetékességi területén gondoskodik a 4.1. pontban meghatározott közfadatai (szociális és gyermekvédelmi alapszolgáltatási feladatok) jogszabályokban meghatározott követelményeknek megfelelő ellátásáról. Különösen:

- családsegítés, melynek keretében segítséget nyújt a szociális vagy mentálhigiénés problémák, illetve egyéb krízishelyzet miatt segítségre szoruló személyek, családok számára az ilyen helyzethez vezető okok megelőzéséhez, a krízishelyzet megszüntetéséhez, valamint az életvezetési képesség megőrzése céljából nyújtott szolgáltatást nyújt;
- gyermekjóléti szolgáltatás, mely olyan, a gyermek érdekeit védő speciális személyes szociális szolgáltatás, amely a szociális munka módszereinek és eszközeinek felhasználásával szolgálja a gyermek testi és lelki egészségének, családban történő nevelkedésének elősegítését, a gyermek veszélyeztetettségének megelőzését, a kialakult veszélyeztetettség megszüntetését, illetve a családjából kiemelt gyermek visszahelyezését.

4.4. A költségvetési szerv alaptevékenységének kormányzati funkció szerinti megjelölése:

	kormányzati funkciószám	kormányzati funkció megnevezése
1	011130	Önkormányzatok és önkormányzati hivatalok jogalkotói és általános igazgatási tevékenysége
2	104042	Család és gyermekjóléti szolgáltatások
3	104043	Család és gyermekjóléti központ

4.5. A költségvetési szerv illetékessége, működési területe:

- Család- és Gyermekjóléti **Központ** működési területe: Budakalász, Csobánka, Dunabogdány, Kisoroszi, Leányfalu, Pilisszentkereszt, Pilisszentlászló, Pomáz, Pócsmegyer, Szentendre, Szigetmonostor, Tahitótfalu, Visegrád.
- Család- és Gyermekjóléti **Szolgálat** működési területe: Budakalász, Kisoroszi, Leányfalu, Pilisszentkereszt, Pilisszentlászló, Pócsmegyer, Szentendre, Szigetmonostor, Tahitótfalu, Visegrád

5. A költségvetési szerv szervezete és működése

5.1. A költségvetési szerv vezetőjének megbízási rendje: A költségvetési szerv vezetője az intézményvezető, akit a közalkalmazottak jogállásáról szóló 1992. évi XXXIII. törvény (Kjt.) és a közalkalmazottak jogállásáról szóló 1992. évi XXXIII. törvénynek a szociális, valamint a

gyermekjóléti és gyermekvédelmi ágazatban történő végrehajtásáról szóló 257/2000 (XII.26.) Korm. rendelet (Kjt. vhr.) alapján, nyilvános pályázat útján a munkáltatói jogokat gyakorló legfeljebb 5 év határozott időre bíz meg, illetve vonja vissza megbízását (szükség esetén nevez ki és menti fel), valamint gyakorolja felette a munkáltatói jogokat. A kinevezés és felmentés joga a Társulási Tanács kizárólagos hatáskörébe tartozik, az egyéb munkáltatói jogokat a Társulás Elnöke gyakorolja.

5.2. A költségvetési szervnél alkalmazásban álló személyek jogviszonya:

	foglalkoztatási jogviszony	jogviszonyt szabályozó jogszabály
1	közalkalmazotti jogviszony (szakalkalmazottak és egyéb közalkalmazottak)	a közalkalmazottak jogállásáról szóló 1992. évi XXXIII. törvény (Kjt.) és a közalkalmazottak jogállásáról szóló 1992. évi XXXIII. törvénynek a szociális, valamint a gyermekjóléti és gyermekvédelmi ágazatban történő végrehajtásáról szóló 257/2000 (XII.26.) Korm. rendelet (Kjt. vhr.)

Okirat száma: 03/...../2021.

Módosító okirat

A Dunakanyari Család-és Gyermekjóléti Intézmény a Dunakanyari Család-és Gyermekjóléti Intézményfenntartó Társulás Tanácsa által 2017. december 17. napján kiadott, 02-29-09/2017. számú alapító okiratát az államháztartásról szóló 2011. évi CXCV. törvény 8/A. §-a alapján a következők szerint módosítom:

1. Az alapító okirat 1.2. pontja helyébe a következő rendelkezés lép:

„1.2. A költségvetési szerv

1.2.1. székhelye: 2000 Szentendre, Szentlászlói út 103.”

2. Az alapító okirat 4.3. pontja helyébe a következő rendelkezés lép:

„4.3. A költségvetési szerv alaptevékenysége: A működési engedélyében meghatározott illetékességi területén gondoskodik a 4.1. pontban meghatározott közfeladatai (szociális és gyermekvédelmi alapszolgáltatási feladatok) jogszabályokban meghatározott követelményeknek megfelelő ellátásáról. Különösen:

- családsegítés, melynek keretében segítséget nyújt a szociális vagy mentálhigiénés problémák, illetve egyéb krízishelyzet miatt segítségre szoruló személyek, családok számára az ilyen helyzethez vezető okok megelőzéséhez, a krízishelyzet megszüntetéséhez, valamint az életvezetési képesség megőrzése céljából nyújtott szolgáltatást nyújt;

- gyermekjóléti szolgáltatás, mely olyan, a gyermek érdekeit védő speciális személyes szociális szolgáltatás, amely a szociális munka módszereinek és eszközeinek felhasználásával szolgálja a gyermek testi és lelki egészségének, családban történő nevelkedésének elősegítését, a gyermek veszélyeztetettségének megelőzését, a kialakult veszélyeztetettség megszüntetését, illetve a családjából kiemelt gyermek visszahelyezését.”

Jelen módosító okiratot a törzskönyvi nyilvántartásba történő bejegyzés napjától kell alkalmazni.

Kelt: Szentendre, 2021. augusztus

P.H.

Fülöp Zsolt
elnök

Dunakanyari Család- és Gyermekjóléti Intézményfenntartó Társulás Társulási megállapodása^{1,2,3,4}
(módosítva 2021.08.....)

mely létrejött

Budakalász Város Önkormányzat Képviselő-testülete
(székhely: 2011 Budakalász, Petőfi tér 1. képviseli: Dr. Göbl Richárd polgármester)⁵,

Kisoroszi Község Önkormányzat Képviselő-testülete
(székhely: 2024 Kisoroszi, Széchenyi út 93. képviseli: Molnár Csaba⁶⁷ polgármester)

Leányfalu Nagyközség Önkormányzat Képviselő-testülete
(székhely: 2016, Leányfalu, Móricz Zsigmond u. 126. képviseli: Adorján András⁸ polgármester)⁹

Pilisszentkereszt Község Önkormányzat Képviselő-testülete
(székhely: 2098 Pilisszentkereszt, Fő út 12. képviseli: Peller Márton¹⁰ polgármester)¹¹

Pilisszentlászló Község Önkormányzat Képviselő-testülete
(székhely: 2009 Pilisszentlászló, Szabadság tér 1. képviseli: Tóth Attila Zsolt ¹²polgármester)

Pócsmegyer Község Önkormányzat Képviselő-testülete
(székhely: 2017 Pócsmegyer, Hunyadi u. 6. képviseli: Németh Miklós polgármester)

Szentendre Város Önkormányzat Képviselő-testülete
(székhely: 2000 Szentendre, Városház tér 3. képviseli: Fülöp Zsolt¹³ polgármester)¹⁴

Szigetmonostor Község Önkormányzat Képviselő-testülete
(székhely: 2015. Szigetmonostor, Fő u.26. képviseli: Molnár Zsolt polgármester)

Tahitótfalu Község Önkormányzat Képviselő-testülete
(székhely: 2021 Tahitótfalu, Kossuth Lajos u. 4. képviseli: Dr. Sajtós Sándor Imre polgármester)

Visegrád Város Önkormányzat Képviselő-testülete
(székhely: 2025 Visegrád, Fő utca 81. képviseli: Eöry Dénes polgármester)¹⁵

között az alábbi feltételekkel.¹⁶

¹ Módosította a 6/2015 (XI.02.) sz. társulási tanácsi határozat. Hatályos 2016. 01. 01. napjától.

² Módosította a 6/2017. (X. 9.) sz. társulási tanácsi határozat. Hatályos 2018. 01. 01. napjától.

³ Módosította a 9/2020. (VI.24.) sz. társulási tanácsi határozat.

⁴ **Módosította a .../2021. (.....) sz. társulási határozat**

⁵ Módosította a 10/2019. (XI.06.) sz. társulási tanácsi határozat.

⁶ Módosította a 25/2014 (XI.18.) sz. társulási tanácsi határozat.

⁷ Módosítva a 6/2017. (X. 9.) sz. társulási tanácsi határozattal egyidejűleg.

⁸ Módosította a 25/2014 (XI.18.) sz. társulási tanácsi határozat.

⁹ Módosította a 10/2019. (XI.06.) sz. társulási tanácsi határozat.

¹⁰ Módosította a 25/2014 (XI.18.) sz. társulási tanácsi határozat.

¹¹ Módosította a 15/2013 (XII. 10.) sz. társulási tanácsi határozat; hatályos a csatlakozással módosított működési engedély érvénybe lépésének napjától.

¹² Módosította a 25/2014 (XI.18.) sz. társulási tanácsi határozat.

¹³ Módosította a 25/2014 (XI.18.) sz. társulási tanácsi határozat.

¹⁴ Módosította a 10/2019. (XI.06.) sz. társulási tanácsi határozat.

¹⁵ Módosította a 10/2019. (XI.06.) sz. társulási tanácsi határozat.

¹⁶ Módosította a 6/2017. (X. 9.) sz. társulási tanácsi határozat.

A társulás¹⁷

A társult tagok a Magyarország helyi önkormányzatairól szóló 2011. évi CLXXXIX. törvény 2013. január 1. napjától hatályos 41. § (4) bekezdése alapján a szociális, gyermekjóléti és gyermekvédelmi szolgáltatások és ellátások körében az alábbi önkormányzati feladataikat a jelen társulási megállapodás szerint létrehozott és működtetett Dunakanyari Család- és Gyermekjóléti Intézményfenntartó Társulásra ruházzák, mely átruházott hatáskör tovább nem ruházható:

- Az 1993. évi III. törvény 64. § szerinti Családsegítés
- Az 1997. évi XXXI. törvény 39-40. § szerinti Gyermekjóléti szolgáltatás, Család- és Gyermekjóléti Szolgálat működtetése
- Az 1997. évi XXXI. törvény 40/A. § szerinti Család- és Gyermekjóléti Központ működtetése
(A módosításokat 2015. évi CXXXXIII. törvény tartalmazza.)

A társult tagok által jelen társulási megállapodással létrehozott, jogi személyiséggel rendelkező önkormányzati társulás neve: Dunakanyari Család- és Gyermekjóléti Intézményfenntartó Társulás (a továbbiakban: társulás).

A társulás székhelye: 2000 Szentendre, Városház tér 3.

A társulás jogállása: jogi személy.

A társulás időtartama: a jelen társulást a társult tagönkormányzatok képviselő-testületei jelen társulási megállapodással, 2013. január 1-től határozatlan időtartamra hozták létre.

A társulásban részt vevő képviselő-testületek mindegyikének minősített többséggel hozott döntése szükséges a társulási megállapodás jóváhagyásához, módosításához vagy a társulás megszüntetéséhez.

A társuláshoz csatlakozni naptári év első, abból kiválni naptári év utolsó napjával lehet, kivéve, ha törvény másként nem rendelkezik, vagy ha a társulási tanács másként nem dönt.

A társuláshoz való csatlakozásról és a kiválásról, ha törvény eltérően nem rendelkezik, legalább hat hónappal korábban, minősített többséggel kell dönteni. Erről a társulási tanácsot értesíteni kell.

A Társulás által ellátott feladat- és hatáskör

A jogi személy közfeladatai

Gondoskodik a Szt. 64.§ (4) bekezdésében és a 86. §-ában, valamint a gyermekek védelméről és gyámügyi igazgatásról szóló 1997. évi XXXI. törvény (továbbiakban: Gyvt.) 39-40.§-ban, 40/A.§ -ban, valamint 94. §-ában meghatározott kötelező önkormányzati szociális alapszolgáltatási feladatokról (családsegítés, gyermekjóléti szolgáltatás, család-és gyermekjóléti központ).

A jogi személy tevékenysége

A jogi személy alaptevékenysége:

Gondoskodik a Dunakanyari Család- és Gyermekjóléti Intézmény fenntartásával kapcsolatos feladatokról.

A jogi személy államháztartási szakágazati besorolása:¹⁸
889900 M.n.s. egyéb szociális ellátás bentlakás nélkül

¹⁷ Módosította a 6/2015 (XI.02.) sz. társulási tanácsi határozat. Hatályos 2016. 01. 01. napjától.

¹⁸ Módosította a 2/2016 (II. 10.) sz. társulási tanácsi határozat.

¹⁹ A költségvetési szerv jogszabályban meghatározott közfeladatának kormányzati funkciók szerinti besorolása:

- 011130 Önkormányzatok és önkormányzati hivatalok jogalkotó és általános igazgatási tevékenysége
104042 Család és gyermekjóléti szolgáltatások²⁰
104043 Család és gyermekjóléti központ²¹

A jogi személy vállalkozási tevékenységei:
A jogi személy vállalkozási tevékenységet nem végez.

A társulás intézménye^{22 23}

A társulás a feladatkörébe tartozó közszolgáltatások ellátására

- Család- és Gyermekjóléti Központot, valamint
- Család- és Gyermekjóléti Szolgálatot

(továbbiakban: intézmény) tart fenn, amelyek az intézmény önálló szakmai egységei.

Az intézmény székhelye: 2000 Szentendre, Szentlászlói út 103.²⁴

^{25 26}

Az intézmény nyitva álló egyéb helyiségei:^{27 28}

2016 Leányfalu, Móricz Zs. út 124/a.

2021 Tahitótfalu, Szabadság út 1/a.

2024 Kisoroszi, Hősök tere 1.

2017 Pócsmegyer, Kossuth L. u. 27.

2015 Szigetmonostor, Árpád u.15.

2009 Pilisszentlászló, Szabadság tér 1.

2025 Visegrád, Széchenyi u. 11.

2098 Pilisszentkereszt, Forrás u. 7/f.

2011 Budakalász Szentendrei út 24.

Az intézménynek otthont adó, Szentendre Város Önkormányzat kizárólagos tulajdonában álló, szentendrei 3330 helyrajzi számú, természetben 2000 Szentendre, Szentlászlói út 103. szám alatti, 1452 m² alapterületű, belterületi lakóház és udvar ingatlan-nyilvántartási besorolású ingatlan vagyonezelésére a társulás a tulajdonossal vagyonezelési szerződést köt.

A társulás tanácsa az intézményvezetővel szemben az alábbi munkáltatói jogokat gyakorolja: a kinevezés, vezetői megbízás, felmentés, vezetői megbízás visszavonása, az összeférhetlenség megállapítása, fegyelmi eljárás megindítása, a fegyelmi büntetés kiszabása. Az egyéb munkáltatói jogokat a társulási tanács elnöke gyakorolja.²⁹

¹⁹ Módosította a 17/2014 (II. 14.) sz. társulási tanácsi határozat.

²⁰ Módosította a 2/2016 (II. 10.) sz. társulási tanácsi határozat.

²¹ Módosította a 2/2016 (II. 10.) sz. társulási tanácsi határozat.

²² Módosította a 6/2015 (XI.02.) sz. társulási tanácsi határozat. Hatályos 2016. 01. 01. napjától.

²³ Módosította a 2/2016 (II. 10.) sz. társulási tanácsi határozat.

²⁴ Módosította a 10/2019. (XI.06.) sz. társulási tanácsi határozat.

²⁵ Módosította a 10/2019. (XI.06.) sz. társulási tanácsi határozat.

²⁶ A telephelyet törölte a .../2021. (...) sz. társulási tanácsi határozat

²⁷ Módosította a 6/2017. (X. 9.) sz. társulási tanácsi határozat.

²⁸ **Módosította a .../2021. (...) sz. társulási tanácsi határozat**

²⁹ Módosította a 10/2019. (XI.06.) sz. társulási tanácsi határozat.

Az intézmény ellátási/működési területe:

- Család- és Gyermekjóléti Központ: Budakalász, Csobánka, Dunabogdány, Kisoroszi, Leányfalu, Pilisszentkereszt, Pilisszentlászló, Pomáz, Pócsmegyer, Szentendre, Szigetmonostor, Tahitótfalu, Visegrád.
- Család- és Gyermekjóléti Szolgálat: Budakalász, Kisoroszi, Leányfalu, Pilisszentkereszt, Pilisszentlászló, Pócsmegyer, Szentendre, Szigetmonostor, Tahitótfalu, Visegrád.³⁰

Az intézmény éves költségvetéssel rendelkezik. Az intézmény költségvetését a társulás tanácsa határozattal hagyja jóvá.

Az intézmény alapító okiratát a társulási tanács fogadja el.

A költségvetésen belül az intézményvezetője bérgazdálkodási, utalványozási és kötelezettségvállalási joggal rendelkezik.

A társulás szervezete

A társulás döntéshozó szerve a társulási tanács.

A társulási tanácsot a társult önkormányzatok képviselő-testületei által delegált tagok alkotják.

A társulás minden tagját egy szavazat illeti meg.

A társulási tanács döntését határozattal hozza.

A társulási tanács akkor határozatképes, ha ülésén legalább a szavazatok felével rendelkező képviselő jelen van.

A társulási tanács a hatáskörébe tartozó kérdésekben a tanácsülés tartása nélkül írásbeli vagy más bizonyítható módon történő szavazás útján is határozhat, kivéve, ha bármely tag az ülés megtartását kéri:

1. A Társulás elnöke a határozat tervezetének a tagok részére történő megküldésével kezdeményezheti az írásbeli szavazást. A tagok számára a tervezet kézhezvételétől számított legalább nyolc napos határidőt kell biztosítani arra, hogy szavazatukat megküldjék az elnök vagy az általa kijelölt ügyintéző részére.
2. Az ülés tartása nélküli döntéshozatal során a határozatképességre és szavazásra vonatkozó rendelkezéseket azzal az eltéréssel kell alkalmazni, hogy a határozathozatali eljárás akkor eredményes, ha legalább annyi szavazatot megküldenek a Társulás elnöke vagy az ügyintéző részére, amennyi szavazati jogot képviselő tag jelenléte a határozatképességhez szükséges lenne ülés tartása esetén.
3. Ha bármely tag az ülés megtartását kívánja, és ezt írásban jelzi a Társulás elnöke vagy az ügyintéző részére, úgy a társulási ülést össze kell hívni.
4. A szavazásra megszabott határidő utolsó napját követő nyolc munkanapon belül - ha valamennyi tag szavazata ezt megelőzően érkezik meg, akkor az utolsó szavazat beérkezésének napjától számított nyolc munkanapon belül – a Társulás elnöke megállapítja a szavazás eredményét, és azt további nyolc munkanapon belül közli a tagokkal. A határozathozatal napja a szavazási határidő utolsó napja, ha valamennyi szavazat korábban beérkezik, akkor az utolsó szavazat beérkezésének napja.
5. Bármely tag indokolt kérésére a Társulás elnöke biztosítja a kért napirendi pontnak Google Meet alkalmazásával történő megvitatását. Ez esetben a 4. pontban foglalt határidő kezdő napja a Google Meet alkalmazásával történő egyeztetés lezárásának napja.³¹

A társulás megszüntetése és a társulásból történő kizárás kérdésében a társulás tagjai csak ülés megtartásával dönthetnek.³²

Döntéshozatal egyszerű többséggel: Ha a jelen társulási megállapodás, vagy jogszabály másként nem rendelkezik, a javaslat elfogadásához a megállapodásban meghatározott számú, de legalább annyi képviselő igen szavazata szükséges, amely meghaladja a jelen lévő képviselők szavazatainak több mint a felét.^{33,34}

³⁰ Módosította a 6/2017. (X. 9.) sz. társulási tanácsi határozat.

³¹ **Beillesztette a 9/2020. (VI.24.) sz. társulási tanácsi határozat.**

³² Módosította a 17/2014 (II. 14.) sz. társulási tanácsi határozat.

³³ Módosította a 25/2014 (XI.18.) sz. társulási tanácsi határozat.

³⁴ Módosította a 6/2017. (X. 9.) sz. társulási tanácsi határozat.

Döntéshozatal minősített többséggel: A minősített többséghez legalább annyi tag igen szavazata szükséges, amely eléri a társulásban részt vevő tagok szavazatainak több mint felét és az általuk képviselt települések lakosságának a felét.

Az alábbi döntésekhez minősített többség szükséges:

- a társulási megállapodás jóváhagyása
- a társulási megállapodás módosítása
- a társulás megszüntetése
- a társuláshoz való csatlakozás
- a társulásból történő kiválás
- a társulásból történő kizárás

A társulási tanács tagjai közül elnököt választ, és legfeljebb két alelnököt választhat. Együttes akadályoztatásuk esetén a tanács ülését a korelnök hívja össze és vezeti.

A társulási tanács ülésén a társult önkormányzatok jegyzői tanácskozási joggal részt vehetnek.

A társulási tanács döntéseinek előkészítése, végrehajtásuk szervezése érdekében bizottságokat alakíthat.

A társulási tanács munkaszervezeti feladatait (így különösen: döntések előkészítése, végrehajtás szervezése, gazdálkodási feladatok ellátása, normatívák, központi költségvetési hozzájárulások, támogatások igénylésével és elszámolásával kapcsolatos feladatok, a KIR rendszer működtetése, havi pénzforgalmi könyvelés, előirányzat nyilvántartás, könyvelés, költségvetés, beszámolók, negyedéves pénzforgalmi, negyedéves mérlegjelentés készítés, pályázatok pénzügyi elszámolása) a társulás székhelyének polgármesteri hivatala - Szentendrei Közös Önkormányzati Hivatal - látja el költségterítés ellenében. A költségterítés összege a 2014. évben is³⁵ 3.500.000 Ft. Ezt követő években a költségterítés mértékét a társulási tanács állapítja meg azzal, hogy annak mértéke legalább a 2013. évi költségterítésnek az eltelt évek inflációs rátáival növelt értéke.

A hivatal közreműködik az önkormányzatok egymás közötti, valamint az állami szervekkel történő együttműködésének összehangolásában is.

A társulási tanács és a bizottságok működésére egyebekben a képviselő-testületre és az önkormányzati bizottságokra vonatkozó szabályokat kell megfelelően alkalmazni.

A társulás gazdálkodása, vagyona

Amennyiben az állami normatív támogatások nem fedezik a törvényben előírt feladatellátás költségeit, ebbe beleértve a munkaszervezeti feladatok ellátásának költségeit is, az intézmény feladatainak folyamatos ellátása érdekében külön támogatást nyújtanak a társult tagönkormányzatok, mely támogatást a társult tagönkormányzatok mindenkori lakosság számuk arányában viselik.

A támogatás nem teljesítése esetére a társulás tagjai a társulás részére a jelen társulási megállapodás aláírását követő 30 napon belül pénzforgalmi szolgáltatójuknak beszédési megbízás teljesítésére vonatkozó, írásbeli hozzájárulást, felhatalmazó nyilatkozatot adnak át, amely alapján a társulás beszédési megbízást nyújthat be a társult tagönkormányzat pénzforgalmi szolgáltatójához. A társulás szolgáltatásait valamennyi társult tag azonos feltételekkel veheti igénybe.

A társulás saját vagyona az alapításkor:

- az intézmény bankszámláján lévő pénzügyösszeg
- a LIL-713 forgalmi rendszámú, Opel Astra típusú gépjármű

A társulás vagyonával kapcsolatos tulajdonosi jogokat és kötelezettségeket a társulási tanács gyakorolja.

A társulás megszűnése, a társulásból történő kiválás, kizárás esetén a társulás vagyonát a társulás azon tagjának kell visszaadni, amelyik azt a társulás rendelkezésére bocsátotta. Egyebekben a közös tulajdonra vonatkozó rendelkezéseket kell alkalmazni.

³⁵ Módosította a 25/2014 (XI.18.) sz. társulási tanácsi határozat.

A társulásból történő kiválás esetén a vagyontárgy társulási tag részére történő kiadását legfeljebb öt évre el lehet halasztani, ha annak természetben történő kiadása veszélyeztetné a társulás további működését. Ebben az esetben a kivált tagot - a társulással kötött szerződés alapján - használati díj illeti meg.

Beszámolás, ellenőrzés

A társulás működéséről évente legalább egy alkalommal beszámol tagjainak, mely beszámoló társulási tanácsi határozattal kerül elfogadásra.

A társulás működését bármely társult tag és az erre jogszabály által hatáskörrel rendelkező szervek és személyek ellenőrizhetik.

Lakosságszám

A társuláshoz tartozó tagönkormányzatok lakosság száma 2019.11.06. napján ³⁶, ³⁷, ³⁸, ³⁹

Budakalász	11411
Kisoroszi	1004
Leányfalu	3899
Pilisszentkereszt	2192
Pilisszentlászló	1263
Pócsmegyer	2562
Szentendre	28040
Szigetmonostor	2779
Tahitótfalu	6009
Visegrád	1846

A lakosság szám adatokat a tagok évente aktualizálják, mely nem jelenti a jelen társulási megállapodás módosítását.

Jogviták

A társulás működése során felmerülő vitás kérdésekben a törvényszék dönt. Vitás kérdésben bármelyik képviselő-testület kérheti bármely önkormányzati érdekszövetség által felkért tagokból álló egyeztető bizottság állásfoglalását.

A társulás megszűnése

A társulás megszűnik:

- ha a törvényben szabályozott megszűnési feltétel megvalósult;
- ha a társulás valamennyi tagjának képviselő-testületei minősített többségű döntéssel azt elhatározzák;
- a törvény erejénél fogva;
- a bíróság jogerős döntése alapján.

³⁶ Módosította a 25/2014 (XI.18.) sz. társulási tanácsi határozat.

³⁷ Módosította a 6/2015 (XI.02.) sz. társulási tanácsi határozat. Hatályos 2015. 11. 02. napjától.

³⁸ Módosította a 6/2017. (X. 9.) sz. társulási tanácsi határozat.

³⁹ Módosította a 10/2019. (XI.06.) sz. társulási tanácsi határozat.

Jóváhagyás⁴⁰

Jelen módosított Társulási Megállapodást

- Budakalász Város Önkormányzat Képviselő-testülete sz. Kt. határozatával
- Kisoroszi Község Önkormányzat Képviselő-testülete Kt. határozatával
- Leányfalu Nagyközség Önkormányzat Képviselő-testülete számú határozatával
- Pilisszentlászló Község Önkormányzat Képviselő-testülete Kt.sz. határozatával
- Pilisszentkereszt Község Önkormányzat Képviselő-testülete sz. határozatával
- Pócsmegyer Község Önkormányzat Képviselő-testületeKt.sz. határozatával
- Szentendre Város Önkormányzat Képviselő-testülete Kt. sz. határozatával
- Szigetmonostor Község Önkormányzat Képviselő-testülete KT határozatával
- Tahitótfalu Község Önkormányzat Képviselő-testülete KT határozatával
- Visegrád Város Önkormányzat Képviselő-testülete határozatával

minősített többséggel hagyta jóvá.

Egyebek

A jelen társulási megállapodás által nem szabályozott kérdésekben a Magyarországon hatályos jogszabályok vonatkozó rendelkezései irányadók.

A jelen társulási megállapodást a társult tagok polgármestereik által, mint akaratukkal egyezőt írják alá.

Utolsó aláírás időpontja:

Kelt: Szentendre,

Budakalász Város Önkormányzat Dr. Göbl Richárd polgármester	Kisoroszi Község Önkormányzat Molnár Csaba polgármester	Leányfalu Nagyközség Önkormányzat Adorján András polgármester	Pilisszentkereszt Község Önkormányzat Peller Márton polgármester	Pilisszentlászló Község Önkormányzat Tóth Attila Zsolt polgármester
--	---	---	--	---

Pócsmegyer Község Önkormányzat Németh Miklós polgármester	Szentendre Város Önkormányzat Fülöp Zsolt polgármester	Szigetmonostor Község Önkormányzat Molnár Zsolt polgármester	Tahitótfalu Község Önkormányzat Dr. Sajtos Sándor Imre polgármester	Visegrád Város Önkormányzat Eőry Dénes polgármester
---	--	--	---	--

⁴⁰ Módosította a 6/2017. (X. 9.) sz. társulási tanácsi határozat.

KIVONAT

Visegrád Város Önkormányzat Képviselő-testületének 2021. augusztus 12-én megtartott rendkívüli zárt üléséről készült jegyzőkönyvből

Visegrád Város Önkormányzat Képviselő-testülete 3 igen szavazattal, 2 ellenszavazattal, tartózkodás nélkül a következő határozatot hozta:

Visegrád Város Önkormányzat Képviselő-testületének Z-145/2021. (VIII. 12.) határozata

Visegrád Tiszteletbeli Polgára cím adományozásáról

Visegrád Város Önkormányzat Képviselő-testülete:

1. úgy dönt, hogy a „városi kitüntetésekéről” szóló 8/2006. (IV. 28.) önk. rendelet 8. § (1) bekezdése alapján **Tóth Csillának, a Danubia Televízió Főszerkesztőjének** Visegrád Tiszteletbeli Polgára címet adományoz,
2. felkéri Eőry Dénes polgármestert, hogy Tóth Csillát értesítse a testületi döntésről, illetve a szükséges intézkedéseket tegye meg a cím városnapon történő átadása érdekében.

Felelős: Eőry Dénes polgármester

Határidő: 2021. augusztus 31.

Végrehajtásért felelős: dr. Szabó Ferenc jegyző

Eőry Dénes
polgármester

dr. Szabó Ferenc
jegyző

A kiadvány hiteles:
2021. augusztus 12.

KIVONAT

Visegrád Város Önkormányzat Képviselő-testületének 2021. augusztus 12-én megtartott rendkívüli zárt üléséről készült jegyzőkönyvéből

Visegrád Város Önkormányzat Képviselő-testülete, 3 igen szavazattal, 2 ellenszavazattal, tartózkodás nélkül a következő határozatot hozta:

Visegrád Város Önkormányzat Képviselő-testületének

Z-146/2021. (VIII. 12.) határozata

Pro Urbe Visegrád cím adományozásáról

Visegrád Város Önkormányzat Képviselő-testülete:

1. úgy dönt, hogy a „városi kitüntetésekéről” szóló 8/2006. (IV. 28.) önk. rendelet 7. § (1) bekezdése alapján **Visegrád Város Önkéntes Tűzoltó Egyesületének** Pro Urbe Visegrád címet adományoz,
2. felkéri Eőry Dénes polgármestert, hogy a Meggyesi Balázs Elnököt értesítse a testületi döntésről, illetve a szükséges intézkedéseket tegye meg a cím városnapon történő átadása érdekében.

Felelős: Eőry Dénes polgármester

Határidő: 2021. augusztus 31.

Végrehajtásért felelős: dr. Szabó Ferenc jegyző

Eőry Dénes
polgármester

dr. Szabó Ferenc
jegyző

A kiadvány hiteles:
2021. augusztus 12.

KIVONAT

Visegrád Város Önkormányzat Képviselő-testületének 2021. augusztus 12-én megtartott rendkívüli zárt üléséről készült jegyzőkönyvéből

Visegrád Város Önkormányzat Képviselő-testülete, egyhangúlag, 5 igen szavazattal, ellenszavazat és tartózkodás nélkül a következő határozatot hozta:

Visegrád Város Önkormányzat Képviselő-testületének

Z-147/2021. (VIII. 12.) határozata

Mezei Anna díj adományozásáról

Visegrád Város Önkormányzat Képviselő-testülete:

1. úgy dönt, hogy a „városi kitüntetésekéről szóló 8/2006 (IV.28.) önk. rendelet 8/B. § (1) bekezdése alapján **Gróf Anikónak** Mezei Anna díjat adományoz,
2. felkéri Eöry Dénes polgármestert, hogy Gróf Anikót értesítse a testületi döntésről, illetve a szükséges intézkedéseket tegye meg a cím városnapon történő átadása érdekében.

Felelős: Eöry Dénes polgármester

Határidő: 2021. augusztus 31.

Végrehajtásért felelős: dr. Szabó Ferenc jegyző

Eöry Dénes
polgármester

dr. Szabó Ferenc
jegyző

A kiadvány hiteles:
2021. augusztus 12.

KIVONAT

Visegrád Város Önkormányzat Képviselő-testületének 2021. augusztus 25-én megtartott rendkívüli nyílt üléséről készült jegyzőkönyvből

Visegrád Város Önkormányzat Képviselő-testülete 5 igen szavazattal, 1 tartózkodással, ellenszavazat nélkül a következő határozatot hozta:

Visegrád Város Önkormányzat Képviselő-testületének 148/2021. (VIII. 25.) határozata

„visegrádi” névhasználati kérelemről

Visegrád Város Önkormányzat Képviselő-testülete:

1. úgy dönt, engedélyezi a Lundaman Kft. (2025 Visegrád, Schulek utca 20.) részére 2021. augusztus 12. napjától kezdődően a „visegrádi” szó kereskedelmi használatát, „Visegrádi Sör” márkanev összetételben,
2. a névhasználati engedély határozatlan időtartamú,
3. felkéri Eőry Dénes polgármestert, hogy az engedélyről a testületi határozatnak megfelelően írásban értesítse a Lundaman Kft. képviselőjét.

Határidő: azonnal

Felelős: Eőry Dénes polgármester

Végrehajtására felelős: dr. Szabó Ferenc jegyző

Eőry Dénes
polgármester

dr. Szabó Ferenc
jegyző

A kiadvány hiteles:
2021. augusztus 25.

KIVONAT

Visegrád Város Önkormányzat Képviselő-testületének 2021. augusztus 25-én megtartott rendkívüli nyílt üléséről készült jegyzőkönyvéből

Visegrád Város Önkormányzat Képviselő-testülete 4 igen szavazattal, 1 ellenszavazat mellett, Ifő nem vett részt a szavazásban, a következő határozatot hozta:

Visegrád Város Önkormányzata Képviselő-testületének 149/2021. (VIII. 25.) határozata

Polgármesteri jutalomról

Visegrád Város Önkormányzat Képviselő-testülete Eőry Dénes polgármester részére 2 havi jutalmat állapít meg, a polgármesteri munka elismeréseként, a normatív jutalmak kiadási előirányzat terhére.

Határidő: azonnal

Felelős: Schuszterl Károly alpolgármester

Végrehajtásért felelős: dr. Szabó Ferenc jegyző

Schuszterl Károly
alpolgármester

dr. Szabó Ferenc
jegyző

A kiadvány hiteles:
2021. augusztus 25.

KIVONAT

Visegrád Város Önkormányzat Képviselő-testületének 2021. augusztus 25-én megtartott rendkívüli nyílt üléséről készült jegyzőkönyvből

Visegrád Város Önkormányzat Képviselő-testülete egyhangúlag, 6 igen szavazattal, ellenszavazat és tartózkodás nélkül a következő határozatot hozta:

Visegrád Város Önkormányzata Képviselő-testületének

150/2021. (VIII. 25.) határozata

Óvodavezetői megbízásról

Visegrád Város Önkormányzatának Képviselő-testülete, a 326/2013. (VIII. 30.) Kormányrendelet 24. § (1) bekezdése alapján, Papaneczné Papp Éva óvodapedagógust, 2021. augusztus 23-tól – szeptember 30-ig, határozott időre, a Fellegvár Óvoda intézményvezetőjének megbízza, illetményére a közalkalmazottak jogállásáról szóló 1992. évi XXXIII. törvény, a nemzeti köznevelésről szóló 2011. évi CXC. törvény 7., 8. mellékletei az irányadóak.

Határidő: azonnal

Felelős: Eóry Dénes polgármester

Végrehajtásért felelős: dr. Szabó Ferenc jegyző

Eóry Dénes
polgármester

dr. Szabó Ferenc
jegyző

A kiadvány hiteles:
2021. augusztus 25.

KIVONAT

Visegrád Város Önkormányzat Képviselő-testületének 2021. augusztus 25-én megtartott rendkívüli nyílt üléséről készült jegyzőkönyvéből

Visegrád Város Önkormányzat Képviselő-testülete egyhangúlag 6 igen szavazattal, ellenszavazat és tartózkodás nélkül a következő határozatot hozta:

Visegrád Város Önkormányzat Képviselő-testületének

151/2021. (VIII. 25.) határozata

Óvodavezetői pályázat kiírásáról

Visegrád Város Önkormányzatának Képviselő-testülete:

1. A Visegrádi Fellegvár Óvoda intézményvezetői munkakörére pályázatot ír ki,
2. a pályázati felhívás megjelenik: www.visegrad.hu, <https://kozigallas.hu>, Oktatási Közlöny,
3. a részletes pályázati felhívás jelen határozat mellékletét képezi.

Határidő: azonnal

Felelős: Eőry Dénes polgármester

Végrehajtásért felelős: dr. Szabó Ferenc jegyző

Eőry Dénes
polgármester

dr. Szabó Ferenc
jegyző

A kiadvány hiteles:
2021. augusztus 25.

Visegrád Város Önkormányzat Képviselő-testülete

a Közalkalmazottak jogállásáról szóló 1992. évi XXXIII. törvény 20/B § alapján
pályázatot hirdet a

Visegrádi Fellegvár Óvoda

intézményvezető (magasabb vezető)

munkakörének betöltésére.

A közalkalmazotti jogviszony időtartama:

határozatlan idejű közalkalmazotti jogviszony

Foglalkoztatás jellege:

teljes munkaidő

A vezetői megbízás időtartama:

A vezetői megbízás 5 év határozott időre szól.

A munkavégzés helye:

2025 Visegrád, Fő u. 18.

A munkakörbe tartozó, illetve a vezetői megbízással járó lényeges feladatok:

Irányítja, tervezi, szervezi, ellenőrzi az intézményben folyó nevelő munkát. A költségvetés keretein belül gondoskodik az intézmény személyi és tárgyi feltételeinek biztosításáról, az alapító okirat szerinti feladatok ellátásáról, munkáltatói jogkört gyakorol. Kapcsolatot tart a fenntartóval és a különböző szakmai szervezetekkel.

Illetmény és juttatások:

Az illetmény megállapítására és a juttatásokra a "Közalkalmazottak jogállásáról szóló" 1992. évi XXXIII. törvény 20/B §-a és a 326/2013. (VIII. 30). Kormányrendeletben meghatározottak szerint, valamint Visegrád Város Képviselő-testületének rendelkezései az irányadók.

Pályázati feltételek:

- Főiskola, óvodapedagógus végzettség,
- Óvodapedagógusi munkakörben szerzett 5 év feletti szakmai tapasztalat,
- Vagyonnyilatkozat tételi eljárás lefolytatása,
- Pedagógus szakvizsga keretében szerzett intézményvezetői szakképesítés

- Büntetlen előélet
- Magyar állampolgárság

A pályázat elbírálásánál előnyt jelent:

- a német nemzetiségi végzettséggel rendelkező pályázó

A pályázat részeként benyújtandó iratok, igazolások:

- Szakmai önéletrajz,
- Végzettséget, szakképzettséget és szakvizsgát igazoló oklevél másolata, (folyamatban lévő intézményvezetői szakképesítést esetén nyilatkozat a végzettség megszerzésének várható idejéről),
- 3 hónapnál nem régebbi erkölcsi bizonyítvány,
- Az intézmény vezetésére vonatkozó program,
- Nyilatkozat, hogy a pályázó a pályázati anyagában foglalt személyes adatainak a pályázati eljárással összefüggésben szükséges kezeléséhez hozzájárul, pályázatát az eljárásban részt vevők megismerhetik.

A munkakör betölthetőségének időpontja:

A munkakör legkorábban 2021. október 1. napjától tölthető be.

A pályázat benyújtásának határideje: 2021. szeptember 20.

A pályázati kiírással kapcsolatosan további információt nyújt: Eőry Dénes polgármester a +36 26 398 255 telefonszámon

A pályázatok benyújtásának módja:

- Postai úton: Visegrád Város Önkormányzata, 2025 Visegrád, Fő u. 81.
- Személyesen: 2025 Visegrád, Fő u. 81.
- A borítékra rá kell írni: Óvodavezetői Pályázat

A pályázat elbírálásának módja, rendje:

326/2013. (VIII. 30). Kormányrendeletben meghatározottak szerint

A pályázat elbírálásának határideje: 2021. szeptember 30.

A pályázati kiírás további közzétételének helye, ideje:

- www.visegrad.hu – 2021. szeptember 1.
- <https://kozigallas.gov.hu>
- Oktatási és Kulturális Közlöny

A munkáltatóval kapcsolatban további információt a www.visegrad.hu honlapon szerezhet.

A KÖZIGÁLLÁS publikálási időpontja: 2020. szeptember ...

KIVONAT

Visegrád Város Önkormányzat Képviselő-testületének 2021. augusztus 25-én megtartott rendkívüli nyílt üléséről készült jegyzőkönyvéből

Visegrád Város Önkormányzat Képviselő-testülete egyhangúlag 5 igen szavazattal, ellenszavazat és tartózkodás nélkül a következő határozatot hozta:

Visegrád Város Önkormányzat Képviselő-testületének

152/2021. (VIII. 25.) határozata

B. M. kérelme a Visegrád, Sziget utca 15. III. em. 8. szám alatt található önkormányzati tulajdonú ingatlan bérleti jogviszonyának meghosszabbításáról

Visegrád Város Önkormányzat Képviselő-testülete úgy dönt, B. M. a Visegrád, Sziget utca 15. III. em. 8. szám alatti önkormányzati lakás bérleti szerződés hosszabbítására irányuló kérelmét, mivel a lakások és a helyiségek bérletéről, valamint a lakbérek mértékéről szóló 12/2014. (12.18.) önkormányzati rendelet nem teszi lehetővé a hosszabbítást, elutasítja.

Felelős: Eóry Dénes polgármester

Határidő: azonnal

Végrehajtásért felelős: dr. Szabó Ferenc jegyző

Eóry Dénes
polgármester

dr. Szabó Ferenc
jegyző

A kiadvány hiteles:
2021. augusztus 25.

KIVONAT

Visegrád Város Önkormányzat Képviselő-testületének 2021. augusztus 12-én megtartott rendkívüli nyílt üléséről készült jegyzőkönyvéből

Visegrád Város Önkormányzat Képviselő-testülete egyhangúlag 5 igen szavazattal, ellenszavazat és tartózkodás nélkül a következő határozatot hozta:

Visegrád Város Önkormányzat Képviselő-testületének

153/2021. (VIII. 25.) határozata

Sziget utca 15. III. em. 8. számú önkormányzati lakás pályázatáról

Visegrád Város Önkormányzat Képviselő-testülete:

1. úgy dönt, hogy pályázatot ír ki a Sziget utca 15. szám alatti III em. 8. számú önkormányzati lakás bérbeadására, a határozat mellékletét képező pályázati kiírás alapján,
2. felkéri az jegyzőt, hogy az 1) pont szerinti döntéséről a bérlakás jelenlegi bérlőjét írásban tájékoztassa.

Határidő: pályázat közzétételére: honlapon, hirdetőtáblán, Visegrádi Hírek esetében szeptemberi lapban

bérlő értesítésére: 3 nap

Felelős: Eőry Dénes polgármester

Végrehajtásért felelős: dr. Szabó Ferenc jegyző

Eőry Dénes
polgármester

dr. Szabó Ferenc
jegyző

A kiadvány hiteles:
2021. augusztus 25.

Pályázati kiírás

Visegrád Város Önkormányzat Képviselő-testülete a 153/2021. (VII. 25.) számú határozatával az állami támogatásból létesülő költségelvtű lakások bérbeadásáról szóló többször módosított 8/2001 (IX. 13.) számú önkormányzati rendeletben foglaltak szerint pályázatot ír ki a **Visegrád, Sziget utca 15. szám alatt lévő III. em. 8. számú lakás bérleti jogviszonyára.**

A pályázat benyújtásának módja és címzettje:

A pályázatot írásban a rendelet mellékletét képező formanyomtatványon Visegrád Város Jegyzőjéhez címezve kell benyújtani (2025 Visegrád, Fő u. 81.). A pályázati lap beszerezhető a Polgármesteri Hivatalban vagy letölthető a www.visegrad.hu oldalról az önkormányzat/polgármesteri hivatal/nyomtatványok/pályázatok, formanyomtatvány önkormányzati bérlakásra kiírt pályázathoz.

A pályázat részeként benyújtandó iratok, igazolások: a formanyomtatvány benyújtása mellett, kereseti igazolások, vagyonyilatkozatok.

A borítékra rá kell írni, hogy: „Pályázat önkormányzati bérlakásra”.

Pályázattal kapcsolatos kérdésekkel kereshető: Herold Mária igazgatási előadó, telefonszám: 06 (26) 398-255. **A pályázat elbírálásának rendje:** a pályázatot az önkormányzat Népjóléti Bizottsága értékeli és véleményezi, javaslatát a képviselő-testület elé terjeszti. A lakás kiutalásáról a képviselő-testület dönt.

A pályázat beadásának határideje: 2021. szeptember 24.

A pályázat elbírálásának határideje: 2021. szeptember 30.

A lakás elbírálást követően beköltözhető. A lakbér összege 33.400,- Ft/hó. Az új bérlő az első 3 évben csak az éves infláció mértékével megemelt lakbért fizeti. A 3 év lejártával az önkormányzat a lakbért 30%-al emelheti.

Pályázati feltételek:

a) aki és a vele együtt-költöző közeli hozzátartozója nem rendelkezik más beköltözhető, lakhatás céljára alkalmas saját tulajdonú ingatlan tulajdonjogával, haszonélvezeti jogával vagy bérleti jogával, és

b) egyedülállónál az egy főre eső havi nettó jövedelem nem haladja meg a 128.250,-Ft-ot, több tagú háztartásnál az egy főre eső havi nettó jövedelem nem haladja meg a 100.000,-Ft-ot és,

c) legalább 5 éve fennálló, bejelentett állandó vagy tartózkodási visegrádi lakcím, vagy legalább 1 éve Visegrádon fennálló munkavégzésre irányuló jogviszony.

(6) Lakás költségelven történő bérbeadása során előnyt élveznek a házasársi vagy élettársi kapcsolatban élő 40. életévüket be nem töltött személyek. **A pályázat tartalma csak a pályázó beleegyezésével közölhető az elbíráló bizottság tagjain kívül más személlyel.**

Visegrád, 2021. szeptember 1.

Eőry Dénes polgármester

KIVONAT

Visegrád Város Önkormányzat Képviselő-testületének 2021. augusztus 25-én megtartott rendkívüli zárt üléséről készült jegyzőkönyvéből

Visegrád Város Önkormányzat Képviselő-testülete egyhangúlag 5 igen szavazattal, ellenszavazattal és tartózkodás nélkül a következő határozatot hozta:

Visegrád Város Önkormányzat Képviselő-testületének

154/2021. (VIII. 25.) határozata

Visegrád 1077 hrsz-ú ingatlan elővásárlási jogáról

Visegrád Város Önkormányzat Képviselő-testülete a 2021. július 15-én megkötött, a Visegrád 1077 hrsz-ú ingatlan adásvételi szerződésével kapcsolatban elővásárlási jogával nem kíván élni.

Határidő: azonnal

Felelős: Eőry Dénes polgármester

Végrehajtásért felelős: dr. Szabó Ferenc jegyző

Eőry Dénes
polgármester

dr. Szabó Ferenc
jegyző

A kiadvány hiteles:
2021. augusztus 25.

KIVONAT

Visegrád Város Önkormányzat Képviselő-testületének 2021. augusztus 25-én megtartott rendkívüli zárt üléséről készült jegyzőkönyvéből

Visegrád Város Önkormányzat Képviselő-testülete egyhangúlag 5 igen szavazattal, ellenszavazattal és tartózkodás nélkül a következő határozatot hozta:

Visegrád Város Önkormányzat Képviselő-testületének 155/2021. (VIII. 25.) határozata

5000 fő vagy annál kevesebb állandó lakosságszámmal nyilvántartott kistelepülések önkormányzati rendezvényeinek támogatása pályázatról

Visegrád Város Önkormányzat Képviselő-testülete úgy dönt:

1. pályázatot nyújt be a Modern Települések Fejlesztéséért Felelős Kormánybiztos, és az állami közfeladatot ellátó Nemzeti Művelődési Intézet lebonyolításában megvalósuló a belügyminiszter vezette minisztérium által, 2021. január 1-jén 5000 fő vagy annál kevesebb állandó lakosságszámmal nyilvántartott kistelepülések önkormányzati rendezvényeinek támogatására,
2. a pályázatnál a támogatás mértéke bruttó 1.000.000 forint, önkormányzati önerő nélkül.

Határidő: pályázat benyújtása: 2021. augusztus 30.

Felelős: Eőry Dénes polgármester

Végrehajtásért felelős: dr. Szabó Ferenc jegyző

Eőry Dénes
polgármester

dr. Szabó Ferenc
jegyző

A kiadvány hiteles:
2021. augusztus 25.

KIVONAT

Visegrád Város Önkormányzat Képviselő-testületének 2021. szeptember 6-án megtartott rendkívüli nyílt üléséről készült jegyzőkönyvből

Visegrád Város Önkormányzat Képviselő-testülete egyhangúlag, 6 igen szavazattal, ellenszavazat és tartózkodás nélkül a következő határozatot hozta:

Visegrád Város Önkormányzat Képviselő-testületének 156/2021. (IX. 6.) határozata

Telekalakítási és vagyonkezelési szerződés módosítással vegyes ingyenes állami tulajdonba adásról szóló szerződésről

Visegrád Város Önkormányzat Képviselő-testülete:

1. elfogadja a jelen határozat mellékletét képező Telekalakítási és vagyonkezelési szerződés módosítással vegyes ingyenes állami tulajdonba adásról szóló szerződést, a mellékletekkel (változási vázrajzok) együtt,
2. felhatalmazza a polgármestert a szerződés megkötésére,

(Telekalakítási és vagyonkezelési szerződés módosítással vegyes ingyenes állami tulajdonba adásról szóló szerződés jelen határozat mellékletét képezi.)

Határidő: azonnal

Felelős: Eőry Dénes polgármester

Végrehajtásért felelős: dr. Szabó Ferenc jegyző

Eőry Dénes
polgármester

dr. Szabó Ferenc
jegyző

A kiadvány hiteles:
2021. szeptember 6.

Bonifert Csaba
 földmérő technikus
 2023 Dunabogdány Cseresznyés u.8
 +36- (30) 905-1695
 Munkaszám:01/2021

VÁLTOZÁSI VÁZRAJZ
 a 028/5, 028/10, 058/7, 058/10 helyrajzi számú
 földrészek megosztásának módosításáról.
 Méretarány: 1:2000
**A vázrajz csak a hozzátartozó terület
 kimutatással együtt érvényes!**

VISEGRÁD
 külterület

Iktatószám : 665067 / 2021

Adatszolg.ikt.szám : 2 - 2194/ 2020

E-2/2021

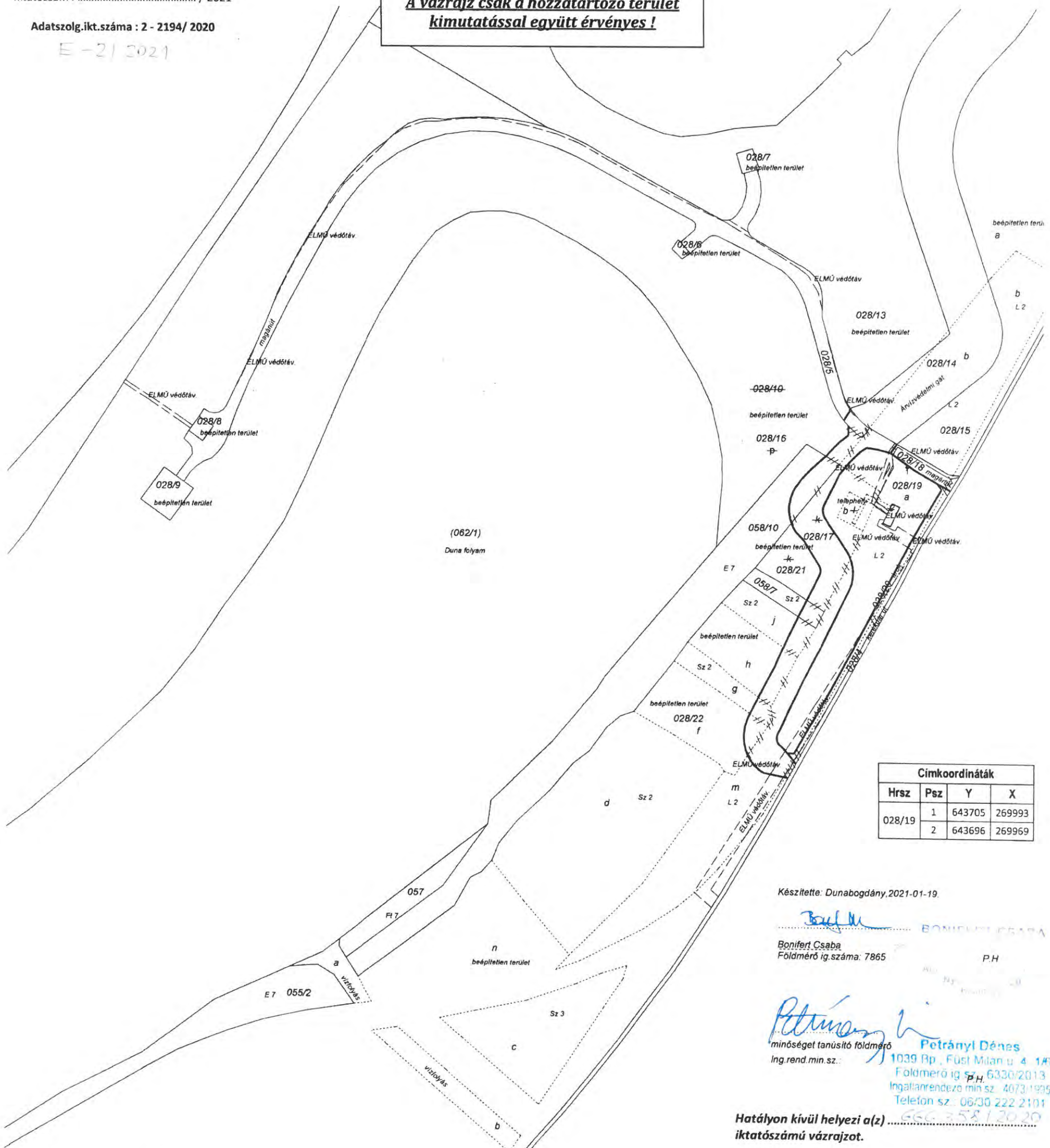

Címkoordináták			
Hrsz	Psz	Y	X
028/19	1	643705	269993
	2	643696	269969

Készítette: Dunabogdány, 2021-01-19.

Bonifert Csaba
 Bonifert Csaba
 Földmérő ig.szám: 7865

Petrányi Dénes
 minőséget tanúsító földmérő
 Ing.rend.min.sz.:
 Petrányi Dénes
 1039 Bp., Füsti Mian u. 4. 1/F
 Földmérő ig.sz. 6330/2013
 Ingatlanrendező min.sz. 4073/1995
 Telefon sz.: 06/30 222 2101

Hatályon kívül helyezi a(z) 665067 / 2020
 iktatószámú vázrajzot.

A művelési ágak, minőségi osztályok és a földminősítési
 mintaterek felülvizsgálata, valamint a földminősítési adatok
 számítása és ábrázolása helyes
 Szentendre, 2021. hó 27. nap

[Signature]
 Mezőgazdász

A helyrajzi számozás és a területszámítás helyes. Ez a záradék a
 keltezésétől számított egy évig hatályos.

Szentendre, 2021. 2021 JAN 26. nap
 vizsgáló

[Signature]
 Kovács Zsuzsanna
 2251/2015

a vázrajz méretek levételére nem alkalmas.

A megosztás akaratunknak megfelelően történt:

[Signature]
 BUNYI MÓLYKÉZELTI PARK IGAZGATÓSÁG
 Budapest

Változás előtti állapot						Változás utáni állapot						Szolgalmi és egyéb jogok	Megjegyzés
Hrsz	Alrészlet			Terület		Hrsz	Alrészlet			Terület			
	jel	műv.ág.	min.o	ha, m ²	AK		jel	műv.ág.	min.o	ha, m ²	AK		
1	2	3	4	5	6	7	8	9	10	11	12	13	14
028/5	-	kivett közforgalom elől elzárt magánút		0.5468	0.00	028/5	-	kivett közforgalom elől elzárt magánút		0.5364	0.00	Vezetékgig 482m2-re (VMB-204/2009) Jogosult: Elmű Hálózati Elosztó Kft Cím 1132 Budapest . Váci út 72-74	
028/10	a	kivett vízfolyás		0.0495	0.00	028/16	-	kivett beépítetlen terület		8.7433	0.00	Vezetékgig 93m2-re (VMB-204/2009) Jogosult: Elmű Hálózati Elosztó Kft Cím 1132 Budapest . Váci út 72-74	
	b	kivett vízfolyás		0.1154	0.00	028/17	-	kivett árvízvédelmi gát		0.4220	0.00	Vezetékgig 12m2-re(VMB- 204/2009), 99m2-re (VMB-198/2009), 4m2-re (VMB-127/2011) Jogosult: Elmű Hálózati Elosztó Kft Cím 1132 Budapest . Váci út 72-74	
	c	szántó	3	0.3409	9.48	028/18	-	kivett közforgalom elől elzárt magánút		0.0309	0.00	Vezetékgig 72m2-re(VMB-204/2009), 2m2-re (VMB-198/2009), 67m2-re (VMB-127/2011) Jogosult: Elmű Hálózati Elosztó Kft Cím 1132 Budapest . Váci út 72-74	
	d	szántó	2	0.9252	33.77	028/19	a	legelő és gazdasági épület	2	0.4719	1.13	Vezetékgig 357m2-re (VMB-198/2009) Vezetékgig 183m2-re (VMB-204/2009) Vezetékgig 32m2-re (VMB-127/2011) Jogosult: Elmű Hálózati Elosztó Kft Cím 1132 Budapest . Váci út 72-74 Magyar kábelvezetés szolgalmi jog a földrészlet 64 m ² területére. Jogosult: Magyar TELEKOM Nyrt. Cím:1097 BUDAPEST Könyves Kálmán körút 36.	
	f	kivett beépítetlen terület		0.2323	0.00		b	kivett telephely		0.0263	0.00		
	g	szántó	2	0.0744	2.72	028/20		kivett, árok		0.0714	0.00	Vezetékgig 436m2-re VMB-198/2009 Jogosult: Elmű Hálózati Elosztó Kft Cím 1132 Budapest . Váci út 72-74	
	h	kivett beépítetlen terület		0.1737	0.00	028/21	-	kivett beépítetlen terület		0.0832	0.00		
	j	szántó	2	0.0971	3.54		a	kivett vízfolyás		0.0495	0.00		
	k	kivett beépítetlen terület		0.2580	0.00		b	kivett vízfolyás		0.1154	0.00		
	l	kivett telephely		0.0263	0.00		c	szántó	3	0.3409	9.48		
	m	legelő	2	0.9911	2.38		d	szántó	2	0.9252	33.77		
	n	kivett beépítetlen terület		12.4768	0.00		f	kivett beépítetlen terület		0.2155	0.00		
	p	kivett beépítetlen terület		8.7602	0.00		g	szántó	2	0.0621	2.27		
							h	kivett beépítetlen terület		0.1446	0.00		
					j		szántó	2	0.0758	2.77			
					m		legelő	2	0.3665	0.88			
058/7	-	szántó	2	0.0502	1.83	n	kivett beépítetlen terület		12.4384	0.00	Vezetékgig 641 m2-re (VMB-198/2009) Jogosult: Elmű Hálózati Elosztó Kft Cím 1132 Budapest . Váci út 72-74		
058/10	-	erdő	7	0.7523	1.20	058/7	-	szántó	2	0.0377	1.38		
						058/10	-	erdő	7	0.7298	1.17		
						Községi gyűjtő				-0.0166	0.00		
Összesen:				25.8702	54.92	Összesen:				25.8702	52.85		

Iktatószám: 665067 / 2021

Adatszolg.ikt.szám: 2 - 2194/ 2020

TERÜLETKIMUTATÁS

a 028/5, 028/10, 058/7, 058/10 helyrajzi számú földrészletek megosztásának módosításáról.

A területkimutatás csak a hozzátartozó változási vázrajzzal együtt érvényes!

F 2/2021

Hatályon kívül helyezi az 666358/2020 iktatószámú vázrajzot.

Készítette: Dunabogdány, 2021.01.19

Bonifert Csaba
Földmérő ig. száma: 7865

Petrányi Dénes
minőséget tanúsító földmérő
Ing. rend. min. sz.:

1039 Bp. Füst Mán u. 4. 1/A
Földmérő ig. sz.: 6330/2013
Ingatlanrendező min. sz.: 4073/1995
Telefon sz.: 06/30 222 2101

A művelési ágak, minőségi osztályok és a földminősítési mintaterek feltüntetése, valamint a földminősítési adatok számítása és ábrázolása helyes
Szentendre, 2021. 2021. JAN 27. nap

Mezőgazdász

A helyrajzi számozás és a területszámítás helyes. Ez a záradék a keltezésétől számított egy évig hatályos.

Szentendre, 2021. 2021. JAN 26. nap
vizsgáló



Ing. rend. min. sz.:

Kovács Zsuzsanna
2351/2013

TELEKALAKÍTÁSI HELYSZÍNRAJZ

a 028/5, 028/10, 058/7, 058/10 helyrajzi számú földrészek megosztás
 módosításáról.

Méretarány: 1:2000

VISEGRÁD
 külterület

Iktatószám : / 2021

Adatszolg.ikt.szám : 2 - 2194/ 2020

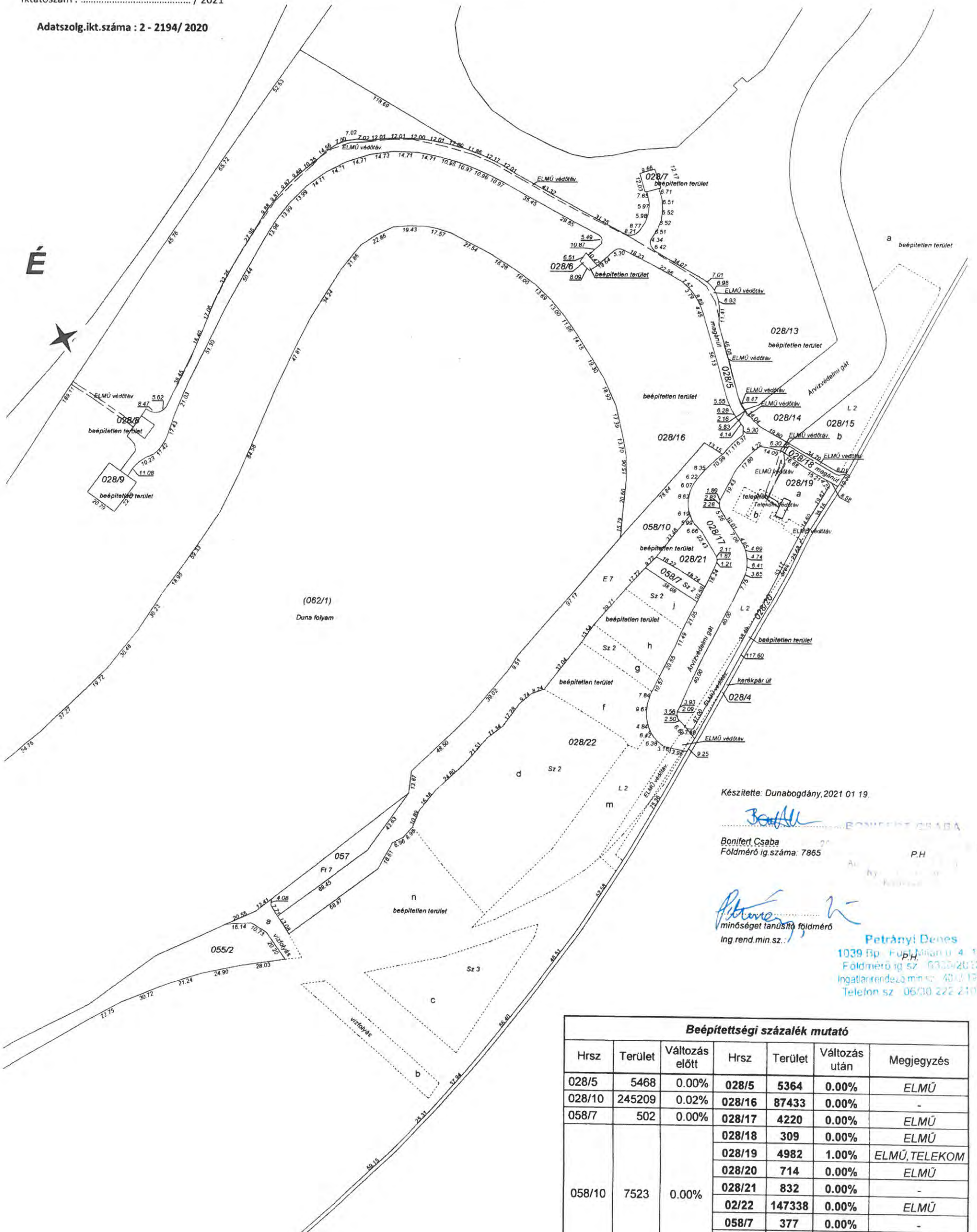

Készítette: Dunabogdány, 2021.01.19.

Bonifert Csaba
 BONIFERT CSABA

Bonifert Csaba
 Földmérő ig.szám: 7865

Petrányi Dániel
 minőséget tanúsító földmérő
 Ing.rend.min.sz.: 40/01/1999

Petrányi Dániel
 1039 Bp. Fűzfő u. 4. 1/A
 Földmérő ig.sz.: 0330/2013
 Ingatlanrendező min.sz.: 40/01/1999
 Telefon sz.: 06/30 222 2101

Beépítettségi százalék mutató						
Hrsz	Terület	Változás előtt	Hrsz	Terület	Változás után	Megjegyzés
028/5	5468	0.00%	028/5	5364	0.00%	ELMŰ
028/10	245209	0.02%	028/16	87433	0.00%	-
058/7	502	0.00%	028/17	4220	0.00%	ELMŰ
058/10	7523	0.00%	028/18	309	0.00%	ELMŰ
			028/19	4982	1.00%	ELMŰ, TELEKOM
			028/20	714	0.00%	ELMŰ
			028/21	832	0.00%	-
			02/22	147338	0.00%	ELMŰ
			058/7	377	0.00%	-
			05/10	7298	0.00%	-
Összes	258702			258702		

VÁLTOZÁSI VÁZRAJZ

a 028/12 helyrajzi számú földrészlet megosztásáról.

Méretarány: 1:4000

Változás előtti állapot						Változás utáni állapot							
Hrsz	Alrészlet			Terület		Hrsz	Alrészlet			Terület		Szolgalmi és egyéb jogok	Megjegyzés
	jel	műv.ág.	min.o	ha, m ²	AK		jel	műv.ág.	min.o	ha, m ²	AK		
1	2	3	4	5	6	7	8	9	10	11	12	13	14
028/12	a	kivett beépítetlen terület	-	7.0944		028/13	-	kivett beépítetlen terület	-	3.8690	-	Vezetékjog 227m ² -re (VMB- 204/2009-7566) Jogosult:Elmű Hálózati Elosztó Kft Cím 1132 Budapest . Váci út 72-74	-
	b	legelő	2	0.5658	1.36	028/14	-	kivett árvízvédelmi gát	-	1.4200	-	Vezetékjog 65m ² -re (VMB- 204/2009-7566, Vezetékjog 37m ² -re (VMB-198/2009-7567) Jogosult:Elmű Hálózati Elosztó Kft Cím 1132 Budapest . Váci út 72-74	-
						028/15	a	kivett Sportpálya	-	2.0646	-	Vezetékjog 452m ² -re (VMB- 204/2009-7566) Jogosult:Elmű Hálózati Elosztó Kft Cím 1132 Budapest . Váci út 72-74	-
	028/15	b	legelő	2	0.3066	0.74	-	-	-	-	-	-	-
Összesen:				7.6602	1.36	Összesen:				7.6602	0.74	-	-

a vázrajz méretek levételére nem alkalmas.

Készítette: Dunabogdány, 2020 10 09

BONIFERT CSABA
 földmérő technikus
 2023 Dunabogdány, Cseresznyés u. 8
 Telefon: 06 30 905 16 95
 Adosz.: 70531323-1-33
 SZJ.: 7112
 Kisadózó

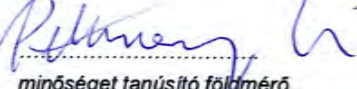
 minőséget tanúsító földmérő
 Ing.rend.min.sz.:

Petrányi Dénes
 1039 Bp., Füst Milán u. 4. 1/F
 Földm.P.H.ig.sz.: 6330/2013
 Ingatlanrendező min.sz.: 40/3
 telefon sz.: 06/30 222 2

A művelési ágak, minőségi osztályok és a földminősítési mintateretek feltüntetése, valamint a földminősítési adatok számítása és ábrázolása helyes
 Szentendre, 2020. október 14. nap



A helyrajzi számozás és a területszámítás helyes. Ez a záradék a keltezésétől számított egy évig hatályos.

Szentendre, 2020. október 14. nap
 vizsgáló



Ing.rend.min.sz.: Kovács Zsuzsanna
 2261/2015

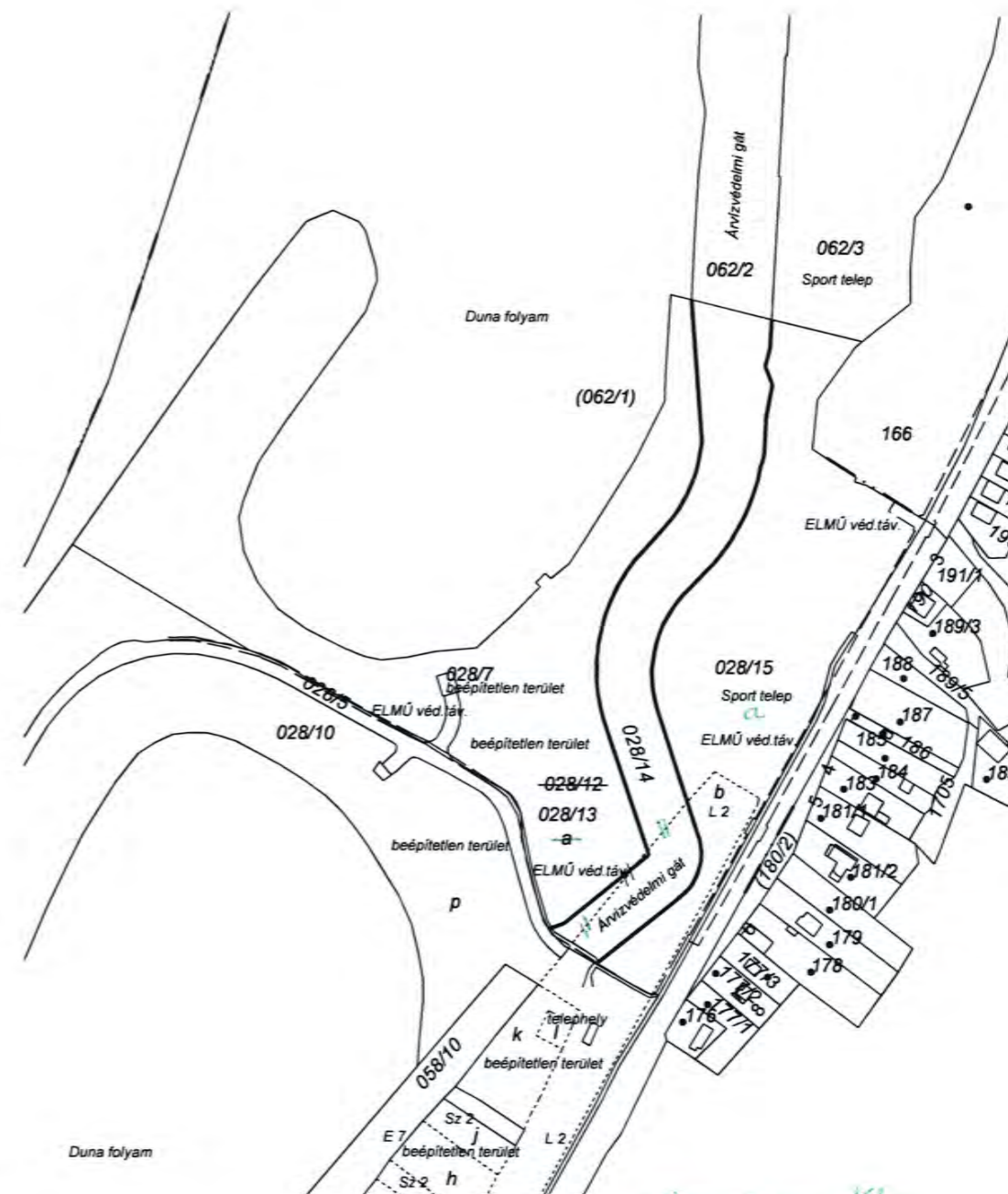

Hiv. jav. K4

**TELEKALAKÍTÁSI ÉS VAGYONKEZELÉSI SZERZŐDÉS MÓDOSÍTÁSSAL
VEGYES INGYENES ÁLLAMI TULAJDONBA ADÁSRÓL SZÓLÓ
SZERZŐDÉS**

amely létrejött egyrészről

a Magyar Állam képviseletében az állami vagyonról szóló 2007. évi CVI. törvény (továbbiakban Vtv.) 17.§ (1) bek. e) pontja alapján eljáró **Magyar Nemzeti Vagyonkezelő Zártkörűen Működő Részvénytársaság** (rövidített név: MNV Zrt., székhely: 1133 Budapest, Pozsonyi út 56.; cégjegyzékszám: Cg. 01-10-045784; statisztikai számjel: 14077340-6420-114-01; adószám: 14077340-2-44, képviseli: és együttes cégjegyzésre jogosultak), mint telekalakító tulajdonos és tulajdonba vevő, a továbbiakban: **MNV Zrt. vagy Tulajdonos 1,**

másrészről

a Magyar Állam képviseletében a Nemzeti Földalapról szóló 2010. évi LXXXVII. törvény (továbbiakban: Nfatv.) 3. § (1) bekezdés alapján eljáró **Nemzeti Földügyi Központ** (székhely: 1149 Budapest, Bosnyák tér 5.; statisztikai számjel: 15840369-8413-312-01; Törzskönyvi nyilvántartási azonosító (PIR): 840363, adószám: 15840369-2-42, képviseli: Nagy János elnök), mint telekalakító tulajdonos, a továbbiakban: **NFK vagy Tulajdonos 2,**

harmadrészről

a Duna–Ipoly Nemzeti Park Igazgatóság (székhely: 2509 Esztergom, Strázsa-hegy; törzsszáma: 325763, statisztikai számjel: 15325763-8412-312-11; adószám: 15325763-2-11, képviseli: Füri András igazgató) mint vagyonkezelő, a továbbiakban: **DINPI vagy Vagyonkezelő,**

negyedrészeről

Visegrád Város Önkormányzata (székhely: 2025 Visegrád, Fő u. 81., törzsszáma: 731081, adószám: 15731089-2-13, statisztikai számjel: 15731089-8411-321-13, képviseli: Eőry Dénes polgármester) mint telekalakító tulajdonos és tulajdonba adó, a továbbiakban: **Önkormányzat vagy Tulajdonos 3,** továbbiakban együttesen: **Felek** – között az alulírott helyen és napon az alábbi feltételek mellett:

Előzmények:

Felek megállapítják, hogy a visegrádi árvízvédelmi töltés részben a Magyar Állam tulajdonában, és a Duna-Ipoly Nemzeti Park Igazgatóság vagyonkezelésében álló Visegrád 028/12 és 028/10 hrsz-ú ingatlanokon halad. Az Önkormányzat és a DINPI között 2020. július 21. napján DINPI/3057-10/2020 iktatószámom létrejött bérleti szerződés 2.4. pontja rögzíti, hogy „*az Önkormányzat kötelezettséget vállal arra, hogy a "Vizilésítmény kivitelezésének befejezését követően haladéktalanul kezdeményezi az Állami ingatlanok területének oly módon történő megosztását, hogy a jelen szerződés elválaszthatatlan mellékletét képező Hehyszínrajzok szerint a Vizilésítvány és az Érintett területek az Állami ingatlanokból a tényleges megvalósulás alapján pontosítva leválasztásra kerüljenek.*”

.....
MNV Zrt.

.....
NFK

.....
DINPI

.....
Önkormányzat

A Visegrád 028/12 hrsz-ú ingatlan megosztásának az ingatlan-nyilvántartásban történő átvezetése folyamatban van.

Jelen megállapodás célja, hogy az árvízvédelmi töltés további területeinek rendezése az Önkormányzat megbízásából a Bonifert Csaba földmérő által 01/2021 munkaszám alatt elkészített és a Pest Megyei Kormányhivatal által 2021. január 26. napján, 665067/2021 iktatószámom záradékolts változási vázrajz (a továbbiakban: Változási Vázrajz) szerint az ingatlan-nyilvántartásban átvezetést nyerjen. [1. sz. melléklet].

1. Felek rögzítik, hogy a Magyar Állam kizárólagos tulajdonában és az MNV Zrt. tulajdonosi joggyakorlásában áll az illetékes Földhivatalnál **Visegrád 028/5 hrsz** alatt felvett, „kivett közforgalom elől elzárt magánút” megnevezésű, 5468 m² területű ingatlan (továbbiakban: **Ingatlan 1**).

Az Ingatlan 1 tekintetében az alábbi terhek kerültek az ingatlan-nyilvántartásba bejegyzésre:

- a. országos jelentőségű védett természeti terület,
- b. Natura 2000 terület,
- c. nyilvántartott régészeti lelőhely,
- d. vezetékjogok VMB-198/2009 engedélyszámú (7567) NAMA-LEPENCE 20 kV-os fennálló vezeték javára ELMŰ HÁLÓZATI Kft javára 473 m² területnagyságra.

2. Felek rögzítik, hogy a Magyar Állam kizárólagos tulajdonában, az NFK és az MNV Zrt. közös tulajdonosi joggyakorlása alatt és a DINPI vagyonkezelésében áll az illetékes Földhivatalnál **Visegrád 028/10 hrsz** alatt felvett,

- a) „kivett vízfolyás” megnevezésű 495 m² területű,
- b) „kivett vízfolyás” megnevezésű 1154 m² területű,
- c) „szántó” művelési ágú 3409 m² területű 9,48 AK értékű,
- d) „szántó” művelési ágú 9252 m² területű 33,77 AK értékű,
- f) „kivett beépítetlen terület” megnevezésű 2323 m² területű,
- g) „szántó” művelési ágú 744 m² területű 2,72 AK értékű,
- h) „kivett beépítetlen terület” megnevezésű 1737 m² területű,
- j) „szántó” művelési ágú 971 m² területű 3,54 AK értékű,
- k) „kivett beépítetlen terület” megnevezésű 2580 m² területű,
- l) „kivett telephely” megnevezésű 263 m² területű,
- m) „legelő” művelési ágú 9911 m² területű 2,38 AK értékű,
- n) „kivett beépítetlen terület” megnevezésű 12.4768 m² területű
- p) „kivett beépített terület” megnevezésű 8.7602 m² területű,

összesen 24 ha 5209 m² területű 51,89 AK értékű ingatlan (továbbiakban: **Ingatlan 2**).

Az Ingatlan 2 tekintetében az alábbi terhek kerültek az ingatlan-nyilvántartásba bejegyzésre:

- a. Pest Megyei Földhivatal részére földmérési jelek elhelyezését biztosító használati jog, Pontszám: 75-3229.
- b. MAGYAR TELEKOM NYRT javára kábelvezetési szolgálmi jog 60 m²-re,
- c. vezetékjogok ELMŰ HÁLÓZATI Kft javára 2163 m² és 708 m² nagyságú területre,

- d. vezetékjogok ELMÜ HÁLÓZATI ELOSZTÓ Kft javára 64 m² és 18 m² területnagyságra.
3. Felek rögzítik, hogy Visegrád Város Önkormányzata kizárólagos (1/1 arányú) tulajdonában áll az illetékes Földhivatalnál **Visegrád 058/7 hrsz** alatt felvett, „szántó” művelési ágú, 502 m² területű 1,83 AK értékű ingatlan (továbbiakban: **Ingotlan 3**).

Az Ingotlan 3 tekintetében az alábbi terhek kerültek az ingatlan-nyilvántartásba bejegyzésre:

- a. természetvédelmi terület 34/1997. (XI.20.) KTM.
 - b. Natura 2000 terület.
4. Felek rögzítik, hogy a Magyar Állam kizárólagos tulajdonában és az NFK tulajdonosi joggyakorlásában áll az illetékes Földhivatalnál **Visegrád 058/10 hrsz** alatt felvett, „erdő” művelési ágú, 7523 m² területű 1,20 AK értékű ingatlan (továbbiakban: **Ingotlan 4**).

Az Ingotlan 4 tekintetében az alábbi terhek kerültek az ingatlan-nyilvántartásba bejegyzésre:

- a. természetvédelmi terület 34/1997. (XI.20.) KTM.
 - b. Natura 2000 terület.
 - c. Pest Megyei Földhivatal részére földmérési jelek elhelyezését biztosító használati jog, Psz:010404/IV.
5. **Felek visszavonhatatlanul és feltétlenül hozzájárulnak, hogy** a fenti Ingotlanokból a jelen Szerződéshez 1. számú mellékletként csatolt Változási Vázrajznak megfelelően az alábbi ingatlanok kerüljenek kialakításra az alábbiak szerint:

- az illetékes Földhivatalnál Visegrád **028/5 hrsz** alatt felvett, „kivett közforgalom elől elzárt magánút” megnevezésű, 5364 m² területű ingatlan, amely marad a Magyar Állam 1/1 arányú tulajdonában és az MNV Zrt. tulajdonosi joggyakorlása alatt az eredeti bejegyzési jogcím (kisajátítás) figyelembe vételével és telekalakítás jogcímen az alábbi terhekkal:
 - országos jelentőségű védett természeti terület
 - Natura 2000 terület
 - nyilvántartott régészeti lelőhely
 - vezetékjog 482 m²-re (VMB-204/2009) ELMÜ HÁLÓZATI ELOSZTÓ Kft (1132 Bp, Váci út 72-74.) javára.
- az illetékes Földhivatalnál Visegrád **028/16 hrsz** alatt felvett, „kivett beépítetlen terület” elnevezésű, 8 ha 7433 m² területű ingatlan, amely marad a Magyar Állam 1/1 arányú tulajdonában, a DINPI vagyonekezelésében és az MNV Zrt. tulajdonosi joggyakorlása alatt lesz nyilvántartva a tulajdonjogot érintően az eredeti bejegyzési jogcím (kisajátítás) figyelembe vételével és telekalakítás jogcímen az alábbi terhekkal:
 - vezetékjog 93 m²-re (VMB-204/2009) ELMÜ HÁLÓZATI ELOSZTÓ Kft (1132 Bp, Váci út 72-74.) javára
- az illetékes Földhivatalnál Visegrád **028/17 hrsz** alatt felvett, „kivett árvízvédelmi gát” elnevezésű, 4220 m² területű ingatlan, amely a Magyar Állam 1/1 arányú

tulajdonában a DINPI vagyonkezelésében és az MNV Zrt. tulajdonosi joggyakorlása alatt lesz nyilvántartva, a tulajdonjogot érintően az eredeti bejegyzési jogcímek (kisajátítás, adásvétel, telekalakítás) figyelembe vételével és telekalakítás, valamint ingyenes tulajdonba adás jogcímen az alábbi terhekkel:

- vezetékjog 12 m²-re (VMB-204/2009) ELMÜ HÁLÓZATI ELOSZTÓ Kft (1132 Bp, Váci út 72-74.) javára
- vezetékjog 99 m²-re (VMB-198/2009) ELMÜ HÁLÓZATI ELOSZTÓ Kft (1132 Bp, Váci út 72-74.) javára
- vezetékjog 4 m²-re (VMB-127/2011) ELMÜ HÁLÓZATI ELOSZTÓ Kft (1132 Bp, Váci út 72-74.) javára

Tulajdonos 1 tulajdonában lévő Ingatlan 1-ből 104 m² a Visegrád külterület 028/17 hrsz. alatt felveendő ingatlan részévé válik.

- az illetékes Földhivatalnál Visegrád **028/18 hrsz** alatt felvett, „kivett közforgalom elől elzárt magánút” elnevezésű, 309 m² területű ingatlan, amely a Magyar Állam 1/1 arányú tulajdonában a DINPI vagyonkezelésében és az NFK tulajdonosi joggyakorlása alatt lesz nyilvántartva, a tulajdonjogot érintően az eredeti bejegyzési jogcím (kisajátítás) figyelembe vételével és telekalakítás jogcímen az alábbi terhekkel:

- vezetékjog 72 m²-re (VMB-204/2009) ELMÜ HÁLÓZATI ELOSZTÓ Kft (1132 Bp, Váci út 72-74.) javára
- vezetékjog 2 m²-re (VMB-198/2009) ELMÜ HÁLÓZATI ELOSZTÓ Kft (1132 Bp, Váci út 72-74.) javára
- vezetékjog 67 m²-re (VMB-127/2011) ELMÜ HÁLÓZATI ELOSZTÓ Kft (1132 Bp, Váci út 72-74.) javára

- az illetékes Földhivatalnál Visegrád **028/19 hrsz.** alatt felvett, a) 4719 m² területű „legelő és gazdasági épület” művelési ágú 1,13 AK értékű és b) 263m² területű „kivett telephely” elnevezésű ingatlan, amely a Magyar Állam 1/1 arányú tulajdonában a DINPI vagyonkezelésében, az a) alrészlet tekintetében az NFK, valamint a b) alrészlet tekintetében az MNV Zrt. tulajdonosi joggyakorlása alatt lesz nyilvántartva, a tulajdonjogot érintően az eredeti bejegyzési jogcím (kisajátítás) figyelembe vételével és telekalakítás jogcímen az alábbi terhekkel:

- vezetékjog 183 m²-re (VMB-204/2009) ELMÜ HÁLÓZATI ELOSZTÓ Kft (1132 Bp, Váci út 72-74.) javára
- vezetékjog 357 m²-re (VMB-198/2009) ELMÜ HÁLÓZATI ELOSZTÓ Kft (1132 Bp, Váci út 72-74.) javára
- vezetékjog 32 m²-re (VMB-127/2011) ELMÜ HÁLÓZATI ELOSZTÓ Kft (1132 Bp, Váci út 72-74.) javára
- MAGYAR TELEKOM NYRT (1097 Bp., Könyves K. körút 36.) javára kábelelvezetési szolgalmi jog 64 m² tekintetében,

- az illetékes Földhivatalnál Visegrád **028/20 hrsz** alatt felvett, 714 m² területű „kivett árok” elnevezésű ingatlan, a Magyar Állam 1/1 arányú tulajdonában a DINPI vagyonkezelésében marad és az NFK tulajdonosi joggyakorlása alatt áll, a tulajdonjogot érintően az eredeti bejegyzési jogcím (kisajátítás) figyelembe vételével és telekalakítás jogcímen az alábbi terhekkel:

- vezetékjog 436 m²-re (VMB-198/2009) ELMÜ HÁLÓZATI ELOSZTÓ Kft (1132 Bp, Váci út 72-74.) javára

- az illetékes Földhivatalnál Visegrád **028/21 hrsz** alatt felvett, 832 m² területű

„kivett beépítetlen terület” elnevezésű ingatlan, amely a Magyar Állam 1/1 arányú tulajdonában és a DINPI vagyonkezelésében és az MNV Zrt. tulajdonosi joggyakorlása alatt marad, a tulajdonjogot érintően az eredeti bejegyzési jogcím (kisajátítás) figyelembe vételével és telekalakítás jogcímen;

- az illetékes Földhivatalnál Visegrád **028/22 hrsz** alatt felvett, 495 m² területű a) „kivett vízfolyás”, 1154 m² területű b) „kivett vízfolyás”, 3409 m² területű 9,48 AK értékű c) „szántó”, 9252 m² területű 33,77 AK értékű d) „szántó”, 2155 m² területű f) „kivett beépítetlen terület”, 621 m² területű 2,27 AK értékű g) „szántó”, 1446 m² területű h) „kivett beépítetlen terület”, 758 m² területű 2,77 AK értékű j) „szántó”, 3665 m² területű 0,88 AK értékű m) „legelő”, és 12 ha 4384 m² területű n) „kivett beépítetlen terület” elnevezésű ingatlan, amely az eredeti bejegyzési jogcím (kisajátítás) figyelembe vételével és telekalakítás jogcímen a Magyar Állam 1/1 arányú tulajdonában, a DINPI vagyonkezelésében, az a) b) f) h) n) alrészletek tekintetében az MNV Zrt, valamint a c) d) g) j) m) alrészletek tekintetében az NFK tulajdonosi joggyakorlása alatt lesz nyilvántartva az alábbi terhekkel:
 - o vezetékjog 641 m²-re (VMB-198/2009) ELMÜ HÁLÓZATI ELOSZTÓ Kft (1132 Bp, Váci út 72-74.) javára
- az illetékes Földhivatalnál Visegrád **058/7 hrsz** alatt felvett, „szántó” művelési ágú, 377 m² területű 1,38 AK értékű ingatlan, amely marad Tulajdonos 3 1/1 arányú tulajdonában az eredeti bejegyzési jogcím (kisajátítás) figyelembe vételével és telekalakítás jogcímen.
- az illetékes Földhivatalnál Visegrád **058/10 hrsz** alatt felvett, „erdő” művelési ágú, 7298 m² területű 1,17 AK értékű ingatlan; amely marad a Magyar Állam 1/1 arányú tulajdonában az eredeti bejegyzési jogcím (adásvétel) figyelembe vételével és telekalakítás jogcímen és az NFK tulajdonosi joggyakorlása alatt az alábbi terhekkel:
 - o természetvédelmi terület 34/1997. (XI.20.) KTM.
 - o Natura 2000 terület.
 - o Pest Megyei Földhivatal részére földmérési jelek elhelyezését biztosító használati jog, Psz:010404/IV.

6. Felek rögzítik, hogy a telekalakítás során az alábbi ingyenes területátadás történik:

A Magyarország helyi önkormányzatairól szóló 2011. évi CLXXXIX. törvény (a továbbiakban: Mötv.) 108. § (2) bekezdése rendelkezik arról, hogy a helyi önkormányzat tulajdonában álló nemzeti vagyon tulajdonjoga az állam javára ingyenesen átadható, jogszabályban meghatározott közfeladat ellátásának elősegítése érdekében. A Felek rögzítik, hogy a jelen szerződés jelen pontban rögzített területrészt meghatározott, állami közfeladat ellátásának elősegítése érdekében, ingatlan kialakítása céljára kerül ingyenes állami tulajdonba adásra, mely közfeladat megfelel az államháztartásról szóló 2011. évi CXCV. törvény. 3/A.§ (1) bekezdése szerinti közfeladatnak.

Az Önkormányzat kijelenti, hogy az ingyenes vagyonátadás a Mötv. 108. § (3) bekezdése alapján az Önkormányzat kötelezően ellátandó feladatainak ellátását nem veszélyezteti és az Önkormányzati feladathoz vagy ezek finanszírozási forrásának biztosításához, vagy az Önkormányzati költségvetési bevételi előirányzatok

.....
MNV Zrt. NFK DINPI Önkormányzat

teljesítéséhez nem szükséges.

Az Önkormányzat kijelenti, hogy az ingyenes vagyónátadás tárgyát képező ingatlanok nem képezik részét a forgalomképtelen önkormányzati törzsvagyonnak.

Az Önkormányzat az ingyenes átadásról a számú képviselő-testületi határozatában döntött, ami jelen szerződés 2. számú mellékletét képezi.

Az Mötv.) 108. § (2) bekezdése szerinti ingyenes állami tulajdonba adás útján **Tulajdonos 3 az Ingatlan 3-ból 125 m² nagyságú ingatlanrészt ingyenesen átad a Magyar Állam tulajdonába, mely ingatlanrész tekintetében a tulajdonosi jogok és kötelezettségek összességét az MNV Zrt. gyakorolja, azzal, hogy az az illetékes Földhivatalnál Visegrád külterület 028/17 hrsz. alatt felveendő ingatlan részévé váljon, Tulajdonos 1 ezt elfogadja. Az átadásra kerülő 125 m² terület forgalmi értéke,- Ft, azaz forint. Amennyiben az ingyenes átadással kapcsolatban ÁFA fizetési kötelezettség merülne fel, annak megfizetését Tulajdonos 3 vállalja, és kijelenti, hogy annak megtérítésével kapcsolatban sem az MNV Zrt.-vel, sem a Magyar Állam bármely képviselőjével szemben igényt nem támaszt.**

7. Felek feltétlenül és visszavonhatatlanul hozzájárulnak, hogy az 5. pontban részletezett telekalakítás az ott megjelölt jogcímenek a jogok bejegyzésre kerüljenek és kérik a Pest Megyei Kormányhivatal Földhivatali Főosztályát, hogy a telekalakítást ennek, illetve a jelen Szerződéshez 1. számú mellékletként csatolt Változási Vázrajznak megfelelően jegyezze be. Felek feltétlenül és visszavonhatatlanul hozzájárulnak és kérik az illetékes Földhivatalt, hogy a jelen szerződés 5. pontjában részletezetteknek megfelelően a **Visegrád külterület 028/18, a Visegrád külterület 028/20 és a Visegrád külterület 058/10 helyrajzi szám alatt nyilvántartott ingatlanok, valamint a Visegrád külterület 028/19 hrsz. ingatlan a) alrészlet és a Visegrád külterület 028/22 hrsz. ingatlan c), d) g) j) és m) alrészletek 1/1 hányada tekintetében** kerüljön bejegyzésre „a tulajdonosi jogokat és kötelezettségeket az agrárpolitikáért felelős miniszter a Nemzeti Földügyi Központ útján gyakorolja a Nemzeti Földalapról szóló 2010. évi LXXXVII. tv. 3. § (1) bekezdés rendelkezése alapján”, valamint a **Visegrád külterület 028/5, a Visegrád külterület 028/16, a Visegrád külterület 028/17, a Visegrád külterület 028/21 helyrajzi szám alatt nyilvántartott ingatlanok, valamint a Visegrád külterület 028/19 hrsz. ingatlan b) alrészlet és a Visegrád 028/22 hrsz. ingatlan a) b) f) h) n) alrészletek, 1/1 hányada tekintetében** kerüljön bejegyzésre „a rábízott állami vagyon felett az államot megillető tulajdonosi jogok és kötelezettségek összességét tulajdonosi joggyakorlóként a Magyar Nemzeti Vagyonkezelő Zrt. gyakorolja az állami vagyonról szóló 2007. évi CVI. tv. 3. § (1) bekezdése alapján”. Felek feltétlenül és visszavonhatatlanul hozzájárulnak, hogy az 5. pontban rögzített Visegrád 028/16 hrsz.-ú, Visegrád 028/18 hrsz.-ú, Visegrád 028/19 hrsz.-ú, Visegrád 028/20 hrsz.-ú, Visegrád 028/21 hrsz.-ú, és a Visegrád 028/22 hrsz.-ú ingatlanokra a Duna–Ipoly Nemzeti Park Igazgatóságának vagyonkezelői joga 1/1 arányban, az eredeti bejegyzési jogcím (vagyonkezelésbe adás) figyelembe vételével és telekalakítás jogcímén, a Visegrád 028/17 hrsz.-ú ingatlan esetében az eredeti bejegyzési jogcím (vagyonkezelésbe adás) figyelembe vételével és telekalakítás, valamint az Nvtv. 11. § (6a) bekezdése szerinti jogcímen bejegyzésre kerüljön.

Felek tudomással bírnak arról, hogy a Visegrád 058/10 hrsz.-ú ingatlant területszámítási hiba terheli, azaz az ingatlan tulajdoni lapon nyilvántartott területe és a hatályos állami

ingatlan-nyilvántartási térképi adatbázisból numerikusan számítható területe eltér, mely hibát az illetékes Földhivatal a jelen telekalakítás során a községi területi gyűjtőbe történő felvétellel javít ki. A hiba kijavítása a földmérési és térképészeti tevékenységről szóló 2012. évi XLVI. törvény 17. § (2) bekezdése szerint nem változtatja meg a fennálló természetbeni határvonalat és a birtoklási viszonyokat.

8. Vagyonkezelői jogok rendezése

A többek között az MNV Zrt., -az NFA (jogutódja 2019. július 1. naptól az NFK) és a DINPI között SZT-124502 számon létrejött telekalakítási és vagyonkezelési szerződést módosító szerződés alapján a Visegrád 028/10 helyrajzi szám alatt nyilvántartott ingatlan a DINPI vagyonkezelésében van.

- a) Az MNV Zrt. és a DINPI a jelen Szerződés aláírásával megállapodnak abban, hogy a jelen szerződésben foglaltakra tekintettel és figyelemmel a nemzeti vagyonról szóló 2011. évi CXCVI. törvény 11. § (6a) bekezdésére a jelen szerződés 5. pontjában felsorolt Visegrád külterület 028/16, Visegrád külterület 028/17, Visegrád külterület 028/21 helyrajzi szám alatt nyilvántartott ingatlanokra, valamint a Visegrád külterület 028/19 hrsz. b) alrészlete, és a Visegrád külterület 028/22 hrsz. ingatlan a) b) f) h) n) alrészleteire kiterjed a DINPI vagyonkezelői joga, és jelen szerződés aláírásával a DINPI és az MNV Zrt. által SZT-111896 számon, 2017. január 16. napján kötött hatályos vagyonkezelési szerződés 1. számú mellékletét a fent jelzett ingatlanokkal és ingatlan alrészletekkel kiegészítik, egyebekben pedig a telekalakítás eredményeként megváltozó adatok figyelembe vételével megfelelően módosítják.

Az MNV Zrt. és a DINPI kijelentik, hogy a jelen szerződéssel érintett jogviszonyukat a többi szerződő fél közreműködése nélkül is jogosultak a jövőben módosítani.

- b) Az NFK és a DINPI a jelen szerződés aláírásával igazoltan kötelezettséget vállalnak arra, hogy a jelen Szerződésben foglaltaknak megfelelően, a többször kiegészített VK2013-273 sz. vagyonkezelési szerződésüket, a jelen Szerződés 5. pontjában felsorolt Visegrád 028/18, Visegrád 028/20, helyrajzi szám alatt nyilvántartott ingatlanokra, valamint a Visegrád 028/19 hrsz. a) alrészlet és a Visegrád 028/22 hrsz. ingatlan c) d) g) j) m) alrészletei tekintetében, az NFK vonatkozó eljárásrendjében foglaltak szerint módosítják.

Az NFK és a DINPI kijelentik, hogy a jelen szerződéssel érintett jogviszonyukat a többi szerződő fél közreműködése nélkül is jogosultak a jövőben módosítani.

9. A jelen szerződésben nem szabályozott kérdésekben többek között a Polgári Törvénykönyvről szóló 2013. V. törvény (Ptk.), az állami vagyonról szóló 2007. évi CVI. törvény (Vtv.), a nemzeti vagyonról szóló 2011. évi CXCVI. törvény és az állami vagyonnal való gazdálkodásról szóló 254/2007. (X. 4.) Korm. rendelet vonatkozó rendelkezései az irányadók.

10. Jelen szerződés bármilyen módosítása, vagy a jelen szerződéssel kapcsolatos bármely jogról való lemondás, vagy annak megváltoztatása kizárólag írásban és valamennyi fél által megfelelően aláírtan érvényes.

..... MNV Zrt. NFK DINPI Önkormányzat

11. Felek képviselői kijelentik, hogy magyar jogi személyek. Az Önkormányzat a helyi önkormányzatokról szóló 1990. évi LXV. törvény alapján létrejött jogi személy. A MNV Zrt. a Magyar Állam által alapított egyszemélyes részvénytársaság, belföldön bejegyzett adóalany. A DINPI jogszabállyal [a Duna-Ipoly Nemzeti Park létesítéséről szóló 34/1997 (XI. 20.) KTM rendelet] létrehozott központi költségvetési szerv. Az NFK a Nemzeti Földalapról szóló 2010. évi LXXXVII. törvény 2019. július 1 napjától hatályos 4. § (1) bekezdése értelmében az agrárpolitikáért felelős miniszter irányítása alatt álló központi költségvetési szerv.
12. Eljáró ügyvéd tájékoztatja a Feleket, hogy a Pénzmosás és a terrorizmus finanszírozása megelőzéséről és megakadályozásáról szóló 2017. évi LIII. törvény – a továbbiakban Pmt. - alapján azonosítási kötelezettség terheli Felek adatai vonatkozásában. Felek adatai a Pmt. rendelkezései alapján jelen szerződésben kerülnek rögzítésre, a Felek adatszolgáltatása és az általuk bemutatott, személyazonosság igazolására a Pmt. szabályai szerint alkalmas okirat bemutatása alapján. Felek jelen szerződés aláírásával büntetőjogi felelősségük tudatában kijelentik, hogy jelen szerződés aláírása során saját nevükben járnak el. Felek tudomásul veszik, hogy a szerződéses kapcsolat fennállása alatt az azonosítás során megadott adatokban, illetve amennyiben nem saját nevükben járnak el az ügylet során, a tényleges tulajdonos adataiban bekövetkezett változásról a tudomásszerzéstől számított 5 napon belül kötelesek eljáró ügyvédet írásban értesíteni. Felek jelen szerződés aláírásával kifejezetten hozzájárulnak ahhoz, hogy eljáró ügyvéd a személyi adataikat tartalmazó okmányaikról, dokumentumaikról fénymásolatot készítsen, és adataikat kezelje. Felek adatait az eljáró ügyvéd a személyes adatok védelméről és a közérdekű adatok nyilvánosságáról szóló törvény rendelkezései alapján, kizárólag a Pmt-ben foglalt kötelezettsége teljesítése érdekében kezelheti.
13. Felek rögzítik, hogy a jelen szerződés időtartama alatt, valamint azt követően is, kölcsönösen betartják a hatályos magyar és európai uniós adatvédelmi szabályokat, ideértve különösen, de nem kizárólagosan az információs önrendelkezési jogról és az információszabadságról szóló 2011. évi CXII. törvény („Infotv.”), valamint a természetes személyeknek a személyes adatok kezelése tekintetében történő védelméről és az ilyen adatok szabad áramlásáról, valamint a 95/46/EK rendelet hatályon kívül helyezéséről szóló Európai Parlament és a Tanács (EU) 2016/679. számú rendelet („GDPR”) rendelkezéseit.
14. Felek rögzítik továbbá, hogy a jelen szerződés együttműködés során személyes adatokat csak és kizárólag a jelen Megállapodás teljesítéséhez szükséges mértékben kezelnek a másik Fél munkavállalóiról, közreműködőiről, illetve teljesítési segédjeiről. Ezeket az adatokat bizalmasan kezelik, és csak azon munkavállalóik, közreműködőik, illetve teljesítési segédjeik részére biztosítanak ezekhez hozzáférést, akik részére ez indokolt és szükséges. Harmadik felek részére egyebekben ezeket az adatokat az Infotv. keretei között teszik hozzáférhetővé. Felek egybehangzóan vállalják, hogy megtesznek minden olyan szükséges lépést, ideértve a megfelelő hozzájáruló nyilatkozatok beszerzését is, amely a személyes adatok jogszerű kezelése érdekében szükséges lehet.
15. Felek egybehangzóan rögzítik, hogy a GDPR 5. cikk (1) bekezdés b) pontja továbbá a GDPR 6. cikk (1) bekezdés a), c) és e) alpontja alapján kifejezetten jogszerűnek tekintik mindazon személyes adataiknak a másik Fél általi kezelését, amely célból és mértékben ez az adatkezelés a jelen szerződés teljesítéséhez a másik Félnek szükséges.
16. Felek megállapodnak abban, hogy a jelen szerződéssel kapcsolatos esetleges vitáikat elsősorban tárgyalás útján igyekeznek rendezni. Ennek eredménytelensége esetén az

Az NFK részéről ellenjegyzem, azzal, hogy a jelen ellenjegyzés az Üttv. 44. § (1) bekezdés c)-d) pontjaiban foglaltaknak az NFK vonatkozásában való tanúsítására terjed ki.

Budapest,

.....
kamarai jogtanácsos

A DINPI részéről ellenjegyzem, azzal, hogy a jelen ellenjegyzés az Üttv. 44.§ (1) bekezdés c) és d) pontjában foglaltaknak a Vagyonkezelő vonatkozásában való tanúsítására terjed ki: Budapest, 2021.hó..... napján

Dr. Kónya Gergely Krisztián
kamarai jogtanácsos
KASZ: 36074190

Az MNV Zrt. részéről ellenjegyzem, azzal, hogy a jelen ellenjegyzés az Üttv. 44.§ (1) bekezdés c) és d) pontjában foglaltaknak az MNV Zrt. vonatkozásában való tanúsítására terjed ki: Budapest, 2021.hó..... napján

.....
kamarai jogtanácsos
KASZ:

.....
MNV Zrt.

.....
NFK

.....
DINPI

.....
Önkormányzat

KIVONAT

Visegrád Város Önkormányzat Képviselő-testületének 2021. szeptember 8-án megtartott rendkívüli zárt üléséről készült jegyzőkönyvéből

Visegrád Város Önkormányzat Képviselő-testülete egyhangúlag, név szerinti szavazással, 4 igen szavazattal, ellenszavazat és tartózkodás nélkül a következő határozatot hozta:

Visegrád Város Önkormányzat Képviselő-testületének 157/2021. (IX. 8.) határozata

„Magyar László Tornacsarnok felújítása II. ütem” - a kivitelezésre irányuló közbeszerzési eljárás elbírálásáról – ZÁRT

Visegrád Város Önkormányzatának Képviselő-testülete:

1. a közbeszerzésekről szóló 2015. évi CXLI. törvény (Kbt.) 5. § (1) bekezdés c) pontja szerinti ajánlatkérő a Kbt. Harmadik Része szerinti közbeszerzési eljárást indított a „Magyar László Tornacsarnok felújítása II. ütem” tárgyban,
2. a közbeszerzési bírálóbizottság javaslata alapján megállapítja, hogy a közbeszerzési eljárás értékelése eredményesen és érvényesen lezáródott,
3. a Constructor Domini Kft.-t (székhelye: 1037 Budapest, Kunigunda útja 78.) ajánlattevő ajánlatát érvényesnek nyilvánítja,
4. az eljárás nyertesének a Constructor Domini Kft.-t (székhelye: 1037 Budapest, Kunigunda útja 78.) nyilvánítja, tekintettel arra, hogy ezen gazdasági szereplő nyújtotta be a legjobb ár- érték arányú ajánlatot, ajánlattevő ajánlata szerint a nettó ajánlati ára (tartalékkeret nélkül): nettó 126 301 060 forint,
5. felhatalmazza a polgármestert, hogy a nyertes ajánlattevővel a szerződést megkösse, (figyelemmel arra a körülményre, hogy az 1454/2021. (VII. 12.) Korm. határozatban szereplő támogatás okán az Önkormányzat feltételes közbeszerzési eljárást indított, így a szerződés a fedezet rendelkezésre állásig nem lép hatályba),
6. a szerződés megkötéséhez szükséges forrást az 1454/2021. (VII. 12.) Korm. határozat 1.3. a) pontban szereplő összegnek a költségvetési rendeletbe történő betervezésével biztosítja, a 128/2021. (VII. 5.) határozatban tervezett pénzügyi részletezés, és a 4. pontban meghatározott ajánlat közötti különbözettel, nettó 1.696.075 forint összeggel egészítse ki a 128/2021. (VII. 5.) határozat pénzügyi tervezését.

Határidő: azonnal

Felelős: Eőry Dénes polgármester

Végrehajtásért felelős: dr. Szabó Ferenc jegyző

Eőry Dénes
polgármester

dr. Szabó Ferenc
jegyző

A kiadvány hiteles:
2021. szeptember 8.

KIVONAT

Visegrád Város Önkormányzat Képviselő-testületének 2021. szeptember 8-án megtartott rendkívüli nyílt üléséről készült jegyzőkönyvéből

Visegrád Város Önkormányzat Képviselő-testülete egyhangúlag, 4 igen szavazattal, ellenszavazat és tartózkodás nélkül a következő határozatot hozta:

Visegrád Város Önkormányzat Képviselő-testületének

158/2021. (IX. 8.) határozata

A Gambrinusz söröző üzemeltetőjének kéréséről

Visegrád Város Önkormányzat Képviselő-testülete:

1. a 137/2021. (VII. 15.) határozattal módosított időponttal (szeptember 18.) birtokba kerülő „Zöld ház”-ban működő Gambrinusz söröző üzemeltetőjének kérését elfogadja,
2. a Gambrinusz söröző épületrészét 2021. szeptember 30-án veszi birtokba, azzal a kikötéssel, hogy az épületet addig csak raktározási célra használhatja Fenyőházi Mária.

Határidő: azonnal

Felelős: Eőry Dénes polgármester

Végrehajtásért felelős: dr. Szabó Ferenc jegyző

Eőry Dénes
polgármester

dr. Szabó Ferenc
jegyző

A kiadvány hiteles
2021. szeptember 8.

KIVONAT

Visegrád Város Önkormányzat Képviselő-testületének 2021. szeptember 30-án megtartott nyílt üléséről készült jegyzőkönyvéből

Visegrád Város Önkormányzat Képviselő-testülete, 6 igen szavazattal, ellenszavazat és tartózkodás nélkül a következő határozatot hozta:

Visegrád Város Önkormányzat Képviselő-testületének 159/2021. (IX. 30.) határozata

A két ülés között hozott határozatok elfogadásáról

Visegrád Város Önkormányzat Képviselő-testülete elfogadja a 2021. június 24. – 2021. szeptember 30. közötti időszakban hozott döntéseiről a beszámolót, és a polgármesteri tájékoztatót.

Határidő: azonnal

Felelős: Eóry Dénes polgármester

Végrehajtásért felelős: dr. Szabó Ferenc jegyző

Eóry Dénes
polgármester

dr. Szabó Ferenc
jegyző

A kiadvány hiteles:
2021. szeptember 30.

KIVONAT

Visegrád Város Önkormányzat Képviselő-testületének 2021. szeptember 30-án megtartott nyílt üléséről készült jegyzőkönyvéből

Visegrád Város Önkormányzat Képviselő-testülete egyhangúlag, 6 igen szavazattal, ellenszavazat és tartózkodás nélkül a következő határozatot hozta:

Visegrád Város Önkormányzat Képviselő-testületének 160/2021. (IX. 30.) határozata

Visegrád 146 hrsz-ú ingatlan (Schulek utca 14.) elővásárlási jogáról

Visegrád Város Önkormányzat Képviselő-testülete a 2021. szeptember 13-án megkötött, Visegrád 146 hrsz. 30/56-od tulajdoni hányadáról szóló ingatlan adásvételi szerződésével kapcsolatban elővásárlási jogával nem kíván élni.

Határidő: azonnal

Felelős: Eőry Dénes polgármester

Végrehajtásért felelős: dr. Szabó Ferenc jegyző

Eőry Dénes
polgármester

dr. Szabó Ferenc
jegyző

A kiadvány hiteles:
2021. szeptember 30.

KIVONAT

Visegrád Város Önkormányzat Képviselő-testületének 2021. szeptember 30-án megtartott nyílt üléséről készült jegyzőkönyvéből

Visegrád Város Önkormányzat Képviselő-testülete egyhangúlag, 6 igen szavazattal, ellenszavazat és tartózkodás nélkül a következő határozatot hozta:

Visegrád Város Önkormányzat Képviselő-testületének 161/2021. (IX. 30.) határozata

a Bursa Hungarica Felsőoktatási Önkormányzati Ösztöndíjrendszerhez való 2022. évi csatlakozásról

Visegrád Város Képviselő-testülete:

1. 2022. évben csatlakozik a Bursa Hungarica felsőoktatási ösztöndíjpályázathoz,
2. a havi támogatás összegét a támogatásban résztvevők szociális körülményeit figyelembe véve havi maximum 10.000. Ft/fő összegben határozza meg.
3. az Önkormányzatot érintő önrészt, a beérkezett pályázatok alapján a Képviselő-testület a 2022. évi költségvetésében biztosítja,
4. a beérkezett pályázatok elbírálását a Népjóléti Bizottság hatáskörébe utalja,
5. felhatalmazza a polgármestert a vonatkozó Csatlakozási Nyilatkozat aláírására és a Támogatáskezelő által üzemeltetett elektronikus pályázatkezelő rendszerben (EPER-Bursa rendszer) történő regisztrálásra, továbbá a pályázat kiírására.

Határidő: a Csatlakozási Nyilatkozat aláírása és regisztrálás tekintetében 2021. október 1.

Felelős: Eőry Dénes polgármester

Végrehajtásért felelős: dr. Szabó Ferenc jegyző

Eőry Dénes
polgármester

dr. Szabó Ferenc
jegyző

A kiadvány hiteles:
2021. szeptember 30.

KIVONAT

Visegrád Város Önkormányzat Képviselő-testületének 2021. szeptember 30-án megtartott nyílt üléséről készült jegyzőkönyvből

Visegrád Város Önkormányzat Képviselő-testülete egyhangúlag, 6 igen szavazattal, ellenszavazat és tartózkodás nélkül a következő határozatot hozta:

Visegrád Város Önkormányzat Képviselő-testületének 162/2021. (IX. 30.) határozata

Az Egészségház (hrs: 85/5) felújítása, kiviteli tervek elkészítésére érkezett árajánlatok elbírálásáról

Visegrád Város Önkormányzat Képviselő-testülete:

- 1) úgy dönt, hogy a Visegrád 85/5 hrsz-ú ingatlanon felújítandó Egészségház kiviteli terveinek elkészítésével - a határozat mellékletét képező árajánlatban szereplő tartalommal – a Stabil Mérnökiroda Kft.-t (2500 Esztergom, IV. Béla király u. 4.) bízta meg a 2021. szeptember 22. napján kelt árajánlata alapján, 5.500.000.-Ft+27% Áfa, mindösszesen 6.985.000.-Ft összegben,
- 2) a Visegrád 85/5 hrsz-ú ingatlanon felújítandó Egészségház kiviteli terveinek elkészítésére Visegrád Város Önkormányzata 2021. évi költségvetéséről szóló önkormányzati rendelete 6.985.000 Ft-ot biztosítja a fejlesztési tartalék kiadási előirányzat terhére,
- 3) felhatalmazza Eőry Dénes polgármestert, hogy a Stabil Mérnökiroda Kft.-vel Visegrád Város Önkormányzat nevében a megbízási szerződést kösse meg.

Határidő: azonnal

Felelős: Eőry Dénes polgármester

Végrehajtásért felelős: dr. Szabó Ferenc jegyző

Eőry Dénes
polgármester

dr. Szabó Ferenc
jegyző

A kiadvány hiteles:
2021. szeptember 30.

KIVONAT

Visegrád Város Önkormányzat Képviselő-testületének 2021. szeptember 30-án megtartott nyílt üléséről készült jegyzőkönyvéből

Visegrád Város Önkormányzat Képviselő-testülete egyhangúlag, 6 igen szavazattal, ellenszavazat és tartózkodás nélkül a következő határozatot hozta:

Visegrád Város Önkormányzat Képviselő-testületének 163/2021. (IX. 30.) határozata

A Fellegvár Óvoda (hrsz: 72) bővítése, kiviteli tervek elkészítésére érkezett árajánlatok elbírálásáról

Visegrád Város Önkormányzat Képviselő-testülete:

- 1) úgy dönt, hogy a Visegrád 72 hrsz-ú ingatlanon bővítendő óvoda kiviteli terveinek elkészítésével - a határozat mellékletét képező árajánlatban szereplő tartalommal – a Stabil Mérnökiroda Kft.-t (2500 Esztergom, IV. Béla király u. 4.) bízta meg a 2021. szeptember 22. napján kelt árajánlata alapján, 6.000.000.-Ft+27% Áfa, mindösszesen 7.620.000.-Ft összegben,
- 2) a Visegrád 72 hrsz-ú ingatlanon bővítendő óvoda kiviteli terveinek elkészítésére Visegrád Város Önkormányzata 2021. évi költségvetéséről szóló önkormányzati rendelete 7.620.000 Ft-ot biztosítja az „óvoda felújítás Magyar Falu Program önrész” kiadási előirányzat terhére,
- 3) felhatalmazza Eőry Dénes polgármestert, hogy a Stabil Mérnökiroda Kft.-vel Visegrád Város Önkormányzat nevében a megbízási szerződést kösse meg.

Határidő: azonnal

Felelős: Eőry Dénes polgármester

Végrehajtásért felelős: dr. Szabó Ferenc jegyző

Eőry Dénes
polgármester

dr. Szabó Ferenc
jegyző

A kiadvány hiteles:
2021. szeptember 30.

KIVONAT

Visegrád Város Önkormányzat Képviselő-testületének 2021. szeptember 30-án megtartott nyílt üléséről készült jegyzőkönyvből

Visegrád Város Önkormányzat Képviselő-testülete egyhangúlag, 6 igen szavazattal, ellenszavazat és tartózkodás nélkül a következő határozatot hozta:

Visegrád Város Önkormányzat Képviselő-testületének 164/2021. (IX. 30.) határozata

Visegrád településrendezési eszközeinek (TSZT, HÉSZ) felülvizsgálata, döntés a véleményezési anyag kiküldéséről

Visegrád Város Önkormányzat Képviselő-testülete:

1. megismerve a határozat mellékletét képező dokumentumokat véleményezésre alkalmasnak találja az Államigazgatási Szerveknek, valamint a partnerségi egyeztetésre történő megküldésre,
2. felhatalmazza a polgármestert az 1. pontban szereplő levelek aláírására és annak az Államigazgatási Szerveknek, valamint a partnerségi egyeztetésre történő megküldésre.

Határidő: azonnal

Felelős: Eőry Dénes polgármester

Végrehajtásért felelős: Füzes András főépítész

Eőry Dénes
polgármester

dr. Szabó Ferenc
jegyző

A kiadvány hiteles:
2021. szeptember 30.

KIVONAT

Visegrád Város Önkormányzat Képviselő-testületének 2021. szeptember 30-án megtartott nyílt üléséről készült jegyzőkönyvből

Visegrád Város Önkormányzat Képviselő-testülete egyhangúlag, 6 igen szavazattal, ellenszavazat és tartózkodás nélkül a következő határozatot hozta:

Visegrád Város Önkormányzat Képviselő-testületének 165/2021. (IX. 30.) határozata

Beszámoló az Önkormányzat 2021. I. félévi gazdálkodásáról

Visegrád Város Önkormányzat Képviselő-testülete elfogadja Visegrád Város Önkormányzatának 2021. évi I. félévi beszámolóját a határozat mellékletét képező tartalommal.

Határidő: azonnal

Felelős: Eőry Dénes polgármester

Végrehajtásért felelős: dr. Szabó Ferenc jegyző, Zámodics Péter pénzügyi csoportvezető

Eőry Dénes
polgármester

dr. Szabó Ferenc
jegyző

A kiadvány hiteles:
2021. szeptember 30.

VISEGRÁD VÁROS ÖNKORMÁNYZATA 2021. évi BEVÉTELEI ÉS KIADÁSAI
(ÖSSZESÍTŐ) e Ft

Megnevezés	Eredeti ei.	Módosított ei.	Teljesítés 06.30-ig	%
KÖLTSÉGVETÉSI BEVÉTELEK:	1 148 501 087	1 200 032 672	709 696 979	59,14%
Működési célú bevételek:	509 567 087	494 753 866	285 382 102	57,68%
Önkormányzatok működési célú támogatása	179 208 305	179 208 305	131 438 679	73,34%
Működési célú támogatások	57 058 000	60 061 000	16 216 073	27,00%
Közhatalmi bevételek	189 000 000	169 000 000	100 199 476	59,29%
Működési bevételek	84 300 782	86 484 561	37 331 764	43,17%
Működési célú átvett pénzeszközök	0	0	196 110	
Felhalm. és tőke jellegű bev.	638 934 000	705 278 806	424 314 877	60,16%
Önkormányzatok felhalmozási célú támogatása		0		
Felhalmozási célú támogatások	631 861 000	669 705 806	388 814 877	58,06%
Felhalmozási bevételek	2 073 000	30 573 000	30 500 000	99,76%
Felhalmozási célú átvett pénzeszközök	5 000 000	5 000 000	5 000 000	100,00%
FINANSZÍROZÁSI BEVÉTELEK:	826 315 473	831 469 187	831 292 473	99,98%
Hitel, kölcsönfelvétel	0	0		
Maradvány igénybevétele	826 315 473	826 315 473	826 138 759	99,98%
Államháztartáson belüli megelőlegezés		5 153 714	5 153 714	100,00%
Központi irányítószervi támogatás igénybevétele				
TÁRGYÉVI BEVÉTELEK ÖSSZESEN	1 974 816 560	2 031 501 859	1 540 989 452	75,85%
KÖLTSÉGVETÉSI KIADÁSOK:	1 974 816 560	2 019 179 814	895 935 464	44,37%
Működési kiadások összesen:	1 268 042 560	1 208 236 814	634 912 853	52,55%
Személyi juttatások	259 496 550	260 400 690	120 759 829	46,37%
Munkaadókat terhelő járulékok	41 330 000	41 083 167	19 399 607	47,22%
Dologi kiadások	673 458 000	684 033 491	450 323 651	65,83%
Ellátottak pénzbeni juttatásai	6 400 000	6 400 000	2 154 364	33,66%
Egyéb működési célú támogatások	43 418 000	43 693 000	22 528 309	51,56%
Egyéb működési kiadások	43 286 491	44 873 439	19 747 093	44,01%
Tartalékok	200 653 519	127 753 027		0,00%
Felhalmozási kiadások összesen:	706 774 000	810 943 000	261 022 611	32,19%
Beruházások	278 167 000	352 966 000	190 650 421	54,01%
Felújítások	428 607 000	457 977 000	70 372 190	15,37%
Egyéb felhalmozási célú támogatások				
FINANSZÍROZÁSI KIADÁSOK:	0	12 322 045	12 322 045	100,00%
Hitelek kölcsönök törlesztése	0	0		
Központi irányítószervi támogatás folyósítása				
Államháztartáson b. megelőlegezések visszafizetése		12 322 045	12 322 045	100,00%
TÁRGYÉVI KIADÁSOK MINDÖSSZESEN:	1 974 816 560	2 031 501 859	908 257 509	44,71%

VISEGRÁD VÁROS ÖNKORMÁNYZATA 2021. évi BEVÉTELEI ÉS KIADÁSAI

Megnevezés	Eredeti ei.	Módosított ei.	Teljesítés 06.30-ig	%
KÖLTSÉGVETÉSI BEVÉTELEK:	1 121 004 087	1 172 032 672	694 102 235	59,22%
Működési célú bevételek:	482 070 087	466 753 866	269 787 358	57,80%
Önkormányzatok működési célú támogatása	179 208 305	179 208 305	131 438 679	73,34%
Működési célú támogatások	56 561 000	59 061 000	15 216 073	25,76%
Közhatalmi bevételek	189 000 000	169 000 000	100 199 476	59,29%
Működési bevételek	57 300 782	59 484 561	22 737 020	38,22%
Működési célú átvett pénzeszközök			196 110	
Felhalm. és tőke jellegű bev.	638 934 000	705 278 806	424 314 877	60,16%
Önkormányzatok felhalmozási célú támogatása		0		
Felhalmozási célú támogatások	631 861 000	669 705 806	388 814 877	58,06%
Felhalmozási bevételek	2 073 000	30 573 000	30 500 000	99,76%
Felhalmozási célú átvett pénzeszközök	5 000 000	5 000 000	5 000 000	100,00%
FINANSZÍROZÁSI BEVÉTELEK:	823 234 670	828 388 384	828 211 670	99,98%
Hitel, kölcsönfelvétel				
Maradvány igénybevétele	823 234 670	823 234 670	823 057 956	99,98%
Államháztartáson belüli megelőlegezés		5 153 714	5 153 714	100,00%
Központi irányítószeri támogatás igénybevétele				
TÁRGYÉVI BEVÉTELEK ÖSSZESEN	1 944 238 757	2 000 421 056	1 522 313 905	76,10%
KÖLTSÉGVETÉSI KIADÁSOK:	1 678 829 009	1 723 689 264	762 735 138	44,25%
Működési kiadások összesen:	977 855 009	918 546 264	502 547 912	54,71%
Személyi juttatások	84 402 000	86 902 000	35 141 771	40,44%
Munkaadókat terhelő járulékok	13 210 000	13 210 000	5 106 283	38,65%
Dologi kiadások	586 485 000	597 240 491	419 395 785	70,22%
Ellátottak pénzbeni juttatásai	6 400 000	6 400 000	2 154 364	33,66%
Egyéb működési célú támogatások	43 418 000	43 693 000	22 528 309	51,56%
Egyéb működési kiadások	43 286 491	43 347 746	18 221 400	42,04%
Tartalékok	200 653 519	127 753 027		0,00%
Felhalmozási kiadások összesen:	700 974 000	805 143 000	260 187 226	32,32%
Beruházások	272 367 000	347 166 000	189 815 036	54,68%
Felújítások	428 607 000	457 977 000	70 372 190	15,37%
Egyéb felhalmozási célú támogatások				
FINANSZÍROZÁSI KIADÁSOK:	265 409 747	276 731 792	128 987 335	46,61%
Hitelek kölcsönök törlesztése	0	0		
Központi irányítószeri támogatás	265 409 747	264 409 747	116 665 290	44,12%
Államháztartáson b. megelőlegezések visszafizetése		12 322 045	12 322 045	100,00%
TÁRGYÉVI KIADÁSOK MINDÖSSZESEN:	1 944 238 756	2 000 421 056	891 722 473	44,58%

Visegrádi Polgármesteri Hivatal 2021. évi BEVÉTELEI ÉS KIADÁSAI

Megnevezés		Eredeti ei.	Módosított ei.	Teljesítés 06.30-ig	%
KÖLTSÉGVETÉSI BEVÉTELEK:		1 997 000	1 500 000	832 488	55,50%
Működési célú bevételek:		1 997 000	1 500 000	832 488	55,50%
	Önkormányzatok működési célú támogatása				
	Működési célú támogatások	497 000	0		
	Közhatalmi bevételek				
	Működési bevételek	1 500 000	1 500 000	832 488	55,50%
	Működési célú átvett pénzeszközök				
Felhalm. és tőke jellegű bev.		0	0		
	Önkormányzatok felhalmozási célú támogatása				
	Felhalmozási célú támogatások				
	Felhalmozási bevételek				
	Felhalmozási célú átvett pénzeszközök				
FINANSZÍROZÁSI BEVÉTELEK:		106 908 550	106 908 550	53 048 471	49,62%
	Hitel, kölcsönfelvétel				
	Maradvány igénybevétele	1 775 023	1 775 023	1 775 023	100,00%
	Központi irányítószervi támogatás igénybevétele	105 133 527	105 133 527	51 273 448	48,77%
TÁRGYÉVI BEVÉTELEK ÖSSZESEN		108 905 550	108 408 550	53 880 959	49,70%
KÖLTSÉGVETÉSI KIADÁSOK:		108 905 550	108 408 550	53 310 877	49,18%
Működési kiadások összesen:		106 905 550	106 408 550	52 975 012	49,78%
	Személyi juttatások	78 960 550	77 364 690	38 373 698	49,60%
	Munkaadókat terhelő járulékok	12 590 000	12 343 167	6 645 007	53,84%
	Dologi kiadások	15 355 000	15 175 000	6 430 614	42,38%
	Ellátottak pénzbeni juttatásai				
	Egyéb működési célú támogatások				
	Egyéb működési kiadások		1 525 693	1 525 693	100,00%
	Tartalékok	0			
Felhalmozási kiadások összesen:		2 000 000	2 000 000	335 865	16,79%
	Beruházások	2 000 000	2 000 000	335 865	16,79%
	Felújítások				
	Egyéb felhalmozási célú támogatások				
FINANSZÍROZÁSI KIADÁSOK:		0			
	Hitelek kölcsönök törlesztése				
	Központi irányítószervi támogatás folyósítása				
TÁRGYÉVI KIADÁSOK MINDÖSSZESEN:		108 905 550	108 408 550	53 310 877	49,18%

Fellegvár Óvoda Visegrád 2021. évi BEVÉTELEI ÉS KIADÁSAI

Megnevezés	Eredeti ei.	Módosított ei.	Teljesítés 06.30-ig	%
KÖLTSÉGVETÉSI BEVÉTELEK:	0	0		
Működési célú bevételek:	0	0		
Önkormányzatok működési célú támogatása				
Működési célú támogatások				
Közhatalmi bevételek				
Működési bevételek				
Működési célú átvett pénzeszközök				
Felhalm. és tőke jellegű bev.	0	0		
Önkormányzatok felhalmozási célú támogatása				
Felhalmozási célú támogatások				
Felhalmozási bevételek				
Felhalmozási célú átvett pénzeszközök				
FINANSZÍROZÁSI BEVÉTELEK:	65 913 000	65 913 000	30 758 387	46,67%
Hitel, kölcsönfelvétel				
Maradvány igénybevétele	57 965	57 965	57 965	100,00%
Központi irányítószervi támogatás igénybevétele	65 855 035	65 855 035	30 700 422	46,62%
TÁRGYÉVI BEVÉTELEK ÖSSZESEN	65 913 000	65 913 000	30 758 387	46,67%
KÖLTSÉGVETÉSI KIADÁSOK:	65 913 000	65 913 000	30 415 207	46,14%
Működési kiadások összesen:	64 913 000	64 913 000	30 051 647	46,30%
Személyi juttatások	50 023 000	50 023 000	23 546 881	47,07%
Munkaadókat terhelő járulékok	8 090 000	8 090 000	4 001 541	49,46%
Dologi kiadások	6 800 000	6 800 000	2 503 225	36,81%
Ellátottak pénzbeni juttatásai				
Egyéb működési célú támogatások				
Tartalékok				
Felhalmozási kiadások összesen:	1 000 000	1 000 000	363 560	36,36%
Beruházások	1 000 000	1 000 000	363 560	36,36%
Felújítások	0			
Egyéb felhalmozási célú támogatások				
FINANSZÍROZÁSI KIADÁSOK:	0			
Hitelek kölcsönök törlesztése				
Központi irányítószervi támogatás folyósítása				
TÁRGYÉVI KIADÁSOK MINDÖSSZESEN:	65 913 000	65 913 000	30 415 207	46,14%

Visegrád Városi Konyha 2021. évi BEVÉTELEI ÉS KIADÁSAI

Megnevezés	Eredeti ei.	Módosított ei.	Teljesítés 06.30-ig	%
KÖLTSÉGVETÉSI BEVÉTELEK:	22 500 000	22 500 000	13 643 555	60,64%
Működési célú bevételek:	22 500 000	22 500 000	13 643 555	60,64%
Önkormányzatok működési célú támogatása				
Működési célú támogatások				
Közhatalmi bevételek				
Működési bevételek	22 500 000	22 500 000	13 643 555	60,64%
Működési célú átvett pénzeszközök				
Felhalm. és tőke jellegű bev.	0			
Önkormányzatok felhalmozási célú támogatása				
Felhalmozási célú támogatások				
Felhalmozási bevételek				
Felhalmozási célú átvett pénzeszközök				
FINANSZÍROZÁSI BEVÉTELEK:	51 874 000	51 874 000	22 805 109	43,96%
Hitel, kölcsönfelvétel				
Maradvány igénybevétele	210 536	210 536	210 536	100,00%
Központi irányítószervi támogatás igénybevétele	51 663 464	51 663 464	22 594 573	43,73%
TÁRGYÉVI BEVÉTELEK ÖSSZESEN	74 374 000	74 374 000	36 448 664	49,01%
KÖLTSÉGVETÉSI KIADÁSOK:	74 374 000	74 374 000	36 146 389	48,60%
Működési kiadások összesen:	73 574 000	73 574 000	36 146 389	49,13%
Személyi juttatások	27 458 000	27 458 000	15 053 184	54,82%
Munkaadókat terhelő járulékok	4 411 000	4 411 000	2 185 224	49,54%
Dologi kiadások	41 705 000	41 705 000	18 907 981	45,34%
Ellátottak pénzbeni juttatásai				
Egyéb működési célú támogatások				
Tartalékok				
Felhalmozási kiadások összesen:	800 000	800 000		0,00%
Beruházások	800 000	800 000		0,00%
Felújítások	0			
Egyéb felhalmozási célú támogatások				
FINANSZÍROZÁSI KIADÁSOK:	0			
Hitelek kölcsönök törlesztése				
Központi irányítószervi támogatás folyósítása				
TÁRGYÉVI KIADÁSOK MINDÖSSZESEN:	74 374 000	74 374 000	36 146 389	48,60%

Mátyás Király Művelődési Ház és Városi Könyvtár 2021. évi BEVÉTELEI ÉS KIADÁSAI

Megnevezés	Eredeti ei.	Módosított ei.	Teljesítés 06.30-ig	%
KÖLTSÉGVETÉSI BEVÉTELEK:	3 000 000	4 000 000	1 118 701	27,97%
Működési célú bevételek:	3 000 000	4 000 000	1 118 701	27,97%
Önkormányzatok működési célú támogatása				
Működési célú támogatások		1 000 000	1 000 000	100,00%
Közhatalmi bevételek				
Működési bevételek	3 000 000	3 000 000	118 701	3,96%
Működési célú átvett pénzeszközök				
Felhalm. és tőke jellegű bev.				
Önkormányzatok felhalmozási célú támogatása				
Felhalmozási célú támogatások				
Felhalmozási bevételek				
Felhalmozási célú átvett pénzeszközök				
FINANSZÍROZÁSI BEVÉTELEK:	43 795 000	42 795 000	13 134 126	30,69%
Hitel, kölcsönfelvétel				
Maradvány igénybevétele	1 037 279	1 037 279	1 037 279	100,00%
Központi irányítószeri támogatás igénybevétele	42 757 721	41 757 721	12 096 847	28,97%
TÁRGYÉVI BEVÉTELEK ÖSSZESEN	46 795 000	46 795 000	14 252 827	30,46%
KÖLTSÉGVETÉSI KIADÁSOK:	46 795 000	46 795 000	13 327 853	28,48%
Működési kiadások összesen:	44 795 000	44 795 000	13 191 893	29,45%
Személyi juttatások	18 653 000	18 653 000	8 644 295	46,34%
Munkaadókat terhelő járulékok	3 029 000	3 029 000	1 461 552	48,25%
Dologi kiadások	23 113 000	23 113 000	3 086 046	13,35%
Ellátottak pénzbeni juttatásai				
Egyéb működési célú támogatások				
Tartalékok				
Felhalmozási kiadások összesen:	2 000 000	2 000 000	135 960	6,80%
Beruházások	2 000 000	2 000 000	135 960	6,80%
Felújítások				
Egyéb felhalmozási célú támogatások				
FINANSZÍROZÁSI KIADÁSOK:	0	0		
Hitelek kölcsönök törlesztése				
Központi irányítószeri támogatás folyósítása				
TÁRGYÉVI KIADÁSOK MINDÖSSZESEN:	46 795 000	46 795 000	13 327 853	28,48%

Visegrád Város Önkormányzata
KÖZHATALMI BEVÉTELEI
2021.

ezer Ft

Megnevezés	Eredeti ei.	Módosított ei.	Teljesítés 06.30-ig
Építményadó	39 000	39 000	15 336
Magánszem. Komm. Adója	14 000	14 000	7 843
Telekadó	20 000	20 000	20 432
Településkép védelmi adó	0	0	
Vagyoni típusú adók összesen	73 000	73 000	43 611
Iparüzési adó	44 500	44 500	55 926
Értékesítési és forgalmi típusú adatok összesen	44 500	44 500	55 926
Gépjárműadó helybenmaradó része	0	0	
Idegenforgalmi adó tartózkodás után	70 000	50 000	63
Áruhasználati és szolgáltatási adók összesen	70 000	50 000	63
Egyéb közhatalami bevételek	1 500	1 500	600
Összesen	189 000	169 000	100 200

KIVONAT

Visegrád Város Önkormányzat Képviselő-testületének 2021. szeptember 30-án megtartott nyílt üléséről készült jegyzőkönyvből

Visegrád Város Önkormányzat Képviselő-testülete egyhangúlag, 6 igen szavazattal, ellenszavazat és tartózkodás nélkül a következő határozatot hozta:

Visegrád Város Önkormányzat Képviselő-testületének

166/2021. (IX. 30.) határozata

Fizetős parkolás bevezetéséről, szakértő kiválasztásáról

Visegrád Város Önkormányzat Képviselő-testülete:

1. ajánlata alapján megbízza a Bartex Group Kft-t, hogy szaktanácsadóként működjön közre a visegrádi fizetős parkolási rendszer kialakításához, az alábbiak szerint elsődlegesen:
 - 1.1.a kiírandó parkolástechnikai pályázat előkészítése során műszaki megoldási javaslat, forgalomtechnika, parkolási rendelet előkészítése, beruházási és üzemeltetési tervzet, üzemeltetési rendszer kiépítése, pénzkezelési szabályzat elkészítése,
 - 1.2.másodlagos feladatok részletesen a Megbízási Szerződésben kerülnek meghatározásra,
2. a megbízási díj, bruttó 2.514.600 forint a költségvetési rendelet tartaléka terhére kerül kifizetésre.

(A Megbízási Szerződés jelen határozat mellékletét képezi.)

Határidő: azonnal

Felelős: Eőry Dénes polgármester

Végrehajtásért felelős: dr. Szabó Ferenc jegyző

Eőry Dénes
polgármester

dr. Szabó Ferenc
jegyző

A kiadvány hiteles:
2021. szeptember 30.

MEGBÍZÁSI SZERZŐDÉS
szaktanácsadói megbízás

amely létrejött egyrészről a

VISEGRÁD Város Önkormányzata.

(2025 Visegrád, Fő utca 81.;

Képviseli: Eőry Dénes – Polgármester), mint megbízó (a továbbiakban:

Megebízó),

másrészről pedig a

Bartex Group Kft.

(1026 Budapest, Endrődy Sándor u. 27. C. ép,

képviseli: Bartuszek József Imre - ügyvezető) mint megbízott (továbbiakban:

Megebízott),

együttes említés esetén Szerződő Felek között a mai napon, az alábbi feltételekkel:

I. A Szerződő Felek nyilatkozatai

1. Megebízó kijelenti, hogy mint városi önkormányzat közbeszerzési pályázatot kíván kiírni a város közigazgatási határán belül üzemelő parkolóhálózat parkolástechnikai rendszerének kiépítése tárgyában.
2. A Felek rögzítik, hogy a Megebízott a parkolástechnikai (Car Acces) és beléptető rendszerek (People Acces) kereskedelme és működtetése, szervizelése tevékenységi körben több évtizedes szakmai tapasztalattal rendelkezik, ebben a körben évtizedekig magyarországi disztribútorként az osztrák Skidata AG, Commend AG. az olasz Tattile gyártók beléptető rendszereinek szállítását és telepítését, valamint folyamatos hibamegelőző karbantartást és javítást végzett. Emellett Szentender, Hévíz és Dombóvár városok közterületi parkolóit üzemeltette a jogszabályok megváltozásáig.
3. Szerződő Felek elhatározták, hogy szaktanácsadási megbízást kívánnak kötni, melyért a Megebízottat szaktanácsadói díj, illeti meg. Megebízó kijelenti továbbá, hogy a fenti pályázat eredményes lebonyolítása érdekében a Megebízott szolgáltatásait kívánja igénybe venni.
4. Megebízott a jelen megbízási szerződés aláírásával nyilatkozik, hogy rendelkezik a szükséges tapasztalattal és szakmai tudással, valamint engedélyekkel, alkalmas személyi állománnyal a jelen megbízási szerződésben leírt tevékenység ellátásához.
5. Szerződő Felek kijelentik, hogy jelen megbízási szerződés, illetve annak aláírása képviselői szabályokat, illetve tudomásuk szerint harmadik felekkel szemben vállalt kötelezettségeket nem sért.

6. A Szerződő Felek kijelentik, hogy a jelen megbízási szerződést független jogi személyként kötik egymással. A Megbízott továbbá nem tekinthető a jelen megbízási szerződés alapján a Megbízó képviselőjének sem.

II. A szerződés tárgya, tartalma

7. A Megbízó megbízza a Megbízottat az alábbi feladatok ellátásával:
- Visegrád Önkormányzata által kiírandó parkolástechnikai pályázat előkészítő munkálataiban (műszaki megoldási javaslat, forgalomtechnika, parkolási rendelet előkészítése, beruházási és üzemeltetési tervzet, üzemeltetési rendszer kiépítése, pénzkezelési szabályzat elkészítése, **(ún. lead generation)** történő közreműködés szaktanácsadóként.
 - Megbízott továbbá vállalja a jelen megbízási szerződésben rögzített megbízás körében a Megbízónak a leendő bérlőkkel, (megkeresett gazdálkodó szervezetekkel, közintézményekkel) történő szerződéskötése előkészítését, amelynek keretében vállalja az ezekkel kapcsolatos tárgyalási stratégiák kialakítását is **(preparation of contract)**.
 - Megbízott a megbízás körében vállalja a Megbízóval a jövőben szerződéses kapcsolatba kerülő partnerekkel történő napi szintű kapcsolattartást. Részükre a bevezetett üzleti megoldásokkal, illetve egyéb szolgáltatásokkal kapcsolatban az egyedi megállapodások szerint kereskedelmi támogatást nyújt **(ún. support)**.
8. A jelen megbízás nem kizárólagos, a jelen megbízási szerződésben rögzített feladatok végzésével. Megbízó mást is feladatokkal is megbízhatja a Megbízottat.
9. A Megbízott a jelen megbízás keretében azokat a feladatokat köteles ellátni, amelyek ellátását a Megbízó az adott jogviszonyra vonatkozó szerződésben vállalta.
10. A Megbízott a jelen megbízási szerződés szerinti megbízást elvállalja és kötelezettséget vállal arra, hogy a Megbízó érdekei figyelembevételével, teljes gondossággal, az adott jogviszonyra vonatkozó előírásainak és hatályos jogszabályi rendelkezéseknek a maradéktalan betartásával jár el. Megbízott vállalja, hogy az előbbi dokumentumban rögzített rendelkezéseket a jelen megbízási szerződés szerinti feladatok teljesítése során közreműködő munkavállalóival is megismerteti, betartatja.
11. A Megbízott a megbízás ellátása során jogosult a Megbízó nevében és érdekében fellépve, egyben a Megbízó adatbázisainak és nyilvántartásainak alkalmazásával eljárni. Ennek érdekében a Megbízó megfelelő hozzáférést biztosít a Megbízott részére a szükséges adatbázishoz, valamint – szükség esetén - rendelkezésére bocsátja a megfelelő technikai eszközöket.
12. A Megbízott a megbízás teljesítése során köteles a legjobb tudása és lelkiismerete szerint eljárni. A Szerződő Felek kikötik, hogy Megbízó a megbízás végrehajtása során Megbízott részére a meghozott üzleti döntései által indokolt körben adhat utasítást, valamint abban az esetben, ha Megbízott tevékenysége jogszabályba ütközne vagy a jelen szerződésben

foglaltak teljesítését súlyosan és nagymértékben veszélyeztetné. A Megbízó az utasítását ebben az esetben köteles írásba foglalni és azt a jelen megbízási szerződésnek erre a pontjára tekintettel külön megindokolni.

13. Megbízott kötelezettséget vállal arra, hogy a lehető legtöbb információt szerzi be az iparági szakcégekről gazdálkodó szervezetektől és közintézményektől, közszolgáltatóktól, nagyobb kereskedelmi vállalatoktól, vagy akár olyan állami intézményektől is, amelyek a megbízó üzleti megoldásaiban hasznosíthatják; továbbá

III. Szaktanácsadói díj

14. A felek megállapodnak abban, hogy a Megbízott a jelen szerződés **III/7.** pontjában meghatározott és általa ellátott feladatai elvégzésére 90 napos határozott idejű szerződést kívánnak kötni, melynek ellenértékéért **1.980.000 Ft, azaz egymillió-kilencszázezer-nyolcvan forint + mindenkor hatályos ÁFA (jelenleg 27%) összegű megbízási díjra jogosult**, mely összeget a Megbízó a Megbízott által a tárgyhónap utolsó napján kiállított részszámlák ellenében fizeti meg a számlában foglaltak szerint 3 egyenlő részletben **660.000Ft,- + ÁFA értékben 8 napos fizetési határidővel.**

IV. Titoktartás

15. A Megbízott a jelen megbízási szerződés teljesítésével összefüggésben tudomására jutott információkat, adatokat a Megbízó ügyeiről szerzett értesüléseket köteles üzleti titokként megőrizni.
16. A Megbízott köteles betartani a bizalmas adatkezelés szabályait, a tudomására jutott üzleti titkokat kizárólag a Megbízó előzetes írásbeli hozzájárulása esetén jogosult feltárni a Megbízó által meghatározott személyek és szervek előtt.
17. A Megbízott köteles gondoskodni arról, hogy az üzleti titkok közvetett módon se kerülhessenek illetéktelen személyek tudomására.
18. Üzleti titoknak minősül a Megbízó gazdasági tevékenységéhez, valamint a jelen megbízási szerződéssel szabályozott jogviszonyhoz kapcsolódó minden nem közismert vagy az érintett gazdasági tevékenységet végző személyek számára nem könnyen hozzáférhető olyan tény, tájékoztatás, egyéb adat és az azokból készült összeállítás, amelynek illetéktelenek által történő megszerzése, hasznosítása, másokkal való közlése vagy nyilvánosságra hozatala a Megbízó jogos pénzügyi, gazdasági vagy piaci érdekét sértené vagy veszélyeztetné, feltéve, hogy a titok megőrzésével kapcsolatban a vele jogszerűen rendelkező Megbízót felróhatóság nem terheli.

Amennyiben a Megbízott titoktartási kötelezettségét bizonyítható módon megszegi, abban az esetben 2.000.000 Ft összegű kötbért köteles a Megbízó erre irányuló felhívásától számított 15 napon belül a Megbízó részére fizetni, valamint köteles a Megbízó ebből eredő kárát az iménti határidőben megtéríteni.

V. A szerződés megszűnése és módosítása

19. A Szerződő Felek a jelen megbízási szerződést határozott időtartamra, a II/7. pontban foglalt feladatok végleges teljesítéséig kötik azzal, hogy a teljesítési határidő maximum 90 nap lehet. A határozott időre tekintettel Szerződő Felek jelen szerződést nem jogosultak rendes felmondással megszüntetni a lejárat előtt, a szerződés a teljesítéssel szűnik meg.
20. A jelen megbízási szerződés megszűnik, amennyiben:
- (i) a Szerződő Felek közös megegyezéssel megszüntetik,
 - (ii) bármely Szerződő Fél a másik Szerződő Fél súlyos szerződésszegése miatt a szerződést felmondja,
 - (iii) a Megbízó vagy a Megbízott jogutód nélkül megszűnik.

Egyebekben a jelen megbízási szerződés a Ptk. vonatkozó rendelkezései szerint szűnik, illetve szüntethető meg.

21. Súlyos szerződésszegés esetén a sérelmet szenvedett Szerződő Fél köteles a másik Szerződő Felet a szerződésszegés kiküszöbölésére – megfelelő, legalább tizenöt (15) napos póthatáridő tűzésével – írásban felszólítani. A felszólítás eredménytelensége esetén a sérelmet szenvedett Szerződő Fél jogosult a jelen megbízási szerződést azonnali hatállyal felmondani és a szerződésszegéssel okozott kárának megtérítését követelni a szerződésszegő Szerződő Féltől.
22. A megbízási szerződés megszűnése esetén a Szerződő Felek kötelesek egymással elszámolni. Ennek keretében a Megbízott köteles az általa ellátott feladatokat, ügyeket, iratokat, a Megbízó részére tételesen átadni, a Megbízó dokumentumait, nyomtatott és digitális táblázatait, kimutatásait köteles leadni. Egyben a Megbízott jogosult a megbízás megszűnése napjáig esedékes megbízási díjra.
23. Megbízottat a részére jogosan járó megbízási díj biztosítására zálogjog illeti meg a Megbízónak azokon a vagyontárgyain, amelyek a megbízás következtében kerültek birtokába.
24. Jelen megbízási szerződés bárminemű módosítása kizárólag a Szerződő Felek egyező akaratnyilvánítása mellett, írásban érvényes és hatályos, valamint közös megegyezéssel történő megszüntetése is kizárólag írásban érvényes.

VI. Vegyes rendelkezések

25. A Szerződő Felek megállapodnak abban, hogy a jelen megbízási szerződéssel kapcsolatban bármilyen jognyilatkozat érvényességi feltétele az írásbeli alak. A jelen megállapodás vonatkozásában írásbelinek kell tekinteni az ajánlott, tértivevényes postai küldeményt, a telefax vagy az e-mail üzenetet. A Szerződő Felek megállapodnak abban, hogy a jelen megbízási szerződéssel kapcsolatos valamennyi jognyilatkozatot akkor lehet kézbesítettnek tekinteni, ha a Szerződő Felek meghatározásánál szereplő címükre megérkezett.

26. Amennyiben a Szerződő Felek meghatározásánál szereplő címükben változás következik be, erről a Szerződő Felek a változás bekövetkezésétől számított nyolc (8) napon belül értesíteni kötelesek egymást. Ha ezen kötelezettségüknek nem tesznek eleget, értesítési címnek továbbra is a fent megadott címek számítanak. A küldeményeket a feladást követő 5. napon kézbesítettnek kell tekinteni.

27. A jelen megbízási szerződésben nem szabályozott kérdésekben a Polgári Törvénykönyvről szóló 2013. évi V. törvény vonatkozó szerződések rendelkezéseit kell megfelelően alkalmazni.

Alulírott Szerződő Felek jelen megbízási szerződést elolvasás és kölcsönös értelmezés után, mint akaratukkal mindenben megegyezőt jóváhagyólag aláírták.

Visegrád, 2021. szeptember hó napján

Visegrád Város Önkormányzata

Képviseli: Eőry Dénes

Polgármester

Megbízó

Bartex Group Kft.

Képviseli: Bartuszek József Imre

Ügyvezető

Megbízott

pénzügyi

ellenjegyzés

Zámodics

Péter

pénzügyi

vezető

KIVONAT

Visegrád Város Önkormányzat Képviselő-testületének 2021. szeptember 30-án megtartott nyílt üléséről készült jegyzőkönyvből

Visegrád Város Önkormányzat Képviselő-testülete 5 igen szavazattal, 1 ellenszavazat mellett tartózkodás nélkül a következő határozatot hozta:

Visegrád Város Önkormányzat Képviselő-testületének

167/2021. (IX. 30.) határozata

A Rév utca parkolásáról

Visegrád Város Önkormányzat Képviselő-testülete úgy dönt:

1. a Rév utca iskolai oldalán, iskolai napokon reggel 7 és 8 óra közötti időben, az iskola előtti szakaszon javasolja engedélyezni a gépjárművel történő megállást,
2. a Rév utca iskolával szembeni oldalán, 15 perc meghatározott időtartamra, áruszállításra javasolja engedélyezni a gépjárművel történő megállást,
3. egyebekben javasolja, hogy a Rév utca mindkét oldalán azonos időszakban a szabályozás ne biztosítson lehetőséget a megállásra.

Határidő: azonnal

Felelős: dr. Szabó Ferenc jegyző

Végrehajtásért felelős: dr. Szabó Ferenc jegyző, továbbítás a Magyar Közút részére

Eőry Dénes
polgármester

dr. Szabó Ferenc
jegyző

A kiadvány hiteles:
2021. szeptember 30.

KIVONAT

Visegrád Város Önkormányzat Képviselő-testületének 2021. szeptember 30-án megtartott nyílt üléséről készült jegyzőkönyvből

Visegrád Város Önkormányzat Képviselő-testülete egyhangúlag, 6 igen szavazattal, ellenszavazat és tartózkodás nélkül a következő határozatot hozta:

Visegrád Város Önkormányzat Képviselő-testületének

168/2021. (IX. 30.) határozata

A „Lang-ház” területén gázvezeték szolgalmi jog bejegyzéshez elvi hozzájárulás megadásáról

Visegrád Város Önkormányzat Képviselő-testülete elvi hozzájárulást ad az önkormányzat tulajdonában lévő, jelenleg felújítás alatt álló „Lang-ház” ingatlanra (2025 Visegrád, Pázmány Péter utca 3.), gázvezeték szolgalmi jog bejegyzéshez a szomszéd ingatlan (2025 Visegrád, Magasköz utca 580 hrsz.) javára.

Határidő: azonnal

Felelős: Eőry Dénes polgármester

Végrehajtására felelős: dr. Szabó Ferenc jegyző

Eőry Dénes
polgármester

dr. Szabó Ferenc
jegyző

A kiadvány hiteles:
2021. szeptember 30.

KIVONAT

Visegrád Város Önkormányzat Képviselő-testületének 2021. szeptember 30-án megtartott nyílt üléséről készült jegyzőkönyvéből

Visegrád Város Önkormányzat Képviselő-testülete egyhangúlag, 6 igen szavazattal, ellenszavazat és tartózkodás nélkül a következő határozatot hozta:

Visegrád Város Önkormányzat Képviselő-testületének 169/2021. (IX. 30) határozata

A Fellegvár Óvoda 2020/2021. nevelési év beszámolójáról, 2021/2022. nevelési év munkatervének elfogadásáról

Visegrád Város Önkormányzat Képviselő-testülete:

1. a Fellegvár Óvoda 2020/2021. nevelési évi tevékenységéről szóló beszámolót elfogadja,
 2. a Fellegvár Óvoda 2021/2022. nevelési évi munkatervét elfogadja,
- (A beszámoló, munkaterv a határozat mellékletét képezi.)

Határidő: azonnal

Felelős: Eőry Dénes polgármester

Végrehajtásért felelős: dr. Szabó Ferenc jegyző

Eőry Dénes
polgármester

dr. Szabó Ferenc
jegyző

A kiadvány hiteles:
2021. szeptember 30.

KOS
KT
✓

VISEGRÁD VÁROS POLGÁRMESTERI HIVATALA		
Érkezett:	2021 AUG 24.	Szám: 2267- /20
Melléklet	Főnök: B. Solih Benedikt	Elosztás

Visegrádi Fellegvár ÓVODA

(2025 Visegrád, Fő utca 18.)
Címe

2020-2021.

ÉVES BESZÁMOLÓ

Intézmény OM - azonosítója: 032897	Intézményvezető aláírás
Legitimációs eljárás	
Nevelőtestület nevében aláírás	Alkalmazotti közösség nevében aláírás
Szülői szervezet nevében aláírás	Fenntartó nevében aláírás
A dokumentum jellege: Nyilvános Ph.	

Az értékelés törvényi háttere:

- **2011. évi CXCV. törvény a nemzeti köznevelésről 85. § (2)** A fenntartó tanévenként legfeljebb egy alkalommal kötelezheti az intézményvezetőt arra, hogy az intézmény tevékenységéről átfogó módon beszámoljon.
- **Önértékelési kézikönyv óvodák számára**

A nevelőtestület által is elfogadott vezetői vélemény szerinti megítélés:

A terület eredményei: **3 kiemelkedő, 2 megfelelő, 1 fejleszhető**

A zöld mezőben lévő tartalom módszertani ajánlás, mely utólag törölendő!

1. Pedagógiai folyamatok	Forrás: PP, SZMSZ, ÖP, Vezetési program, Továbbképzési/beiskolázási terv, Munkaterv
---------------------------------	--

		Adatszolgáltatás: Melléklet: Az óvoda kulcsfolyamatai
		Vezető megítélése (1-3): 3
<p><i>Az intézmény vezetése a belső és a külső partnerek bevonásával alkotja meg az intézmény stratégiai és operatív terveit (pedagógiai, nevelési program). A stratégiai tervezés eredménye a pedagógiai program, amely rögzíti a célokat, amelyek befolyásolják az intézményi pedagógiai folyamatot. A terület értékelése során elsősorban tehát a pedagógiai programban vagy más stratégiai dokumentumban megtalálható, a célok elérését biztosító elsősorban pedagógiai folyamatok tervezési, megvalósítási, ellenőrzési és értékelési rendjének tudatosságát, az eredményeknek megfelelő és szükséges korrekciók elvégzésének hatásosságát, fejlesztő jellegét kell vizsgálni.</i></p> <p>Kulcsjellemzők:</p> <ul style="list-style-type: none"> — <i>Az intézmény pedagógiai programja és alaptevékenysége világos, a nevelés, tanulási-tanítási folyamat tervezése, megvalósítása, ellenőrzése és értékelése során a gyermeki alapkészségek és kulcskompetenciák fejlesztésére koncentrál.</i> — <i>Az intézmény céljai eléréséhez rendelkezik stratégiai és operatív tervekkel, amelyek elkészítéséhez, fejlesztéséhez megfelelő információkat szerez be, és bevonja az intézmény külső és belső partnereit.</i> — <i>A tervek megvalósítása nyomon követhető, a napi pedagógiai gyakorlat a célok megvalósítását szolgálja.</i> — <i>Az intézmény törekszik arra, hogy a pedagógusok tanítási gyakorlata szabályozott és tervezett legyen.</i> — <i>Az intézményben működő ellenőrzési rend alapján a tervek megvalósításának eredményessége és hatékonysága pontosan meghatározható.</i> — <i>Az értékelések eredményeinek visszacsatolása megtörténik, és az az intézményi fejlesztések egyik alapját képezi.</i> 		
Pedagógiai folyamatok – Tervezés		
<p>Szempon: 1.1. Hogyan valósul meg a stratégiai és operatív tervezés? Az éves munkatervet az intézmény stratégiai és operatív dokumentumai kidolgozását a működést befolyásoló mérések alapján történik. (pl.: demográfiai, szociokulturális felmérések)</p>	<p>Elvárás: Az éves munkaterv összhangban van a stratégiai dokumentumokkal és a munkaközösségek terveivel.</p>	
<p><i>Erősségek, <u>fejleszthető területek</u>, fejlesztési javaslatok a korábbi és jelenlegi helyzetre figyelve a hiányzó dokumentumok elkészítése, pótlása.</i></p>		
Pedagógiai folyamatok - Megvalósítás		
<p>Szempon: 1.2. Milyen az intézmény működését irányító éves tervek és a beszámolók viszonya, hogyan épülnek</p>	<p>Elvárás: A nevelési év végi beszámoló megállapításai alapján történik a következő nevelési év tervezése.</p>	

egymásra? A munkaterv megbeszélése, kidolgozása és a pedagógiai megvalósulás a munkatársakkal együtt történik, akkor is ha rendkívüli helyzet miatt újra tervezés lép életbe pl. Covid -19

Javasolt tartalom: A 2019-2020. nevelési év beszámolójában meghatározott fejleszthető területek és fejlesztési irányok, az ezekre épülő célok és feladatok és azok megvalósítása. **Erősségek, fejleszthető területek, fejlesztési javaslatok a korábbi tapasztalatok beépítése a munkatervbe, éves tervbe.**

Pld.

Fejlesztési javaslatok (2019-2020. éves beszámoló)	Célok és feladatok (2020-2021. éves munkaterv)
→önértékelések, tanfelügyeletre történő felkészülés	- önértékelések kiegészítése
→hiányzó dokumentumok pótlása	-szükséges feladatok elvégzése, újra tervezése Covid-19

A célok és feladatok megvalósulásának bemutatása: A Fenntartóval folyamatos munkakapcsolat kialakulásával azon dolgozunk, hogy Intézményünk a szükséges engedélyek, hiányzó tanügyi dokumentumok vezetése, pótlása rövid határidőn belül rendelkezésre álljon a biztonságos, törvényi működést előtérbe helyezve.

Pedagógiai folyamatok - Ellenőrzés

Szempon: 1.3. **Hogyan működik az ellenőrzés az intézményben?** Stratégiai dokumentumok alapján belső ellenőrzés van, melynek átdolgozása folyamatos (fluktuáció miatt szükséges), óvodavezető végzi csoportlátogatások folytatása, előző vezetés tapasztalatait figyelve, alkalmazva.

Elvárás: Az intézményi stratégiai alapidokumentumok alapján az intézményben belső ellenőrzést végeznek.

Javasolt tartalom: A pedagógus önértékelések egyéni eredményeire alapozott intézményi szinten is

<p>megjelenített eredményei mértek szerint a vezető 2. és 4. évének megfelelően</p> <ul style="list-style-type: none"> - Vezetői önértékelés eredményei - Intézményi önértékelés eredményei - Teljesítményértékelés eredményei <p>Következő mérési időszak a 2022.-2023. nevelési évben várható.</p> <p>Erősségek, fejlesztendő területek, fejlesztési javaslatok bevezetése a teljesítményértékelésnek.</p>	
<p>Pedagógiai folyamatok - Értékelés</p>	
<p>Szempont: 1.4. Milyen a pedagógiai programban meghatározott gyermeki értékelés működése a gyakorlatban? Fogadó óra, szülői értekezlet, egyéb alkalomkor való megkereséseknek megfelelően van rá lehetőség. Minden gyermeknek saját Fejlődési napló vezetésével és 5 éveskortól (nagy csoportban került bevezetésre) a Difer méréssel kiegészítve történik.</p>	<p>Elvárás: A pedagógiai programnak és az egyéni fejlesztési terveknek megfelelően történik az egyénre szabott értékelés, amely a fejlődési naplóban (feljegyzésekben) nyomon követhető.</p> <p>A gyermekek eredményeiről fejlesztő céllal folyamatosan visszacsatolnak szüleinek/gondviselőjének és az életkornak, fejlettségi szintnek megfelelő formában gyermeknek.</p>
<p>Javasolt tartalom: Erősségek, fejlesztendő területek, fejlesztési javaslatok <i>Erőségünk, hogy továbbra is a szakértői vizsgálatok alapján kapott szakvélemény és az intézményben elvégzett mérési eredmények, megfigyelések szolgálnak a gyermekek egyéni/csoportos fejlesztéséhez, differenciálás megteremtéséhez.</i></p>	
<p>Pedagógiai folyamatok - Korrekció</p>	
<p>Szempont: 1.5. Mi történik az ellenőrzés eredményeivel? Az eredmények elemzése és a szükséges</p>	<p>Elvárás: Az intézmény stratégiai és operatív dokumentumainak elkészítése, módosítása során megtörténik az</p>

tanulások levonása és visszacsatolása nevelőtestületi feladat.	ellenőrzések során feltárt információk felhasználása.
<p>Javasolt tartalom: Erősségek, fejleszthető területek, fejlesztési javaslatok: <i>Erőségünk: az egyéni bánásmód és a differenciálás lehetőségét alkalmazzuk mind 3 csoportban.</i></p>	
<p>Szempont: 1.6. Mi történik a mérési, értékelési eredményekkel? (Elégedettségmérés, intézményi önértékelés, pedagógus-értékelés, gyermeki fejlődésmérés, egyéb mérések.) Eredmények, tapasztalatok, módszerek megosztása, a kommunikáció és az információ megosztás, mellett mindenki nyitott az innovációra.</p>	<p>Elvárás: Évente megtörténik az önértékelés keretében a helyben szokások formában rögzített mérési eredmények elemzése, a tanulások levonása, fejlesztések meghatározása. Ezt követően az intézmény a mérési-értékelési eredmények függvényében szükség esetén korrekciót végez.</p>
<p><i>Új mérést alkalmazva a Difer méréssel dolgoztunk nagy csoportban, mellyel gyermekek, szülők és dolgozók elégedettek voltak.</i></p>	

2. Személyiség- és közösségfejlesztés	Forrás: PP, Vezetési program, Munkaterv
	Adatszolgáltatás: 2020. októberi statisztikái és aktuális adatok
	Covid-19 miatt ebben az évben nem történt minőségértékelés, mérés, nem lett volna lelevás.
<p><i>Az intézmény egyik legfontosabb feladata a nevelés, tanulási-tanítási folyamat során a személyiség- és közösségfejlesztés kereteinek biztosítása. Felkészültnek kell lennie a személyre szabott nevelés-oktatás feladatainak ellátására, valamint a tanulási nehézségek kezelésére és a tehetségek fejlesztésére, gondozására (kiemelt figyelmet igénylő gyermekek). A közösségfejlesztő tevékenység az intézmény hagyományaival, nemzetiségi programokkal és a gyermekek személyes kompetenciáinak fejlesztésével összhangban történik meg.</i></p> <p>Kulcsjellemzők:</p>	

- Az intézmény munkájában kiemelt figyelmet kap az egyes gyermeki kulcskompetenciák fejlesztése.
- Az intézményben folyó nevelő-oktató munka keretei az egyes gyermekek személyes és szociális készségeinek, képességeinek figyelembevételével kerülnek kialakításra.
- Megfelelő módon történik meg az egyéni tanulási módszerek, programok bevezetése és működtetése, például a tehetséggondozás és a felzárkóztatás.
- Az intézményben alkalmazott nevelési, tanítási- és tanulásszervezési eljárások a különböző szociális háttérű, képességű és érdeklődésű gyermekek együtt nevelését tanulását szolgálják.
- Az intézményben a tanulói közösségek tevékenysége tudatos tervezés alapján zajlik, alkalmanként megtörténik a külső partnerek bevonása is.

Személyiségfejlesztés

Szempon: 2.1. **Hogyan történik a gyermekek szociális hátrányainak enyhítése?**

A kiemelt figyelmet igénylő gyermeknél még jobban figyelünk az információ átadásra, majd azok alkalmazására a nevelő és fejlesztő munkában.

Elvárás: A kiemelt figyelmet igénylő gyermekek mindegyikénél rendelkeznek a pedagógusok megfelelő információkkal, és alkalmazzák azokat a nevelő, fejlesztő és oktató munkájukban.

Az intézmény vezetése és érintett pedagógusa információkkal rendelkezik minden gyermek szociális helyzetéről.

Erősségek, fejlesztendő területek, fejlesztési javaslatok

Erősségünk: Védőnő, Házi orvos, Szülők és a Családsegítő központ szociális munkatársakkal folyamatos kapcsolat tartás segít a gyermekek minél jobb gondozásában, nevelésében.

Közösségfejlesztés

Szempon: 2.2. **Az intézmény közösségépítő tevékenységei hogyan, milyen keretek között valósulnak meg?**

Pedagógiai programunkat és évestervünket a Szülők kéréseinek, helyi sajátosságok figyelembevételével állítjuk össze, a jó kapcsolat és közösség kialakulása érdekében.

Elvárás: A szülők a megfelelő kereteken belül részt vesznek a közösségfejlesztésben.

Erősségek, fejlesztendő területek, fejlesztési javaslatok:

Erősségünk az egyre jobban összeszokott munkakörök, egymás munkáját, tevékenységét segíti.



3. Eredmények	Forrás: PP, Munkaterv
	Adatszolgáltatás: Csoport és intézményi szinten nyilvántartott adatok
	Vezető megítélése (1-3): 3
<p><i>Az intézményben folyó nevelő-oktató munka során folyamatosan szükséges annak vizsgálata, hogy a pedagógiai programban megfogalmazott célok elérése reális-e az elért eredmények alapján. Az intézmény eredményeinek elemzése, az értékelés eredményének visszacsatolása ezért arról ad információt, hogy milyen irányú fejlesztésre, illetőleg változtatásra van szükség a pedagógiai folyamatokban, a szervezet működésében.</i></p> <p>Kulcsjellemzők:</p> <ul style="list-style-type: none">— <i>Az intézményben folyó nevelő-oktató munka eredményességét jelző mutatókat folyamatosan gyűjti, értelmezi, elemzi az intézmény.</i>— <i>Az intézményben a gyermeki teljesítményeket folyamatosan figyelemmel kísérik, dokumentálják, és az egyes területek értékelési eredményeit összekapcsolják.</i>— <i>Az intézmény nevelési-oktatói tevékenységével kapcsolatos partneri elégedettség - különös tekintettel a gyermekek lassú átmenetét az iskolai oktatásba tovább haladására és az erre való felkészítésre, a gyermekek képességeinek kibontakoztatására, a gyermekek értékelésére, az egyéni tanulási és fejlesztési lehetőségekre, a tehetséggondozásra, a gyermekek támogatására és a nevelés-oktatás általános színvonalára felhasználásra kerül a fejlesztési tervek elkészítése</i>	

<i>során.</i>				
Szempont:	3.1. Milyen eredményességi mutatókat tartanak nyilván az intézményben? Difer	Elvárás: Nyilvántartják és elemzik az intézményi eredményeket:		
		<ul style="list-style-type: none"> • helyben szokásos megfigyelésen, vagy más alapon megszervezett mérések eredményei • esetleges sport, más versenyeredmények • elismerések • 6 éves kor után óvodában maradó mutatók, elégedettségmérés eredményei (szülő, óvodapedagógus, pedagógiai munkát segítők) • neveltségi mutatók • stb. 		
Javasolt tartalom:				
<i>Erősségek, fejlesztendő területek, fejlesztési javaslatok</i>				
<i>Fejlesztési terület a jobb eredmény elérése a cél.</i>				
Nem volt minősítésünk 2020/2021. nevelési évben.				
<i>A táblázat igény szerint bővíthető, azonban az eredeti tartalmak – abban az esetben sem, ha az intézmény számára nem releváns tartalmakkal bír, - kérjük, hogy ne kerüljön törlésre!</i>				
Az intézmény által elért eredmények a 2020-2021. nevelési évben nagycsoport adatai szerint				
Ssz.	Eredmények	Adatok		Rövid
1.	Beiskolázási adatok:	28Fő	100%	
	Tanköteles korú gyermekek száma			
	Közülük várhatóan a 2020-2021. tanévben az iskolai tanulmányaikat elkezdők száma, aránya	21Fő	75%	
	Várhatóan a 2020-2021. tanévben óvodában maradó tanköteles korúak száma, aránya	7Fő	25%	
2.	Intézmény / program specifikus eredmények: Amire Felsorolás: büszkéek vagyunk, amit fontosnak tartunk!	-		
3.	RÖVID DIFER - Bemeneti mérési adatok az iskolakezdés időszakában: Résztvevők száma,			
	Írásmozgás-koordináció	28Fő	100%	
	Beszédhanghallás	28Fő	100%	
	Relációszőkincs	28Fő	100%	
	Elemi számolási készség	28Fő	100%	

	Tapasztalati következtetés	28Fő	100%
	Tapasztalati összefüggés	28Fő	100%
	Szocialitás - társas kapcsolatok kezelése	28Fő	100%
	Neveltségi szintmérés átlag eredményei (ha vannak erre vonatkozó mérési adatok!):		
	Normához, szabályhoz, szokáshoz való viszony (egészségügyi szokások, önkiszolgálás, viselkedési normák)	-Fő	%
	Társas kapcsolatok (gyermek-felnőtt, gyermek-gyermek, gyermek-közösség kapcsolata)	-Fő	%
	Tevékenységekhez való viszony (önként vállalt, kötelező jellegű, közösségért végzett)	Fő	%
5.	Rajzelemzés	Folyamatos	
6.	Egyéb gyermekmegismeréssel kapcsolatos mérés: Partneri igények és elégedettségük	Fejlődési napló	
	Pedagógusok elégedettsége		%
	Az önértékelésben érintett pedagógusokkal való elégedettség		-
7.	Pedagógus szerint az önértékelések tükrében Intézményi klímával az intézményi önértékelés tükrében Szülői elégedettségi mutatók az önértékelések tükrében		
	Pedagógusok önértékelése		
	Vezetői értékelés az önértékelés során		
	Intézményértékelés		
	Iskolák elégedettségi mutatói (ha vannak erre vonatkozó mérési adatok!):		%
	Beszédképesség		-
	Nagymozgás (testnevelés, sport)		
8.	Kismozgás, finommozgás (kézügyesség, ábrázolás)		
	Problémák felismerése és megoldása		
	Matematikai készségek		
	Játéktevékenység		
	Környezet megismerése		
	Stb.		
	Kerületünkben, kerületen kívül óvoda szintű „versenyeken” részt vett gyermekek:		
	Sportverseny	Fő	Díjazott %
9.	Rajzverseny / pályázat	Fő	Díjazott %
	Egyéb verseny	Fő	Díjazott %

Tehetséggondozó foglalkozásokon részt vett gyermekek száma: *(Nem a szülői igényekre alapozva tehetséggondozó műhelyekben, tehetség pontokon stb. ellátott gyermekekről van itt szó!)*

	Nyelvi	Fő	
	Zenei	Fő	
10.	Matematika-logika	Fő	
	Vizuális - téri	Fő	
	Testi – mozgásos	Fő	-
	Szociális – személyek közötti	Fő	-

Felzárkóztató (alapellátásban) foglalkozásokon részt vett gyermekek száma:

	Logopédiai fejlesztés	20Fő	27%
	Gyógytestnevelés	7Fő	9,45%
11.	Fejlesztő pedagógia	10Fő	14,2%
	Gyógypedagógiai fejlesztés	10Fő	14,2%
	Óvodapszichológus foglalkozik vele	-Fő	%
	Egyéb	-Fő	%

Speciális (PP) fejlesztésben vagy programban részt vett gyermekek száma/aránya a beírt gy

	Nemzetiségi nevelés	74Fő	100%
	Zöld óvodai program	-Fő	%
	Madárbarát óvoda	74Fő	100%
12.	Dohányzást megelőző óvodai projekt	-Fő	%
	Szív kincsesláda projekt	-Fő	%
	Biztonságos közlekedés program	-Fő	%
érzékenyítő program	-Fő	%
	Zenei fejlesztő program	-Fő	%
	Stb.	-Fő	%

Gyermekrendezvények és programok száma:

13.	Múzeumlátogatások, múzeumpedagógia foglalkozások	Alkalom-	Fő
	Színházlátogatások, műsoros rendezvények	Alkalom csoportonként	100%
		Alkalom	100%

Élményszerző kirándulások

	csoportonként	
Fluktuáció – Gyermek		
Más csoportba átvitt gyermekek száma	Fő:-	
Más tagóvodába / telephelyre átvitt gyermekek száma	Fő:-	
Más óvodába átvitt gyermekek száma	Fő:-	
Más óvodából hozzánk átiratkozott gyermekek száma	Fő: 6	
Panasz esetek-		
Panasz esetek száma	Száma.-	
Eredményesen kezelt panaszok	Száma	Aránya %
Elismerések, kitüntetések:	Száma:	

4. Belső kapcsolatok, együttműködés, kommunikáció	Forrás: PP, SZMSZ, Vezetési program, Munkaterv
	Adatszolgáltatás: -
	Vezető megítélése (1-3): 2
<p><i>Az intézmény belső kapcsolatrendszerének középpontjában a támogató szervezeti struktúra áll, amely a pedagógusok szakmai együttműködésén (munkaközösségek) alapszik. A nevelő-oktató munka egyik alapfeltétele, hogy tervszerűen működő, folyamatos megújulásra képes, innovatív közösségek alakuljanak ki az intézményekben. A szervezeten belüli információáramlás hatékonyan kialakított rendje szintén alapja a magas szintű szakmai munkának.</i></p> <p>Kulcsjellemzők:</p> <ul style="list-style-type: none"> — Az intézmény pedagógiai tevékenységével kapcsolatos feladatok és fejlesztések a munkatársak közötti szakmai együttműködés legfontosabb elemei. — A szakmai közösségek és az egyes pedagógusok részt vesznek a nevelő-oktató munka módszertani fejlesztésében, a belső tudásmegosztásban. — Az intézmény tervszerűen kialakított, hatékonyan működő kommunikációs rendszert alakított ki. 	
Szempont: 4.1. Milyen pedagógus szakmai közösségek működnek az intézményben, melyek a fő	Elvárás: A pedagógusok szakmai csoportjai maguk alakítják ki működési körüket, önálló munkaterv szerint

<p>tevékenységeik? Nemzetiségi Munkacsoport és a Csicsergő Munkacsoport, mely által mindenki részt vesz a fejlődésben, a tudás bővítésben, tapasztalat szerzésben, átadásban.</p>	<p>dolgoznak. A munkatervüket az intézményi célok figyelembevételével határozzák meg.</p>
--	--

Javasolt tartalom:

Erősségek, fejleszthető területek, fejlesztési javaslatok

Erősségünk az új kolléga teljeskörű bevonása, tapasztalat és módszertani tudás átadása.

Szempont: 4.2. Hogyan történik az információátadás az intézményben?
Szóban, írásban, mobil és email bevonásával.

Elvárás: Az intézmény munkatársai számára biztosított a munkájukhoz szükséges információkhoz és ismeretekhez való hozzáférés.

Javasolt tartalom:

Erősségek, fejleszthető területek, fejlesztési javaslatok.

Információ megosztás fejlesztése, gyorsítása.

A szakmai feladatok ellátásához szükséges információk szinterei azok megfelelősége

Ssz.	Az információ átadás szinterei	Belső kapcsolatok - Szöveges értékelés
1.	Nevelőtestületi tanácskozások (nevelés nélküli munkanap, nevelőtestületi értekezlet)	Lényegre törő beszélgetések jellemzik.
2.	Vezetőségi értekezletek, fórumok	Helyettessel történő információk megosztása személyesen és elektronikusan folyamatos.
Szakmai munkaközösségek		
3.	- intézményeken (tagintézmény, telephely) átívelő	Működik.
4.	- óvodaszintű	A régi és új munkacsoport-pozitív visszajelzéssel működik.
5.	Szakmai munkacsoportok (belső értékelés, gyermekvédelem, portfólió műhely, esetmegbeszélő stb.)	Becs tagjai a dolgozók cseréjével módosult.
6.	Munkaértekezletek az éves munkaterv szerint (dajkai, pedagógiai asszisztensi)	Mindenki számára ismert az éves munkaterv, azok feladatai, részfeladatai rendszeresen átbeszéltek.
7.	Alkalomszerű, szükség szerinti munkaértekezletek	Megvalósult.
8.	Munkatársi értekezletek a	Mindenki részt vesz, a saját munkája és
		12

teljes dolgozói kör bevonásával Érdekképviselői értekezletek, megbeszélések Hospitálás, szakmai tapasztalatcsere	- A múltban volt és a jövőben is szeretnénk.
Elektronikus kapcsolattartás (E-mail, közösségi oldal, One- Drive munkafelület használata stb.) Faliújság	Teljes mértékben működik, megkönnyítve az egymással való szükséges információ megosztást. Dolgozóknak több helyen is kihelyezve az Intézményben és a csoportokban.
Flottás telefonvonal használat	-
Egyéb intézményi gyakorlat bemutatása	-

5. Az intézmény külső kapcsolatai	Forrás: PP, SZMSZ, ÖP, vezetési program, Munkaterv
	Adatszolgáltatás: - Vezető megítélése (1-3): 3
<p>Az intézmény fontosnak tartja a külső partnerekre vonatkozó kapcsolati rendszerét, ezért azt megtervezi, kialakítja és működteti. A partnerekkel kialakított kapcsolatrendszeren keresztül felméri a partnerek igényeit, elégedettségét, és befogadja innovatív ötleteiket. Az intézmény kihasználja azokat a lehetőségeket, ahol a környezete számára bemutatathatja eredményeit, és feladatvállalásaival megjelenik a szűkebb/tágabb közösség (szakmai szervezet, település) életében is.</p> <p>Kulcsjellemzők:</p>	

- Az intézmény külső partneri körének feltérképezése, azonosítása és a hatékony kapcsolattartási rend kialakítása megtörtént.
- Az együttműködések tartalma pontosan szabályozott, a partnerek bevonása az intézményi folyamatokba és elégedettségük mérése, az eredmények visszacsatolása megtörténik.
- Az intézmény szerepet vállal a közvetlen környezet, a szűkebb közösség támogatásában, továbbá az intézményben közösségi vagy egyéni szinten megjelenik a társadalmi szerepvállalás is.

Szempont: 5.1. Hogyan kapnak tájékoztatást a partnerek az intézmény eredményeiről?
 Értekezletek, megbeszélések, honlap, személyes találkozások, jó hírnév.

Elvárás: Az intézmény a helyben szokásos módon tájékoztatja külső partnereit (az információátadás szóbeli, digitális vagy papíralapú).

A partnerek tájékoztatását és véleményezési lehetőségeinek biztosítását folyamatosan felülvizsgálják, visszacsatolják és fejlesztik.

Javasolt tartalom:

Erősségek, fejlesztendő területek, fejlesztési javaslatok

Erősségünk: igényesség és lelkesedés az új ismeretszerzésre, megújulásra.

Ssz.	Az információ átadás szinterei	Külső kapcsolatok - Szöveges értékelés
Szóbeli		
1.	- Egyéni beszélgetések	Találkozások, szakmai napok alkalmával, egymás programjára, ünnepségére való meghívás.
2.	- Értekezletek, megbeszélések	Évnyitó értekezlet-Iskola szervezésében
3.	- Egyéb	Személyes beszélgetések más Intézményt képviselőkkel (vezetők, helyettesek)
Írásbeli		
4.	- Hirdetőtábla	Kedvelt, egyre olvasottabb.
5.	- Csoport faliújság	Szintén kedvelt.
6.	- Meghívó	Szeretik a szülők.
7.	- Közösségi oldal	Kedvelt.
8.	- Levél	Elfogadott.
9.	- Egyéb	-

6. A pedagógiai munka feltételei	Forrás: PP, MIP, SZMSZ, Vezetési program, Továbbképzési / beiskolázási terv, Munkaterv
	Adatszolgáltatás: -
	Vezető megítélése (1-3): 3
<p><i>Az intézmény működésének minőségét nagymértékben meghatározza a rendelkezésre álló tárgyi és humán infrastruktúra, ezért különösen fontos az adottságok között annak számbavétele, hogy az intézmény a rendelkezésre álló lehetőségeit hogyan használja ki. Az intézmény a nevelés, tanulási-tanítási folyamat tárgyi környezetét a pedagógiai céljainak megfelelően alakította ki. Az intézményi szervezetre fejlesztés célja az együttműködő, motiváló szakmai környezet kialakítása.</i></p> <p>Kulcsjellemezők:</p> <ul style="list-style-type: none"> — <i>Az intézmény infrastrukturális környezete az intézmény pedagógiai programja és alaptevékenysége alapján, annak megfelelően kerül kialakításra, fejlesztése folyamatos.</i> — <i>Az intézmény tudatos szervezetre fejlesztést végez a minőségi nevelő-oktató munka optimális feltételeinek megteremtése érdekében.</i> — <i>Megtörténik a munkatársak bevonása az intézmény döntési folyamataiba, a döntések előkészítésébe. A munkatársak felelősségi, illetve hatásköre egyértelműen meghatározásra került, és annak alapján történt meg a munkatársak felhatalmazása a feladatok elvégzésére.</i> — <i>Az intézmény ösztönzi és támogatja az egyéni, a csoportos és a szervezeti szintű tanulási lehetőségek kihasználását, a képzésekben való részvételt.</i> 	
Tárgyi, infrastrukturális feltételek	
<p>Szempont: 6.1. Hogyan felel meg az infrastruktúra az intézmény képzési struktúrájának, pedagógiai értékeinek, céljainak?</p> <p>Az igényeinket folyamatosan ismertetjük a Fenntartó részére, melyek a lehetőségekhez</p>	<p>Elvárás: Az intézmény rendszeresen felméri a pedagógiai program megvalósításához szükséges infrastruktúra meglétét, jelzi a hiányokat a fenntartó felé.</p>

képest valósulnak meg.	
<p>Javasolt tartalom: Erősségek, fejleszthető területek, fejlesztési javaslatok Fejlesztendő terület: Helyi pedagógiai programunk szerint bővítjük készletünket, figyelve a jelenkor gyermeki, szülői igényekre, előírásokra, s persze a lehetőségeinket figyelembe véve tudnak megvalósulni. Magyar Falu Program Pályázati részvétel a Fenntartó közreműködésével.</p>	
Személyi feltételek	
<p>Szempon: 6.2. Hogyan felel meg a humán erőforrás az intézmény képzési struktúrájának, pedagógiai értékeinek, céljainak? Saját humán erőforrásunk évvégére rendeződött.</p>	<p>Elvárás: Az intézmény rendszeresen felméri a szükségleteket, reális képpel rendelkezik a nevelő-oktató munka humán erőforrás szükségletéről. A humán erőforrás szükségletben bekövetkező hiányt, a felmerült problémákat idejében jelzi a fenntartó számára.</p>
<p>Javasolt tartalom: Erősségek, fejleszthető területek, fejlesztési javaslatok Fejlesztendő terület: a humán erőforrás biztosítása mellett a rendszeres a továbbképzéseken, értekezleteken és konferenciákon való részvétel megvalósítása.</p>	

Szervezeti feltételek			
<p>Szempon: 6.3. Milyen szervezeti kultúrája van az intézménynek, milyen szervezetfejlesztési eljárásokat, módszereket alkalmaz? Értéket és élményt kulturális alapot adunk a gyermekeknek, melyekkel képviseljük és fejlesztjük a nemzeti hovatartozásunkat.</p>	<p>Elvárás: Az intézmény munkatársai gyűjtik és megosztják a jó tanulásszervezési és pedagógiai gyakorlatokat az intézményen belül és kívül.</p> <p>Az intézmények munkatársai a továbbképzések tapasztalatait megosztják egymással, belső továbbképzési konzultációs programokat szerveznek.</p>		
<p>Javasolt tartalom: Erősségek, fejlesztendő területek, fejlesztési javaslatok Erősségünk: Bemutató foglalkozás a munkacsoporton belül, egymás segítése, támogatása.</p>			
Kommunikáció és szakmai együttműködés, problémamegoldás – Intézményi szintű mérési eredmények			
Ssz.	Pedagógusok és a munkájukat segítő alkalmazottak elégedettség adatai és azokból következő fejlesztések	0,1,2,3.	Fejlesztési javaslat
1.	A székhely/ telephelyen „uralkodó” légkör	2	
2.	Az óvodában (intézményi szinten) „uralkodó” légkör	2	
3.	Munkakörülmények	3	
4.	Kapcsolat (és kapcsolati lehetőség) a vezetés tagjaival	2	
5.	Kapcsolat (és kapcsolati lehetőség) a nevelőtestület tagjaival intézményi szinten	2	
6.	Információáramlás intézményi szinten	2	
7.	Információáramlás székhely/ telephelyi szinten	2	
8.	Részvételünk a szabályozó dokumentumok készítésében	3	
9.	Munkaközösségi foglalkozások, értekezletek hatékonysága	3	
Átlag pont / %		21	70%

<p>7. Az Óvodai nevelés országos alapprogramban megfogalmazott elvárásoknak és a pedagógiai programban megfogalmazott intézményi céloknak való megfelelés A már kidolgozott dokumentumok egymásra épülnek, spirálisan követik és kiegészítik egymást. A törvényi előírásokat folyamatosan figyelve, nyomon követve történnek a változtatások az Intézményben.</p>	<p>Forrás: HPP, Vezetési program, Munkaterv, Továbbképzési terv</p> <p>Adatszolgáltatás: -</p> <p>Vezető megítélése (1-3): 3</p>
<p><i>Az intézmény a stratégiai céljainak megvalósulását folyamatosan nyomon követi, ciklikusan értékeli, és a tartalmi szabályozók vagy a környezet változása, valamint az intézményi eredmények ismeretében felülvizsgálja, majd szükség esetén változtat a célok eléréséhez vezető tevékenységeken. A fenti folyamat az intézmény napi gyakorlatában jelen van.</i></p> <p>Kulcsjellemzők:</p> <ul style="list-style-type: none"> — <i>Az intézmény a pedagógiai programjában kitűzött céljait a központi tartalmi szabályozókkal (jogszabályok, rendeletek, Óvodai nevelés országos alapprogram) összhangban fogalmazza meg.</i> — <i>Folyamatos az intézmény stratégiai célkitűzéseinek megjelenítése az operatív, éves tervezés szintjén.</i> — <i>A tervek és megvalósításuk összhangjának, eredményességének vizsgálata az intézményi gyakorlat része.</i> 	
<p>Szempont: Hogyan történik a pedagógiai programban szereplő kiemelt stratégiai célok operacionalizálása, megvalósítása? Tervezett, átgondolt és kidolgozott.</p>	<p>Elvárás: A tervekben (éves munkaterv, továbbképzési terv, ötéves intézkedési terv) jól követhetők a pedagógiai program kiemelt céljaira vonatkozó részcélok, feladatok, felelősök, a megvalósulást jelző eredménymutatók.</p> <p>A humán erőforrás képzési és fejlesztési tervek elkészítése az eredmények ismeretében, azokra épülve, annak érdekében történik, hogy a munkatársak szakmai tudása megfeleljen az intézmény jelenlegi és jövőbeli igényeinek, elvárásainak.</p> <p>A nevelést, tanítást segítő eszközök és a nevelés tanítási módszerek kiválasztása és alkalmazása rugalmasan, a pedagógiai prioritásokkal összhangban történik.</p>
<p>Javasolt tartalmak: <i>Erősségek, fejleszthető területek, fejlesztési javaslatok</i> Újra tervezés a vezető váltás miatt.</p>	

--

8. A SZERVEZETI KULTÚRÁT JELLEMZŐ TOVÁBBI ÉSZREVÉTELEK, TAPASZTALATOK, JAVASLATOK	Vezető megítélése (1-3): 2
Javasolt tartalmak: <i>Klíma, vagy klímára utaló mérési eredmények</i> <u>Összegésből:</u> <ul style="list-style-type: none">- <i>A 2020-2021. nevelési év legemlékezetesebb szakmai élményei ellenőrzésekre készülés.</i>- <i>Leginkább tanulságos a Covid-19 időszak volt, mely a légkörre is nagymértékben kihatott.</i>- <i>A következő nevelési évre tett kívánságunk a munkánkkal kapcsolatosan:</i><ul style="list-style-type: none">1. <i>Megfelelő óvodapedagógus létszám alkalmazása</i>2. <i>Udvari játékok cseréje</i>3. <i>Csoportba hiányzó eszközök beszerzése</i>4. <i>Több kulturális programon való részvétel a gyerekekkel</i> <i>Erősségek, fejleszthető területek, fejlesztési javaslatok a felsoroltak megvalósítása.</i>	

Kelt: Visegrád, 2021.06.29.



Orsolya Líziovics
.....
óvodavezető aláírása

Melléklet: Az óvoda kulcsfolyamatai

AZ ÓVODA KULCSFOLYAMATAI

Melléklet

Értékelés: 5 = Teljes mértékben, 0 = Egyáltalán nem

Az alábbi kulcsfolyamatokról egyenként döntse el a következőket:								
Ssz.	Kulcsterület	Jól tervezett	Írásban szabályozott	Mindenki betartja	Ellenőrzése folyamatos	Fejlesztése folyamatos	Átlag %	
1.	Stratégiai és operatív tervezés; belső szabályozó dokumentumok	5	5	5	5	5	25	100
2.	Munkaközösségek működése	5	5	5	5	5	25	100
3.	Intézményi önértékelés (P, V, I.)	5	5	5	5	5	25	100
4.	Külső szakmai ellenőrzés, minősítés	5	5	5	4	4	23	92
5.	Munkatársak képzése	5	5	5	5	5	25	100
6.	Gyermekek fejlettségállapotának nyomon követése, értékelése	5	5	5	5	5	25	100
7.	Partneriek igény és elégedettség mérése	5	5	5	5	5	25	100
8.	Infrastruktúra működtetése	5	5	4	4	5	23	92
9.	Dolgozók felvételének és elbocsátásának követelményei, eljárása	5	5	5	5	5	25	100

												0	
10.	Tehetség gondozás	4		4		4		4		4		2 0	8 0
11.	Felzárkóztatás	5		5		5		5		5		2 5	1 0 0
12.	Szülői igényekre alapozott szolgáltatások	5		5		5		5		5		2 5	1 0 0
13.	Szabadidős tevékenységek, óvodai rendezvények	5		5		5		5		5		2 5	1 0 0
Átlag %		6 4	9 8 , 4 6	6 4	9 8 , 4 6	6 3	9 6 , 9	6 2	9 5 , 3	6 3	9 6 , 9	3 1 6	9 7 , 2

KOS
KT

ÉRKEZETT

2021 SZEPT 23.

DETTI

Éves Munkaterv

VISEGRÁD VÁROSI POLGÁRMESTERI HIVATALA	
Érkezett:	2021 SZEPT 23.
Szám:	2267-2 /2021
Melléklet:	1 db Bágyiné Soltész Edit

2021/2022

Nevelési évre

Visegrádi Fellegvár Óvoda

2025. Visegrád Fő utca 18.

OM: 032893



Tartalomjegyzék

A Munkaterv megírásának törvényi háttere	2
1. A nevelési év rendje – a nevelési év időszakai:	3
2. A nevelési év működési terve	4
2.1 Belső kapcsolatok: Értekezletek – nevelés nélküli munkanapok:	4
2.2 Belső kapcsolatok: Szakmai munkaközösségek	5
2.3. Az intézmény külső kapcsolatai:	7
2.3.1. Kapcsolattartás szülőkkel	7
2.3.2. Kapcsolattartás társintézményekkel, egyéb szervekkel	8
3. Eseménynaptár	10
4. A Pedagógiai munka feltételei	14
4.1. A pedagógiai munka feltételei – Tárgyi feltételek	14
4.2. A pedagógiai munka feltételei- Humán erőforrás	15
5. Ellenőrzés	18
5.1 Óvodai dokumentumok felülvizsgálata	20
5.2. Önértékelés- Minősítés	20
6. Továbbképzések	22
7. A nevelési év kiemelt feladatai	23
8. A tankötelezettség törvényi eltérő megkezdése	24
9. Az 1-es típusú diabéteszsel élő gyermekek ellátása az óvodában	26
10. Balesetvédelem-munkavédelem	28
11. Szülői szervezet tagjai	29
12. Különös közzétételi lista	30
13. Legitimációs záradék	32

A Munkaterv megírásának törvényi háttere

- 2011. évi CXC. törvény a nemzeti köznevelésről
- A 2011. évi CXC. törvény végrehajtási rendeletei:
 - 20/2012 (VIII.31) EMMI rendelet a nevelési-oktatási intézmények működéséről és a köznevelési intézmények névhasználatáról
 - 229/2012.(VIII.28.) Kormány rendelet a nemzeti köznevelésről szóló 2011. évi CXC. törvény egyes rendelkezéseinek végrehajtásáról
- 326/2013. (VIII.30.) Kormány rendelet a pedagógusok előmeneteli rendszeréről és a közalkalmazottak jogállásáról szóló 1992. évi XXXIII. törvény köznevelési intézményekben történő végrehajtásáról
- 363/2012. (XII.17.) Kormány rendelet az Óvodai nevelés országos alapprogramjáról
- 17/2013.(III.1.) EMMI rendelet a nemzetiség óvodai nevelésének irányelve és a nemzetiség iskolai oktatásának irányelve
- 32/2012.(X.8.) EMMI rendelet a sajátos nevelési igényű gyermekek óvodai nevelésének irányelve és a Sajátos nevelési igényű tanulók iskolai oktatásának irányelve kiadásáról
- 277/1997.(XII.22.) Kormány rendelet a pedagógus továbbképzésről, a pedagógus szakvizsgáról, valamint a továbbképzésben részt vevők juttatásairól és kedvezményeiről
- 1997. évi XXXI. törvény a gyermekek védelméről és a gyámügyi igazgatásról
- Visegrádi Fellegvár Óvoda működését szabályozó dokumentumok
- Önértékelési kézikönyv óvodák számára ötödik, javított kiadás

1. A nevelési év rendje – a nevelési év időszakai:

A nevelési év 2021. szeptember 1-től (szerda) - 2022. augusztus 31-ig (szerda) tart.

Az óvoda napi nyitvatartási ideje: 6- 17 óráig, napi 11 óra.

1. Szervezett tanulási időszak:

2021. szeptember 1-től (szerda) 2022. május 31-ig (kedd)

2. Nyári időszak:

2022. június 1-től augusztus 31-ig

Összevont csoportok:

2022. június 15-től augusztus 31-ig

Az óvoda nyári zárásának tervezett időpontja:

2022. július 25-től – augusztus 05-ig

Téli zárás:

2021. december 24-től – 2022 január 02-ig (dec.27-31. 5 munkanap)

A jogszabály által országosan egységesen elrendelt munkanap-áthelyezést – az Nkt. 30.§ (1.) bekezdésének értelmében – a nevelési-oktatási intézményekben is alkalmazzuk.

2. A nevelési év működési terve

2.1 Belső kapcsolatok: Értekezletek – nevelés nélküli munkanapok:

2021. szeptember 1.: Nevelési évet nyitó értekezlet

2021. szeptember 13.: Alkalmazotti értekezlet (a nevelési év során szükség szerint)

2021. szeptember 17. Nevelőtestületi értekezlet: Munkaterv megbeszélése, elfogadása

2021.szeptember 20. Nevelőtestületi értekezlet vezetői pályázat- szavazás

2021. október 25. Nevelés nélküli munkanap – az óvoda belső dokumentumainak felülvizsgálata, aktualizálása

2022. január 31. Nevelés nélküli munkanap- félév értékelés/ alapidokumentumok aktualizálása

2022. március 9. Beiskolázási terv elfogadása

2022. június 7. Nevelés nélküli munkanap: Alkalmazotti szakmai kirándulás

2022. június 13. Nevelési évet záró értekezlet nevelőtestületi értekezlet, az éves beszámoló megvitatása, elfogadása, következő nevelési év programjai

2022. június 14. Alkalmazotti értekezlet

A nevelőtestületi értekezletek, nevelés nélküli munkanapok célja a feladatok megbeszélése, tapasztalatok átadása, az egységes nevelői szemlélet kialakítása.

Témái:

- Nevelési problémák megbeszélése, egymás segítése
- Az aktuális információk átadása mindkét irányba
- Aktuális operatív feladatok megbeszélése, kiosztása
- Rendszeres beszámolók a továbbképzésekről, belső tudásmegosztás
- Reflexiók a megtartott rendezvényekről, programokról
- Minősítésekkel, tanfelügyelettel kapcsolatos aktuális feladatok megbeszélése
- Önértékelési csoport folyamatos beszámolója, a pedagógusok bevonása a rendszer működtetésébe

A nevelő munkát közvetlenül segítő és technikai dolgozók értekezleteinek célja az információk átadása, szervezetfejlesztés.

Témái:

- Aktuális, soron következő feladatok megbeszélése
- Események, rendezvények előkészítése, feladatok kiosztása
- Felemerülő problémák megbeszélése, megoldások keresése
- Intézményi dokumentumok megismertetése

Az intézmény vezetőségének megbeszélései (intézményvezető, intézményvezető helyettes, munkaközösség vezető) havi rendszerességgel, illetve az aktualitásoknak megfelelően zajlanak.

Célja: Folyamatok értékelése, döntések előkészítése

2.2 Belső kapcsolatok: Szakmai munkaközösségek

A szakmai munkaközösségek elsődleges célja a nevelő munka fejlesztése, hatékonyságának növelése, a meglévő tapasztalat, gyakorlat, tudás bővítése.

A szakmai munkaközösség részt vesz az intézmény szakmai munkájának irányításában, tervezésben, szervezésben, ellenőrzésben.

Pedagógiai fejlesztő és Önértékelést támogató munkaközösség

Munkaközösség vezető: Szalai Dóra

Tagok:

- Grósz-Bognár Gréta
- Köhalmi Ágnes
- Lendvai Éva
- Muckstadt Eszter
- Schandlné Herr Margit

A munkaközösség elsődleges feladata az intézmény pedagógiai folyamatainak, módszertani kultúrájának fejlesztése, a belső tudásmegosztás működtetése, valamint az intézmény alapidokumentumainak felülvizsgálatában, frissítésében való aktív közreműködése. A munkaközösség részt vállal az intézmény programjainak szervezésében is.

A csoport folytatja a már megkezdett önértékelési folyamatot. Az önértékelés informatikai rendszerében elvégzi az erre az évre tervezett önértékeléseket.

A csoport tagjai számára fontos követelmény az Önértékelési kézikönyv óvodák számára alapos megismerése, a változások nyomonkövetése. Jelenleg 2021. január 1-től az ötödik javított kiadás van érvényben.

„ Az intézményi önértékelés során az intézmények az intézmény sajátosságait és saját pedagógusértékelési rendszerüket figyelembe véve értelmezik a saját intézményi elvárás rendszerüket. Ennek megfelelően- az intézményi dokumentumok és egyéb figyelembe vehető beszámolók, mérések tanulmányozása után- az intézmény egyes értékelési szempontok esetében kevesebb elvárást is meghatározhat, illetve azokat a saját önértékelési rendszeréhez igazítva fogalmazhatja át.”

Ezek szerint végezzük az önértékelést.

Mellékletben a munkaközösség munkaterve.

Német nemzetiségi munkaközösség:

Vezető: Muckstadt Eszter

Tagok:

- Grósz-Bognár Gréta
- Kőhalmi Ágnes
- Papaneczné Papp Éva
- Schandlné Herr Margit

A munkaközösség feladata az intézményben folyó német nemzetiségi nevelés folyamatának koordinálása, a módszertani megújulás elősegítése, programok szervezése. Cél a nemzetiségi kultúra ápolása, hagyományok tovább örökítése, a német nyelvhez való pozitív viszony kialakítása óvodás gyermekeinkben.

2.3. Az intézmény külső kapcsolatai:

2.3.1. Kapcsolattartás szülőkkel

Szülői értekezletek

Szülői értekezletek a nevelési év során két alkalommal szeptemberben és március-április folyamán zajlanak az óvodapedagógusok egyéni szervezésében.

A nevelési év eleji szülői értekezletek témái között szerepel az óvoda Házirendjének, nevelési év fő céljainak, feladatainak ismertetése. Az intézményi protokoll bemutatása.

Az év végi szülői értekezletek témája a programok ismertetése, megvitatása, aktuális nevelési feladatok megbeszélése.

Elvárás minden pedagógustól az alábbi területeken a szülők tájékoztatása:

- Csoportprofil bemutatása
- Házirend ismertetése, felelevenítése
- Korcsoporttól függetlenül: A fejlődés várható jellemzői az óvodáskor végére (ahová együtt kell eljuttatnunk a gyermekeket!)
- iskolaérettség jellemzői (nagy csoport)
- Éves nevelési terv ismertetése
- Együttműködés, információ áramlás gyakorlatának kialakítása, ismertetése
- Pedagógus önértékelés szülőket érintő tartalmainak ismertetése (szülői kérdőív)

Az óvodapedagógusok fogadóórái:

Amennyiben a járványügyi helyzet engedi tervezzük a személyes találkozásokat.

Célja a gyermekek fejlődésének elősegítése, a család kompetenciáinak erősítése.

A fogadóórák évente két alkalommal kerülnek megtartásra, melyeknek tartalmi alapja a gyermek folyamatos nyomon követésének írásban rögzített (Fejlődési napló) tapasztalatai.

A szülői munkaközösség értekezletei:

Az értekezletekre, megbeszélésekre az aktuális feladatokhoz igazodva kerül sor. Témái: rendezvények, programok megbeszélése, szervezése, feladatok kiosztása.

Az intézmény bemutatkozását szolgáló nyílt napok

- Leendő óvodásainkat várjuk szüleikkel április hónapban

A tervezett program a járványügyi helyzet függvényében kerül megrendezésre.

2.3.2. Kapcsolattartás társintézményekkel, egyéb szervekkel

Nagy hangsúlyt fektetünk a partnerekkel való megfelelő kapcsolat fenntartására, ápolására.

Kapcsolataink:

- Fentartónk, az Önkormányzat
- Német Nemzetiségi Önkormányzat
- Visegrádi Fellegvár Óvoda Alapítvány
- Gyermekorvos
- Fogorvos
- Védőnő
- Általános iskola
- Művelődési Ház
- Pedagógiai Szakszolgálat
- Családsegítő és Gyermekjóléti Szolgálat
- Civil szervezetek
- Egyházak

Fenntartóval való kapcsolattartás

- Rendszeres megbeszéléseken, egyeztetéseken való részvétel
- A kért dokumentumok határidőben való leadása, a szükséges adatszolgáltatást elvégzése
- Partneri együttműködés erősítése
- Meghívások rendezvényeinkre

Egyéb:

- A Családsegítő Központ és Gyermekjóléti Szolgálat elérhetőségét biztosítjuk a szülők számára. Esetmegbeszéléseiken, értekezleteiken részt vesz gyermekvédelmi felelősünk.
- A szakszolgálatunkkal aktív kapcsolat kialakítására törekszünk, ők nyújtanak nélkülözhetetlen szakmai segítséget fejlesztő munkánkban.
- Védőnőnk rendszeresen, illetve szükség szerint jön intézményünkbe.
- Városi közművelődési szervekkel és civil szervezetekkel is ápoljuk kapcsolatainkat.

3. Eseménynaptár

Szeptember-Október

- Nevelési Értekezlet: 09.01.
- Alkalmazotti értekezlet: 09.13.
- Álomzug Társulat- Tóth Krisztina bábelőadása: 09.23. (A kesztyű- Der Handschuh)
- Népmese napja/ tematikus hét: 09.30.
- Munka – és Tűzvédelmi oktatás az óvoda minden dolgozója részére
- Kirándulások
- Kiscsoportosok beszoktatása
- Anyaggyűjtések (német-magyar)
- Évestervek (német-magyar) Csoportnaplók megnyitása
- Mulasztási naplók megnyitása
- Szülői értekezletek megtartása csoportonként
- Óvoda éves Munkatervének elfogadása
- Állatok világnapja 10.04.
- Projektwoche: Erntedankfest
- Óvónők látogatása az iskolában
- Nagycsoportos óvónők és logopédus/gyógyypedagógus konzultációja az iskolába menő gyermekekről
- Fogadóórák: iskolaérettséggel kapcsolatosan
- Nevelés nélküli munkanap: 10.25. (Alapdokumentumok aktualizálása a törvényi változások függvényében)

November-December

- Nemzetiségi hét/ Nationalitäten Woche: 11.08. -11.12.
- Márton nap/ Martinstag: 11.11.
- Barkács délután szülőkkel
- Advent első vasárnapja: 11.28
- Adventi hétfők
- Jön a Mikulás! 12.06.
- Ákom-bákom bábcsoport előadása: 12.14. (Moha és Páfrány téli kalandjai)
- Nagycsoportosok karácsonyi ünnepe

- Nemzetiségi est
- Idősek karácsonya
- Közös karácsony óvodában
- A gyermekek fejlődését nyomon követő dokumentáció ellenőrzése

Január-Február

- Nevelés nélküli munkanap: 01.31. (Fél év értékelés, alapidokumentumok felülvizsgálata)
- Úszás nagycsoport
- Szülők tájékoztatása a nyári zárásról: 02.15.
- Szabadságolási terv elkészítése
- Farsangi mulatság megszervezése

Március-Április

- Húshagyó kedd- Farsang farka az óvodában: 03.01.
- Hamvazószerda: 03.02.
- Március 15-i ünneplés az 1848-as emlékműnél: 03.11.
- A víz világnapja- tematikus nap: 03.22.
- Tavaszi projekt hét/ Projekt Woche:03.28- 04.01.
- Kirándulások csoportonként
- Álomzug Társulat- Tóth Krisztina bábelőadása: 04.06. (Der Zauberfisch)
- Nagypéntek: 04.15.
- Jön a nyuszi!04.13.
- Föld napja: 04.22.
- Nagycsoportosok iskolai beiratkozása
- Óvodai beiratkozás: 04.25-04.27.
- Nyílt napok
- Trachttag
- Fogadóórák minden csoportban
- A gyermekek fejlődését nyomon követő dokumentáció ellenőrzése

Május-Június

- Anyák napja: 05.04.
- Madarak és fák napja: 05.10.

- Nyílt nap a leendő óvodásoknak
- Gyereknapi: 05.29.
- „Gyerekhét” – Sommerfest: 05.23- 05.27.
- Hívogat az iskola- nagycsoportosok látogatása az iskolában
- Ovibúcsú: 06.02.
- Pizsi party: 06.03.
- Pünkösdi hétfő: 06.06.
- Nevelés nélküli munkanap- alkalmazotti szakmai kirándulás: 06.07.
- Nevelési értekezlet: 06.13.
- Nyári élet, összevont csoportok: 06.15-től (06.15-től iskolai szünet)
- Szabadságolások megkezdése

Július-Augusztus

- Óvodai nyári élet megszervezése és dokumentálása
- Nyári takarítási, karbantartási szünet: 07.25- 08.05.
- Nyitás: 08.08.
- Összevont csoport működik: 08.22-08.26.

Ünnepek, rendezvények

Gyermekek ünnepei	Születésnapok/ Felelős: Csoportok óvónői Anyák napja/ Felelős: Nagycsoport óvónői Gyereknapi/ Felelős: Csoportok óvónői Ovibúcsú/ Felelős: Középső csoport óvónők
Hagyományok, népszokások ünnepei	Népese napja/ Felelős: Csoportok óvónői Őszi és tavaszi nemzetiségi hét/ Felelős: Német Nemzetiségi Munkaközösség Márton nap/ Felelős: Német Nemzetiségi Munkaközösség Mikulás/ Felelős: Csoport óvónői Karácsony/ Felelős: Nagycsoport óvónői

	Farsang farka/ Felelős: Schandlné Herr Margit Húsvét/ Felelős: Csoportok óvónői Sommerfest/ Felelős: Német Nemzetiségi Munkaközösség
Környezeti nevelésünk kiemelt napjai	Állatok világnapja/ felelős: Csoportok óvónői Egészség hét/ Felelősök: Csoportok óvónői Víz világnapja Március 22./ Felelősök: Csoport óvónői Földnapja Április 22./ Felelősök: Csoportok óvónői Madarak és Fák napja Május 10./ Felelős: Csoportok óvónői
Nemzeti ünnep	Március 15./ Felelős: Lendvai Éva
Az óvoda életéhez kapcsolódó ünnepek	Nyugdíjasok köszöntése- nagycsoportosok Karácsonyi barkácsoló délután/ felelős: Intézményvezető és intézményvezető-helyettes Karácsonyi vásár/ Felelős: Intézményvezető és intézményvezető-helyettes

A gyermekek fizikai állapotát felmérő vizsgálatok időpontjai:

Gyermekorvosi- Védőnői

Az orvosi vizsgálatok és a védőnői szűrések a törvény szerinti előírásnak megfelelően az orvosi rendelőben történnek, melyre a szülők viszik el gyermekeiket.

Óvoda- egészségügyi ellátás személyi feltételei:

Az óvoda orvosa: Dr Balogh Mónika

Az óvoda védőnője: Balogh Zoltánné

Fogászati szűrés

Őszi időszakban, az iskolafogászati napokon történik az óvoda szervezésében.

4. A Pedagógiai munka feltételei

4.1. A pedagógiai munka feltételei – Tárgyi feltételek

Az óvoda épülete, amely a 30-as években épült családi házból lett kialakítva, három csoportszobát foglal magába. 2020-ban elkészültek a mosdóhelyiségek mindhárom csoport számára, amelyek nagymértékben megkönnyítették és kulturáltabbá tették az óvodai élet hétköznapijait. A beruházással egyidőben megtörtént az átjáró kialakítása is a tervezett, új negyedik csoportszoba és tornaterem megközelítésére. Az óvoda épülete jelenleg, bizonyos hiányosságok ellenére is (raktár, dolgozói öltöző hiánya, szűkös kiszolgáló helyiségek) esztétikus, igényes környezetűül szolgál a helyi óvodai nevelésnek, de egyértelmű fejlesztést és bővítést igényel. Az épület berendezési tárgyai megfelelőek. A bővítésre Visegrád Város Önkormányzata a Magyar Falu Program keretében meghirdetett **„Önkormányzati tulajdonban lévő ingatlanok fejlesztése”- „Óvodaépületek felújítása, korszerűsítése, új óvoda építése” című, MFP-ÖTIK/2021/5 kódszámú pályázaton** sikeresen elnyert 99.999.999,-Ft vissza nem térítendő támogatást. A megvalósuló projektnek köszönhetően az új szárnyban egy 60 nm-es csoportszoba épül a közel jövőben.

Az új tornaterem építése, köszönhetően a már tavaly szintén a Magyar Falu Program keretében meghirdetett **„Óvoda sportterem, tornaszoba fejlesztése” című MFP-OTF/2020 kódszámú pályázat** keretében elnyert 29.999.999 Ft-ból valósul meg.

Az intézmény játszókertje jelenleg az úgynevezett „Tündérgert”- városi park kialakítása és a kerítés építési munkálatai miatt kisebb területen funkcionál. Ez kihívást jelent a pedagógusok, itt dolgozók számára, hogy a jelentősen lecsökkentett területen is elegendő teret, játékot, megfelelő árnyékolást biztosítsanak a gyermekeknek. Az óvoda játszóudvarának eszköz bővítése még az idei évben megtörténik. A Magyar Falu program keretében meghirdetett **„Óvodai Játszóudvar és közterületi játszótér” elnevezésű, MFP-OJKJF/2021 kódszámú pályázaton** sikeresen elnyert 4.999.997,-Ft vissza nem térítendő támogatásból, amelyhez az önkormányzat 555.289 Ft önerőt biztosít az óvoda játszótéri eszközállománya újul meg. Ezzel a beruházással az intézmény játszókertje is méltó odafigyelést kap az elkövetkező épület felújítás és fejlesztések mellett.

Fenntartónk folyamatosan biztosítja a magas színvonalú nevelő munka tárgyi, infrastrukturális feltételeit. A költségvetésünkben szereplő erőforrásainkat tervezetten használjuk fel. A költségvetés tervezése előtt, minden belső fórumon igyekszünk az igények felmérésére, racionalitásuk mérlegelésére. Ésszerű, takarékos gazdálkodásra törekszünk. Minden évben betervezésre kerülnek felújítási, karbantartási munkák is.

Az eszközbeszerzéseknél cél az elhasználódott eszközök cseréje, az újak beszerzése.

Terveink között szerepel ebben e nevelési évben:

- Elhasználódott, hiányos étkészletek pótlása
- Csoportszobák, folyosók árnyékolása
- Homokozók takaróponyváinak cseréje

Amennyiben a jövő évi költségvetés jóváhagyásra kerül nagyobb eszközbeszerzéseket is tervezünk:

- Felmenő rendszerben, évente egy csoportban a fektető ágyak teljes cseréje, modern, kényelmes a kornak megfelelő műanyag ágyakra
- Csoportonként az étkészletek cseréje
- A kialakításra kerülő homokozók árnyékolása napvitorlával
- Pedagógiai munkához szükséges módszertani szakkönyvek és eszközök beszerzése

4.2. A pedagógiai munka feltételei- Humán erőforrás

A jelenlegi, igen nehéz helyzetben az intézmény szerencsésnek mondhatja magát, nem küzdünk ember hiánnyal. A nyár elején a betöltetlen álláshelyre is sikerült szakképzett óvodapedagógust találnunk. A várható óvoda bővítés, valamint a közel jövőben (2-3 éves intervallumban) történő nyugdíjazások a humán erőforrás előrelátó tervezésére hívja fel a figyelmet.

Elmaradásunk a német nemzeti végzettségben mutatkozik. Két csoportban dolgozik német nemzetiségi végzettségű óvodapedagógus. Fiatal, újonnan érkezett kollégánk tanulmányi szerződés keretében vállalta a német nemzetiségi képzésen való részvételt. Reméljük, a képzés akadálymentesen elindul a felsőoktatási intézményben.

A kollégákat ösztönözzük a szakmai fejlődésüket elősegítő képzéseken való részvételre. A költségvetésünkből tervezetten támogatjuk a továbbképzéseket. A minősítésekre is igyekszem ösztönözni kollégáimat, hiszen ez egy fontos minőségi mutatója az óvodának.

Dolgozói létszám adatok:

Dolgozók	Létszámadatok
Óvodapedagógusok száma	7
Dajkák száma	3
Gyógypedagógus: megbízással	1
Külső segítők	4 (gyermekorvos, védőnő, fogorvos szociális segítő)
Pedagógiai asszisztens	1
Logopédus/Fejlesztő pedagógus Gyógytornász PDSZ	2

A nevelőtestület képzettségi mutatói:

Képzés iránya	Képzésben részt vettek száma
Főiskolát végzett óvodapedagógusok száma	7
Német nemzetiségi óvodapedagógus	3
Szakképzett dajkák száma	3
Pedagógiai asszisztens	1

Csoportbeosztás a 2021/2022-es nevelési évben

Csoportok	Óvodapedagógusok- dajkák	Korosztály
Nagycsoport 26 fő	Szalai Dóra Grósz-Bognár Gréta Tóth Józsefné	27 nagycsoportos SNI-s 1 fő BTMN 7 fő számított létszám: 27 fő
Középső csoport 24 fő	Lendvai Éva Kőhalmi Ágnes Szabó Szilvia	24 középső csoportos SNI-s 1 fő BTMN 3 fő számított létszám: 25 fő
Kiscsoport 15 fő	Muckstadt Eszter Schandlné Herr Margit Niegreiszné Zeller Márta	15 kis csoportos

5. Ellenőrzés

Fontos elvárás minden pedagógussal szemben az alábbi tanügyigazgatási dokumentumok pontos, naprakész vezetése.

- felvételi és mulasztási napló
- csoport napló

Belső ellenőrzés általános rendje:

Gazdálkodás

Ellenőrzés területe	Ideje	Módszere	Eszköze	Érintettek
Étkezési kedvezmények biztosításának (szülői nyilatkozatok, határozatok)	szept. 10.	dokumentum ellenőrzés	dokumentumok	óvodavezető, helyettes
KIR nyilvántartások	szeptember 2-30 között utána aktuálisan a változásoknak megfelelően	adatok felülvizsgálata, módosítása	elektronikus nyilvántartás	óvodavezető, helyettes
Használt nyomtatványok áttekintése, frissítése	szeptember 15-ig	dokumentumelemzés	Nyomtatványok	helyettes
Étkező nyilvántartás pontossága	havonta	dokumentum elemzés, egyeztetés	étkező nyilvántartók	helyettes
Leltár készítése	augusztus 20.	leltározás	dokumentumok, leltári tárgyak számbavétel	helyettes

Tanügyigazgatás:

Ellenőrzés területe	Ideje	Módszere	Eszköze	Érintettek
Törzskönyv aktualizálás	szept. 30-ig	dokumentum kitöltése	A dokumentum	óvodavezető, helyettes
Felvételi mulasztási naplók	szeptember április	elemzés megbeszélés	naplók	óvodavezető pedagógusok
Csoportnaplók ellenőrzése	szeptember április	dokumentumelemzés megbeszélés	dokumentumok	óvodavezető
Beiskolázással kapcsolatos feladatok elvégzése szülők tájékoztatása	október 15-ig	vizsgálatkérő lapok kitöltése, megbeszélés	dokumentumok	pedagógusok fejlesztő szakemberek szülők
Leltár készítése	augusztus 20.	leltározás	dokumentumok, leltári tárgyak számbavétel	óvodavezető helyettes

Szakmai- pedagógiai:

Ellenőrzés területe	Ideje	Módszere	Eszköze	Érintettek
Befogadás, óvodai élethez szoktatás	november vége	megfigyelés dokumentumelemzés beszélgetés	csoportnapló	csoport óvodapedagógusai vezető
Dokumentumok ellenőrzése	szeptember 30-ig	dokumentumelemzés	felvételi mulasztási napló csoportnapló	csoport óvodapedagógusai vezető
A 2022-ben tanköteles gyermekek év eleji vizsgálatainak (logopédus, gyógypedagógus) elemzése, értékelése, feladatok megbeszélése	október 4-ig	dokumentum elemzés megbeszélés	vizsgálati lapok gyermekek fejlődési lapjai	óvodapedagógus logopédus gyógypedagógus vezető

Német nemzetiségi nevelés megvalósulása a csoportokban	március	megfigyelés dokumentum elemzés megbeszélés	csoportnapló	óvodapedagógus vezető
Óvoda-pedagógusok felkészültségének, mindennapi pedagógiai munka ellátásának ellenőrzése	folyamatosan	megfigyelés dokumentum elemzés megbeszélés	csoportnapló	óvodapedagógus vezető

5.1 Óvodai dokumentumok felülvizsgálata

A 2011. évi CXCV. törvény a nemzeti köznevelésről és annak rendeletei, a Nemzetiségi óvodai nevelés irányelvei megjelenésével, azok előírásainak alapján, intézményünk dokumentumait a törvényi előírásoknak megfelelően elkészítettük.

Alapdokumentumaink jogszabályoknak megfelelő folyamatos felülvizsgálata, aktualizálása a törvényi változások figyelembevételével szükséges. Ez az intézményvezető és a Pedagógiai fejlesztő és önértékelést támogató munkaközösség feladata.

5.2. Önértékelés- Minősítés

Az önértékelést és az intézményi megfigyeléseket az Önértékelési kézikönyv útmutatása alapján végezzük. Az önértékelés a Pedagógiai fejlesztő és önértékelést támogató munkaközösség munkaterve szerint zajlik az Oktatási Hivatal erre a célra kialakított online felületén. A 2021/2022-es nevelési évben két kolléga önértékelését tervezzük, akik közül az egyik tanfelügyeleti ellenőrzés előtt is áll.

A 2021/2022-es nevelési évben egy óvónőt jelentkeztetünk minősítő eljárásra, a Pedagógus II. fokozat elérése céljából.

Az önértékelés és a minősítés során is a pedagógusok 9+1 kompetenciája az irányadó.

1. Pedagógiai módszertani felkészültség:

A pedagógus módszertani ismeretanyaga, az alkalmazott módszerek tervezése, megfelelősége és beválása.

2. A gyerek személyiségének fejlesztése, az egyéni bánásmód érvényesítése:

Értelmi, érzelmi, szociális és erkölcsi állapotának felmérése, egyéni fejlesztés, differenciálás.

3. Az óvodai csoportok, közösségek alakulásának segítése, fejlesztése:

A közösség belső struktúrájának feltárása, a megfelelő nevelési, tanulási környezet kialakítása, közösségfejlesztés és konfliktuskezelés.

4. A pedagógiai folyamat tervezése:

A tervezés tudatossága, nyomon követhetősége és megvalósítása.

5. A tanulás támogatása, szervezése és irányítása:

A gyerekek motiválása és a különböző tevékenységek, szervezési eljárások tudatos alkalmazása és beválása.

6. A pedagógiai folyamatok és a gyerekek értékelése:

Különböző ellenőrzési formák alkalmazása, a gyerekek önértékelésének fejlesztése.

7. A környezeti nevelésben mutatott jártasság, a fenntarthatóság hiteles képviselője és a környezettudatossághoz kapcsolódó attitűdök átadásának módja:

Fenntarthatóságra nevelés pedagógiai lehetőségei.

8. A kommunikáció, a szakmai együttműködés, problémamegoldás:

Kommunikáció, együttműködés a gyerekekkel, kollégákkal, más intézmények pedagógusaival.

9. Elkötelezettség és szakmai felelősségvállalás a szakmai fejlődésért.

Önfejlődés igénye, kezdeményezőképeség, felelősségvállalás, megbízhatóság, tájékozottság.

+ I Nemzetiségi nevelés

Az e téren szükséges ismeretek, képességek birtoklása, alkalmazása, a tudás eredményes átadása és folyamatos fejlesztése.

6. Továbbképzések

A 277/1997.(XII.22.) Korm. rendelet a pedagógus-továbbképzésről, a pedagógus-szakvizsgáról, valamint a továbbképzésben részt vevők juttatásairól és kedvezményeiről szerint meghatározottaknak megfelelően, óvodapedagógusaink a továbbképzési kötelezettségeiket időarányosan teljesítették.

A 2021/2022-es nevelési évben lehetőség szerint minél több német nemzetiségi továbbképzésen kívánunk részt venni. Ehhez a Német Nemzetiségi Önkormányzat támogatására is számítunk.

Továbbképzéseinket a Továbbképzési program és a Beiskolázási terv alapján ütemezzük. A költségvetésünkben erre meghatározott keret van biztosítva, emellett az ingyenes lehetőségeket is igyekszünk kihasználni (OH által szervezett képzések, tanfolyamok).

Fontosnak tartjuk biztosítani a fejlődési, képzési lehetőségeket a kollégák számára, amely a magas színvonalú pedagógiai-szakmai munkánk alapját képezi.

A továbbképzések alkalmával nem feledkezhetünk meg a nevelés-oktatást közvetlenül segítő kollégáinkról (pedagógiai asszisztens, dajka) sem. A következő időszakban az ő továbbképzésükre, saját munkakörükben szakmai konferenciákon való részvételükre is figyelmet fordítunk.

7. A nevelési év kiemelt feladatai

Ebben a nevelési évben kiemelt feladatunk:

- Német nemzetiségi nevelés
- Alapdokumentumaink (Pedagógiai Program, Házirend, SZMSZ) felülvizsgálata, törvényi változásoknak megfelelő aktualizálása

Német nemzetiségi nevelés

Napjainkban a német nemzetiségi nevelésnek mind inkább kiemelt feladata van az óvodai nevelésünkben. Hiszen a sváb gyökerekkel rendelkező fiatal szülők sem ismerik már a nyelvet, nem tudják azt átörököltetni, a kultúrát a hagyományokat ápolni. Nem beszélve arról, hogy sok óvodásunk nem is sváb családból származik, sokuk Visegrádra beköltözött családok gyermeke. Feladatunk átértékelődött és még fontosabbá vált. Az intézménynek kell felvállalnia a nyelv megismertetését, a kultúra és a hagyományok teljes körű ápolását. Ezek nem kis feladatot rónak óvodapedagógusainkra.

Ezért is tarjuk fontosnak, hogy a 2021/2022-es nevelési évben kiemelt feladatunkként kezeljük a nemzetiségi területet.

A Német nemzetiségi Munkaközösség terveiben a módszertani megújulás mellett, újabb a pedagógiai munkánkat segítő eszközök felkutatása is szerepel. Fókuszálni igyekszünk az ilyen irányú továbbképzésekre, a belső tudásmegosztásra, valamint más nemzetiségi óvodákkal való partneri kapcsolat kialakítására.

Másik kiemelt feladatunkkal szorosan összefonódva, Pedagógiai Programunk német nemzetiségi szempontból való áttekintése, a kor igényeihez igazodó frissítése is terveink között szerepel ebben a nevelési évben.

A munka pontos menetét a Német Nemzetiségi Munkaközösség Munkaterve tartalmazza a mellékletben.

Az óvoda alapdokumentumainak felülvizsgálata

A törvények, jogszabályok módosítása szinte minden évben érintik az óvoda működését is. Nincs ez másként ebben az évben sem. Másrészt a kor követelményei is egyre változnak, újabb és újabb kihívás, feladat elé állítják az óvodákat, amelyre az ONAP is érzékenyen reagál. Így két-három évnél hosszabb időszak nem is telhet el, hogy alaposabb nagyító alá ne vennénk

alapdokumentumainkat (Pedagógiai Program, Házirend, SZMSZ). Ez a nevelési év ezt a feladatot is magában hordozza. Erre szolgálnak az év folyamán betervezett nevelés nélküli munkanapjaink is, amelyek bővebb időkeretet biztosítanak majd erre a munkára.

Ennek a feladatnak az ellátását, koordinálását hivatott elvégezni az önértékelési feladatok mellett a Pedagógiai fejlesztő és Önértékelést támogató Munkaközösségünk.

Pedagógiai munkánk során a továbbiakban is az Óvodai nevelés országos alapprogramjában megfogalmazottak a meghatározók:

- Az eddigi gyakorlat továbbfejlesztése, értékmegőrzés
- Anyanyelvi nevelés, amely az óvodai nevelés egészében jelen van: „beszélő környezet”
- Inkluzív - befogadó szemlélet hátránycsökkentő szerepe
- Játék megerősítése, a szabad játék kitüntetett szerepe
- Kompetenciafejlesztés, támogató differenciált nevelés
- Érzelmi, erkölcsi és közösségi nevelés
- A tevékenységben megvalósuló tanulás, melynek során a tanulás folyamatos, főként utánpótlásos, spontán, valamint szervezett tevékenységek által valósul meg, amely a teljes személyiség fejlődését támogatja
- Az egészséges életmód igénye, az egészség védelme, megóvása tanítható
- Környezettudatosság, magatartásformálás
- Mozgás- egészségfejlesztő testmozgás
- Az óvodapedagógus kulcsszereplő, személyisége meghatározó a gyermek számára

8. A tankötelezettség törvényi eltérő megkezdése

A 2011. évi CXC. törvény a nemzeti köznevelésről 45. § (2.) bekezdése értelmében, a gyermek abban az évben, amelynek augusztus 31. napjáig a hatodik életévét betölti, tankötelessé válik. A tankötelezettség teljesítése a tanév első napján kezdődik. A szülő kérelmére a felmentést engedélyező szerv döntése alapján a gyermek további egy nevelési évig óvodai nevelésben vehet részt. Szülői kérelem hiányában a gyermek tankötelezettsége megkezdésének halasztását a gyámhatóság is kezdeményezheti. A szülő, a gyámhatóság a kérelmét legkésőbb az iskolakezdés évének január 18-áig nyújthatja be a felmentést engedélyező szervhez. Az eljárás

ügyintézési határideje 50 nap. A szülő kérelme alátámasztására csatolhatja a gyermek fejlettségét alátámasztó óvodai dokumentumokat is.

Az óvoda feladata a törvényi szabályozások értelmében a felkészülés, szükség esetén az iskolaérettséggel kapcsolatos szakvélemény kiadása.

Fontos feladatként kezelendő a szülők megfelelő, pontos, időben történő tájékoztatása törvényi lehetőségeikről az őszi szülői értekezletek és fogadóórák alkalmával. Közös konzultáció a fejlesztést végző más szakemberekkel (logopédus, gyógypedagógus).

Óvodánk pedagógusai vállalják a szülők tájékoztatása mellett, a kérelmi folyamatban való aktív segítség nyújtást (OH felület bemutatása, dokumentumok elkészítése és feltöltése), pedagógiai szakvélemény, más a gyermek fejlődését nyomon követő dokumentumok elkészítését, szülők részére történő átadását.

Ha az Oktatási Hivatal azért engedélyezi a gyermek további egy nevelési évig óvodai nevelésben történő részvételét, mert a gyermek sajátos nevelési igényű, vagy beilleszkedési, tanulási, magatartási nehézséggel küzd, az óvoda a szakértői bizottság által javasolt fejlesztéseken túl, a tankötelezettség megkezdéséhez szükséges értelmi, testi, lelki és szociális érettség elérésére irányuló, az óvodai nevelés időkeretébe ágyazott célzott foglalkozásokat biztosít.

Az óvodai nevelés a sajátos nevelési igényű és a beilleszkedési, tanulási, magatartási nehézséggel küzdő gyermekeknél is a nevelés általános célkitűzéseinek megvalósítására törekszik. A fejlesztés szervezeti keretének megválasztását, az alkalmazott speciális módszer- és eszközrendszert minden esetben a gyermekek állapotából fakadó egyéni szükségletek határozzák meg.

Óvodapedagógusaink egyénre szabottan, differenciáltan foglalkoznak a gyermekekkel:

- szükség szerint egyéni fejlesztési tervet készítenek
- a pedagógiai diagnózisban szereplő javaslatokat beépítik fejlesztő munkájukba
- a szükségletekhez igazodó módszereket választanak
- differenciálnak az alkalmazandó eszközök, időkeretek, segítségnyújtás terén
- szorosán együttműködnek a szakemberekkel

9. Az 1-es típusú diabéteszsel élő gyermekek ellátása az óvodában

Az Nkt. 2021. szeptember 1. napján hatályba lépő módosítása a 2021/2022. nevelési évtől kötelezettséget ró az óvodákra az inzulin függő cukorbetegségben szenvedő, óvodai nevelésben részt vevő gyermekek indokolt esetben történő, intézményben megvalósuló ellátása tekintetében.

A köznevelésről szóló törvény 62.§-ának módosítása megteremtette az 1-es típusú diabéteszes gyermekek nevelésének, többcélú akut esetben intézményben történő ellátásának lehetőségét. Az intézménynek az **1-es típusú diabéteszsel élő gyermek részére speciális ellátást** kell biztosítani a szülő, törvényes képviselő kérelmére /Eütv.15. § (5) / a gyermekkori diabéteszsel foglalkozó egészségügyi intézmények iránymutatása alapján.

A cukorbetegség kezelésének három alapvető összetevője van:

- az étrend
- a testmozgás
- szükség esetén inzulinkezelés

Intézményvezető feladatai:

- a feladatra önként jelentkező felelőst megjelölni vagy az egészségügyi alapellátást ellátó szervvel a kapcsolatot felvenni (gyermekorvos, védőnő)
- az önként jelentkező munkatársat elméleti és gyakorlati szakmai továbbképzésre jelentkeztetni
- a feladatot ellátó személy munkaköri leírását módosítani (a segítő munkatárs az 1-es típusú diabéteszes gyermek ellátásáért egy újonnan megállapított pótlékra lesz jogosult)
- a feladatot ellátó személy távolléte alatt az ellátást, a gyermeke által érintett, gyakorlattal rendelkező intézményvezető-helyettes látja el
- tájékoztatni az óvoda dolgozóit és a szülőket a diabéteszes gyermek érkezéséről
- gondoskodni arról, hogy az óvodában mindenki ismerje azokat a feltételeket, amelyek szükségesek ahhoz, hogy a gyermek biztonságban legyen
- érzékenyítő foglalkozás keretében a csoport gyermekeinek felkészítése, akár a diabétesz gondozó segítségével, akár a Szurikáta Alapítvány bevonásával
- a gyermek diétás ételének tárolására alkalmas, felirattal ellátott hely biztosítása a szekrényben, a hűtőben

- a csoportszobában biztosítva legyen mindig víz, mely az esetleges hyperglükémia visszaszorításában játszik fontos szerepet
- az inzulin beadásakor, vércukormérés által keletkező veszélyes hulladék kezelésére tárolóedény biztosítása, majd a gyógyszertárba való szállítása, leadása
- a diabéteszes gyermek óvodai kirándulásokon, külső helyszínen lévő programokon való részvételének biztosítása a gondozásában segédkező munkatárs bevonásával, a diabéteszes gyermek szüleinek kíséretével
- jeles nap alkalmával (pl. születésnap, ünnep) a szülőkkel történő egyeztetés után számára is tortaszelet/sütemény stb. biztosítása
- az irodában, közös folyosórészen, minden dolgozó számára jól látható helyen kifüggeszteni a fontosabb tudnivalókat a diabétesssel kapcsolatban:

Alacsony vércukorszint (hypoglikémia)

- *Mit tegyünk? Vércukormérés, 1dl 100%-os gyümölcslé vagy 2-3 szem szőlőcukor elfogyasztása. Ezek elfogyasztása után a vércukorszint gyorsan helyreáll, a tünetek megszűnnek.*
- *Mit NE tegyünk hypoglikémia vagy annak gyanúja esetén?*
 - *ne hagyjuk magára a gyereket*
 - *súlyos esetben hallucináció, epilepszia jellegű izomgörcsök és végül eszméletvesztés léphet fel. Ha a gyerek nem tud nyelni, etetni-itatni TILOS!*
- *Mit tegyünk súlyos, eszméletvesztéssel járó hypoglikémia esetén?*
 - *a többi gyermek elszeparálása egy másik óvodapedagógus segítségével*
 - *az életmentő Glucagon injekciót beadni*
 - *mentőt kell hívni*
 - *szülők értesítése*
 - *újra eszméleténél lévő, nyelni tudó gyermek megvitatása 100% gyümölcslével, megetetése keksszel*

Magas vércukorszint (hyperglükémia)

- *Mit tegyünk?*
 - *Vércukormérést követően a vércukorszint rendezése. Tartósan magas vércukorszint esetén hányás, gyomorfájdalom, körömlakk-lemosóhoz hasonló acetonos lehelet, légszomj léphet fel, majd súlyos esetben eszméletvesztés*
- *Mit tegyünk?*
 - *Mentőt hívni, a többi gyermek elszeparálása a munkatársak segítségével és közben a szülők értesítése*

Óvodánk önkéntes felelőse: Róka Rózsa pedagógiai asszisztens

Kijelölt feladatai:

- a diabéteszes gyermekkel empátikus, bizalmi kapcsolat kialakítása
- a diabéteszes gyermekóvodapedagógusaival folyamatos kapcsolattartás, együttműködés
- a vércukorszint szükség szerinti mérése
- a szülőkkal folyamatos kapcsolattartás, egyeztetés
- szükség esetén, orvosi előírás alapján, a szülővel a megadott kapcsolattartási módon egyeztetve, előírt időközönként a szükséges mennyiségű inzulin beadása
- az étkezési időpontok betartása, a megfelelő szénhidrát bevitelének ellenőrzése
- hypoglikémia (alacsony vércukor) esetén gyors szénhidrát bevitel
- alacsony vércukor esetén a diabéteszes gyermek mellett maradni, míg az érték rendeződik, normál tartományba kerül

Sikerkritériumok:

- a gyermekvédelmi munkát a folyamatosság, a humánus, segítőkészség, a megértés és a támaszkodás jellemzi
- rendszeres kapcsolattartás a szülőkkal és a családokkal
- gyermeki és szülői jogok ismertetése a tanév első szülői értekezletén minden csoportban
- az óvodapedagógusok esélyegyenlőséggel, esélyteremtéssel kapcsolatos empátikus képességeinek erősítése
- szülői értekezletek, nyílt napok, nyitott óvoda, óvodai rendezvények

10. Balesetvédelem-munkavédelem

Az óvoda balesetvédelmi és munkavédelmi feladatainak ellátását Újvári Tamás irányításával és közreműködésével végezzük.

Évente egy alkalommal minden dolgozó részt vesz a balesetvédelmi és munkavédelmi előadáson, amelyet fenntartónk szervez meg.

Óvodapedagógusaink feladata a nevelési év folyamán szükségszerűen a gyerekekkel ebben a témában beszélgetéseket kezdeményezni életkoruknak megfelelően.

11. Szülői szervezet tagjai

Kiscsoport: Fodor Gabriella, Zellemé Dobó Judit

Középső csoport: Schüssterlné Elek Edina, Magony Bajor Boglárka Mária

Nagy csoportos: Tordai Orsolya, Szekeres Blanka

12. Különös közzétételi lista

Visegrádi Fellegvár Óvoda

2025 Visegrád Fő utca 18.

OM: 032893

2021/2022 Nevelési évre

A 11/1994. (VI.8.) MKM rendelet értelmében, valamint a 229/2012.(VIII.28) Kormányrendelet a köznevelési intézményeket az ún. „Különös közzétételi lista” megjelenítésére kötelezi.

- I. **Az óvoda illetékessége, működési köre:** Visegrád város közigazgatási illetékességi területe. Ezt meghaladó üres férőhelyeivel az intézmény a nevelési-oktatási intézmények szabad megválasztásának jogát szolgálja, mely az óvodavezető döntési jogkörébe tartozik. Ebben a nevelési évben, az alacsony beiratkozó létszámnak köszönhetően a város közigazgatási területén kívülről is fel tudunk venni gyermeket az intézménybe.
- II. **Beiratkozás:** A 20/2012.(VIII:31.) EMMI rendelet 20.§ (1) bekezdése értelmében: Az óvodai beiratkozásra a tárgyév április 20-a és május 20-a között kerül sor. A 2021/2022-es nevelési évben a Munkatervben meghatározottak szerint 2022. április 25-27 között lesz.
- III. **Engedélyezett csoportok száma:** 3- az Alapító okirat szerint.
- IV. **Étkezési térítési díj 2021. évben:** 445 Ft/nap
2015. évi LXIII. törvény a gyermekek védelméről és a gyámügyi igazgatásról szóló 1997. évi XXXI. törvénynek az ingyenes bölcsődei és óvodai gyermekétkeztetés kiterjesztése érdekében történő módosításról* 1.§ (1.) bekezdése, A gyermekek védelméről szóló és a gyámügyi igazgatásról szóló 1997. évi XXXI. törvény (továbbiakban: Gyvt.) 151.§ (5.) bekezdése alapján: A gyermekétkeztetés során az intézményi térítési díj 100 %-át normatív kedvezményként kell biztosítani (továbbiakban: ingyenes étkezés)
az óvodai nevelésben részesülő gyermek után, ha:
 - a) ha rendszeres gyermekvédelmi kedvezményben részesül
 - b) tartósan beteg vagy fogyatékos, vagy olyan családban él, amelyben tartósan beteg vagy fogyatékos gyermeket nevelnek
 - c) olyan családban él, amelyben három vagy több gyermeket nevelnek

- d) olyan családban él, amelyben a szülő nyilatkozata alapján az egy főre jutó havi jövedelem összege nem haladja meg a kötelező legkisebb munkabér személyi jövedelemadóval, munkavállalói, egészségbiztosítási és nyugdíjjárulékkal csökkentett összegének 130%-át.
- e) nevelésbe vették

A szülők írásban nyilatkoznak, a kedvezmény igénybevételéről.

V. Óvoda nyitvatartása: Munkanapokon: 6.00 órától – 17.00. óráig

VI. Nevelési év rendje:

Nevelési év: 2021. szeptember 1. - 2022. augusztus 31.

Nyári időszak, összevont csoportok: 2022. június 15. – augusztus 31.

Nyári zárás: 2022. július 25. – augusztus 05.

VII. Nevelés nélküli munkanapok:

- 2021. október 25.
- 2022. január 31.
- 2022. június 7.

VIII. Óvodapedagógusok száma: 6 fő óvodapedagógus

IX. Óvodapedagógusok iskolai végzettsége:

- 6 fő óvodapedagógus végzettségű
- 1 fő óvodapedagógus és logopédus végzettségű
- 2 fő rendelkezik német nemzetiségi óvodapedagógus végzettséggel

X. Pedagógiai asszisztens - 1 fő érettségizett, szakképzettséggel

XI. Dajkák száma: 3 fő

Szakképzettségük: 3 fő dajkai végzettséggel rendelkezik, valamint érettségivel

XII. Óvodai csoportok száma, illetve az egyes csoportokban a gyermekek létszáma:

- Férőhelyek száma: 75 fő
- Óvodai összlétszám 2021. októberi statisztika szerint: 63
- SNI gyermekek száma: 2 fő
- Számított létszám: 65
- 2021. december 31-ig várható létszám: 64
- 2022. május 31-ig várható létszám: 65

XIII. Alapítvány: Fellegvár Óvoda Alapítvány

13. Legitimációs záradék

1. Elfogadó nyilatkozat

Az intézmény nevelőtestülete az Éves Munkaterv tartalmát megismerte, megvitatta és a/2021(.....) határozatával- nyílt szavazással egyhangúan- a 2021/2022-es nevelési év Munkatervét elfogadta.

Kelt: Visegrád,év.....hó.....nap

.....

a nevelőtestület képviselője

2. Egyetértési nyilatkozat

Visegrád Fellegvár Óvodaszülői szervezete (SZMK) kijelenti, hogy az intézmény 2021/2022-es Éves Munkatervével kapcsolatban tájékoztatást kapott.

Kelt: Visegrád,év.....hó.....nap

.....

SZMK elnöke

3. Jóváhagyás

Visegrád Német Nemzetiségi Önkormányzat Képviselő-testülete a Fellegvár Óvoda 2021/2022-es Éves Munkatervét, 2021.....napján tartott ülésén hozott/2021(.....) számú határozatával jóváhagyta.

Kelt: Visegrád,év.....hó.....nap

.....

NÖK elnöke

4. Jóváhagyás

Visegrád Város Képviselőtestülete a Visegrádi Fellegvár Óvoda 2021/2022-es Éves Munkatervét 2021énszámú határozatával jóváhagyta.

Kelt: Visegrád,év.....hó.....nap

.....

Polgármester

Mellékletek:

1. *számú melléklet:* Gyermekvédelmi munkaterv
2. *számú melléklet:* Pedagógiai fejlesztő és Önértékelést támogató munkaközösség munkaterve
3. *számú melléklet:* Német nemzetiségi munkaközösség munkaterve

13. Legitimációs záradék

1. Elfogadó nyilatkozat

Az intézmény nevelőtestülete az Éves Munkaterv tartalmát megismerte, megvitatta és a/2021(.....) határozatával- nyílt szavazással egyhangúan- a 2021/2022-es nevelési év Munkatervét elfogadta.

Kelt: Visegrád, 2021. év..... hó..... nap



a nevelőtestület képviselője

2. Egyetértési nyilatkozat

Visegrád Fellegvár Óvodaszülői szervezete (SZMK) kijelenti, hogy az intézmény 2021/2022-es Éves Munkatervével kapcsolatban tájékoztatást kapott.

Kelt: Visegrád, 2021. év..... hó..... nap

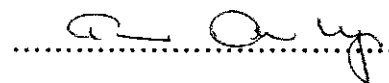

SZMK elnöke

3. Jóváhagyás

Visegrád Német Nemzetiségi Önkormányzat Képviselő-testülete a Fellegvár Óvoda 2021/2022-es Éves Munkatervét, 2021.....napján tartott ülésén hozott/2021(.....) számú határozatával jóváhagyta.

Kelt: Visegrád,év.....hó.....nap

.....

NÖK elnöke

4. Jóváhagyás

Visegrád Város Képviselőtestülete a Visegrádi Fellegvár Óvoda 2021/2022-es Éves Munkatervét 2021énszámú határozatával jóváhagyta.

Kelt: Visegrád,év.....hó.....nap

.....

Polgármester

Határozat hozó szerv: Visegrádi Fellegvár Óvoda

Intézmény OM azonosító: 032893

Ügyintéző: Papaneczné Papp Éva

Tárgy: 2021/ 2022. nevelési év Munkatervének elfogadása

Határozat száma: 1/2021 (IX.17.)

Határozat

Az intézmény nevelőtestülete az Éves Munkaterv tartalmát megismerte, megvitatta és a1/2021(IX.17.) határozatával- nyílt szavazással egyhangúan- a 2021/2022-es nevelési év Munkatervét elfogadta.

Kelt: Visegrád, 2021.09.17.

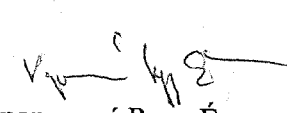
Papaneczné Papp Éva

mb. intézményvezető

KIVONAT

Visegrád Város Önkormányzat Képviselő-testületének 2021. szeptember 30-án megtartott nyílt üléséről készült jegyzőkönyvből

Visegrád Város Önkormányzat Képviselő-testülete egyhangúlag, 6 igen szavazattal, ellenszavazat és tartózkodás nélkül a következő határozatot hozta:

Visegrád Város Önkormányzata Képviselő-testületének

170/2021. (IX. 30.) határozata

Óvodavezetői pályázatról

Visegrád Város Önkormányzatának Képviselő-testülete, az eredményes pályázati eljárás eredményeképpen Papaneczné Papp Éva óvodapedagógust, 2021. október 1-től, 5 év határozott időtartamra a Fellegvár Óvoda intézményvezetőjének megbízza, illetményére a közalkalmazottak jogállásáról szóló 1992. évi XXXIII. törvény, a nemzeti köznevelésről szóló 2011. évi CXC. törvény 7., 8. mellékletei az irányadóak.

Határidő: azonnal

Felelős: Eőry Dénes polgármester

Végrehajtásért felelős: dr. Szabó Ferenc jegyző

Eőry Dénes
polgármester

dr. Szabó Ferenc
jegyző

A kiadvány hiteles:
2021. szeptember 30.

KIVONAT

Visegrád Város Önkormányzat Képviselő-testületének 2021. szeptember 30-án megtartott nyílt üléséről készült jegyzőkönyvből

Visegrád Város Önkormányzat Képviselő-testülete egyhangúlag, 6 igen szavazattal, ellenszavazat és tartózkodás nélkül a következő határozatot hozta:

Visegrád Város Önkormányzat Képviselő-testületének 171/2021. (IX. 30.) határozata

Ruritage pályázatról

Visegrád Város Önkormányzat Képviselő-testülete:

1. úgy dönt, hogy RURITAGE - Rural regeneration through systemic heritage-led strategies (Pályázat kódja: SC5-21-2016-2017) pályázaton konzorciumi partnerként – vállalkozási szerződés szolgáltatás teljesítésére a FlexiTón Kft-t (1113 Budapest, Bocskai út 77-79.) bizza meg,
2. felhatalmazza a polgármestert, hogy a RURITAGE - Rural regeneration through systemic heritage-led strategies (Pályázat kódja: SC5-21-2016-2017) pályázat minden szakaszában az önkormányzat nevében eljárjon és minden szükséges dokumentumot, különösen a konzorciumi partneri megállapodást aláírjon.

Határidő: azonnal

Felelős: Eőry Dénes polgármester

Végrehajtásért felelős: dr. Szabó Ferenc jegyző

Eőry Dénes
polgármester

dr. Szabó Ferenc
jegyző

A kiadvány hiteles:
2021. szeptember 30.

KIVONAT

Visegrád Város Önkormányzat Képviselő-testületének 2021. szeptember 30-án megtartott nyílt üléséről készült jegyzőkönyvből

Visegrád Város Önkormányzat Képviselő-testülete egyhangúlag, 6 igen szavazattal, ellenszavazat és tartózkodás nélkül a következő határozatot hozta:

Visegrád Város Önkormányzat Képviselő-testületének

172/2021. (IX. 30.) határozata

A sportpálya öntözéséről

Visegrád Város Önkormányzat Képviselő-testülete:

- 1) úgy dönt, hogy a Forma Hungária Kft.-től megrendeli az árajánlatában adott 36 m³-es alumínium tartályt 2.089.023,-Ft összegben, a gépészeti berendezéseket megrendeli az Irritrade Kft.-től bruttó 902.510,- Ft összegben,
- 2) a szivattyúakna kialakításához szükséges alpanyagköltségre bruttó 365.967 Ft keretösszeget biztosít,
- 3) az 1. és 2. pont szerinti beszerzésekre Visegrád Város Önkormányzata 2021. évi költségvetéséről szóló önkormányzati rendeletének a fejlesztési tartalék kiadási előirányzat terhére 3.357.500 Ft-ot biztosít.
- 4) felhatalmazza Eöry Dénes polgármestert, hogy a beszerzéseket indítsa el.

Határidő: 2021.10.31

Felelős: Eöry Dénes polgármester

Végrehajtásért felel: dr. Szabó Ferenc jegyző

Eöry Dénes
polgármester

dr. Szabó Ferenc
jegyző

A kiadvány hiteles:
2021. szeptember 30.

KIVONAT

Visegrád Város Önkormányzat Képviselő-testületének 2021. szeptember 30-án megtartott nyílt üléséről készült jegyzőkönyvéből

Visegrád Város Önkormányzat Képviselő-testülete egyhangúlag, 6 igen szavazattal, ellenszavazat és tartózkodás nélkül a következő határozatot hozta:

Visegrád Város Önkormányzat Képviselő-testületének

173/2021. (IX. 30.) határozata

Visegrád-Szentgyörgypusztá 1598, 1599, 1600, 1602/1, 1602/2 hrsz-ú ingatlanok telekalakításáról

Visegrád Város Önkormányzat Képviselő-testülete úgy dönt:

1. Bíró Andreától (1119 Budapest, Allende park 19. IX/57.) a Visegrád 1599 hrsz-ú ingatlanból 6 m²-es – az 1598 hrsz-ú kivett, közterület megjelölésű ingatlan, Szentgyörgypusztá köz felőli a határozat mellékletét képező változasi vázrajzon szereplő ingatlanrészt - 30.000.-Ft-os (5.000.-Ft/m²) vételáron megvásárolja,
2. dr. Szilágyi Imrénétől (1121 Budapest, Budakeszi utca 46/A.) a Visegrád 1602/1 hrsz-ú ingatlanból 82 m²-es – az 1598 hrsz-ú kivett, közterület megjelölésű ingatlan, Szentgyörgypusztá köz felőli a határozat mellékletét képező változasi vázrajzon szereplő ingatlanrészt - 410.000.-Ft-os (5.000.-Ft/m²) vételáron megvásárolja,
3. Tóth Józseftől (2023 Dunabogdány, Erzsébet királyné út 78.) a Visegrád 1602/2 hrsz-ú ingatlanból 90 m²-es – az 1598 hrsz-ú kivett, közterület megjelölésű ingatlan, Szentgyörgypusztá köz felőli a határozat mellékletét képező változasi vázrajzon szereplő ingatlanrészt - 450.000.-Ft-os (5.000.-Ft/m²) vételáron megvásárolja,
4. jóváhagyja a Visegrád 1598 hrsz-ú önkormányzati tulajdonú ingatlant érintő mellékletben szereplő változasi vázrajz szerinti telekhatárrendezését,
5. az 1.,2. és a 3. pontokban szereplő vételárat már 2018-ban megfizette,
6. felhatalmazza Eöry Dénes polgármestert Bíró Andreával, Dr. Szilágyi Imrénével és Tóth Józseffel a telekalakítással egybekötött adásvételi szerződés aláírására.

Határidő: 30 nap

Felelős: Eöry Dénes polgármester

Végrehajtásért felelős: dr. Szabó Ferenc jegyző

Eöry Dénes
polgármester

dr. Szabó Ferenc
jegyző

A kiadvány hiteles:

2021. szeptember 30.

KIVONAT

Visegrád Város Önkormányzat Képviselő-testületének 2021. szeptember 30-án megtartott nyílt üléséről készült jegyzőkönyvből

Visegrád Város Önkormányzat Képviselő-testülete egyhangúlag, 6 igen szavazattal, ellenszavazat és tartózkodás nélkül a következő határozatot hozta:

Visegrád Város Önkormányzat Képviselő-testületének 174/2021. (IX. 30.) határozata

Telekalakítási és vagyonkezelési szerződés módosítással vegyes ingyenes állami tulajdonba adásról szóló szerződésről

Visegrád Város Önkormányzat Képviselő-testülete:

1. elfogadja a Visegrád 028/5, 028/10, 058/7, 058/10 hrsz. Telekalakítási és vagyonkezelési szerződés módosítással vegyes ingyenes állami tulajdonba adásról szóló szerződést, a mellékletekkel (változási vázrajzok) együtt,
2. kijelenti, az önkormányzat ingyenesen a Magyar Államnak átadott 125 m² terület az Önkormányzat kötelezően ellátandó feladatainak ellátását nem veszélyezteti, az Önkormányzati feladathoz vagy ezek finanszírozási forrásának biztosításához, vagy az Önkormányzati költségvetési bevételi előirányzatok teljesítéséhez nem szükséges,
3. kijelenti, hogy az ingyenes vagyonátadás tárgyát képező ingatlan nem képezi részét a forgalomképtelen önkormányzati törzsvagyonnak,
4. jogszabályban, a vízgazdálkodásról szóló 1995 évi LVII.tv. 2. § (1) bek. l) pontjában és h) pontjában meghatározottak azaz „a vizek kártételei elleni védelem érdekében a vízkár-elhárítási tevékenység szervezése, irányítása, ellenőrzése, a helyi közfeladatok meghaladó védekezés" és „az állami tulajdonban lévő közcélú vízellátási művek működtetése”, illetve ezen állami közfeladatok ellátásának elősegítése érdekében kerül ingyenes állami tulajdonba adásra az érintett terület,
5. felhatalmazza a polgármestert a szerződés megkötésére,

Határidő: azonnal

Felelős: Eöry Dénes polgármester

Végrehajtására felelős: dr. Szabó Ferenc jegyző

Eöry Dénes
polgármester

dr. Szabó Ferenc
jegyző

A kiadvány hiteles:

2021. szeptember 30.

KIVONAT

Visegrád Város Önkormányzat Képviselő-testületének 2021. szeptember 30-án megtartott nyílt üléséről készült jegyzőkönyvéből

Visegrád Város Önkormányzat Képviselő-testülete egyhangúlag, 6 igen szavazattal, ellenszavazat és tartózkodás nélkül a következő határozatot hozta:

Visegrád Város Önkormányzata Képviselő-testületének

175/2021. (IX. 30.) határozata

A temetőről és a temető használat szabályairól szóló 6/2017. (II. 16.) önkormányzati rendelet felülvizsgálatáról

Visegrád Város Önkormányzat Képviselő-testülete:

1. a temetőről és a temető használat szabályairól szóló 6/2017. (II. 16.) önkormányzati rendeletében a díjmértékeket, a temetőkről és a temetkezésről szóló 1999. évi XLIII törvény 40. § (3) bekezdése szerint felülvizsgálta,
2. a díjmértékeken nem változtat.

Határidő: azonnal

Felelős: dr. Szabó Ferenc jegyző

Végrehajtásért felelős: dr. Szabó Ferenc jegyző

Eőry Dénes
polgármester

dr. Szabó Ferenc
jegyző

A kiadvány hiteles:
2021. szeptember 30.

KIVONAT

Visegrád Város Önkormányzat Képviselő-testületének 2021. szeptember 30-án megtartott nyílt üléséről készült jegyzőkönyvből

Visegrád Város Önkormányzat Képviselő-testülete 5 igen szavazattal, ellenszavazat és tartózkodás nélkül, egy képviselő nem vett részt a szavazásban a következő határozatot hozta:

Visegrád Város Önkormányzata Képviselő-testületének

176/2021. (IX. 30.) határozata

V4 pavilon megépítéséről

Visegrád Város Önkormányzat Képviselő-testülete támogatja a Vin4m interaktív, információs pavilon kialakítását, a V4 országok zászlóinak, és a V4 együttműködés zászlójának elhelyezését. A testület felhatalmazza a Polgármestert, hogy a beérkezett árajánlatok alapján a támogatási összeg erejéig kötelezettséget vállaljon a kivitelezés megvalósításának érdekében.

Határidő: 2021.10.31

Felelős: Eőry Dénes polgármester

Végrehajtásért felelős: dr. Szabó Ferenc jegyző

Eőry Dénes
polgármester

dr. Szabó Ferenc
jegyző

A kiadvány hiteles:
2021. szeptember 30.

KIVONAT

Visegrád Város Önkormányzat Képviselő-testületének 2021. szeptember 30-án megtartott nyílt üléséről készült jegyzőkönyvéből

Visegrád Város Önkormányzat Képviselő-testülete egyhangúlag, 6 igen szavazattal, ellenszavazat és tartózkodás nélkül a következő határozatot hozta:

Visegrád Város Önkormányzata Képviselő-testületének

177/2021. (IX. 30.) határozata

A Visegrádi Német Nemzetiségi Önkormányzattal kötött Együttműködési Megállapodás felülvizsgálatáról

Visegrád Város Önkormányzatának Képviselő-testülete a nemzetiségek jogairól szóló 2011. évi CLXXIX. tv. 80.§ (2) bekezdése értelmében a Visegrád Város Önkormányzata, valamint a Visegrádi Német Nemzetiségi Önkormányzat között létrejött Együttműködési Megállapodást felülvizsgálta, a Kulturális, Oktatási és Sport Bizottság javaslatának megfelelően a Polgármesteri Hivatalban bekövetkezett személyi változásokat átvezeti, név nélkül, a feladatnak megfelelően.

(Az Együttműködési Megállapodás jelen határozat mellékletét képezi.)

Határidő: azonnal

Felelős: Eőry Dénes polgármester

Végrehajtásért felelős: dr. Szabó Ferenc jegyző

Eőry Dénes
polgármester

dr. Szabó Ferenc
jegyző

A kiadvány hiteles:
2021. szeptember 30.

EGYÜTTMŰKÖDÉSI MEGÁLLAPODÁS

amely létrejött egyrészről: **Visegrád Város Önkormányzata** (2025 Visegrád, Fő u. 81., képviseli: Eöry Dénes polgármester) – továbbiakban önkormányzat,
másrészről: **Visegrádi Német Nemzetiségi Önkormányzat** (2025 Visegrád, Fő u. 81., képviseli: Scheiliné Kékessy-Herendi Mária Ida elnök) – továbbiakban: nemzetiségi önkormányzat,
továbbiakban: Felek között alulírott helyen és napon a következők szerint:

1. Általános szempontok

Visegrád Város Önkormányzat Képviselő-testülete, valamint Visegrádi Német Nemzetiségi Önkormányzat Képviselő-testülete a nemzetiségek jogairól szóló 2011. évi CLXXIX. törvény (a továbbiakban: Njtv.) 80§ (2) bekezdésben kapott felhatalmazás alapján, figyelembe véve az Njtv. 80.§ (1)-(4) bekezdéseiben előírtakat együttműködési megállapodást (a továbbiakban: megállapodás) kötnek.

A Visegrádi Német Nemzetiségi Önkormányzat (a továbbiakban: helyi nemzetiségi önkormányzat) gazdálkodásának végrehajtó szerve – megállapodás alapján – Visegrád Város Önkormányzat (a továbbiakban: helyi önkormányzat) költségvetési szerveként működő Visegrádi Polgármesteri Hivatal (a továbbiakban: polgármesteri hivatal).

A megállapodás részletesen tartalmazza azokat a feladatokat és együttműködési lehetőségeket, amelyek eredményesen segítik a jogszabályokból adódó kötelezettségek teljesítését és a közösen megfogalmazott célok megvalósítását.

2. Nemzetiségi Önkormányzat működése, a személyi-tárgyi feltételek biztosítása

Az Önkormányzat a rendelkezésére álló anyagi eszközök arányában biztosítja – az éves önkormányzati rendelet keretein belül – a nemzetiségi önkormányzat részére a működéséhez szükséges feltételeket, az alábbiak szerint:

2.1 Az önkormányzat ingyenesen biztosítja a nemzetiségi önkormányzat üléseinek lebonyolításához illetve közmeghallgatásaihoz, fórumaihoz szükséges helyiséget a Fő u. 81. szám alatti épület dísztermében. Az önkormányzat továbbá a nemzetiségi önkormányzat részére havonta igény szerint, de legalább harminckét órában, az önkormányzati feladat ellátásához, működéséhez (testületi, tisztségviselői, képviselői feladatok ellátásához) szükséges tárgyi, technikai eszközökkel felszerelt helyiség ingyenes használatát biztosítja a Visegrád Széchenyi utca 11. szám (Mátyás Király Művelődési Ház és Városi Könyvtár) alatt lévő épületében. A helyiségekhez és annak infrastruktúrájához kapcsolódó rezsiköltségeket – a telefonhasználat költségeinek kivételével – és fenntartási költségeket az önkormányzat viseli. A nemzetiségi önkormányzat vállalja, hogy a helyiségek használata során a rezsiköltségek tekintetében takarékosra törekszik. A teremhasználatot minden hónapban előre kell egyeztetnie az elnöknek a Művelődési Ház igazgatójával.

2.2 Az önkormányzat a Polgármesteri Hivatal Igazgatási Csoportján keresztül biztosítja a nemzetiségi önkormányzat kérésének megfelelően:

- a nemzetiségi önkormányzat működéséhez (a testületi, tisztségviselői, képviselői feladatok ellátásához) szükséges tárgyi és személyi feltételeket;
- a testületi ülések előkészítését (meghívók, előterjesztések, hivatalos levelezés előkészítése, postázása, a testületi ülések jegyzőkönyveinek elkészítése, postázása);
- a testületi döntések és a tisztségviselők döntéseinek előkészítését, a testületi és tisztségviselői döntéshozatalhoz kapcsolódó nyilvántartási, sokszorosítási, postázási feladatok ellátását és az ezzel járó költségek viselését;
- a jelnyelv és a speciális kommunikációs rendszer használatának biztosítását,

- a nemzetiségi önkormányzat működésével, gazdálkodásával kapcsolatos nyilvántartási, adatszolgáltatási, iratkezelési feladatok ellátását.

2.3. Az önkormányzat jegyzője a nemzetiségi önkormányzattal történt kapcsolattartásra az igazgatási csoportvezetőt jelöli ki.

2.4. Az önkormányzat megbízásából és képviselőjében a jegyző/vagy a jegyzővel azonos képesítési előírásoknak megfelelő – megbízottja részt vesz a nemzetiségi önkormányzat testületi ülésein és jelzi, amennyiben törvénysértést észlel.

2.5. Ahhoz, hogy az önkormányzat és a jegyző, illetve a polgármesteri hivatal fenti és jelen együttműködés szerinti valamennyi kötelezettségeit teljesíteni tudja a nemzetiségi önkormányzat elnökének szoros együttműködése, iránymutatása szükséges.

2.6. A nemzetiségi önkormányzat gazdálkodásával összefüggő sajátos feladatokat a számviteli politika keretében elkészített - eszközök és források leltárkészítési és leltározási szabályzata, az eszközök és források értékelési szabályzata, a pénzkezelési szabályzat - továbbá a felesleges vagyontárgyak hasznosításának és selejtezésének szabályzata és a számlarend tartalmazza. A szabályzatok hatálya a nemzetiségi önkormányzatra is kiterjednek.

2.7. Az önkormányzat a lehetőségei és költségvetési helyzetének figyelembe vétele mellett a nemzetiségi önkormányzattal történt előzetes egyeztetést követően az adott évi költségvetési rendeletében – egyes feladatellátáshoz – pénzügyi támogatást biztosíthat.

3. A helyi önkormányzat költségvetési rendeletének és a helyi nemzetiségi önkormányzat költségvetési határozatának előkészítése és megalkotása

3.1.1. A nemzetiségi önkormányzat kérésére a jegyző és a pénzügyi csoportvezető készíti elő a költségvetési határozat tervezetét, amelyet a nemzetiségi önkormányzat elnöke terjeszt a nemzetiségi önkormányzat képviselő-testülete elé.

A nemzetiségi önkormányzat költségvetési határozatának előkészítése során a pénzügyi csoportvezető a nemzetiségi önkormányzat költségvetési határozatának előkészítéséhez szükséges adatokat – a költségvetési törvényből adódó részletes információk rendelkezésre állását követően – közli a nemzetiségi önkormányzat elnökével. Az önkormányzat és a nemzetiségi önkormányzat költségvetésére a költségvetési törvényből adódó részletes információk megismerése után, az önkormányzat költségvetési rendelettervezetének előkészítése során a pénzügyi csoportvezető folytatja az egyeztetést a nemzetiségi önkormányzat elnökével, ennek keretében haladéktalanul rendelkezésre bocsátja a nemzetiségi önkormányzat költségvetésének megtervezéséhez szükséges adatokat.

Az önkormányzat költségvetési rendelettervezetének a nemzetiségi önkormányzatot érintő részét a pénzügyi csoportvezető egyezteti az elnökkel és a vitás kérdéseket tisztázzák. A nemzetiségi önkormányzat költségvetési határozatának szerkezetére az államháztartásról szóló 2011. évi CXCV. törvény (a továbbiakban: Áht.) 23. § (4) bekezdéseiben és az államháztartásról szóló törvény végrehajtásáról szóló 368/2011. (XII.31.) Korm. rendelet (továbbiakban:Ávr.) 24.§, 27.§, 28.§, 29.§ (1) bekezdésében előírtakat kell alkalmazni.

A jegyző és a pénzügyi csoportvezető által elkészített költségvetési határozati javaslatot az elnök február 15-éig benyújtja a nemzetiségi önkormányzat képviselő-testületének.

A nemzetiségi önkormányzat a költségvetésről szóló határozatot, annak meghozatalát követően eljuttatja a Jegyző részére.

A költségvetésről szóló határozat alapján a pénzügyi csoportvezető – a nemzetiségi önkormányzat képviselőjével egyeztetve – elkészíti az elemi költségvetést és eleget tesz a költségvetéssel összefüggő jogszabályban előírt adatszolgáltatási kötelezettségeinek.

A nemzetiségi önkormányzat költségvetési határozatának előkészítéséért, az elfogadást követő adatszolgáltatások határidőben történő teljesítéséért a pénzügyi csoportvezető a felelős.

Az önkormányzat a nemzetiségi önkormányzat költségvetésére vonatkozóan döntési jogosultsággal nem rendelkezik.

Az önkormányzat a nemzetiségi önkormányzat költségvetési határozata törvényességéért, bevételi és kiadási előirányzatainak megállapításáért és teljesítéséért, továbbá egymás kötelezettségvállalásaiért és tartozásaiért nem felelős.

4. A költségvetési előirányzatok módosításának rendje

A nemzetiségi önkormányzat előirányzatai kizárólag a nemzetiségi önkormányzat képviselő-testület határozata alapján módosíthatók.

Amennyiben a nemzetiségi önkormányzat az eredeti előirányzatai felett többletbevételt ér el, bevétel kiesése keletkezik, vagy kiadási előirányzatain belül átcsoportosítást hajt végre, abban az esetben módosítania kell költségvetési határozatát, melyről a nemzetiségi önkormányzat képviselő-testülete dönthet.

A nemzetiségi önkormányzat által végrehajtott előirányzat változásának határozattervezetét a pénzügyi csoportvezető készíti elő. Az év közben engedélyezett központi támogatások felhasználásáról, a saját hatáskörben végrehajtott, valamint a nemzetiségi önkormányzat költségvetési szervei által javasolt előirányzat-átcsoportosítások miatt a költségvetési határozat módosításáról a pénzügyi csoportvezető által történő előkészítése után, az elnök előterjesztése alapján a nemzetiségi önkormányzat képviselő-testülete dönt. Az előirányzat módosításokról a nemzetiségi önkormányzat határozatot hoz, amelyet 10 napon belül eljuttat a Jegyző részére.

A nemzetiségi önkormányzat képviselő-testülete – az első negyedév kivételével – negyedévenként, a döntése szerinti időpontokban, de legkésőbb az éves költségvetési beszámoló elkészítésének határidejéig, december 31-ei hatállyal módosítja a költségvetési határozatát. Ha év közben az Országgyűlés – a nemzetiségi önkormányzatot érintő módon – meghatározott hozzájárulások, támogatások előirányzatait zárolja, azokat csökkenti, törli, az intézkedés kihirdetését követően haladéktalanul a képviselő-testület elé kell terjeszteni a költségvetési határozat módosítását.

A nemzetiségi önkormányzat előirányzat módosításainak képviselő-testületi előterjesztésének előkészítéséért a jegyző és a pénzügyi csoportvezető a felelős.

A nemzetiségi önkormányzat előirányzatairól és az abban bekövetkezett változásairól a polgármesteri hivatal pénzügyi csoportja naprakész nyilvántartást vezet.

5. Nemzetiségi Önkormányzat gazdálkodásának eljárási és dokumentációs részletszabályai, (adatszolgáltatási, beszámolási kötelezettség)

5.1. A Nemzetiségi Önkormányzat az éves költségvetési beszámoló, negyedéves költségvetési jelentés és mérlegjelentés-tételi kötelezettségét az államháztartás információs rendszerén keresztül a pénzügyi csoportvezető teljesíti. A költségvetési beszámolót, valamint a negyedéves költségvetési jelentést és mérlegjelentést a nemzetiségi önkormányzat elnökének valamint a beszámoló elkészítéséért kijelölt felelős személynek, Polgármesteri Hivatal könyvelőjének kell aláírnia.

5.2. A nemzetiségi önkormányzat kérésére a jegyző és a pénzügyi csoportvezető készíti elő a zárszámadási határozat tervezetét, amelyet a nemzetiségi önkormányzat elnöke terjeszt a nemzetiségi önkormányzat képviselő-testülete elé.

5.3. A jegyző által elkészített zárszámadási határozat-tervezetet az elnök a költségvetési évet követő negyedik hónap utolsó napjáig (április 30-ig) terjeszti a képviselő-testület elé.

5.4. A nemzetiségi önkormányzat az éves gazdálkodásáról szóló zárszámadását – a költségvetéshez hasonlóan – határozatban köteles elfogadni.

5.5. Az adatszolgáltatás során szolgáltatott adatok valódiságáért, a számviteli szabályokkal és a statisztikai rendszerrel való tartalmi egyezőségéért a nemzetiségi önkormányzat tekintetében az elnök a felelős.

6. A költségvetési gazdálkodás rendje **(fizetési számla nyitása, törzskönyvi nyilvántartásba vétel,** **adószám igénylése, pénztár vezetése)**

6.1. A nemzetiségi önkormányzat gazdálkodásának végrehajtásával kapcsolatos feladatokat a polgármesteri hivatal pénzügyi csoportja látja el, amely feladatait a költségvetési szervekre vonatkozó gazdálkodási szabályok betartása mellett végzi.

6.2. A nemzetiségi önkormányzat önálló pénzforgalmi számlával rendelkezik, amit az önkormányzat számlavezetőjénél (OTP Bank Zrt) vezet. A nemzetiségi önkormányzat vállalja, hogy költségvetési gazdálkodásával és pénzellátásával kapcsolatos minden pénzforgalmát az OTP Bank Zrt-nél vezetett 11742087-15797065 számú bankszámláján bonyolít.

6.3. Az önkormányzat és az OTP Bank Zrt. közötti számítógépes összeköttetés miatt a nemzetiségi önkormányzat egyetért és kifejezetten hozzájárul ahhoz, hogy fenti számú bankszámlája felett a Bank felé kizárólagos rendelkezési jogosultsága a Polgármesteri Hivatal banki aláírásra bejelentett személyeknek van. A bankszámla adatairól az elnöknek, illetve az általa meghatározott személyeknek adathozzáférési, bankszámlaegyenleg tájékoztatói lehetősége van.

6.4. A nemzetiségi önkormányzat döntése alapján és forrásai terhére

a) fizetési számlájához kapcsolódóan alcím számlákat (a központi költségvetésből folyósított hozzájárulások, támogatások jogszabályban meghatározott esetben; rövid lejáratú betétei elkülönítésére szolgáló alszámla; egyéb, meghatározott célú pénzeszközök elkülönítésére szolgáló alszámla és programonként az európai uniós forrásból finanszírozott programok lebonyolítására szolgáló alszámla)

b) letéti pénzeszközök kezelésére letéti számlát,

c) devizabetét számlát vezethet.

6.5. A nemzetiségi önkormányzat önálló pénztárat működtet. A házipénztárból a készpénzben történő kiadások teljesítésére a pénztári órák figyelembe vételével kerülhet sor. Készpénz a nemzetiségi önkormányzat házipénztárán keresztül akkor fizethető ki, ha a nemzetiségi önkormányzat elnöke a kifizetés teljesítéséhez szükséges dokumentumokat (számla, szerződés) bemutatja és szándékát a Polgármesteri Hivatal Pénzügyi Csoportjának jelzi.

6.6 A nemzetiségi önkormányzat törzskönyvi nyilvántartásba vételével és adószám igénylésével kapcsolatos feladatokat a Polgármesteri Hivatal Pénzügyi és Igazgatási Csoportjai látják el. Az eljárási határidőket a Magyar Államkincstár illetve a Nemzeti Adó és Vámhivatal (továbbiakban: NAV) által megjelölnen kell betartani. A törzskönyvi nyilvántartásba vétel és adatváltozások bejelentéséért az igazgatási csoportvezető, az adószám igényléséért illetve a NAV felé történő adatváltozás bejelentéséért a pénzügyi csoportvezető felel.

7. Kötelezettségvállalás

7.1 A nemzetiségi önkormányzat költségvetési határozatában szereplő előirányzatai terhére kizárólag a nemzetiségi önkormányzat elnöke vagy az általa írásban felhatalmazott nemzetiségi önkormányzati képviselő vállalhat kötelezettséget. A felhatalmazás, illetve a felhatalmazás visszavonása minden esetben csak írásban történhet.

7.2. A nemzetiségi önkormányzat nevében kötelezettséget vállalni az Ávr-ben foglalt kivételekkel csak pénzügyi ellenjegyzés után, a pénzügyi teljesítés esedékességét megelőzően, írásban lehet. A pénzügyi ellenjegyzőnek meg kell győződnie arról, hogy a szabad előirányzat rendelkezésre áll, a tervezett kifizetési időpontokban a pénzügyi fedezet biztosított, és a kötelezettségvállalás nem sérti a gazdálkodásra vonatkozó szabályokat.

7.3. A nemzetiségi önkormányzat esetében nem szükséges előzetes írásbeli kötelezettségvállalás az olyan kifizetés teljesítéséhez, amely

a) értéke a kettőszázezer forintot nem éri el,

b) a fizetési számlákról a számlavezető által leemelt díj, juttatás, a külföldi pénzügyi értékben vállalt kötelezettség árfolyamvesztése, vagy

c) az Áht. 36 § (1) bekezdése szerinti egyéb fizetési kötelezettségnek minősül.

Az a)-c) pontokban rögzített kifizetésekre a kötelezettségvállalások teljesítésére (érvényesítés, utalványozás) és nyilvántartására vonatkozó szabályait alkalmazni kell. Az előzetes írásbeli kötelezettségvállalást nem igénylő kifizetések rendjét az önkormányzat Pénzkezelési szabályzata rögzíti, ami kiterjed a nemzetiségi önkormányzatra is.

7.4. A nemzetiségi önkormányzat kötelezettségvállalásainak nyilvántartásáról a polgármesteri hivatal Pénzügyi csoportja gondoskodik, felelőse a pénzügyi csoportvezető. A kötelezettségvállalás nyilvántartására a Polgármesteri Hivatalnál alkalmazott forma és rend szerint kerül sor.

8. Kötelezettségvállalás pénzügyi ellenjegyzése

8.1. A nemzetiségi önkormányzat nevében vállalt kötelezettség pénzügyi ellenjegyzésére a polgármesteri hivatal állományába tartozó pénzügyi csoportvezető jogosult.

8.2. A nemzetiségi önkormányzatnál felhatalmazott pénzügyi ellenjegyzőnek a pénzügyi ellenjegyzést megelőzően meg kell győződnie arról, hogy a tervezett kifizetési időpontokban a pénzügyi fedezet biztosított, a kötelezettségvállalás nem sérti a gazdálkodásra vonatkozó szabályokat és

a) a kötelezettségvállalás összege, a több év kiadási előirányzatai terhére vállalt kötelezettség esetén a kötelezettségvállalás értékeként meghatározott összegből a költségvetési évet terhelő összeg a szabad előirányzatok összegét nem haladja meg vagy

b) a több év vagy a költségvetési éven túli év kiadási előirányzatai terhére vállalt kötelezettség esetén kötelezettségvállalás értékeként meghatározott összegből a költségvetési évet követő éveket terhelő összegek egyik évben sem haladják meg a korábban vállalt kötelezettségek és más fizetési kötelezettségek adott évi mértékével csökkentett összegét.

Amennyiben a kötelezettségvállalás nem felel meg az előző bekezdésben előírtaknak, a pénzügyi ellenjegyzőnek erről írásban tájékoztatnia kell a kötelezettségvállalót.

8.3. A pénzügyi ellenjegyzést a kötelezettségvállalás dokumentumán a pénzügyi ellenjegyzés dátumának és a pénzügyi ellenjegyzés tényére történő utalás megjelölésével, az arra jogosult személy aláírásával kell igazolni.

9. Teljesítés igazolás

9.1. A teljesítés igazolására a nemzetiségi önkormányzat nevében az elnök, vagy megbízása alapján nemzetiségi képviselő írásban jogosult.

9.2. A teljesítést az igazolás dátumának és a teljesítés tényére történő utalás megjelölésével, az arra jogosult személy aláírásával kell igazolni.

9.3. A teljesítés igazolása az utalványozás előtt történik. A teljesítés igazolása során ellenőrizhető okmányok alapján ellenőrizni és igazolni kell a kiadások teljesítésének jogosságát, összecszerúságát, ellenszolgáltatást is magában foglaló kötelezettségvállalás esetében - ha a kifizetés vagy annak egy része az ellenszolgáltatás teljesítését követően esedékes - annak teljesítését.

9.4. Nem kell teljesítésigazolást - az önkormányzat Pénzkezelési szabályzatában rögzítetteknek megfelelően - végezni az Ávr 53. § (1) bekezdése szerinti kötelezettségvállalások, más fizetési kötelezettségek esetén.

10. Érvényesítés

10.1. Érvényesítésre a nemzetiségi önkormányzat nevében a polgármesteri hivatal állományába tartozó pénzügyi csoportvezető írásban jogosult.

10.2. Az érvényesítés az utalványozás előtt történik. A teljesítés igazolása alapján az érvényesítőnek ellenőriznie kell az összecszerúságot, a fedezet meglétét és azt, hogy a megelőző ügymenetben az Áht, az államháztartásról szóló törvény végrehajtásáról szóló 368/2011. (XII.31.) Korm. rendelet, e megállapodásban, továbbá a belső szabályzatokban foglaltakat megtartották-e.

Ha az érvényesítő a jogszabályok, szabályzatok megsértését tapasztalja, köteles ezt jelezni az utalványozónak. Az érvényesítés nem tagadható meg, ha ezt követően az utalványozó erre írásban utasítja.

10.3. Az érvényesítésnek tartalmaznia kell az érvényesítésre utaló megjelölést, a megállapított összeget, az érvényesítés dátumát és az érvényesítő aláírását.

11. Utalványozás

11.1 Utalványozásra a nemzetiségi önkormányzat elnöke vagy az általa írásban felhatalmazott nemzetiségi önkormányzati képviselő jogosult. A felhatalmazás, illetve a felhatalmazás visszavonása minden esetben csak írásban történhet.

11.2. Utalványozni készpénzes fizetési mód esetén az érvényesített pénztárbizonylatra rávezetett, más esetben külön írásbeli rendelkezéssel lehet.

A külön írásbeli rendelkezésen fel kell tüntetni:

- az „utalvány” szót,
- a költségvetési évet,
- a befizető, kedvezményezett megnevezését, címét,
- a fizetés időpontját, módját, összegét, devizanemét,
- a bevétel, kiadás egységes rovatrend és kormányzati funkció szerinti számát, a terheléssel, jóváírással (kifizetéssel, bevételezéssel) érintett pénzeszköz államháztartási számviteli kormányrendelet szerinti könyvviteli számlájának számát,
- a kötelezettségvállalás nyilvántartási számát,
- az utalványozó keltezéssel ellátott aláírását, elektronikus utalványrendelet esetén a legalább fokozott biztonságú elektronikus aláírását és
- az érvényesítést.

11.3. Utalványozni csak a teljesítés igazolást követően lehet.

11.4. Nem kell utalványozni az alábbi nevesített esetekben:

a) a közigazgatási hatósági határozaton alapuló, az egységes rovatrend B3. Közhatalmi bevételek rovatain elszámolandó bevételek beszede, és az egységes rovatrend B401. Készletértékesítés ellenértéke, B402. Szolgáltatások ellenértéke, B403. Közvetített szolgáltatások ellenértéke és B406. Kiszámlázott általános forgalmi adó rovatain elszámolandó költségvetési bevételek,

b) a fizetési számla vezetésével és az azon végzett műveletekkel kapcsolatban a számlavezető által felszámított díjakkal, költségekkel kapcsolatos költségvetési kiadások és kamatbevételek,

c) az egységes rovatrend B813. Maradvány igénybevétele rovatain elszámolandó bevételek teljesítése, és

d) a fedezetkezelői számláról, valamint - a fedezetkezelői számlára történő átutalás esetén - az építetói fedezetbiztosítási számláról történő kifizetések.

12. Összeférhetlenségi követelmények

A nemzetiségi önkormányzat tekintetében a kötelezettségvállaló és a pénzügyi ellenjegyző ugyanazon gazdasági esemény tekintetében azonos személy nem lehet. Az érvényesítő ugyanazon gazdasági esemény tekintetében nem lehet azonos a kötelezettségvállalásra, utalványozásra jogosult és a teljesítést igazoló személlyel.

A kötelezettségvállalási, pénzügyi ellenjegyzési, érvényesítési, utalványozási és teljesítés igazolására irányuló feladatot nem végezheti az a személy, aki ezt a tevékenységét a Polgári Törvénykönyv szerinti közeli hozzátartozója, vagy maga javára látná el. A polgármesteri hivatalnál a pénzügyi csoportvezető a kötelezettségvállalásra, pénzügyi ellenjegyzésre, teljesítés igazolására, érvényesítésre, utalványozásra jogosult személyekről és aláírás-mintájukról a polgármesteri hivatal Pénzkezelési Szabályzatában foglaltak szerint naprakész nyilvántartást vezet.

13. Vagyongazdálkodás

13.1. A nemzetiségi önkormányzat vagyoni és pénzügyi helyzetéről a polgármesteri hivatal pénzügyi csoportja elkülönített nyilvántartást vezet, melynek felelőse a pénzügyi csoportvezető.

13.2. A nemzetiségi önkormányzat vagyona, – az abban bekövetkezett növekedés vagy csökkenés – elkülönítetten a könyvviteli mérleg szerkezete szerinti tagolásban, a zárszámadási határozatban kerül bemutatásra.

13.3. A vagyon leltározása az önkormányzat leltározási és leltárkészítési szabályzatában előírtak szerinti rendszerességgel és módon történik. A nemzetiségi önkormányzat vagyonának leltározásában az elnök, és az általa írásban kijelölt képviselő közreműködik.

13.4 A vagyontárgyak selejtezésével összefüggő szabályokat az önkormányzat felesleges vagyontárgyak hasznosításának és selejtezésének a szabályzatában előírtak szerint kell elvégezni. A nemzetiségi önkormányzat a selejtezésre javasolt eszközeire az elnök – a nemzetiségi önkormányzat képviselő-testületének véleményét kikérve – tesz javaslatot a jegyző felé.

14. A belső kontrollrendszer és a belső ellenőrzés

A polgármesteri hivatal a nemzetiségi önkormányzat vonatkozásában köteles a belső kontrollrendszer keretében kialakítani, működtetni és fejleszteni a kontrollkörnyezetet, a kockázatkezelési rendszert, a kontrolltevékenységeket, az információ és kommunikációs rendszert, továbbá a nyomon követési rendszert. A nemzetiségi önkormányzatra vonatkozó belső kontrollrendszer kialakításáért a jegyző a felelős.

A belső kontrollrendszer kialakításánál figyelembe kell venni a költségvetési szervek belső kontrollrendszeréről és belső ellenőrzéséről szóló 370/2011. (XII. 31.) Korm. rendelet előírásait, továbbá az államháztartásért felelős miniszter által közzétett módszertani útmutatókban leírtakat.

A nemzetiségi önkormányzat belső ellenőrzését az önkormányzat által megbízott belső ellenőr végzi. Belső ellenőrzésre a kockázatelemzéssel alátámasztott éves belső ellenőrzési tervben meghatározottak szerint kerül sor. A belső ellenőrzés lefolytatásának rendjét a belső ellenőrzési vezető által jóváhagyott belső ellenőrzési kézikönyv tartalmazza.

A nemzetiségi önkormányzat részt vesz a belső ellenőrzés értékeléséről készülő éves beszámoló – rá vonatkozó részének - elkészítésében, amit a Jegyző készít el.

15. Vegyes rendelkezések

A költségvetés tervezésével, végrehajtásával kapcsolatos feladatok, határidők összegzése:

15.1 A nemzetiségi önkormányzat határozatban véleményezi:

- a) a helyi önkormányzat költségvetési rendeletét tárgyév január 31-ig,
- b) a helyi önkormányzat éves zárszámadását tárgyév április 10-ig.

15.2 A nemzetiségi önkormányzat határozatot hoz:

- a) a nemzetiségi önkormányzat költségvetéséről tárgyév február 15-ig,
- b) a nemzetiségi önkormányzat zárszámadásáról tárgyév április 30-ig,
- c) a nemzetiségi önkormányzat költségvetési előirányzatainak módosításáról annak felmerülését követő 15 napon belül,
- d) a nemzetiségi önkormányzat és a helyi önkormányzat között létrejött megállapodás felülvizsgálatáról minden év január 31-ig.

15.3 A nemzetiségi önkormányzat felel az általa az államháztartás alrendszereiből kapott, nem normatív, céljellegű, működési és fejlesztési támogatások kedvezményezettjeinek támogatási adatainak közzétételéért, valamint felel a törvényi előírások szerinti árubeszerzésre, építési beruházásra, szolgáltatás megrendelésre, vagyoneértékesítésre, vagyonhasznosításra, támogatás, vagyon vagy vagyoni értékű jog átadására vonatkozó adatainak közzétételéért.

15.4 A nemzetiségi önkormányzat az általa benyújtott pályázatok beadásánál, pénzügyi lebonyolításánál és elszámolásánál saját maga jár el. A Polgármesteri Hivatal igény szerint az elnök kérésére a nemzetiségi önkormányzat által benyújtott pályázatokhoz a nemzetiségi önkormányzat ismert kötelezettségvállalásairól, bankszámlaegyenlegéről és vagyoni helyzetéről pénzügyi adatot szolgáltat. A pályázatokhoz kapcsolódó kötelezettségvállaláshoz, a vagyoni és számviteli analitikus nyilvántartáshoz szükséges információkat és dokumentációkat a nemzetiségi önkormányzat elnöke biztosítja.

16. Záró rendelkezések

16.1 Szerződő felek kijelentik, hogy a jövőben az éves költségvetési beszámoló és az éves költségvetési terv elkészítése során jelen megállapodásban rögzített eljárási rend szerint járnak el, és az elfogadott költségvetés végrehajtása során az együttműködés szabályait kölcsönösen betartják.

16.2 Szerződő felek jelen megállapodást határozatlan időtartamra kötik, melyet évente január 31. napjáig, általános vagy időközi választás esetén az alakuló ülést követő harminc napon belül felülvizsgálják és szükség szerint módosítják. A jegyző a megállapodásra vonatkozó jogszabályok változása miatti módosítások szükségességét a települési és a nemzetiségi önkormányzatnak jelzi. A települési és a nemzetiségi önkormányzat képviselő-testülete a megállapodást szükség esetén határozatával módosíthatja.

16.3. Felek megállapodnak abban, hogy jelen megállapodás aláírásával egyidejűleg a köztük 2019. január 23-án - Visegrád Város Önkormányzat Képviselő-testülete 7/2019. (01.16.) Ökt számú határozatával, a Visegrádi Német Nemzetiségi Önkormányzat képviselő-testülete 10/2019. (01.17.) NNÖ határozatával jóváhagyott - együttműködési megállapodás hatályát veszti.

Visegrád, 2021. december 1.

.....
Visegrád Város Önkormányzata
Eöry Dénes

polgármester

.....
Visegrádi Német Nemzetiségi Önkormányzat
Scheiliné Kékessy-Herendi Mária Ida

elnök

Záradék: Az együttműködési megállapodást Visegrád Város Önkormányzat Képviselő-testülete a 177/2021. (IX. 30.) számú határozatával, a Visegrádi Német Nemzetiségi Önkormányzat képviselő-testülete a 37/2021. (X. 25) NNÖ határozatával jóváhagyta.

KIVONAT

Visegrád Város Önkormányzat Képviselő-testületének 2021. szeptember 30-án megtartott zárt üléséről készült jegyzőkönyvéből

Visegrád Város Önkormányzat Képviselő-testülete egyhangúlag, 5 igen szavazattal, ellenszavazat nélkül, 1 tartózkodással a következő határozatot hozta:

Visegrád Város Önkormányzata Képviselő-testületének

Z-178/2021. (IX. 30.) határozata

A Visegrád, Sziget utca 15., 6. számú lakás bérletéről

Visegrád Város Önkormányzatának Képviselő-testülete:

1. úgy dönt, a 153/2021. (VII. 25.) számú határozat alapján lefolytatott lakásbérleti pályázat eredményeként, a Visegrád, Sziget utca 15., 8. számú önkormányzati lakás nyertes pályázója: Kadar Rodica Éva,
2. a felhatalmazza a polgármestert, hogy a pályázati kiírásban szereplő 5 év határozott időtartamra lakásbérleti szerződést kössön.

Határidő: azonnal

Felelős: Eöry Dénes polgármester

Végrehajtásért felelős: dr. Szabó Ferenc jegyző

Eöry Dénes
polgármester

dr. Szabó Ferenc
jegyző

A kiadvány hiteles:
2021. szeptember 30.

KIVONAT

Visegrád Város Önkormányzat Képviselő-testületének 2021. október 13-án megtartott nyílt üléséről készült jegyzőkönyvéből

Visegrád Város Önkormányzat Képviselő-testülete, 6 igen szavazattal, ellenszavazat és tartózkodás nélkül a következő határozatot hozta:

Visegrád Város Önkormányzat Képviselő-testületének 179/2021. (X. 13.) határozata

Visegrád Városi Konyha ellenőrzése

Visegrád Város Önkormányzat Képviselő-testülete jóváhagyja a határozat mellékletét képező módosított Szervezeti és Működési Szabályzatot.

Határidő: azonnal

Felelős: Eőry Dénes polgármester

Végrehajtásért felelős: dr. Szabó Ferenc jegyző

Eőry Dénes
polgármester

dr. Szabó Ferenc
jegyző

A kiadvány hiteles:
2021. október 13.

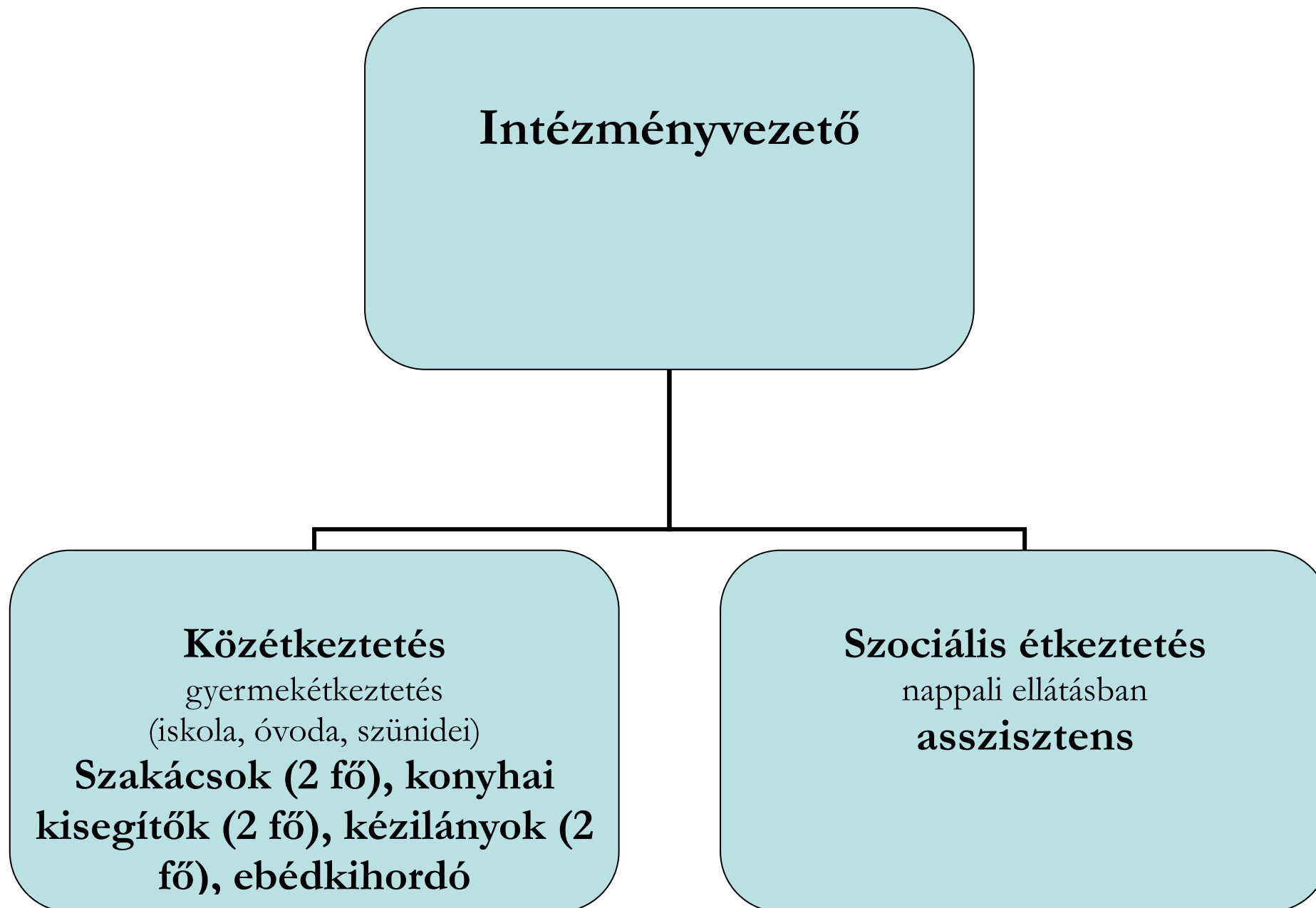

Visegrád Város Önkormányzata
Visegrád, Fő utca 81.

MUNKAKÖRI LEÍRÁS

Név:

közalkalmazott részére

Született:

Születési hely, idő:

Anyja neve:

Lakcíme:

A munkakör megnevezése: intézményvezető (élelmezésvezető)

Munkavégzés helye: Visegrád Városi Konyha (2025 Visegrád, Fő utca 18.)

Munkaidő: hétfő-péntek 7.00-15.00.

Helystesítésének joga és kötelessége: Távolléte esetén helyettesíti a konyhai alkalmazottakat. Az intézményvezető (élelmezésvezető) helyettesítését a főszakács látja el.

A munkáltatói jogkör gyakorlója: Visegrád Város Önkormányzat Képviselő-testülete

A közvetlen felettes beosztása: polgármester

I. KÖVETELMÉNYEK

1. Ismeret

- szociális igazgatásról és szociális ellátásokról szóló 1993. évi III. tv.
- a személyes gondoskodást nyújtó szociális intézmények szakmai feladatairól és működésük feltételeiről szóló 1/2000. (I:7.) SzCsM rendelet
- a személyes gondoskodást végző személyek továbbképzéséről és a szociális szakvizsgáról szóló 9/2000. (VIII.4.) SzCsM rendelet

2. Képesség

- Szakmai ismeretei legyenek naprakészek, szakmai fejlődési igény, az új módszerek iránti fogékonyság jellemezze.
- Jó színvonalú, körültekintő feladatellátásra legyen képes.
- A határidőket teljesítse pontosságra, felelősségvállalásra, szakszerűségre, jó döntés előkészítésére legyen képes.
- Rendelkezzen alkalmazkodó képességgel, szervező és tárgyalóképességgel.
- Áttekinthető, lényeglátó, kezdeményező képességgel rendelkezzen.

3. Egyéb követelmények

- Megjelenése, ruházata, viselkedése legyen kulturált, közalkalmazotthoz méltó.

II. MUNKAKÖR SPECIFIKÁCIÓ

1. Iskolai végzettség

Középfokú végzettség és szakmai szakképesítés a 1/2000. (I.7) SzCsM rendelet 3. számú mellékletben megjelölt iskolai végzettségek és szakképesítések. Munkakört betöltő iskolai végzettség: középiskola és élelmezésvezető szakirányú végzettség.

2. Gyakorlati idő: ---

3. Együttműködési készség

Személyiségjegyei tegyék alkalmassá a munkatársaival való együttműködésre és kapcsolatteremtésre.

III. KÖTELESSÉGEK ÁLTALÁNOS ÖSSEFOGLALÁSA

1. Jogállása

A munkáltatói jogokat, irányában a polgármester gyakorolja.

Munkáját a polgármester közvetlen irányítása alatt végzi.

2. Feladatok

- Biztosítja főzéshez szükséges nyersanyagokat, végzi az ezzel kapcsolatos ügyintézését és nyersanyag elszámolást, az Önkormányzat és az önállóan működő intézmény közötti megállapodás szerint a konyha rendelkezésére álló ellátmányt rendeltetésének megfelelően használja fel és rovatos elszámolási íven a Polgármesteri Hivatal pénzügyi csoportvezetőjével (gazdasági vezetővel) elszámol;
- Ellenőrzi a nyersanyag rendeltetészerű felhasználását és az ételek megfelelő elkészítését,
- Gondoskodik a HACCP előírásainak szigorú betartásáról,
- Felelős a raktár, a konyha és a konyhával kapcsolatos helyiségek tisztaságáért a közegészségügyi követelmények betartásáért;
- Felelős a gyermekek mennyiségileg és minőségileg kielégítő, időben pontos étkeztetéséért;
- Felelős azért, hogy a munkahelyi, valamint a felnőtt étkezők és ételmezési nyersanyagköltségként megállapított mennyiségű étel kerüljön kiszolgálásra;
- Az ételkihordási engedéllyel rendelkezők által elszállított étel mennyiségét ellenőrzi;
- Elkészíti beosztottjai munkabeosztását; ütemezi szabadságolásukat, gondoskodik a helyettesítésükről,
- Az ételkészítés- felhasználást negyedévente jelenti a Polgármesteri Hivatal pénzügyi csoportvezetője (gazdasági vezető) felé,
- Számla nyilvántartást vezet (beérkezés- kifizetés),
- Szociális alapellátás keretében biztosított étkeztetésért fizetendő személyi térítési díj megállapításáról határozatot hoz, valamint az étkeztetést igénylővel az étkeztetés igénybevétele egyéb feltételeiről megállapodást köt,
- Beszedi a havi ételmezési térítési díjakat a vonatkozó önkormányzati rendelet, valamint a Hivatal pénzügyi szabályzata szerint,
- A heti étlapot a szakácsnővel – a nyersanyagbeszerzés függvényében – előre elkészíti. Az étlap egy-egy példányát az ételmezési szabályzatban meghatározott helyen kifüggeszti,
- Az ide vonatkozó jogszabályok alapján anyagi felelőséggel tartozik a felhasznált és raktári anyagokért, valamint egyéb értékekért, felel azért, hogy a költségvetésben szereplő ételmezési keretösszeg kerüljön felhasználásra,
- Felel azért, hogy a konyhai dolgozók az érvényes ételmezés-egészségügyi követelményeknek megfeleljenek, vezeti az erről szóló nyomtatványokat;
- Figyelemmel kíséri a konyhai hulladék mennyiségét, elszállításáról és ártalmatlanításáról gondoskodik,
- Az ételmezési nyomtatványok számítógépes és manuális vezetéséről naprakészen gondoskodik.

IV. FELELŐSSÉG

1. Feladatok tekintetében felelős:

- a munkaköri leírásban felsorolt és az egyéb szabályzatokban foglalt feladatai eredményes, törvényes, szakszerű ellátásért,
- a cél irányába mutató, saját kezdeményezéseinek felvetése, ismereteinek állandó és folyamatos bővítése,
- a jogszabályok, belső utasítások, szabályzatok, eljárási rendek, vezetői intézkedések megismeréséért, alkalmazásáért, betartásáért,
- a polgármester korrekt tájékoztatásáért, a feladatokkal kapcsolatos tudnivalók pontos közléséért, a határidők betartásáért, a szükséges adatszolgáltatás biztosításáért és a polgármester által részére meghatározott feladatok maradéktalan és határidőre történő elkészítéséért,
- az általa készített adatszolgáltatások, jelentések, határidőre történő elkészítéséért, tartalmilag és formailag helyes összeállításáért, valódiságáért.

2. Berendezések, anyagok tekintetében

Felelős a használatra átvett berendezési tárgyak, eszközök állagának megóvásáért, rendeltetésszerű használatáért, a munkavégzéshez szükséges anyagok takarékos felhasználásáért.

3. Más jellegű követelmények

Felelős a munka-, tűz-, vagyon-, adat- és titokvédelmi szabályok előírások betartásáért. Ha a közalkalmazotti jogviszonyából eredő kötelezettségeit vétkesen megszegi, úgy fegyelmi és kártérítési felelősség terheli.

V. HATÁSKÖR, KAPCSOLAT

Hírközlő szervezetek adatszolgáltatást, tájékoztatást csak a polgármester előzetes engedélyével adhat.

Visegrád, 2013. január 15.

A munkaköri leírásban foglaltakat megismertem, tudomásul vettem, annak egy példányát
átvettem:
Visegrád, 2013. január 15.

.....

Muckstadtné András Enikő

Visegrád Városi Konyha
Visegrád, Fő u. 18.

MUNKAKÖRI LEÍRÁS

Név:

közalkalmazott részére

Született:

Születési hely, idő:

Anyja neve:

Lakcíme:

A munkakör megnevezése: **asszisztens**

Munkavégzés helye: **Visegrád Városi Konyha (2025 Visegrád, Fő u. 18.)**

Munkaidő: **hétfő-péntek 07.00-15.00.**

A munkáltatói jogkör gyakorlója: **Visegrádi Városi Konyha**

A közvetlen felettes beosztása: **intézményvezető**

Helyettesítés: **A szociális segítőt távolléte esetén az intézményvezető helyettesíti. Az intézményvezető helyettesítését beleértve, ha akadályoztatás miatt a tisztség nincs betöltve a szociális segítő helyettesíti.**

I. KÖVETELMÉNYEK

1. Ismeret

- **szociális igazgatásról és szociális ellátásokról szóló 1993. évi III. tv.**
- **a személyes gondoskodást nyújtó szociális intézmények szakmai feladatairól és működésük feltételeiről szóló 1/2000. (I.7.) SzCsM rendelet**

2. Képesség

- Szakmai ismeretei legyen naprakészek, szakmai fejlődési igény, az új módszerek iránti fogékonyság jellemezze.
- **Jó színvonalú, körültekintő feladatellátásra legyen képes.**
- **A határidőket teljesítse pontosságra, felelősségvállalásra, szakszerűségre legyen képes.**
- **Rendelkezzen alkalmazkodó képességgel, konfliktuskezelő, szervezőképességgel.**

3. Egyéb követelmények

- Megjelenése, ruházata, viselkedése legyen kulturált, a munkaruhát, védőruhát használja. Balesetveszélyes cipő használata kerülendő.

II. MUNKAKÖR SPECIFIKÁCIÓ

1. Iskolai végzettség

Középfokú végzettség és szakmai szakképesítés a 1/2000. (I.7.) SzCsM rendelet 3. számú mellékletben a szociális segítőre megjelölt iskolai végzettségek és szakképesítések. Munkakört betöltő iskolai végzettség: középiskola.

2. Gyakorlati idő: -----

3. Együttműködési készség

Személyiségjegyei tegyék alkalmassá a munkatársaival való együttműködésre és kapcsolatteremtésre.

III. KÖTELESSÉGEK ÁLTALÁNOS ÖSSZEFOGLALÁSA

1. Jogállása

A munkáltatói jogokat, irányában az intézményvezető gyakorolja.
Munkáját az intézményvezető közvetlen irányítása alatt végzi.

2. Feladatok

- a nyersanyag tisztításában, raktári munkában való részvétel,
- az ételkészítés rész feladatainak elvégzése,
- részvétel az ételek adagolásában, ételhordók mosogatásában
- az ételhordóba történő tálalás, igénybevételi napló vezetése
- részvétel a konyha és a szociális étkezők közti kapcsolattartásban.
- személyi ill. üzemi higiénés, valamint munkavédelmi és a HACCP előírások, szabályok betartása.
- köteles az előírt orvosi vizsgálatokon részt venni, az igazolást az ételmezésvezetőnek leadni.
- a konyha takarításában való részvétel.

IV. FELELŐSSÉG

1. Feladatok tekintetében felelős:

- a munkaköri leírásban felsorolt és az egyéb szabályzatokban foglalt feladatai eredményes, törvényes, szakszerű ellátásért,
- a cél irányába mutató, saját kezdeményezéseinek felvetése, ismereteinek, képességeinek állandó és folyamatos bővítése,
- a jogszabályok, szabályok, eljárási rendek, vezetői intézkedések megismeréséért és alkalmazásáért,
- felelős az intézményvezető korrekt tájékoztatásáért, a feladatokkal kapcsolatos tudnivalók pontos közléséért, a határidők betartásáért, a szükséges adatszolgáltatás biztosításáért.

2. Berendezések, anyagok tekintetében

Felelős a használatra átvett berendezési tárgyak, eszközök, munkaruha, védőruha állagának megóvásáért, rendeltetésszerű használatáért, a munkavégzéshez szükséges anyagok takarékos felhasználásáért.

3. Más jellegű követelmények

Felelős az egészség, baleset, munka-, tűz-, vagyon-, adat- és titokvédelmi szabályok előírások betartásáért. Ha a közalkalmazotti jogviszonyából eredő kötelezettségeit vétkesen megszegi, úgy fegyelmi és kártérítési felelősség terheli.

Visegrád,

intézményvezető

A munkaköri leírásban foglaltakat megismertem, tudomásul vettem, annak egy példányát átvettem:

Visegrád,

Visegrád Városi Konyha
Visegrád, Fő u. 18.

MUNKAKÖRI LEÍRÁS

Név:

közalkalmazott részére

Született:

Születési hely, idő:

Anyja neve:

Lakcíme:

A munkakör megnevezése: **szakács**

Munkavégzés helye: **Visegrád Városi Konyha (2025 Visegrád, Fő u. 18.)**

Munkaidő: **hétfő-péntek 07.00-15.00.**

A munkáltatói jogkör gyakorlója: **Visegrádi Városi Konyha**

A közvetlen felettes beosztása: **intézményvezető**

Helyettesítés: **akadályoztatása esetén az élelmezésvezető utasításának megfelelően a konyhalány helyettesíti.**

V. KÖVETELMÉNYEK

1. Ismeret

- **közétkeztetésben való jártasság**

2. Képesség

- Szakmai ismeretei legyen naprakészek, **szakmai fejlődési igény**, az új módszerek iránti fogékonyság jellemezze.
- **Jó színvonalú, körültekintő feladatellátásra legyen képes.**
- **Rendelkezzen alkalmazkodó képességgel, konfliktuskezelő, szervezőkészséggel.**

3. Egyéb követelmények

- Megjelenése, ruházata, viselkedése legyen kulturált, a munkaruhát, védőruhát használja. Balesetveszélyes cipő használata kerülendő.

VI. MUNKAKÖR SPECIFIKÁCIÓ

1. Iskolai végzettség

Munkakört betöltő iskolai végzettség: szakmai szakképesítés -szakács

2. Gyakorlati idő: -----

3. Együttműködési készség

Személyiségjegyei tegyék alkalmassá a munkatársaival való együttműködésre és kapcsolatteremtésre.

VII. KÖTELESSÉGEK ÁLTALÁNOS ÖSSZEFOGLALÁSA

1. Jogállása

A munkáltatói jogokat, irányában az intézményvezető gyakorolja.
Munkáját az intézményvezető közvetlen irányítása alatt végzi.

2. Feladatok

- részt vesz az étlap összeállításában
 - meglévő készletek, felmérése, raktározás
 - a nyersanyagok előkészítése, feldolgozása (párolása, főzése, sütése)
 - ételek ízesítése, adagolása, tálalása
 - segédszemélyzet munkájának irányítása, összehangolása
 - rendszeresen ellenőrzi a feldolgozásra kerülő nyersanyagok mennyiségét és minőségét, a technológiai folyamatokat
 - elvégzi az elkészült ételek minőségi és mennyiségi ellenőrzését
 - az új ételek bevezetéséhez próbafőzéseket kezdeményez.
 - figyelemmel kíséri az üzem felszereltségének állapotát, jelzi a felettesének a karbantartás, javítás szükségességét
 - felelős az étel időben történő elkészítéséért
 - felelős - az ÁNTSZ előírásainak megfelelően - az ételmezési üzem tisztaságáért, a személyi higiéne betartásáért és betartatásáért.
 - felelős az ételminta szabályos eltevéséért és megőrzéséért.
 - felelős a munkahelyi rend és fegyelem követelményeinek betartásáért
 - A munkavállaló köteles a munkaidő beosztásnak megfelelően a munkavégzési helyen időben, tiszta munkaruhában, ápoltnak megjelenni
 - Köteles munkaidejében a munkaterületen tartózkodni. A munkaterületet magáncélból nem hagyhatja el felettese engedélye nélkül.
 - Köteles a munkából való távolmaradást a legrövidebb időn belül felettesével közölni!
 - Rendkívüli munkavégzésre a törvényes mértékig kötelezhető!
 - Köteles a balesetvédelmi és tűzvédelmi előírásokat valamint a HACCP előírásokat a munkaterületén betartani, illetve betartatni!
 - A munkavállaló tudomásul veszi, hogy tevékenysége során szerzett információk a szolgálati, valamint az üzleti titok tárgykörébe tartoznak, ezért ezeket semmi módon nem közzölheti más személlyel.
 - köteles az előírt orvosi vizsgálatokon részt venni, az igazolást az ételmezésvezetőnek leadni
- A munkavállaló köteles a közvetlen felettes utasításait haladéktalanul végrehajtani, kivéve, ha az sérti a vonatkozó munka és balesetvédelmi előírásokat, vagy a munkavállaló személyiségi jogait!

VIII. FELELŐSSÉG

1. Feladatok tekintetében felelős:

- a munkaköri leírásban felsorolt és az egyéb szabályzatokban foglalt feladatai eredményes, törvényes, szakszerű ellátásért,
- a cél irányába mutató, saját kezdeményezéseinek felvetése, ismereteinek, képességeinek állandó és folyamatos bővítése,
- a jogszabályok, szabályok, eljárási rendek, vezetői intézkedések megismeréséért és alkalmazásáért,
- felelős az intézményvezető korrekt tájékoztatásáért, a feladatokkal kapcsolatos tudnivalók pontos közléséért

2. Berendezések, anyagok tekintetében

Felelős a használatra átvett berendezési tárgyak, eszközök, munkaruha, védőruha állagának megóvásáért, rendeltetésszerű használatáért, a munkavégzéshez szükséges anyagok takarékos felhasználásáért.

3. Más jellegű követelmények

Felelős az egészség, baleset, munka-, tűz-, vagyon-, adat- és titokvédelmi szabályok előírások betartásáért. Ha a közalkalmazotti jogviszonyából eredő kötelezettségeit vétkesen megszegi, úgy fegyelmi és kártérítési felelősség terheli.

Visegrád,

intézményvezető

A munkaköri leírásban foglaltakat megismertem, tudomásul vettem, annak egy példányát átvettem:

Visegrád,

Visegrád Városi Konyha
Visegrád, Fő u. 18.

MUNKAKÖRI LEÍRÁS

Név:

közalkalmazott részére

Született:

Születési hely, idő:

Anyja neve:

Lakcíme:

A munkakör megnevezése: **szakács**

Munkavégzés helye: **Visegrád Városi Konyha (2025 Visegrád, Fő u. 18.)**

Munkaidő: **hétfő-péntek 07.00-15.00.**

A munkáltatói jogkör gyakorlója: **Visegrádi Városi Konyha**

A közvetlen felettes beosztása: **intézményvezető**

Helyettesítés: **akadályoztatása esetén az élelmezésvezető utasításának megfelelően a konyhalány helyettesíti.**

IX. KÖVETELMÉNYEK

1. Ismeret

- **közétkeztetésben való jártasság**

2. Képesség

- Szakmai ismeretei legyen naprakészek, **szakmai fejlődési igény**, az új módszerek iránti fogékonyság jellemezze.
- **Jó színvonalú, körültekintő feladatellátásra legyen képes.**
- **Rendelkezzen alkalmazkodó képességgel, konfliktuskezelő, szervezőkészséggel.**

3. Egyéb követelmények

- Megjelenése, ruházata, viselkedése legyen kulturált, a munkaruhát, védőruhát használja. Balesetveszélyes cipő használata kerülendő.

X. MUNKAKÖR SPECIFIKÁCIÓ

1. Iskolai végzettség

Munkakört betöltő iskolai végzettség: szakmai szakképesítés -szakács

2. Gyakorlati idő: -----

3. Együtműködési készség

Személyiségjegyei tegyék alkalmassá a munkatársaival való együttműködésre és kapcsolatteremtésre.

XI. KÖTELESSÉGEK ÁLTALÁNOS ÖSSZEFOGLALÁSA

1. Jogállása

A munkáltatói jogokat, irányában az intézményvezető gyakorolja.

Munkáját az intézményvezető közvetlen irányítása alatt végzi.

2. Feladatok

- részt vesz az étlap összeállításában
 - meglévő készletek, felmérése, raktározás
 - a nyersanyagok előkészítése, feldolgozása (párolása, főzése, sütése)
 - ételek ízesítése, adagolása, tálalása
 - segédszemélyzet munkájának irányítása, összehangolása
 - rendszeresen ellenőrzi a feldolgozásra kerülő nyersanyagok mennyiségét és minőségét, a technológiai folyamatokat
 - elvégzi az elkészült ételek minőségi és mennyiségi ellenőrzését
 - az új ételek bevezetéséhez próbafőzéseket kezdeményez.
 - figyelemmel kíséri az üzem felszereltségének állapotát, jelzi a felettesének a karbantartás, javítás szükségességét
 - felelős az étel időben történő elkészítéséért
 - felelős az ételmezési üzem tisztaságáért, a személyi higiéné betartásáért és betartatásáért.
 - felelős az ételminta szabályos eltevéséért és megőrzéséért.
 - felelős a munkahelyi rend és fegyelem követelményeinek betartásáért
 - A munkavállaló köteles a munkaidő beosztásnak megfelelően a munkavégzési helyen időben, tiszta munkaruhában, ápoltnak megjelenni
 - Köteles munkaidejében a munkaterületen tartózkodni. A munkaterületet magáncélból nem hagyhatja el felettese engedélye nélkül.
 - Köteles a munkából való távolmaradást a legrövidebb időn belül felettesével közölni!
 - Rendkívüli munkavégzésre a törvényes mértékig kötelezhető!
 - Köteles a balesetvédelmi és tűzvédelmi előírásokat valamint a HACCP előírásokat a munkaterületén betartani, illetve betartatni!
 - A munkavállaló tudomásul veszi, hogy tevékenysége során szerzett információk a szolgálati, valamint az üzleti titok tárgykörébe tartoznak, ezért ezeket semmi módon nem közölheti más személlyel.
 - köteles az előírt orvosi vizsgálatokon részt venni, az igazolást az ételmezésvezetőnek leadni
- A munkavállaló köteles a közvetlen felettes utasításait haladéktalanul végrehajtani, kivéve, ha az sérti a vonatkozó munka és balesetvédelmi előírásokat, vagy a munkavállaló személyiségi jogait!

XII. FELELŐSSÉG

1. Feladatok tekintetében felelős:

- a munkaköri leírásban felsorolt és az egyéb szabályzatokban foglalt feladatai eredményes, törvényes, szakszerű ellátásért,
- a cél irányába mutató, saját kezdeményezéseinek felvetése, ismereteinek, képességeinek állandó és folyamatos bővítése,
- a jogszabályok, szabályok, eljárási rendek, vezetői intézkedések megismeréséért és alkalmazásáért,
- felelős az intézményvezető korrekt tájékoztatásáért, a feladatokkal kapcsolatos tudnivalók pontos közléséért

2. Berendezések, anyagok tekintetében

Felelős a használatra átvett berendezési tárgyak, eszközök, munkaruha, védőruha állagának megóvásáért, rendeltetésszerű használatáért, a munkavégzéshez szükséges anyagok takarékos felhasználásáért.

3. Más jellegű követelmények

Felelős az egészség, baleset, munka-, tűz-, vagyon-, adat- és titokvédelmi szabályok előírások betartásáért. Ha a közalkalmazotti jogviszonyából eredő kötelezettségeit vétkesen megszegi, úgy fegyelmi és kártérítési felelősség terheli.

Visegrád,

intézményvezető

A munkaköri leírásban foglaltakat megismertem, tudomásul vettem, annak egy példányát átvettem:

Visegrád,

Visegrád Városi Konyha
Visegrád, Fő u. 18.

MUNKAKÖRI LEÍRÁS

Név:
közalkalmazott részére

Született:
Születési hely, idő:
Anyja neve:
Lakcíme:

A munkakör megnevezése: konyhai kiségitő

Munkavégzés helye: Visegrád Városi Konyha (2025 Visegrád, Fő u. 18.)

Munkaidő: hétfő-péntek 07.00-15.00.

A munkáltatói jogkör gyakorlója: Visegrádi Városi Konyha

A közvetlen felettes beosztása: intézményvezető

Helyettesítés: akadályoztatása esetén az élelmezésvezető utasításának megfelelően a kézilány helyettesíti.

XIII. KÖVETELMÉNYEK

1. Képesség

- Jó színvonalú, körültekintő feladatellátásra legyen képes.
- Rendelkezzen alkalmazkodó képességgel, konfliktuskezelő, szervezőkészséggel.

2. Egyéb követelmények

- Megjelenése, ruházata, viselkedése legyen kulturált, a munkaruhát, védőruhát használja. Balesetveszélyes cipő használata kerülendő.

XIV. MUNKAKÖR SPECIFIKÁCIÓ

1. Iskolai végzettség

Középfokú végzettség

2. Gyakorlati idő: -----

3. Együttműködési készség

Személyiségjegyei tegyék alkalmassá a munkatársaival való együttműködésre és kapcsolatteremtésre.

XV. KÖTELESSÉGEK ÁLTALÁNOS ÖSSZEFOGLALÁSA

1. Jogállása

A munkáltatói jogokat, irányában az intézményvezető gyakorolja.
Munkáját az intézményvezető közvetlen irányítása alatt végzi.

2. Feladatok

- a nyersanyag tisztításában, raktári munkában való részvétel,
- az ételkészítés rész feladatainak elvégzése,
- részvétel az ételek adagolásában, ételhordók mosogatásában
- személyi ill. üzemi higiénés, valamint munkavédelmi és a HACCP előírások, szabályok betartása.
- köteles az előírt orvosi vizsgálatokon részt venni, az igazolást az élelmezésvezetőnek leadni.
- a konyha takarításában való részvétel.

XVI. FELELŐSSÉG

1. Feladatok tekintetében felelős:

- a munkaköri leírásban felsorolt és az egyéb szabályzatokban foglalt feladatai eredményes, törvényes, szakszerű ellátásért,
- a cél irányába mutató, saját kezdeményezéseinek felvetése, ismereteinek, képességeinek állandó és folyamatos bővítése,
- felelős az intézményvezető korrekt tájékoztatásáért, a feladatokkal kapcsolatos tudnivalók pontos közléséért

2. Berendezések, anyagok tekintetében

Felelős a használatra átvett berendezési tárgyak, eszközök, munkaruha, védőruha állagának megóvásáért, rendeltetésszerű használatáért, a munkavégzéshez szükséges anyagok takarékos felhasználásáért.

3. Más jellegű követelmények

Felelős az egészség, baleset, munka-, tűz-, vagyon-, adat- és titokvédelmi szabályok előírások betartásáért. Ha a közalkalmazotti jogviszonyából eredő kötelezettségeit vétkesen megszegi, úgy fegyelmi és kártérítési felelősség terheli.

Visegrád,

intézményvezető

A munkaköri leírásban foglaltakat megismertem, tudomásul vettem, annak egy példányát átvettem:

Visegrád,

Visegrád Városi Konyha
Visegrád, Fő u. 18.

MUNKAKÖRI LEÍRÁS

Név:

Született:

Születési hely, idő:

Anyja neve:

Lakcíme:

A munkakör megnevezése: kézilány, óvoda részére mosás, vasalás

Munkavégzés helye: Visegrád Városi Konyha (2025 Visegrád, Fő u. 18.)

Munkaidő: hétfő-péntek 07.00-15.00.

A munkáltatói jogkör gyakorlója: Visegrádi Városi Konyha

A közvetlen felettes beosztása: intézményvezető

Helyettesítés: akadályoztatása esetén az élelmezésvezető utasításának megfelelően a konyhai kiegészítő helyettesíti.

XVII. KÖVETELMÉNYEK

1. Képesség

- Jó színvonalú, körültekintő feladatellátásra legyen képes.
- Rendelkezzen alkalmazkodó képességgel, konfliktuskezelő, szervezőkészséggel.

2. Egyéb követelmények

- Megjelenése, ruházata, viselkedése legyen kulturált, a munkaruhát, védőruhát használja. Balesetveszélyes cipő használata kerülendő.

XVIII. MUNKAKÖR SPECIFIKÁCIÓ

1. Iskolai végzettség

Középfokú végzettség

2. Gyakorlati idő: -----

3. Együttműködési készség

Személyiségjegyei tegyék alkalmassá a munkatársaival való együttműködésre és kapcsolatteremtésre.

XIX. KÖTELESSÉGEK ÁLTALÁNOS ÖSSZEFOGLALÁSA

1. Jogállása

A munkáltatói jogokat, irányában az intézményvezető gyakorolja.
Munkáját az intézményvezető közvetlen irányítása alatt végzi.

2. Feladatok

- a nyersanyag tisztításában, raktári munkában való részvétel,
- az ételkészítés rész feladatainak elvégzése,
- konyhalánnyal együtt részt vesz a fehér és fekete edények mosogatásában
- az óvodai mosás vasalás elvégzése
- személyi ill. üzemi higiénés, valamint munkavédelmi és a HACCP előírások, szabályok betartása.
- köteles az előírt orvosi vizsgálatokon részt venni, az igazolást az ételmezésvezetőnek leadni.
- a konyha takarításában való részvétel.

XX. FELELŐSSÉG

1. Feladatok tekintetében felelős:

- a munkaköri leírásban felsorolt és az egyéb szabályzatokban foglalt feladatai eredményes, törvényes, szakszerű ellátásért,
- a cél irányába mutató, saját kezdeményezéseinek felvetése, ismereteinek, képességeinek állandó és folyamatos bővítése,
- felelős az intézményvezető korrekt tájékoztatásáért, a feladatokkal kapcsolatos tudnivalók pontos közléséért

2. Berendezések, anyagok tekintetében

Felelős a használatra átvett berendezési tárgyak, eszközök, munkaruha, védőruha állagának megóvásáért, rendeltetésszerű használatáért, a munkavégzéshez szükséges anyagok takarékos felhasználásáért.

3. Más jellegű követelmények

Felelős az egészség, baleset, munka-, tűz-, vagyon-, adat- és titokvédelmi szabályok előírások betartásáért. Ha a közalkalmazotti jogviszonyából eredő kötelezettségeit vétkesen megszegi, úgy fegyelmi és kártérítési felelősség terheli.

Visegrád,

intézményvezető

A munkaköri leírásban foglaltakat megismertem, tudomásul vettem, annak egy példányát átvettem:

Visegrád,

Visegrád Városi Konyha
Visegrád, Fő u. 18.

MUNKAKÖRI LEÍRÁS

Név:

Született:

Születési hely, idő:

Anyja neve:

Lakcíme:

A munkakör megnevezése: kézilány

Munkavégzés helye: Visegrád Városi Konyha (2025 Visegrád, Fő u. 18.)

Munkaidő: hétfő-péntek 07.00-15.00.

A munkáltatói jogkör gyakorlója: Visegrádi Városi Konyha

A közvetlen felettes beosztása: intézményvezető

Helyettesítés: akadályoztatása esetén az élelmezésvezető utasításának megfelelően a konyhai kisegítő helyettesíti.

XXI. KÖVETELMÉNYEK

1. Képesség

- Jó színvonalú, körültekintő feladatellátásra legyen képes.
- Rendelkezzen alkalmazkodó képességgel, konfliktuskezelő, szervezőkészséggel.

2. Egyéb követelmények

- Megjelenése, ruházata, viselkedése legyen kulturált, a munkaruhát, védőruhát használja. Balesetveszélyes cipő használata kerülendő.

XXII. MUNKAKÖR SPECIFIKÁCIÓ

1. Iskolai végzettség

8 év általános iskola.

2. Gyakorlati idő: -----

3. Együttműködési készség

Személyiségjegyei tegyék alkalmassá a munkatársaival való együttműködésre és kapcsolatteremtésre.

XXIII. KÖTELESSÉGEK ÁLTALÁNOS ÖSSZEFOGLALÁSA

1. Jogállása

A munkáltatói jogokat, irányában az intézményvezető gyakorolja.
Munkáját a szakács közvetlen irányítása alatt végzi.

2. Feladatok

- a nyersanyag tisztításában, raktári munkában való részvétel,
- az ételkészítés rész feladatainak elvégzése,
- részvétel az ételek adagolásában, ételhordók mosogatásában
- személyi ill. üzemi higiénés, valamint munkavédelmi és a HACCP előírások, szabályok betartása.
- köteles az előírt orvosi vizsgálatokon részt venni, az igazolást az élelmezésvezetőnek leadni.
- a konyha takarításában való részvétel.

XXIV. FELELŐSSÉG

1. Feladatok tekintetében felelős:

- a munkaköri leírásban felsorolt és az egyéb szabályzatokban foglalt feladatai eredményes, törvényes, szakszerű ellátásért,
- a cél irányába mutató, saját kezdeményezéseinek felvetése, ismereteinek, képességeinek állandó és folyamatos bővítése,
- felelős az intézményvezető korrekt tájékoztatásáért, a feladatokkal kapcsolatos tudnivalók pontos közléséért

2. Berendezések, anyagok tekintetében

Felelős a használatra átvett berendezési tárgyak, eszközök, munkaruha, védőruha állagának megóvásáért, rendeltetésszerű használatáért, a munkavégzéshez szükséges anyagok takarékos felhasználásáért.

3. Más jellegű követelmények

Felelős az egészség, baleset, munka-, tűz-, vagyon-, adat- és titokvédelmi szabályok előírások betartásáért. Ha a közalkalmazotti jogviszonyából eredő kötelezettségeit vétkesen megszegi, úgy fegyelmi és kártérítési felelősség terheli.

Visegrád,

intézményvezető

A munkaköri leírásban foglaltakat megismertem, tudomásul vettem, annak egy példányát átvettem:

Visegrád,

Visegrád Városi Konyha
Visegrád, Fő u. 18.

MUNKAKÖRI LEÍRÁS

Név:

közalkalmazott részére

Született:

Születési hely, idő:

Anyja neve:

Lakcíme:

A munkakör megnevezése: ebéd kihordó

Munkavégzés helye: Visegrád Városi Konyha (2025 Visegrád, Fő u. 18.)

Munkaidő: hétfő-péntek 07.00-15.00.

A munkáltatói jogkör gyakorlója: Visegrádi Városi Konyha

A közvetlen felettes beosztása: intézményvezető

Helyettesítés: Távolléte esetén az ételmezei vezető helyettesíti.

XXV. KÖVETELMÉNYEK

1. Képesség

- Jó színvonalú, körültekintő feladatellátásra legyen képes.
- Rendelkezzen alkalmazkodó képességgel, konfliktuskezelő, szervezőképességgel.

2. Egyéb követelmények

- Megjelenése, ruházata, viselkedése legyen kulturált.

XXVI. MUNKAKÖR SPECIFIKÁCIÓ

1. Iskolai végzettség

Középfokú végzettség

2. Gyakorlati idő: -----

3. Együttműködési készség

Személyiségjegyei tegyék alkalmassá a munkatársaival és az ellátottakkal való együttműködésre és kapcsolatteremtésre.

XXVII. KÖTELESSÉGEK ÁLTALÁNOS ÖSSZEFOGLALÁSA

1. Jogállása

A munkáltatói jogokat, irányában az intézményvezető gyakorolja.
Munkáját az intézményvezető közvetlen irányítása alatt végzi.

2. Feladatok

- az udvar, óvodakert és az intézmény előtti rész napi tisztántartása, óvodai játszóhomok napi frissítése és locsolása
- iskolába a napi tízórai elvitele az ottani poharak elmosogatása, tízórai kiosztása a gyermekek részére
- ebéd kihordása a szociális étkezők számára
- személyi ill. üzemi higiénés, valamint munkavédelmi és a HACCP előírások, szabályok betartása.
- köteles az előírt orvosi vizsgálatokon részt venni, az igazolást az élelmezésvezetőnek leadni.
- térítési díjjak beszédése a szociális étkezőktől

XXVIII. FELELŐSSÉG

1. Feladatok tekintetében felelős:

- a munkaköri leírásban felsorolt és az egyéb szabályzatokban foglalt feladatai eredményes, törvényes, szakszerű ellátásért,
- a cél irányába mutató, saját kezdeményezéseinek felvetése, ismereteinek, képességeinek állandó és folyamatos bővítése,
- felelős az intézményvezető korrekt tájékoztatásáért, a feladatokkal kapcsolatos tudnivalók pontos közléséért

2. Berendezések, anyagok tekintetében

Felelős a használatra átvett berendezési tárgyak, eszközök, megóvásáért, rendeltetésszerű használatáért..

3. Más jellegű követelmények

Felelős az egészség, baleset, munka-, tűz-, vagyon-, adat- és titokvédelmi szabályok előírások betartásáért. Ha a közalkalmazotti jogviszonyából eredő kötelezettségeit vétkesen megszegi, úgy felelős és kártérítési felelősség terheli.

Visegrád,

intézményvezető

A munkaköri leírásban foglaltakat megismertem, tudomásul vettem, annak egy példányát átvettem:

Visegrád,

Visegrád Városi Konyha
2015 Visegrád Fő u. 18.
Tel.: 06 26 398-100

SZERVEZETI ÉS MŰKÖDÉSI
SZABÁLYZATA
2021

/módosításokkal egységes szerkezetben/

I. FEJEZET

ÁLTALÁNOS RENDELKEZÉSEK

1. A Szervezeti és Működési Szabályzat célja

A Szervezeti és Működési Szabályzat (továbbiakban SZMSZ) célja, hogy rögzítse az intézmény adatait és szervezeti felépítését, a vezető és az alkalmazottak feladatait és jogkörét, az intézmény működési szabályait.

2. Az intézmény legfontosabb adatai:

2.1. Az intézmény megnevezése: Visegrád Városi Konyha

2.2. Az intézmény székhelye: 2025 Visegrád, Fő u. 18.

2.3. Hatályos alapító okirat:

Visegrád Város Önkormányzat Képviselő-testületének az önkormányzat által fenntartott Visegrád Városi Konyha 9/1994. III.15.) sz. önkormányzati határozatával jóváhagyott és kiadott, a 70/1997. (XI.25.), a 364/2004. (XII.16.), 184/2009. (IX.30.), 102/2014.(04.17.), 130/2018. (VI.20.) számú határozatokkal módosított Alapító Okirata

2.4. Az intézmény alapítója, fenntartója, irányító szerve: Visegrád Város Önkormányzata

2.5. Az intézmény típus szerinti besorolása: költségvetési szerv

Feladatellátáshoz kapcsolódó funkciója alapján: költségvetési szerv

Pénzügyi gazdálkodási feladatait Visegrád Város Önkormányzatának Polgármesteri Hivatala látja el.

3. Alaptevékenysége:

- 3.1. - Gyermekétkeztetés köznevelési intézményben
- Munkahelyi étkeztetés köznevelési intézményben
- Szociális étkeztetés

3.2. Az ellátott feladatok kormányzati funkció száma:

Szociális étkeztetés: 107051

Gyermekétkeztetés köznevelési intézményben 096015

Munkahelyi étkeztetés köznevelési intézményben 096025

Intézményen kívüli gyermekétkeztetés 104037

3.3 Vállalkozási tevékenységet az intézmény nem végez.

3.4. Az alaptevékenységet meghatározó jogszabály megjelölése:

Önálló jogi személyként működő szociális és diákétkeztetést biztosító intézmény. A gazdálkodási feladatait Visegrád Város Önkormányzatának Polgármesteri hivatala látja el az

államháztartásról szóló 2011. évi CXCV. törvény 10.§ (4a) és (4b) bekezdése alapján az Önkormányzat Képviselő-testülete által jóváhagyott éves intézményi költségvetés előirányzatainak keretei között.

Az intézmény gazdálkodásával összefüggő jogosítványok gyakorlásakor a Magyarország helyi önkormányzatairól szóló 2011. évi CLXXXIX törvény 111. §. (2) bekezdésében foglaltak, továbbá az államháztartásról szóló 2011. évi CXCV. törvény, annak végrehajtására kiadott az államháztartási törvény végrehajtásáról szóló 368/2011. (XII. 31.) Korm. rendelet, valamint a mindenkori fenntartó által kibocsátott, a gazdálkodást érintő szabályozás az irányadó.

Az intézmény külön „Együttműködési megállapodásban” rögzített pénzügyi gazdálkodási feladatait önállóan köteles ellátni.

3.5. Az intézmény vagyona feletti rendelkezési joga:

Az ingatlan vagyont az Önkormányzat Ingatlanvagyon Katasztere, az ingó vagyont az intézményi leltár tartalmazza.

3.6. Az intézmény vezetőjének kinevezési rendje:

Az intézmény vezetője (élelmezésvezető) a közalkalmazottak jogállásáról szóló 1992. évi XXXIII. Törvény alapján vezető beosztású közalkalmazott, akit nyilvános pályázati eljárás útján Visegrád Város Önkormányzatának Képviselő-testülete nevez ki. Az intézmény vezetője felett a munkáltatói jogokat a polgármester gyakorolja.

II. Fejezet Szervezeti felépítése

Az intézmény az alapító okiratban meghatározott feladatokat végzi.

1) Alaptevékenység:

1.1.) Gyermekétkeztetés köznevelési intézményben:

1.1.1.) Iskolai intézményi étkeztetés:

Az Áprily Lajos Általános Iskola (2025 Visegrád, Rév u. 2.) tanulói részére biztosít étkezési lehetőséget. A tanulók étkeztetése, a Visegrád Városi Konyha ebédlőjében történik.

1.1.2.) Óvodai intézményi étkeztetés:

A Fellegvár Óvoda napközis óvodásainak az étkeztetését biztosítja. A Fellegvár Óvodába az étel szállítása épületen belül történik, viszonylag rövid időn belül (2-3) perc alatt.

1.2.) Munkahelyi étkeztetés köznevelési intézményben

A munkahelyi étkeztetést az önkormányzati intézmények alkalmazottai vehetik igénybe.

1.3.) Szociális étkeztetés:

Az étkeztetés keretében azoknak a szociálisan rászorultaknak a napi egyszeri meleg étkezéséről gondoskodik, akik azt önmaguk, illetve eltartottaik részére tartósan vagy átmeneti jelleggel nem képesek biztosítani, különösen koruk, egészségi állapotuk, fogyatékoságuk, pszichiátriai betegségeik, szenvedélybetegségeik, vagy hajléktalanságuk miatt.

2) Az intézmény szervezeti ábráját a 1. sz. melléklet tartalmazza.

3) Belső szervezeti tagolódás: Az intézmény élén az intézményvezető áll.

4) Helyettesítés rendje: Az intézményvezető helyettesítését beleértve, ha akadályoztatás miatt a tisztség nincs betöltve az asszisztens helyettesíti. Az asszisztens távolléte, akadályoztatása esetén az intézményvezető helyettesíti. A konyhai alkalmazottak helyettesítésének rendjét a munkaköri leírásuk tartalmazza. A munkaköri leírásokat a 3. sz. *melléklet* tartalmazza.

III. Fejezet **A feladatellátás szakmai tartalma**

Az Intézmény a szociális étkeztetést a személyes gondoskodás körébe tartozó szociális alapellátásokról, valamint a fizetendő térítési díjakról szóló 5/2013. (III.22.) önkormányzati rendeletben foglaltak alapján határozza meg.

Étkeztetés (Szociális étkeztetés / Szociális konyha):

Kormányzati funkció száma: 107051

Az étel Visegrád Városi Konyháján készül

Az étkeztetés a lakosság szükségleteinek megfelelően történik:

- helyben fogyasztásával
- elvitel lehetővé tételével
- lakásra szállítással kerül megszervezésre.

A napi egyszeri meleg étel házhoz szállítását az erre a célra használt személygépkocsival oldjuk meg. Az étel kihordását ebédkihordó dolgozó végzi. A személyi térítési díjak beszedését az intézményvezető végzi el és elszámol vele az önkormányzat felé. Az asszisztens vezeti a jogszabály által kötelező dokumentációt: a sorszámozott étkezésre vonatkozó igénybevételi naplót.

Gyermekétkeztetés köznevelési intézményben

Kormányzati funkció száma: 096015

Iskolai intézményi étkeztetés:

A tanulók napi háromszori étkezésben részesülnek. A tízórai a Városi Konyhán dolgozó ebédkihordó dolgozó juttatja el az Áprily Lajos Általános Iskolába, az erre a célra használt személygépkocsival. A tízórait dobozokban szállítjuk.

Az ebédet a diákok a konyha ebédlőjében fogyasztják el, ahová csoportosan, napközis tanár kíséretével érkeznek.

Az uzsonnát az ebédnél veszik át a napközis tanárok, és viszik az iskolába. A diákok étkezési térítési díj beszedését az étellemezésvezető végzi és elszámol vele az önkormányzat felé.

Óvodai intézményi étkeztetés:

Az óvodások napi háromszori étkezésben részesülnek: tízórai, ebéd, uzsonna.

Az óvodai étkeztetés épületen belül történik, az ételeket edényekben viszik el az óvoda dolgozói.

Az óvodások étkezési térítési díjait az étellemezésvezető szedi be és számol el az önkormányzat felé.

Munkahelyi étkeztetés köznevelési intézményben:

Kormányzati funkció száma 096025

A munkahelyi étkeztetéssel kapcsolatos feladatokat az intézmény a gyermekétkeztetési és egyéb étkezési térítési díjak megállapításáról 6/2013. (III.22.) önkormányzati rendelet szerint látja el.

IV. Fejezet

Az intézmény irányítási és működési rendjével kapcsolatos kérdések, a munkáltatói jogok gyakorlásának rendje

Az intézményvezetése:

Az intézményvezetője felelős a jogszabályi rendelkezések, belső utasítások, szabályzatok betartásáért.

Felelős az általa elkészített adatszolgáltatások, jelentések határidőre történő elkészítéséért, tartalmilag és formailag helyes összeállításáért. (Feladatait részletesen a munkaköri leírás tartalmazza)

Az intézményvezető feladata továbbá:

- gondoskodik a HACCP előírásainak szigorú betartásáról.
- felelős a gyermekek és felnőttek mennyiségileg és minőségileg kielégítő, időben, pontos étkeztetéséért.
- előre elkészíti a heti étlapot a szakácsnővel a nyersanyagbeszerzés függvényében. Az intézményvezetője irányítja és ellenőrzi az intézményben foglalkoztatottak szakmai munkáját, munkafegyelmét és az etikai követelmények betartását.
- ellenőrzi és felelős az intézményben dolgozók adminisztrációs és dokumentációs feladatainak teljesítéséért.
- felelős az intézmény helyiségeinek állapotáért, az előírt eszközök, felszerelések meglétéért.
- az intézményen belül ellenőrzi a közegészségügyi és járványügyi szabályok betartását.
- elkészíti a dolgozók munkabeosztását, ütemezi szabadságolásukat, gondoskodik a helyettesítésükről.
- étkeztetésre vonatkozó kérelmek elbírálása, személyi térítési díjak megállapítása.

Az Intézmény vezetője közvetlen kapcsolatot tart fenn a város:

- polgármesterével,
- jegyzőjével,
- a Polgármesteri Hivatal dolgozóival,
- Kulturális, Oktatási és Sport Bizottsággal, és az Ügyrendi és Népjóléti Bizottsággal

Felelős az irányítása alá tartozó intézmény gazdaságos működéséért.

Az intézményvezető közvetlen és vezetői irányítása alá tartoznak a következő munkavállalók:

- Főszakács 1 fő
- Szakács 1 fő
- Konyhai kisegítő 2 fő
- Kézilány 2 fő
- Ebédkihordó
- asszisztens

Az intézmény munkarendje

Hétfőtől-péntekig: 7 órától – 15 óráig

A munkáltatói jogok gyakorlásának rendje

Az intézményvezető felett a munkáltatói jogokat a település mindenkori polgármestere gyakorolja. A szakmai felügyeletet a jegyző. Az intézmény dolgozói felett a munkáltatói jogokat az intézmény vezetője gyakorolja, besorolása tekintetében vezető állásúnak minősül.

V. fejezet Intézmény belső ellenőrzése

Az intézmény belső ellenőrzésének megszervezéséért, rendszerének kialakításáért az intézmény vezetője a felelős. A belső ellenőrzés külső erőforrás bevonásával a fenntartón keresztül valósul meg.

A belső ellenőrzés feladatköre magában foglalja az intézményben folyó

- szakmai tevékenységgel összefüggő és
- gazdálkodási tevékenységgel kapcsolatos ellenőrzési feladatokat.

A szakmai ellenőrzések éves ellenőrzési terv alapján történnek. A belső ellenőrzést a Szervezeti és Működési Szabályzat **2. számú mellékletében** szereplő Belső ellenőrzési szabályzatban foglaltak szerint kell megszervezni és elvégezni. Az ellenőrzések tapasztalatait az intézményvezető folyamatosan értékeli és azok alapján a szükséges intézkedéseket megteszi, illetve kezdeményezi. Az ellenőrzések tapasztalatairól, eredményeiről az érintettet, az intézmény dolgozóit, valamint a fenntartó Visegrád Város Önkormányzat Képviselő-testületét tájékoztatja.

Visegrád, 2021. október 14.

.....
intézményvezető

Városi Konyha Visegrád Szervezeti és Működési Szabályzatának 2. számú melléklete

BELSŐ ELLENŐRZÉSI SZABÁLYZAT

A belső ellenőrzést meghatározó szabályok:

- az államháztartásról szóló 2011. évi CXCV. törvény,
- a költségvetési szervek belső kontrollrendszeréről és belső ellenőrzéséről szóló 370/2011. (XII. 31.) Korm. rendelet, illetve
- az államháztartási törvény végrehajtásáról szóló 368/2011. (XII. 31.) Korm. rendelet.

1. A belső ellenőrzés helyi szabályozásának célja, feladata

(1) A belső ellenőrzési tevékenység célja, feladata, hogy:

- megfelelő mennyiségű, és minőségű információt biztosítson az intézmény vezetőjének a óvodai, iskolai intézményi és szociális étkeztetési tevékenység tartalmi kérdéseiről és annak színvonaláról,
- jelezze az intézményvezető számára a óvodai, iskolai intézményi és szociális étkeztetési, gazdasági és jogi követelményektől való eltérést, tárja fel a szabálytalanságok, hiányosságok okait, a mulasztásokat,
- segítse a vezetői irányítást a döntések előkészítését és megalapozását, biztosítsa az intézmény törvényes művelődési, gazdasági, pénzügyi és munkaügyi működését,
- szilárdítsa meg a belső rendet és fegyelmet,
- tárja fel az intézmény vagyónvédelmi, takarékosági, leltározási, selejtezési hiányosságait.

2. A belső ellenőrzés módszerei

(1) A vezetői ellenőrzés eszközei különösen:

- a vezetői és jogszabályi előírások végrehajtásával kapcsolatos szakmai, gazdasági és más információk, a rendszeres vagy eseti statisztikai és egyéb adatok elemzése, értékelése,
- a feladatok teljesítéséről, az intézkedések végrehajtásáról a dolgozók rendszeres és eseti beszámoltatása,
- közvetlen tapasztalatok szerzése, helyszíni ellenőrzés.

(2) A munkafolyamatba épített ellenőrzést:

- a szervezeti és működési szabályzatban, ügyviteli szabályzatokban, részleteiben, pedig a munkaköri leírásokban is szabályozni kell,
- a különböző munkafolyamatok szabályozása keretében gondoskodni kell az ellenőrzés módjának, gyakoriságának, valamint az ellenőrzés eredménye hasznosításának meghatározásáról.

(3) Az ellenőrzés tárgyát és célját tekintve lehet:

- Átfogó vizsgálat, amely a konkrét tevékenység egészére irányul, átfogó módon értékeli az óvodai, iskolai intézményi és szociális étkeztetési, gazdálkodási feladatok végrehajtását, illetve azok összhangját.
- Célellenőrzés, amely egy adott részfeladat vagy több meghatározott probléma feltárására irányuló eseti jellegű vizsgálat.

- A témaellenőrzés a több érintettnél ugyanazon témára irányuló, összehangolt összehasonlító vizsgálat, amelyből általánosítható következtetéseket lehet levonni és ennek megfelelően a probléma megoldására intézkedéseket, lehet fogatosítani.
 - Egy korábban lefolytatott ellenőrzés tapasztalatai alapján tett intézkedések végrehajtására, helyszíni vizsgálatára irányul az utóellenőrzés.
- (4) Az ellenőrzés tartalmát tekintve lehet:
- óvodai, iskolai intézményi és szociális étkeztetési
 - gazdálkodási,
 - pénzügyi,
 - ügyviteli, ellenőrzés.
- (5) Az ellenőrzések alkalmával mindig a célra vezető megoldást kell alkalmazni úgy, hogy az a legkisebb mértékben zavarja a foglalkoztatottak tevékenységét.
- (6) Az ellenőrzés módjáról, módszeréről és idejéről évenként az intézmény vezetője dönt.

3. A belső ellenőrzés fő területei

- (1) Az óvodai, iskolai intézményi és szociális étkeztetési tevékenység ellenőrzése kiterjed:
- a személyes gondoskodás körébe tartozó szociális alapellátásokról, valamint a fizetendő térítési díjakról szóló 5/2013. (III.22.) önkormányzati rendelet végrehajtására,
 - gyermekétkeztetési és egyéb étkezési térítési díjak megállapításáról szóló 6/2013.(III.22.) önkormányzati rendelet végrehajtására,
 - az alkalmazottak egészség- és balesetvédelmi, valamint tűzrendészeti oktatásának megtörténte, ennek hatékonysága és adminisztrálása,
- (2) Az intézmény gazdálkodása területén:
- az óvodai, iskolai intézményi és szociális étkeztetési tevékenység gazdasági háttérének, feltételrendszerének biztosítására,
 - szabad kapacitás vizsgálatára,
 - a munkavállalók foglalkoztatásának, munkakörülményeinek, ösztönzési rendszerének vizsgálatára,
 - a beszerzések és felhasználások összhangjának, a takarékosági intézkedések megvalósításának vizsgálatára,
 - működési bevételek beszedésének vizsgálatára,
 - pénzügyi és számviteli tevékenység, az analitikus - nyilvántartás, a bizonylati rend, a könyvelési adatok vizsgálatára,
 - vagyonvédelem során a vagyontárgyak tárolásának, óvásának, felelősségi körök kialakításának vizsgálatára,
 - munkarendben foglaltak betartására,
 - munkaidő, szabadság szabályszerű vezetésének ellenőrzése, helyettesítésének pontos megállapítása.

4. Ellenőrzési hatáskörök

- (1) Az intézményvezető alapvető feladata az intézmény munkájának általános és folyamatos ellenőrzése,
- (2) Hozzá tartozik különösen:
- a munka jogviszonyban állók tevékenységének ellenőrzése,
 - gazdálkodással összefüggő feladatok végrehajtásának ellenőrzése,
 - a technikai dolgozó munkájának ellenőrzése

- a házirend betartásának ellenőrzése
- a hatályos jogszabályok, a törvények és a rendeletek előírásainak betartása,
- intézményvezetői utasítások és döntések végrehajtása,
- munkavédelmi és tűzvédelmi előírások betartása

(3) Az intézményvezető döntése alapján a szakmai tevékenységre is kiterjedő ellenőrzésekbe szükség esetén szakértőket is be kell vonni.

5. Az ellenőrzési terv

(1) Az éves ellenőrzési terv tartalmazza az elvégzendő évenkénti és középtávú időszakonként, és témánként az ellenőrzéseket. Az ellenőrzési ütemterv összeállításánál figyelembe kell venni az ellenőrzési igényeket, különös tekintettel a jogszabályok előírásaira, az intézmény fenntartójának elvárásaira, jelen belső ellenőrzési szabályzat előírásaira.

(2) Az ellenőrzési ütemtervet az intézményvezető készíti el. Az ellenőrzési ütemterv naptári évre készül.

(3) Az ellenőrzési programnak tartalmaznia kell:

- az ellenőrzés jellegét, célját, az ellenőrző és az ellenőrzendő egység, személy megnevezését,
- az ellenőrzés feladatainak pontos meghatározását,
- az ellenőrzést végző személyt, az ellenőrzendő időszakot, a kezdő és befejező időpontját.

(4) Az ellenőrzendő időszakot úgy kell megállapítani, hogy közvetlenül kapcsolódjék az előző ellenőrzés által vizsgált időszak befejező időpontjához.

(5) Az ellenőrzőt, ha külső személy, megbízólevéllel kell ellátni. Ebben hivatkozni kell az ellenőrzés alapjául szolgáló intézkedésre, jogszabályra.

(6) Az ellenőrzési ütemterv elkészítésének szempontjai:

- az ellenőrzések a leghatékonyabb módon elégítsék ki az ellenőrzés igényeit,
- az ellenőrzések teljesíthetők legyenek;
- az ellenőrzések végrehajtásánál vegye figyelembe az intézmény előre meghatározható - az adott időszakban - kiemelt feladatait.

6. Az ellenőrzés végrehajtása

(1) Az ellenőrzés előkészítése az ellenőrzést végző feladata, az ellenőrzési ütemterv előírásainak megfelelően. Az ellenőrzés előkészítésénél fel kell használni:

- a korábbi ellenőrzési jegyzőkönyveket,
- óvodai, iskolai intézményi és szociális étkeztetési tárgyú statisztikákat, jelentéseket,
- a gazdasági tárgyú beszámolókat,
- belső szabályzatokat, jogszabályokat.

(2) Az ellenőrzést a helyszínen, a tények alátámasztását szolgáló eszközöket (pl. számvitel, bizonylatok, okmányok, nyilatkozat, szemle stb.) felhasználva kell lefolytatni. Az ellenőrzést végző személy felelős megállapításai helytállóságáért és megalapozottságáért.

(3) Az ellenőrzés lehet közvetlen vagy közvetett jellegű, amely a közvetlen megfigyelésen, személyes tapasztalatokon alapuló tájékozódáson, szóbeli kérdés feltételén, beszélgetésen alapulhat, illetve közvetett módon a nyilvántartások és okmányok alapján végzett tételes, szűrőpróbaszerű ellenőrzés lehet.

(4) A munkafolyamatba épített ellenőrzés esetén biztosítani kell, hogy az óvodai, iskolai intézményi és szociális étkeztetési feladatok ellenőrzése során a munkafolyamat reális képet mutasson.

7. Az ellenőrzés értékelése

(1) Az ellenőrzés megállapításait jegyzőkönyvbe kell foglalni.

(2) A jegyzőkönyvben:

- az ellenőrzött személy munkáját fejlődésében (változásában) kell értékelni,
- a hibák, hiányosságok rögzítése mellett rá kell mutatni azok okaira és következményeire is,
- a vonatkozó jogszabályokra, egyéb rendelkezésekre és okmányokra, illetve az azoktól való eltérésre is hivatkozni kell,
- ki kell térni a példamutató és előterjesztésre alkalmas tényekre,
- javaslatot kell tenni a megállapítások hasznosítására, a szükséges intézkedések megtételére.

(3) A személyes felelősséget az intézmény dolgozójával, illetve személlyel szemben kell megállapítani, akinek cselekménye, mulasztása:

- a munkaköri kötelezettség - kárral, gazdasági vagy egyéb hátránnyal járó - vétkes (szándékos vagy gondatlan) megsértését okozta,
- jogszabályi előírást vagy belső utasítást sértett és ezzel veszélyeztette az intézmény vagyonát,
- az egyszer már feltárt hibák, fennmaradását, ismétlődését tette lehetővé.

(4) A felelősként megjelölt személlyel a rá vonatkozó megállapításokat írásban köteles ismertetni. A felelőssé tett személy a felelősségével kapcsolatos megállapítások megismerését aláírásával köteles elismerni.

(5) A felelősként megnevezett személy a rá vonatkozó megállapítások megismerésétől számított 8 napon belül az intézmény vezetőjének köteles írásban nyilatkozni arról, hogy:

- elismeri-e a terhére rótt tényt és azzal kapcsolatos felelősségét,
- mi volt a mulasztás, a hiányosság oka,
- mit kíván tenni a hiányosság kijavítása érdekében.

(6) Az ellenőrzés megállapításainak súlyossága figyelembevételével – az intézmény vezetője dönt, illetve köteles a szükséges fegyelmi, kártérítési, szabálysértési, büntetőeljárás kezdeményezésére - a vonatkozó külön jogszabályok előírásai szerint kell eljárni.

8. Az ellenőrzés dokumentumai

(1) Az intézményvezető az ellenőrzési kötelezettségekről és az elvégzett ellenőrzésekről évente áttekinthető nyilvántartást köteles vezetni. A nyilvántartás tartalmazza:

- az ellenőrzések helyét és idejét,
- az ellenőrzött területek, tevékenységek, személyek felsorolását,
- az ellenőrzés során tapasztalt hiányosságokat, szabálytalanságokat, a megállapított felelős nevét,
- a lefolytatott felelősségi vizsgálatok számát és eredményét,
- az ellenőrzés pozitív tapasztalatait.

9. A gazdasági terület külön szabálya

(1) Ellenőrzés kiterjed:

- az intézmény pénzgazdálkodási és költségvetési tevékenységére vonatkozó jogszabályok, előírások és egyéb intézkedések betartására,

- az érvényes könyvviteli, elszámolási, vagyonvédelmi rend, ezen belül a vagyonzbiztonság ellenőrzésére, naprakész vezetésére,
- anyaggazdálkodás és -ellátás ellenőrzésére,
- a leltározás és selejtezés előkészítésének szabályszerű végrehajtásának az ellenőrzése, az elfekvő készletek feltárásának és hasznosításának évenkénti ellenőrzése,
- a pénzkezelés ellenőrzése.

10. Záró rendelkezések

(1) A szabályzat hatálya kiterjed az intézmény valamennyi alkalmazottjára.

(2) Jelen szabályzat 2021. október 14. napjával lép hatályba.

(3) A szabályzat tartalmát az intézményvezető köteles ismertetni az alkalmazottakkal. A szabályzat egy példányát hozzáférhetővé kell tenni az intézmény valamennyi alkalmazottja számára.

Visegrád, 2021. október 13.

P.H.

.....
intézményvezető

KIVONAT

Visegrád Város Önkormányzat Képviselő-testületének 2021. október 13-án megtartott nyílt üléséről készült jegyzőkönyvéből

Visegrád Város Önkormányzat Képviselő-testülete egyhangúlag, 6 igen szavazattal, ellenszavazat és tartózkodás nélkül a következő határozatot hozta:

Visegrád Város Önkormányzat Képviselő-testületének 180/2021. (X. 13.) határozata

Visegrád Városi Konyha ellenőrzése

Visegrád Város Önkormányzat Képviselő-testülete jóváhagyja a határozat mellékletét képező módosított Szakmai Programot.

Határidő: azonnal

Felelős: Eőry Dénes polgármester

Végrehajtásért felelős: dr. Szabó Ferenc jegyző

Eőry Dénes
polgármester

dr. Szabó Ferenc
jegyző

A kiadvány hiteles:
2021. október 13.

VISEGRÁDI VÁROSI KONYHA

SZOCIÁLIS ÉTKEZTETÉS

SZAKMAI PROGRAM

2021.

Jóváhagyta:

Visegrád Város Önkormányzat Képviselő-testülete
180/2021. (X. 13.) határozatával

Hatálya:

2021. október 13.

I. A SZOLGÁLTATÁS CÉLJA ÉS FELADATA

Célja: Az étkeztetést igénybe vevő részére biztosítani a napi egyszeri meleg ételt.

Azoknak a szociálisan rászorultaknak a napi egyszeri meleg étkeztetéséről kell gondoskodni, akik önmagukat, illetve eltartottjaik részére tartósan vagy átmeneti jelleggel nem képesek biztosítani, különösen koruk, egészségi állapotuk, fogyatékoságuk, pszichiátriai betegségeik, szenvedélybetegségeik, vagy hajléktalanságuk miatt.

Feladata:

Az Önkormányzat az étkeztetést – Visegrádi Városi Konyha útján –

- a városi konyhán történő elfogyasztás lehetőségével,
- a rászorultak otthonába történő kiszállításával,
- vagy az ellátott által történő elvitellel biztosítja.

II. A MEGVALÓSÍTANI KÍVÁNT PROGRAM KONKRÉT BEMUTATÁSA, A LÉTREJÖVŐ KAPACITÁSOK, A NYÚJTOTT SZOLGÁLTATÁSELEMEK, TEVÉKENYSÉGEK LEÍRÁSA

1. A megvalósítandó program konkrét bemutatása

Az ellátás Visegrád Város Önkormányzatának a személyes gondoskodás körébe tartozó szociális alapellátásokról, valamint a fizetendő térítési díjakról szóló 5/2013. (III.22.) rendelete alapján történik.

Az önkormányzat külön eljárás nélkül, haladéktalanul köteles étkezést biztosítani annak a rászorulóknak, akinek életét, testi épségét vagy egészségi állapotát az ellátás elmaradása veszélyezteti.

A lakosság körében igény van az alapellátást nyújtó étkeztetésre, mivel jelentős a száma azoknak a szociálisan rászoruló személyeknek, akik a napi legalább egyszeri meleg étkezést önmaguk, illetve önmaguk és eltartottjaik részére tartósan vagy átmeneti jelleggel nem képesek biztosítani.

2. Az étkezésre szociálisan rászorult:

- életkora,
- egészségi állapota,
- fogyatékosága,
- pszichiátriai betegsége,
- szenvedélybetegsége, vagy
- hajléktalansága alapján jogosult

2.1. Életkora miatt rászorultnak kell tekinteni azt, aki az étkezés igénybevételekor a társadalombiztosítási nyugellátásról szóló törvény értelmében a saját jogon járó öregségi nyugdíjra jogosító, rá irányadó életkort betöltötte.

2.2. Egészségi állapota miatt rászorultnak kell tekinteni azt, aki

- a) súlyos mozgáskorlátozott, vagy mozgásában korlátozott személy,
- b) aki magasabb összegű családi pótlékban részesül, vagy szakorvos által kiállított szakvélemény szerint magasabb összegű családi pótlékra jogosító betegségek, illetőleg fogyatékoságok valamelyikében szenved, vagy
- c) aki krónikus vagy akut megbetegedése miatt önmaga ellátásáról – részben vagy egészben - nem tud gondoskodni.

2.3. Fogyatékosága miatt rászorultnak kell tekinteni azt, aki a fogyatékos személyek jogairól és esélyegyenlőségük biztosításáról szóló törvény alapján fogyatékosági támogatásban részesül, valamint pszichiátriai betegsége miatt rászorultnak kell tekinteni, aki az egészségügyről szóló törvény szerint olyan pszichiátriai betegnek minősül, akinek a gyógykezelése családi, illetőleg lakókörnyezetében történik és személyes szabadságában semmilyen korlátozó intézkedés alatt nem áll.

2.4. Szenvedélybetegsége miatt rászorultnak kell tekinteni azt, aki szakorvos (orvos szakértő) által megállapított kóros (krónikus) alkoholizmusa, kábítószer-függősége miatt fekvőbeteg-gyógyintézeti kezelést nem igénylő, de az alkoholizmusát, kábítószer-függőségét gyógyító igazolt kezelésben, kábítószer-használatot kezelő más ellátásban, vagy megelőző-felvilágosító szolgáltatáson vett, vagy vesz részt.

2.5. Hajléktalansága miatt rászorultnak kell tekinteni azt, aki éjszakáit közterületen vagy nem lakás céljára szolgáló helyiségben tölti és bejelentett lakóhellyel nem rendelkezik.

3. A létrejövő kapacitások

Étkeztetés igénybevételével javul az ellátottak szociális helyzete, a napi szinten elfogyasztott rendszeres meleg, megfelelő összetételű és változatos ebéd megakadályozza az átmeneti vagy tartós nélkülözést, éhezést és megelőzi a rendszertelen vagy hiányos étkezés következményeként kialakuló egészségkárosodást.

Az elmúlt években egyre nyilvánvalóbbá vált Magyarországon, hogy a szociális biztonság megrendült. A családok széthullása, a többgenerációs együttélések megszűnése a jellemző. A fiatalok belső migrációja, az idősek életkorának meghosszabbodása az egyszemélyes háztartások növekedéséhez vezettek.

Az étkeztetés a szociális alapszolgáltatások egyik pillére, mellyel az otthon, a saját lakókörnyezetben töltött idő kitalható.

A házi segítségnyújtás, jelzőrendszeres házi segítségnyújtás összekapcsolásával az idős, fogyatékos ember testi-lelki jóléte biztosítható, a krízishelyzet megszüntethető.

A személyi és tárgyi kapacitások rendelkezésre állnak a szolgáltatás nyújtásához

4. Nyújtott szolgáltatás elemek:

Az étkeztetés történhet:

- helyben fogyasztással,
- elvitellel,
- lakásra szállítással.

A főétkezés által biztosított energia és tápanyag dús étel hozzájárul ahhoz, hogy az idős, egészségkárosodott, fogyatékos, pszichiátriai beteg mindennapjait saját lakókörnyezetében tölthesse.

Az otthon töltött idő meghosszabbítása az ellátott számára megnyugvást, az egészségügyi ellátórendszer számára könnyebbséget, a szociális szakellátás leterheltségének csökkenését jelenti. A szolgáltató a program megvalósulásával **igény szerint** az ellátásra jogosult személyt tud folyamatosan ellátni.

III. MÁS INTÉZMÉNYEKKEL TÖRTÉNŐ EGYÜTTMŰKÖDÉS MÓDJA

1. Az együttműködéssel érintett szervek:

A szolgáltató a hatékony működés érdekében együttműködik különösen:

- módszertani intézménnyel,
- az intézmény fenntartójával, Visegrád Város Önkormányzatával 2025 Visegrád, Fő utca 81.
- más hasonló intézménnyel,
- bentlakásos intézményekkel,
- családsegítő szolgálattal,

2. Az együttműködés módjai:

Együttműködés a módszertani intézménnyel:

Az együttműködés során a szolgáltató:

- segítséget kap az ellátás megszervezésében, új módszerek bevezetésében,
- információt szolgáltat a tevékenységéről,
- szakmai tanácsot kérhet,
- közreműködik a módszertani intézmény által folytatott szakmai ellenőrzésekben.

Együttműködés az intézmény fenntartójával:

A szolgáltató fenntartóval való együttműködése többoldalú. Kiterjed a

- költségvetési, így pénzügyi és gazdasági tevékenységre, e tevékenység ellenőrzésére,
- szakmai feladatellátás nyomán követésére, ellenőrzésére,
- a szakmai program szerinti működésre stb.

Együttműködés más hasonló intézménnyel:

A más hasonló intézménnyel való együttműködés során az intézmények kölcsönösen tájékoztatják egymást az általuk szerzett tapasztalatokról, az alkalmazott új módszerekről, eredményeikről stb.

Együttműködés a bentlakásos intézménnyel:

A bentlakásos intézménnyel való együttműködés célja a szociális ellátórendszer rugalmas együttműködése, mely megvalósul a kölcsönös párbeszédben, szakmai ismeretátadásban, az ellátottaknak legjobban megfelelő szociális intézményi elhelyezés megkeresésében.

Együttműködés a családsegítő szolgálattal:

A szolgáltató együttműködik az idős megfelelő ellátása érdekében a családsegítő szolgálattal. Az együttműködésre sor kerülhet akkor, ha a családsegítő szolgálat jelzi adott személy szolgáltatás igénylésének szükségességét.

IV. AZ ELLÁTANDÓ CÉLCSOPORT JELLEMZŐI

A népesség elöregedése, a családi struktúrák változásai, valamint a lakosság anyagi helyzete romlásának következtében megnőtt az igény a személyes gondoskodási formák iránt.

Településünkön a lakosság korösszetétele kedvezőtlen, magas az időskorúak aránya. A munkahelyek folyamatos megszűnése miatt megfigyelhető a fiatalok elvándorlása. Többek között ennek is köszönhető, hogy ma már kevésbé jellemző a több generáció együttélése, ami megnehezíti az önmaguk ellátásában segítségre szoruló időskorúak gondozását. Emiatt egyre növekszik azok aránya, akik idősön egyedül élnek. Emellett növekvő tendenciát mutat azok száma is, akik különböző testi, szellemi, valamint szociális problémákkal küzdenek, és emiatt segítségre szorulnak.

Ezért szociális alapszolgáltatás keretében Visegrád Város Önkormányzata a Város közigazgatási területén állandó lakóhellyel, vagy tartózkodási hellyel rendelkező rászorulóknak részére biztosítja a szociális étkeztetést, különösen azoknak, akik

- időskorúak (65 év feletti),
- egészségi állapotuk miatt rászorulóknak,
- fogyatékkal élő személyek,
- pszichiátriai betegek,
- szenvedélybetegek, vagy
- hajléktalanok.

Az önkormányzat a napi egyszeri meleg ételt Visegrádi Városi Konyhán keresztül munkanapokon (hétfőtől-péntekig) biztosítja.

1. A feladatellátás módja

Az étkeztetés feladatellátása a vonatkozó szabályzatok szerint történik.

Az étkeztetés keretében főétkezőként napi egyszeri meleg ételt kell biztosítani. Ha az étkezésben részesülő személy egészségi állapota indokolja, a szakorvos (dietetikus, gasztroenterológus) javaslatára az ellátást igénybe vevő részére a diétás étkeztetést kell biztosítani.

2. Biztosított szolgáltatások, tevékenységek leírása:

Az étkezést a lakosság szükségletének megfelelően szervezzük meg;

A szociális étkezők számára az egyszeri meleg ételt Visegrádi Városi Konyhán keresztül biztosítjuk.

- az étel *helyben fogyasztásához* a konyha épületében rendelkezésre áll az étkező, a kézmosási lehetőség, nemenkénti elkülönített illemhely, evőeszköz, étkészlet.

- az *étel elvitelének lehetővé* tételéhez is biztosítunk szolgáltatást.

- az *étel lakásra* szállítását az önkormányzat személygépkocsival és egy szociális asszisztens közreműködésével oldjuk meg.

Az étkeztetésről – a vonatkozó jogszabályban meghatározott - igénybevételi naplót kell vezetni.

Étkeztetésre vonatkozó igénybevételi napló, amely alapját képezi a normatív állami támogatás igénybevételének.

3. Az étrend formái:

- normál étrend,

- diétás étrend (szakorvos utasítása szerint). A diétás étkeztetés a javaslata alapján indokolt esetben külső vállalkozáson keresztül biztosított.

4. Az étkezések időpontja:

Helyben fogyasztásra: 11:30 órától 12:30 óráig,

Ebédelvitelre: 11:30 órától 13:30 óráig, van lehetőség,

Ebédkihordás 11:30 órától 13:00 óráig történik.

5. Az étel kiszállításával kapcsolatos feladatok:

Az ételhordó edények tisztán tartása, az ellátottak kötelessége, és a csereedények biztosítása is.

Az ételeseket az intézményben megfelelő polcok biztosításával tároljuk. Az ételeseket higiéniai szempontból a konyha alkalmazottai vizsgálják felül a HACCP- rendszernek megfelelően. Ha szükséges, a városi konyha alkalmazottai kötelesek átmosni, ill. fertőtleníteni.

Ügyelni kell a szakszerű tárolásra, szállításra és arra, hogy a kiszállítás 20 percen belül történjen meg.

V. AZ ELLÁTÁS IGÉNYBEVÉTELÉNEK MÓDJA

1. Kérelem, csatolandó dokumentumok

Az ellátást igénybe vevő, vagy törvényes képviselője írásbeli kérelmére történik, melyet az intézményvezetőhöz kell benyújtani írásban az erre a célra kialakított formanyomtatványon.

A kérelem előterjesztése cselekvőképességében korlátozott vagy kizáró esetén csatolni kell a gondnoksági határozat másolatát.

Ha tartásra vagy gondozásra szóló tartási vagy öröklési szerződése van az igénybevevőnek, annak a másolatát, mert ezzel igazolható a fizetésre kötelezettség.

A kérelem előterjesztésekor be kell nyújtani a személyes gondoskodást nyújtó szociális ellátások igénybevételéről szóló 9/1999. (XI. 24.) SzCsM rendelet 1. számú melléklet II. része szerinti jövedelemnyilatkozatot is. A nyomtatványon van lehetősége az ellátottnak vagy a térítési díjat megfizető más személynek arra, hogy jelezze, hogy a jövedelme alapján kerüljön megállapításra a személyi térítési díj, vagy önként vállalja az intézményi térítési díjjal azonos személyi térítési díj megfizetését. Ilyen esetben a személyes adatokon, az önkéntes vállalás tényén és az aláíráson kívül a nyomtatvány további részeinek (és a vagyonynyilatkozatnak) a kitöltése, illetve igazolások benyújtása a jövedelemről szükségtelen, ugyanis a jövedelem vizsgálatára nem kerül sor.

Önkéntes vállalás hiányában e vállalás elutasításának tényét kell jelölni a jövedelemnyilatkozatban, és ki kell tölteni – kizárólag az ellátott jövedelmére vonatkozóan - a nyomtatvány első, jövedelemtípusokra és azok nettó összegére vonatkozó táblázatát, mely jövedelmeket igazolni is kell.

A jövedelemnyilatkozatnak mindig van melléklete!

1. NYUFI igazolás, munkáltatói igazolás, ellátást igazoló határozat, stb, másolata
2. az intézményi térítési díj vállalásáról szóló nyilatkozat, legfeljebb egy évre érvényes
3. nem rendelkezik jövedelemmel,

2. Az eljárás menete a kérelem benyújtását követően

A szociális segítő a szolgáltatásra vonatkozó igényt az érkezésének napján nyilvántartásba veszi. A nyilvántartás vezetésének célja a szociális igazgatásról és szociális ellátásokról szóló 1993. évi III. törvényben (továbbiakban: Sztv.) meghatározott jogok érvényesülésének elősegítése.

A nyilvántartás az alábbi adatokat tartalmazza:

- a kérelmező természetes személyazonosító adatai,
- a kérelmező telefonszáma, lakó- és tartózkodási helye, értesítési címe,
- a kérelmező állampolgársága, bevándorolt, letelepedett vagy menekült, hontalan jogállása, a szabad mozgás és tartózkodás jogára vonatkozó adat,
- a kérelmező cselekvőképességére vonatkozó adat,
- a kérelmező törvényes képviselője, továbbá a kérelmező megnevezett hozzátartozója neve, születési neve, telefonszáma, lakó- és tartózkodási helye vagy értesítési címe,
- a kérelem előterjesztésének vagy a beutaló határozat megküldésének időpontja,
- soron kívüli ellátásra vonatkozó igény.

A szolgáltatás vezetője a kérelem benyújtásakor a jogosultat tájékoztatja az ellátás megkezdésének legkorábbi időpontjáról.

A nyilvántartás a szolgáltatás megkezdésekor a fenti nyilvántartásban rögzített adatok kiegészítésre kerülnek az alábbi adatokkal:

- az ellátásban részesülő személy Társadalombiztosítási Azonosító Jele,
- az ellátás megkezdésének és megszüntetésének dátuma, az ellátás megszüntetésének módja, oka,
- a jogosultsági feltételekre és az azokban bekövetkezett változásokra vonatkozó adatok, különösen a szociális rászorultság fennállása, a rászorultságot megalapozó körülményekre vonatkozó adatok,
- az ellátás kezdetének időpontja,
- az intézményi ellátás időtartama (a határozott vagy határozatlan időtartam megjelölését),
- az igénybe vevő számára nyújtott szolgáltatások tartalmát,
- a személyi térítési díj megállapítására, fizetésére vonatkozó szabályok, amennyiben az ellátás térítésidő-fizetési kötelezettséggel jár,
- az ellátás megszüntetésének módja, valamint
- az igénybe vevő természetes személyazonosító adatai.

Az intézményvezető az étkeztetés nyújtásának megkezdését megelőzően (valamint a térítési díj felülvizsgálatakor) megvizsgálja az ellátást igénylő rendszeres havi jövedelmét.

A szociális étkeztetésre való jogosultságot az intézményvezető megállapítja, akkor megtörténik az ellátott nyilvántartásba vétele és az ellátottal megállapodás megkötése. Elutasítás esetén a kérelmező írásbeli értesítést kap, mely ellen jogorvoslatért a képviselő-testülethez fordulhat.

Felvételkor a szolgáltató tájékoztatást ad a jogosult / törvényes képviselője számára:

- a biztosított szolgáltatás tartalmáról és feltételeiről,
- a szolgáltató által vezetett nyilvántartásokról,

- panaszjoguk gyakorlásának módjáról,
- a szolgáltatói jogviszony megszűnésének eseteiről,
- a fizetendő térítési díjról, teljesítési feltételeiről, továbbá a mulasztás következményeiről,
- a jogosult jogait és érdekeit képviselő társadalmi szervezetekről,

A jogosult / törvényes képviselője felvételkor köteles:

- a) nyilatkozni a tájékoztatásban foglaltak tudomásulvételéről, tiszteletben tartásáról;
- b) adatokat szolgáltatni az intézményben e törvény alapján vezetett nyilvántartásokhoz;
- c) nyilatkozni arról, hogy a szociális ellátásra való jogosultság feltételeit és a jogosult, továbbá a közeli hozzátartozója természetes személyazonosító adataiban beállott változásokat haladéktalanul közli a szolgáltató vezetőjével.

Az étkeztetésre való jogosultság megállapítását követően az intézményvezető és a jogosult **megállapodást köt** mely tartalmazza:

- az ellátás kezdetének időpontját,
- az ellátás időtartamát (a határozott vagy határozatlan időtartam megjelölését),
- az igénybe vevő számára nyújtott szolgáltatások tartalmát,
- a személyi térítési díj megállapítására, fizetésére vonatkozó szabályokat,
- az igénybe vevő természetes személyazonosító adatait.

3. Igénybe vevői nyilvántartás

A szociális, gyermekjóléti és gyermekvédelmi szolgáltatók, intézmények ágazati azonosítójáról és országos nyilvántartásáról szóló 415/2015. (XII. 23.) Korm. rendeletnek megfelelően Visegrád Város Önkormányzata, mint a szociális étkeztetés fenntartója eleget tesz az igénybe vevői nyilvántartásba történő adatszolgáltatási kötelezettségének.

Az adatszolgáltatás az igénybe vevők Szt. szerinti adatainak rögzítéséből és az igénybevétel napi jelentéséből áll.

Az adatszolgáltatásra jogosult az e-képviselő által kijelölt adatszolgáltató munkatárs (szociális ügyintéző) közreműködésével az Szt.-ben meghatározott, az étkeztetést igénybe vevőre vonatkozó adatokat legkésőbb az igénybevétel első napját követő munkanap 24 óráig rögzíti az igénybe vevői nyilvántartásban. Ha a szolgáltatás igénybevétele megszűnik, azt az adatszolgáltatásra jogosult a megszűnést követő munkanap 24 óráig rögzíti.

Az adatszolgáltatásra jogosult az igénybe vevői nyilvántartásban naponta nyilatkozik arról, hogy a rögzített személy a szolgáltatást az adott napon igénybe vette-e (napi jelentés), az adott napot követő munkanap 24 óráig.

4. Az intézményi jogviszony megszűnik

- az intézmény jogutód nélküli megszűnésével,
- a jogosult halálával,
- a határozott idejű intézeti elhelyezés esetén a megjelölt időtartam lejártával, kivéve, ha a jogosult / törvényes képviselője a határidő lejártát megelőzően kérelmezi az időtartam meghosszabbítását

A megállapodást

- a) az ellátott, illetve törvényes képviselője írásban indokolás nélkül,
- b) a szolgáltatás vezetője írásban mondhatja fel akkor, ha:
 - az ellátott másik intézményben történő elhelyezése indokolt,
 - az ellátott, a törvényes képviselője vagy a térítési díjat megfizető személy térítésidő-fizetési kötelezettségének nem tesz eleget,
 - az ellátott jogosultsága megszűnik.

A felmondási idő tizenöt nap,

A szolgáltatói jogviszony megszüntetését a jogosult, illetve törvényes képviselője írásban kezdeményezheti. A jogosult, illetve törvényes képviselője kezdeményezése alapján az intézményvezető az intézményi jogviszonyt megszünteti. Ilyen esetekben a jogviszony a felek megegyezése szerinti időpontban, ennek hiányában a megállapodásban foglaltak szerint szűnik meg.

Az szolgáltató vezetője az ellátás megszüntetéséről, valamint a megszüntetés ellen tehető panaszról írásban értesíti a jogosultat, illetve törvényes képviselőjét. Ha a megszüntetéssel a jogosult, illetve törvényes képviselője nem ért egyet, az értesítés kézhezvételétől számított nyolc napon belül az szolgáltató fenntartójához fordulhat. Ilyen esetekben az ellátást változatlan feltételek mellett mindaddig biztosítani kell, amíg a fenntartó, illetve a bíróság jogerős és végrehajtható határozatot nem hoz.

A szolgáltatói jogviszony megszűnése esetén az szolgáltatás vezetője írásban értesíti a jogosultat, illetve törvényes képviselőjét. a megállapodás megszűnésének időpontjáról, az esedékes, illetve hátralékos térítési díj befizetési kötelezettségéről és a jogorvoslati lehetőségekről.

4. Térítési díj szabályozása

A térítési díj meghatározásánál figyelembe vesszük a szociális igazgatásról és szociális ellátásokról szóló 1993. évi III. törvényt, a személyes gondoskodást nyújtó szociális ellátások térítési díjáról szóló 29/1993. (II. 17.) Korm. rendeletet és a fenntartó Visegrád Város Önkormányzata Képviselő-testületének a személyes gondoskodás körébe tartozó szociális alapellátásokról, valamint a fizetendő térítési díjakról szóló 5/2013. (III.22.) rendeletét.

1.A térítési díj fizetésére:

- a) az ellátást igénybe vevő jogosult,
- b) a szülői felügyeleti joggal rendelkező törvényes képviselő,
- c) a jogosultnak az a házastársa, élettársa, egyeneságbeli rokona, örökbe fogadott gyermeke, örökbe fogadó szülője, akinek családjában az egy főre jutó jövedelem a tartási kötelezettség teljesítése mellett meghaladja az öregségi nyugdíj mindenkori legkisebb összegének két és félszeresét,
- d) a jogosult tartását, gondozását szerződésben vállaló személy,
- e) a jogosult tartására bíróság által kötelezett személy köteles megfizetni

A fenntartó ingyenes ellátásban részesíti azt az ellátottat, akinek a havi jövedelme az öregségi nyugdíj mindenkori legkisebb összegének 100 %-át nem haladja meg,

2.Térítési díj meghatározásának alapja

A kötelezett által fizetendő térítési díj összegét (a továbbiakban: személyi térítési díj) az intézményvezető konkrét összegben állapítja meg, és arról az ellátást igénylőt az ellátás igénybevételét megelőzően írásban tájékoztatja. A személyi térítési díj nem haladhatja meg az intézményi térítési díj összegét.

A személyi térítési díj összege önkormányzati intézmény esetén a fenntartó rendeletében foglaltak szerint csökkenthető, illetve elengedhető, ha a kötelezett jövedelmi viszonyai ezt indokoltá teszik. Ha az ellátott, a törvényes képviselője vagy a térítési díjat megfizető személy a személyi térítési díj összegét vitatja, illetve annak csökkentését vagy elengedését kéri, a bekezdés szerinti értesítés kézhezvételétől számított nyolc napon belül a fenntartóhoz fordulhat. Az állami fenntartó a térítési díj összegéről határozattal dönt.

3.A személyi térítési díj felülvizsgálata:

A személyi térítési díj összege a megállapítás időpontjától függetlenül évente két alkalommal vizsgálható felül és változtatható meg, kivéve, ha az ellátott jövedelme

- a) olyan mértékben csökken, hogy az e törvényben meghatározott térítési díjfizetési kötelezettségének nem tud eleget tenni;
- b) az öregségi nyugdíj mindenkori legkisebb összegének 25%-át meghaladó mértékben növekedett.
- c) (A térítési díj felülvizsgálata során megállapított új személyi térítési díj megfizetésének időpontjáról a fenntartó rendelkezik, azzal a feltétellel, hogy az új térítési díj megfizetésére a kötelezett nem kötelezhető a felülvizsgálatot megelőző időszakra.

A személyi térítési díj felülvizsgálata során a 3. pont rendelkezéseit értelemszerűen alkalmazni kell.

A szolgáltatási önköltséget a tárgyévre tervezett adatok alapján, a tárgyév április 1-jéig kell megállapítani. A szolgáltatási önköltség év közben egy alkalommal korrigálható, ha azt a tárgyidőszaki folyamatok indokolják.

Ennél fontosabb információ az igénybevevő vagy érdeklődő számára, hogyha változik a jövedelme, azaz minden évben nyilatkoznia kell a jövedelméről, be kell nyújtania az igazolásokat, nyilatkozatokat és minden évben meg kell állapítani részére a személyi térítési díjat, amiről írásbeli tájékoztatót küldesz, és utána reklamálhat vagy kérheti a csökkentést, elengedést a fenntartónál.

4. A személyi térítési díj:

- a kiskorú és a gondnokság alatt álló jogosult esetén a törvényes képviselő;
- a gondnokság alatt nem álló, magasabb összegű családi pótlékban részesülő jogosult esetén a családi pótlékra vagy a családi pótlék felvételére jogosult,
- a térítési díj fizetésére kötelezett jogosult vagy tartására köteles és képes személy fizeti meg a szolgáltatónak.

Az ellátást igénylő vagy a térítési díjat megfizető más személy az intézményi térítési díjjal azonos személyi térítési díj megfizetését egy év időtartamra vállalhatja, amely időtartam meghosszabbítható. Ha az időtartam meghosszabbítására nem kerül sor, a személyi térítési díj megállapítása az egyéni jövedelem vizsgálatával történik.

Az intézményi térítési díjat és a személyi térítési díjat ellátási napra vetítve kell meghatározni.

A szociális étkeztetés intézményi térítési díját a személyes gondoskodás körébe tartozó szociális alapellátásokról, valamint a fizetendő térítési díjakról szóló 5/2013. (III.22.) rendelete tartalmazza.

VI. AZ ELLÁTOTTAK ÉS A SZEMÉLYES GONDOSKODÁST VÉGZŐ SZEMÉLYEK JOGAINAK VÉDELMEVEL KAPCSOLATOS SZABÁLYOK

1. A szociális étkeztetési ellátást igénybe vevő ellátottnak joga van szociális helyzetére, egészségi és mentális állapotára tekintettel az intézmény által biztosított szociális étkeztetési szolgáltatás igénybevételére.

A szociális szolgáltatások biztosítása során az egyenlő bánásmód követelményét meg kell tartani.

Az ellátást igénybe vevő jövedelmi helyzetét csak a törvényben, illetve törvény felhatalmazása alapján készült kormányrendeletben meghatározott esetekben és feltételek mellett lehet vizsgálni.

Az ellátást igénybe vevőnek joga van az intézmény működésével, gazdálkodásával kapcsolatos legfontosabb adatok megismeréséhez. Ennek teljesítése érdekében az intézmény vezetője évente tájékoztatót készít az intézmény gazdálkodásáról és azt az intézményben jól látható helyen kifüggeszti, illetve szükség esetén szóban ad tájékoztatást az ellátást igénybe vevő részére.

A tájékoztató tartalmazza:

- a) az intézmény működési költségének összesítését,
- b) térítésmentesen biztosított szolgáltatások kivételével az intézményi térítési díj havi összegét,
- c) az egy ellátottra jutó havi önköltség összegét.

Az intézmény az általa biztosított szolgáltatást olyan módon végzi, hogy figyelemmel legyen az ellátást igénybe vevőket megillető alkotmányos jogok maradéktalan és teljes körű tiszteletben tartására, különös figyelemmel

- az élethez, emberi méltósághoz,
- a testi épséghez,
- a testi-lelki egészséghez való jogra.

Az ellátást igénybe vevőt megilleti személyes adatainak védelme. Az igénybevételi eljárás során különös figyelmet kell fordítani arra, hogy az ellátást igénylő adataihoz csak az arra jogosult személyek férjenek hozzá. Az intézményvezető köteles biztosítani továbbá, hogy az ellátott egészségi állapotával, személyes körülményeivel, jövedelmi viszonyaival kapcsolatos információkról más ellátást igénybe vevő, valamint arra illetéktelen személy ne szerezhesen tudomást, különös figyelemmel az ellátást igénybe vevő szociális rászorultságának tényére.

Amennyiben az ellátást igénybe vevő egészségi állapotánál vagy egyéb körülményeinél fogva közvetlenül nem képes a hatáskörrel és illetékességgel rendelkező szervek megkeresésére, az intézményvezető segítséget nyújt ebben, illetve értesíti az ellátott törvényes képviselőjét, vagy az ellátott jogi képviselőt az ellátott jogainak gyakorlásához szükséges segítségnyújtás céljából.

Az intézményvezető tizenöt napon belül köteles a panasztevőt írásban értesíteni a panasz kivizsgálásának eredményéről. Amennyiben az intézményvezető határidőben nem intézkedik, vagy a panasztevő nem ért egyet az intézkedéssel, az intézkedés kézhezvételétől számított nyolc napon belül a fenntartóhoz fordulhat jogorvoslattal. A gondnokság alatt álló jogosult érdekeinek védelmében az intézményvezető köteles kezdeményezni új gondnok kirendelését, ha a gondnok a gondnoki teendőket nem megfelelően látja el, különösen, ha nem a gondnokolt érdekeinek figyelembevételével végzi ezen feladatokat.

Az ellátott jogi képviselő:

Az ellátott jogi képviselő az igénybe vevők részére nyújt segítséget jogaik gyakorlásában. Működése során tekintettel van a személyes adatok kezeléséről és védelméről szóló 1997. évi XLVII.tv. rendelkezéseire.

Az ellátott jogi képviselő feladatai:

- Megkeresésre, vagy saját kezdeményezésre tájékoztatást nyújt az ellátottakat érintő legfontosabb alapjogok tekintetében, az intézmény kötelezettségeiről és az ellátást igénybe vevőket érintő jogokról.
- Segíti az ellátást igénybe vevőt az ellátással kapcsolatos kérdések, problémák megoldásában, szükség esetén segítséget nyújt az intézmény és az ellátott között kialakult konfliktus megoldásában.
- Segít az ellátást igénybe vevőnek panaszja megfogalmazásában, kezdeményezheti annak kivizsgálását a szolgáltatás vezetőjénél és annak fenntartójánál.
- A megállapodás létrejötte és felmondása kivételével eljárhat az ellátással kapcsolatosan a szolgáltatás vezetőjénél, fenntartójánál, illetve az arra illetékes hatóságnál, és ennek során – írásbeli meghatalmazás alapján – képviselheti az ellátást igénybe vevőt, törvényes képviselőjét.
- Intézkedést kezdeményezhet a fenntartónál a jogszabálysértő gyakorlat megszüntetésére.
- Amennyiben az ellátottak meghatározott körét érintő jogsértés fennállását észleli, intézkedés megtételét kezdeményezheti az illetékes hatóságok felé.
- Az ellátott jogi képviselő e célra létrehozott szervezeten belül működik. A vezetője az ellátottakat tájékoztatja az ellátott jogi képviselő által nyújtható segítségadás lehetőségéről, az ellátott jogi képviselő elérhetőségéről.

Az ellátott jogi képviselő jogosult:

- a szolgáltatás működési területére belépni,
- a vonatkozó iratokba betekinteni,
- a szolgáltatást végző dolgozókhöz kérdést intézni.

Az ellátott jogi képviselő köteles az ellátást igénybe vevőre vonatkozó, és tudomására jutott orvosi titkot megtartani, és az ellátást igénybe vevő személyes adatait a vonatkozó jogszabályok szerint kezelni.

A szolgáltatás valamennyi dolgozója számára biztosítani kell, hogy a munkavégzéshez kapcsolódó megbecsülést megkapják, tiszteletben tartásuk emberi méltóságukat és személyiségi jogukat, munkájukat elismerjék, valamint, hogy a munkáltató biztosítsa számukra az egészséget nem veszélyeztető, biztonságos munkavégzés feltételeit.

Ha a szociális segítőt éri sérelem az ellátott részéről, azt haladéktalanul jelzi az szolgáltatás vezetőjének. A szolgáltatás vezetője köteles az ügyet kivizsgálni, ha a vizsgálat eredményeként megállapítható, hogy a kliens a dolgozó emberi, állampolgári jogait valóban megsértette, vagy magatartása a dolgozó testi épségét, egészségét veszélyeztette az intézményvezető az érintett ellátottal kötött megállapodást megszüntetheti.

A tájékoztatás helyi módja

Az önkormányzat az önkormányzat honlapján, a hirdetőtábláján, a konyhán, valamint a helyi újságban hirdeti a szolgáltatás igénybevételének lehetőségét és feltételeit. A Polgármesteri Hivatal ügyintézői szükség szerint személyesen adnak tájékoztatást.

Visegrád, 2021. október 13.

Muckstadtné András Enikő
intézményvezető

KIVONAT

Visegrád Város Önkormányzat Képviselő-testületének 2021. október 13-án megtartott nyílt üléséről készült jegyzőkönyvéből

Visegrád Város Önkormányzat Képviselő-testülete egyhangúlag, 6 igen szavazattal, ellenszavazat és tartózkodás nélkül a következő határozatot hozta:

Visegrád Város Önkormányzat Képviselő-testületének 181/2021. (X. 13.) határozata

A Lang ház (hrsz: 610) homlokzati hőszigetelési és vakolási munkáira érkezett árajánlatok elbírálásáról

Visegrád Város Önkormányzat Képviselő-testülete:

1. úgy dönt, hogy a Visegrád 610 hrsz-ú ingatlanon felújítandó Lang ház homlokzati hőszigetelési és vakolási munkáinak elkészítésével - a határozat mellékletét képező árajánlatban szereplő tartalommal – a Kammerer Endre Építőipari Kft.-t (2023 Dunabogdány, Erzsébet királyné u. 3.) bízta meg a 2021. október 08. napján kelt árajánlata alapján, 4.296.920.-Ft +27% Áfa, mindösszesen 5.457.088.-Ft összegben,
2. a Visegrád 610 hrsz-ú ingatlanon felújítandó Lang ház homlokzati hőszigetelési és vakolási munkáinak elkészítésére Visegrád Város Önkormányzata 2021. évi költségvetéséről szóló önkormányzati rendelete 5.457.088 Ft-ot biztosít a Lang Ház felújítása kiadási előirányzat terhére,
3. felhatalmazza Eöry Dénes polgármestert, hogy a Kammerer Endre Építőipari Kft.-vel Visegrád Város Önkormányzat nevében a megbízási szerződést kösse meg.

Határidő: azonnal

Felelős: Eöry Dénes polgármester

Végrehajtásért felelős: dr. Szabó Ferenc jegyző

Eöry Dénes
polgármester

dr. Szabó Ferenc
jegyző

A kiadvány hiteles:
2021. október 13.

ÉRKEZETT

2021 OKT 08.

Ajánlattételi felhívás

Az ajánlatkérő neve: Visegrád Város Önkormányzata

Címe: 2025 Visegrád, Fő u. 81.

Telefonszám: 70-5039345

E-mail címe: telepules@visegrad.hu

Képviselő: Eöry Dénes polgármester

Beszerezés tárgya: Visegrád „Lang ház” (610 hrsz) homlokzati hőszigetelésének és vakolásának elvégzése a lenti műszaki tartalom szerint.

Az ajánlattétel benyújtási határideje: 2021. október 8., péntek 12:00 óra

Az ajánlattétel benyújtásának módja: e-mail vagy papír alapon a lenti tételek kitöltésével

Az ajánlattétel benyújtásának címe: telepules@visegrad.hu

Az ajánlatkérő kapcsolattartója: Balassáné Hegyi Adrienn

Kérem az ajánlat érvényességi idejének, valamint a munka elkészítésének vállalási idejét megadni szíveskedjék.

VISÉGRÁD VÁROS POLGÁRMEGHELYHIVATALA		
Erkezett:	2021 OKT 08.	46-35 2021
Melléklet	Frizes Audrás	Előszám

1. Homlokzat hőszigetelése 15 cm vastagságban.
Kompletten (Ragasztva, dűbelezve, hálózva, glettelve, alapozva és szilikátvakolattal színezve) fehér színben 100,80 m²
Anyag:x7250=730.800.-
Díj:x7050=710.640.-
2. Az ablakok körül a nemzeti műszaki értékelés és szabványoknak megfelelően közetgyapot szigetelés (200 mm).7m2
Anyag:x10.865=76.055.-
Díj:x13.000=91.000.-
3. XPS lábazat készítése 15cm vastagságban,.Kompletten 20,25 m²
Anyag:x12.800=259.200.-
Díj:x9500=192.375.-
4. Homlokzat vakolása,baurex lélegző vakolattal, rabichálózva, glettelve és színezve kézi felhordással: 40 m²
Anyag:x8500=340.000.-
Díj:x12.000=480.000.-
5. Pillérek vakolása kézi felhordással 27 m²
Anyag:x3800=102.000.-
Díj:x4800=129.600.-
6. Díszítő keretek készítése utcai homlokzaton: 16.3 fm.
Anyag:x3500=57.050.-
Díj:x15.000=244.500.-
7. Homlokzat festése légáteresztő festékekkel, előkészítő munkákkal 67 m²
Anyag:x1400=93.800.-
Díj:x4700=314.900.-
8. Homlokzati állvány készítése: 190 m²
Anyag+ Díj x2500=475.000.-

Anyag és díj összesen Nettó = 4.296.920.-

+ 27% Áfa =1.160.168.-

Mindösszesen =5.457.088.-

Az ajánlat érvényességi ideje: 2021. 10. 30.

A munka vállalási ideje: 2021. 11. 30.

KAMMERER ENDRE
Építőipari Kft.
2023 Dunabogdány, Erzsébet királyné út 3.
Adószám: 26200389-2-13
Cégl: 13-09-190558
Banksz.: B3 Takarékszövetkezet 73613017-10213007

KIVONAT

Visegrád Város Önkormányzat Képviselő-testületének 2021. október 13-án megtartott nyílt üléséről készült jegyzőkönyvéből

Visegrád Város Önkormányzat Képviselő-testülete egyhangúlag, 6 igen szavazattal, ellenszavazat és tartózkodás nélkül a következő határozatot hozta:

Visegrád Város Önkormányzat Képviselő-testületének 182/2021. (X. 13.) határozata

A Lang ház (hrsz: 610) nyílászáróinak felújítására-újak gyártására érkezett árajánlatok elbírálásáról

Visegrád Város Önkormányzat Képviselő-testülete:

1. úgy dönt, hogy a Visegrád 610 hrsz-ú ingatlanon felújítandó Lang ház nyílászáróinak felújításával-újak gyártásával - a határozat mellékletét képező árajánlatban szereplő tartalommal – a Rhus Hirta Kft.-t (2025 Visegrád, Esztergomi út. 16.) bízta meg a 2021. október 08. napján kelt árajánlata alapján, 6.323.520.-Ft +27% Áfa, mindösszesen 8.030.870.-Ft összegben,
2. a Visegrád 610 hrsz-ú ingatlanon felújítandó Lang ház ház nyílászáróinak felújítására-újak gyártására Visegrád Város Önkormányzata 2021. évi költségvetéséről szóló önkormányzati rendelete 8.030.870 Ft-ot biztosít a Lang Ház felújítása kiadási előirányzat terhére,
3. felhatalmazza Eőry Dénes polgármestert, hogy a Rhus Hirta Kft.-vel Visegrád Város Önkormányzat nevében a megbízási szerződést kösse meg.

Határidő: azonnal

Felelős: Eőry Dénes polgármester

Eőry Dénes
polgármester

dr. Szabó Ferenc
jegyző

A kiadvány hiteles:
2021. október 13.

ÉRKEZETT

2021 OKT 0 8.

46-34/2021

Árajánlat

Cégnév:
Cím:
Képviseli:
Email:
Tel:

Visegrád Város Önkormányzata
2025 Visegrád Fő utca 81.
Balassáné Hegyi Adrienn
telepules@visegrad.hu
06-70-503-93-45

Rhus Hirta Kft.
2025 Visegrád Esztergomi út 16.
Telefon: 06-70-43-43-140
E-mail: rhushirtavisegrad@gmail.com
Ajánlatadó: Ördög Bence
Kelt: 2021.10.08.
Árajánlat sorszáma: 2021_0040

Kedves Balassáné Hegyi Adrienn!

Örömmel vettük érdeklődését termékeink iránt.
Alábbiakban megadjuk árajánlatunk a kért projektre.

Sorszám	Megnevezés	Mennyiség egység	Mennyiség	Szélesség	Mélység	Mélység	Gyártás 1db	Szolgáltatás 1db	Gyártás Összesen	Szolgáltatás Összesen	Mind Összesen	
		db	db	cm	cm	cm						
1.	kapcsolt gerébtokos ablak spalettáv	db	6	100	180		55	426 000	51 120	2 556 000	306 720	2 862 720
2.	bejárati ajtó	db	1	150	250		55	1 086 000	130 320	1 086 000	130 320	1 216 320
3.	belső ajtó	db	3	100	220			455 000	54 600	1 365 000	163 800	1 528 800
4.	oromfal ablakok	db	1	110	170			336 600	40 392	336 600	40 392	376 992
5.	oromfal ablakok		2	60	140			151 200	18 144	302 400	36 288	338 688
Nettó:											6 323 520 Ft	
Áfa:											1 707 350 Ft	
Bruttó:											8 030 870 Ft	

Műszaki tartalom: Ablakok:

A régi ablakok szerkezetének felújítása a szárnyak cseréje új szerkezetre thermo üvegezéssel.
Az új ablakok a meglévők mintájára készülnek.

Megjegyzés: Az árajánlat tartalmazza a felmérés, műszaki egyeztetés, gyártás, szállítás és szerelés költségét is.

Gyártási határidő: Szerződéskötéstől és előleg beérkezésétől számítva 4 hét gyártás 1 hét szerelés.

Fizetési feltételek: Szerződéskötéskor 50% előleg, 40% részszámla gyártás végeztével, 10% végszámla szerelés végeztével 15 napos átutalással

Garanciavállalás: 1+3 év rendeltetés szerű használat esetén

Kérdések esetén szívesen állunk rendelkezésére, reméljük ajánlatunk megnyeri tetszését.
Amennyiben 30 napon belül válasz nem érkezik, ajánlatunk érvényét veszti.

Visszajelzést várva,

Tisztelettel:

Rhus Hirta Kft.
2025 Visegrád, Esztergomi út 16.
Cégjegyzékszám: 13-09-198320
Adószám: 10434024-2-13
Telefon: 06-26/597-022
E-mail: rhushirtavisegrad@gmail.com
Levelezési cím:
2027 Dömös, Álmós herceg u. 16.

Ördög Bence

KIVONAT

Visegrád Város Önkormányzat Képviselő-testületének 2021. október 13-án megtartott nyílt üléséről készült jegyzőkönyvéből

Visegrád Város Önkormányzat Képviselő-testülete egyhangúlag, 6 igen szavazattal, ellenszavazat és tartózkodás nélkül a következő határozatot hozta:

Visegrád Város Önkormányzata Képviselő-testületének 183/2021. (X. 13.) határozata

„Magyar László Tornacsarnok felújítása II. ütem” - a műszaki ellenőrzés, és a projektmenedzsmenti szolgáltatás kiválasztásáról

Visegrád Város Önkormányzatának Képviselő-testülete:

1. a „Magyar László Tornacsarnok felújítása II. ütem” a műszaki ellenőrzésre a legjobb ajánlatot adó Csíky és Társa Kkt.-vel, a projektmenedzsmenti szolgáltatás biztosításához a legjobb ajánlatot adó Pilishő Kft.-vel, az adott ajánlatuk alapján Megbízási Szerződéseket köt,
2. felhatalmazza a polgármestert, hogy a szerződéseket megkösse,
3. a szerződés megkötéséhez szükséges forrást az 1454/2021. (VII. 12.) Korm. határozat 1.3. a) pontban szereplő összegnek a költségvetési rendeletbe történő betervezésével biztosítja,

Határidő: azonnal

Felelős: Eőry Dénes polgármester

Végrehajtásért felelős: dr. Szabó Ferenc jegyző

Eőry Dénes
polgármester

dr. Szabó Ferenc
jegyző

A kiadvány hiteles:
2021. október 13.

KIVONAT

Visegrád Város Önkormányzat Képviselő-testületének 2021. október 13-án megtartott nyílt üléséről készült jegyzőkönyvéből

Visegrád Város Önkormányzat Képviselő-testülete egyhangúlag, 6 igen szavazattal, ellenszavazat és tartózkodás nélkül a következő határozatot hozta:

Visegrád Város Önkormányzat Képviselő-testületének 184/2021. (X. 13.) határozata

Óvoda játszóudvar megépítéséről

Visegrád Város Önkormányzatának Képviselő-testülete úgy dönt:

1. Magyar Falu Program keretében meghirdetett “Óvodai játszóudvar és közterületi játszótér” című, MFP-OJKJF/2021 kódszámú pályázaton a Biohárs Kft. (7200 Dombóvár, Vak Bottyán u. 20.) játékaik kerülnek beszerzésre, ajánlata alapján, a pályázati támogatással nyert összeg erejéig (4.999,997 forint),
2. a pályázati önerőből, 555.289 forint összegből ütőcsillapító felület (gumiburkolat) kerül beszerzésre, a Fellegvár Óvoda játszóudvara számára.

Határidő: azonnal

Felelős: Eőry Dénes polgármester

Végrehajtásért felelős: dr. Szabó Ferenc jegyző

Eőry Dénes
polgármester

dr. Szabó Ferenc
jegyző

A kiadvány hiteles:
2021. október 13.

KIVONAT

Visegrád Város Önkormányzat Képviselő-testületének 2021. október 22-én megtartott nyílt üléséről készült jegyzőkönyvéből

Visegrád Város Önkormányzat Képviselő-testülete, 6 igen szavazattal, ellenszavazat és tartózkodás nélkül a következő határozatot hozta:

Visegrád Város Önkormányzat Képviselő-testületének 185/2021. (X. 22.) határozata

Vis maior eseményekről

Visegrád Város Önkormányzat Képviselőtestület ülésén úgy határozott, hogy **vis maior támogatás címen** támogatási igényt nyújt be a Belügyminisztériumhoz.

A káresemény megnevezése: Visegrád, Mátyás király u. 3. sz. ingatlan és a Pázmány Péter utca (611/1 hrsz.) határán lévő támfalkárosodás helyreállításának igénye.

EBR42 azonosító: 542 079

Helye: Visegrád, Mátyás király u. 3. sz. ingatlan és a Pázmány Péter utca (611/1 hrsz.) határán lévő támfal

A káresemény forrásösszetétele:

Megnevezés	2021. év	%
Saját forrás (biztosítási összeg nélkül)	3.027.141,- Ft	10 %
Biztosító kártérítése	----Ft	---
Egyéb forrás	----Ft	---
Vis maior támogatási igény	27.244.262,- Ft	90 %
Források összesen	30.271.403,- Ft	100 %

A károk helyreállításának (költségvetés alapján) tervezett összköltsége 30.271.403,- Ft, melynek fedezetét az önkormányzat nem tudja / részben tudja (megfelelő rész aláhúzendó) biztosítani.

A testület, illetve társulási tanács nyilatkozik arról, hogy a káreseménnyel érintett vagyonelem a tulajdonát képezi.

- A károsodott épület(ek) az önkormányzat alábbi kötelező feladatának ellátását szolgálja(ák).

_____ épület (név, hrsz) _____ kötelező feladat

_____ épület (név, hrsz) _____ kötelező feladat

- A bekövetkezett káreseménnyel kapcsolatban az Önkormányzat biztosítással rendelkezik / nem rendelkezik* (a megfelelő rész aláhúzendó)

Biztosító Társaság megnevezése	xxx
Biztosítási szerződés száma	xxx

- az adott káreseményre biztosítási összeget: igényelt / nem igényelt (a megfelelő rész aláhúzendó).

*A képviselő testület, illetve társulási tanács határoz arról, hogy a károsodott ingatlanra értékkövető határozatlan időtartamú biztosítást köt, és vállalja annak 4 éven keresztül fenntartását, valamint a támogatás elszámolásának benyújtásakor igazolja a biztosítási szerződés megkötését a Magyar Államkincstár területileg illetékes Igazgatósága felé.

- Vállalja a károsodott ingatlanok a költséghatékonyság és a megvalósíthatóság szempontjaira tekintettel történő helyreállítását.
- Az önkormányzat más - a tulajdonában lévő - vagyontárggyal a feladatát el tudja látni / nem tudja ellátni (a megfelelő rész aláhúzendó).
- A testület a saját forrás összegét az Önkormányzat 2021. évi költségvetéséről szóló 1/2021. (II. 26.) számú költségvetési rendeletéből biztosítja.

A testület felhatalmazza a polgármestert az igénybejelentés benyújtására.

Határidő: azonnal

Felelős: Eőry Dénes polgármester

Végrehajtásért felelős: dr. Szabó Ferenc jegyző

Eőry Dénes
polgármester

dr. Szabó Ferenc
jegyző

A kiadvány hiteles:
2021. október 22.

KIVONAT

Visegrád Város Önkormányzat Képviselő-testületének 2021. október 22-én megtartott nyílt üléséről készült jegyzőkönyvéből

Visegrád Város Önkormányzat Képviselő-testülete egyhangúlag, 6 igen szavazattal, ellenszavazat és tartózkodás nélkül a következő határozatot hozta:

Visegrád Város Önkormányzat Képviselő-testületének 186/2021. (X. 22.) határozata

1230 hrsz-ú közterület elnevezéséről

Visegrád Város Önkormányzat Képviselő-testülete:

1. 2021 október 15-i hatállyal a Visegrád 1230 hrsz-ú közterületet „Fülemüle-utca”-nak nevezi el,
2. felkéri a jegyzőt, hogy az 1. pontban újonnan elnevezésre került, közterülettel érintkező ingatlanok házsám megállapítását végezze el,
3. felkéri a polgármestert, hogy az új közterületi névtáblák elkészítéséről és kihelyezéséről intézkedjen,
4. felkéri a jegyzőt, hogy az új közterületi név utcanévjegyzéken történő átvezetéséről gondoskodjon.

Határidő: 1. pont; illetve 4. pont: azonnal, 2. pont esetében 2021. november 30., 3. pont: 2021. december 31.

Felelős: Eőry Dénes polgármester, dr. Szabó Ferenc jegyző

Végrehajtásért felelős: dr. Szabó Ferenc jegyző

Eőry Dénes
polgármester

dr. Szabó Ferenc
jegyző

A kiadvány hiteles:
2021. október 22.

KIVONAT

Visegrád Város Önkormányzat Képviselő-testületének 2021. október 22-én megtartott nyílt üléséről készült jegyzőkönyvéből

Visegrád Város Önkormányzat Képviselő-testülete egyhangúlag, 6 igen szavazattal, ellenszavazat és tartózkodás nélkül a következő határozatot hozta:

Visegrád Város Önkormányzat Képviselő-testületének 187/2021. (X. 22.) határozata

Képviselő-testület 2021-es munkatervének módosításáról, az október 28-i ülés időpontjának november második hetére halasztásáról

Visegrád Város Önkormányzat Képviselő-testülete módosítja a 117/2021. (VI. 24.) határozat mellékletét, az október 28-rendes ülés időpontját november második hetére halasztja.

Határidő: azonnal

Felelős: Eőry Dénes polgármester

Végrehajtásért felelős: dr. Szabó Ferenc jegyző

Eőry Dénes
polgármester

dr. Szabó Ferenc
jegyző

A kiadvány hiteles:
2021. október 22.

KIVONAT

Visegrád Város Önkormányzat Képviselő-testületének 2021. október 22-én megtartott zárt üléséről készült jegyzőkönyvéből

Visegrád Város Önkormányzat Képviselő-testülete egyhangúlag, 6 igen szavazattal, ellenszavazat és tartózkodás nélkül a következő határozatot hozta:

Visegrád Város Önkormányzat Képviselő-testületének Z-188/2021. (X. 22.) határozata

Sportrendezvény befogadásáról

Visegrád Város Önkormányzat Képviselő-testülete:

1. befogadja a 2022. május 6-i Sportrendezvényt, hozzájárulását adja a rendezvény Visegrád területén történő megrendezéséhez,
2. felkéri Eőry Dénes polgármestert, a hozzájárulásról a szervezőket értesítse.

Határidő: azonnal

Felelős: Eőry Dénes polgármester

Végrehajtásért felelős: dr. Szabó Ferenc jegyző

Eőry Dénes
polgármester

dr. Szabó Ferenc
jegyző

A kiadvány hiteles:
2021. október 22.

KIVONAT

Visegrád Város Önkormányzat Képviselő-testületének 2021. november 12-én megtartott nyílt üléséről készült jegyzőkönyvéből

Visegrád Város Önkormányzat Képviselő-testülete egyhangúlag, 7 igen szavazattal, ellenszavazat és tartózkodás nélkül a következő határozatot hozta:

Visegrád Város Önkormányzat Képviselő-testületének 189/2021. (XI. 12.) határozata

A két ülés között hozott polgármesteri határozatok elfogadásáról

Visegrád Város Önkormányzat Képviselő-testülete elfogadja a 2021. szeptember 30. – 2021. november 12. közötti időszakban hozott döntéseiről a beszámolót és a polgármesteri tájékoztatót.

Határidő: azonnal

Felelős: Eőry Dénes polgármester

Végrehajtásért felelős: dr. Szabó Ferenc jegyző

Eőry Dénes
polgármester

dr. Szabó Ferenc
jegyző

A kiadvány hiteles:
2021. november 12.

KIVONAT

Visegrád Város Önkormányzat Képviselő-testületének 2021. november 12-én megtartott nyílt üléséről készült jegyzőkönyvéből

Visegrád Város Önkormányzat Képviselő-testülete egyhangúlag, 7 igen szavazattal, ellenszavazat és tartózkodás nélkül a következő határozatot hozta:

Visegrád Város Önkormányzat Képviselő-testületének 190/2021. (XI. 12.) határozata

Beszámoló a 2021-es Visegrádi Nemzetközi Palotajátékokról

Visegrád Város Önkormányzat Képviselő-testülete elfogadja a Pro Visegrád Kulturális Szolgáltató Közhasznú Nonprofit Kft. 2021-es Visegrádi Nemzetközi Palotajátékokról szóló beszámolóját.

Határidő: azonnal

Felelős: Eőry Dénes polgármester

Végrehajtásért felelős: dr. Szabó Ferenc jegyző

Eőry Dénes
polgármester

dr. Szabó Ferenc
jegyző

A kiadvány hiteles:
2021. november 12.

KIVONAT

Visegrád Város Önkormányzat Képviselő-testületének 2021. november 12-én megtartott nyílt üléséről készült jegyzőkönyvéből

Visegrád Város Önkormányzat Képviselő-testülete 4 igen szavazattal, 3 ellenszavazattal, tartózkodás nélkül a következő határozatot hozta:

Visegrád Város Önkormányzat Képviselő-testületének 191/2021. (XI. 12.) határozata

Visegrád 848 hrsz-ú ingatlan (Új-hegy dűlő 848 hrsz.) elővásárlási jogáról

Visegrád Város Önkormányzat Képviselő-testülete a 2021. október 20-án megkötött, Visegrád 848 hrsz. ingatlan adásvételi szerződésével kapcsolatban elővásárlási jogával élni kíván.

Határidő: azonnal

Felelős: Eőry Dénes polgármester

Végrehajtásért felel: dr. Szabó Ferenc jegyző

Eőry Dénes
polgármester

dr. Szabó Ferenc
jegyző

A kiadvány hiteles:
2021. november 12.

KIVONAT

Visegrád Város Önkormányzat Képviselő-testületének 2021. november 12-én megtartott nyílt üléséről készült jegyzőkönyvéből

Visegrád Város Önkormányzat Képviselő-testülete egyhangúlag, 7 igen szavazattal, ellenszavazat és tartózkodás nélkül a következő határozatot hozta:

Visegrád Város Önkormányzat Képviselő-testületének 192/2021. (XI. 12.) határozata

A Visegrád 78 hrsz-ú belterületi ingatlan egy részének értékesítéséről (Visegrád, Fő utca 30. „Csekő-ház”)

Visegrád Város Önkormányzat Képviselő-testülete:

1. elfogadja a határozat mellékletét képező Bonifert Csaba földmérő által készített, a Szentendrei Földhivatal által 2021. október 18-án záradékolt változási vázrajzot,
2. a vázrajz alapján 18 m² területet, igazságügyi értékbecslés figyelembe vételével, 20.000 forint/m² összegért értékesíti a kialakításra kerülő Visegrád 78/5 hrsz-ú ingatlan tulajdonosa, Csuport Péterné részére.

(A változási vázrajz jelen határozat mellékletét képezi.)

Határidő: azonnal

Felelős: Eőry Dénes polgármester

Végrehajtásért felel: dr. Szabó Ferenc jegyző

Eőry Dénes
polgármester

dr. Szabó Ferenc
jegyző

A kiadvány hiteles:
2021. november 12.

VÁLTOZÁSI VÁZRAJZ

a 73/1, 78, 80, 81/2, 82 helyrajzi számú földrészelek

telek csoport újraosztásáról.

Méretarány: 1:1000

Címkoordináták			
Hrsz	Psz	Y	X
78/2	1	644137	271522

Címkoordináták			
Hrsz	Psz	Y	X
78/3	1	644152	271517

Címkoordináták			
Hrsz	Psz	Y	X
78/4	1	644171	271513
	2	644204	271522
	3	644196	271532
	4	644194	271518

Címkoordináták			
Hrsz	Psz	Y	X
78/5	1	644231	271507
	2	644224	271520
	3	644210	271517

Változás előtti állapot						Változás utáni állapot						Szolgalmi és egyéb jogok	Megjegyzés
Hrsz	Alrészlet		Terület		AK	Hrsz	Alrészlet		Terület		AK		
	jel	műv.ág.	min.o	ha, m ²			jel	műv.ág.	min.o	ha, m ²			
1	2	3	4	5	6	7	8	9	10	11	12	13	14
(73/1)		kivett közterület		0.9821	-	(78/1)		kivett közterület		1.1334	-	Országos jelentőségű védett természeti terület Vezetékgig 66 m ² -re (VMB-204/2009) Jogosult: Elmű Hálózati Elosztó Kft Cím 1132 Budapest . Váci út 72-74	
78		kivett lakóház, udvar		0.2813	-	78/2		kivett beépítetlen terület		0.0712	-	VISEGRÁDI CSATORNAMŰ TÁRSULAT, Duna-Ipoly Nemzeti Park	
80		kivett lakóház		0.0547	-	78/3		kivett beépítetlen terület		0.0724	-	VISEGRÁDI CSATORNAMŰ TÁRSULAT Duna-Ipoly Nemzeti Park	
81/2		kivett beépítetlen terület		0.1420	-	78/4		kivett lakóház, 2 gazd.ép., udvar		0.0807	-	VISEGRÁDI CSATORNAMŰ TÁRSULAT Duna-Ipoly Nemzeti Park	
(82)		kivett közterület		0.0800	-	78/5		kivett lakóház, udvar		0.0565	-	Vezetékgig 1 m ² -re (VMB-212/2011) Jogosult: Elmű Hálózati Elosztó Kft Cím 1132 Budapest . Váci út 72-74	
	(78/6)					kivett közterület		0.1259	-	Duna-Ipoly Nemzeti Park			
Összesen:				1.5401	-	Összesen:				1.5401	-		

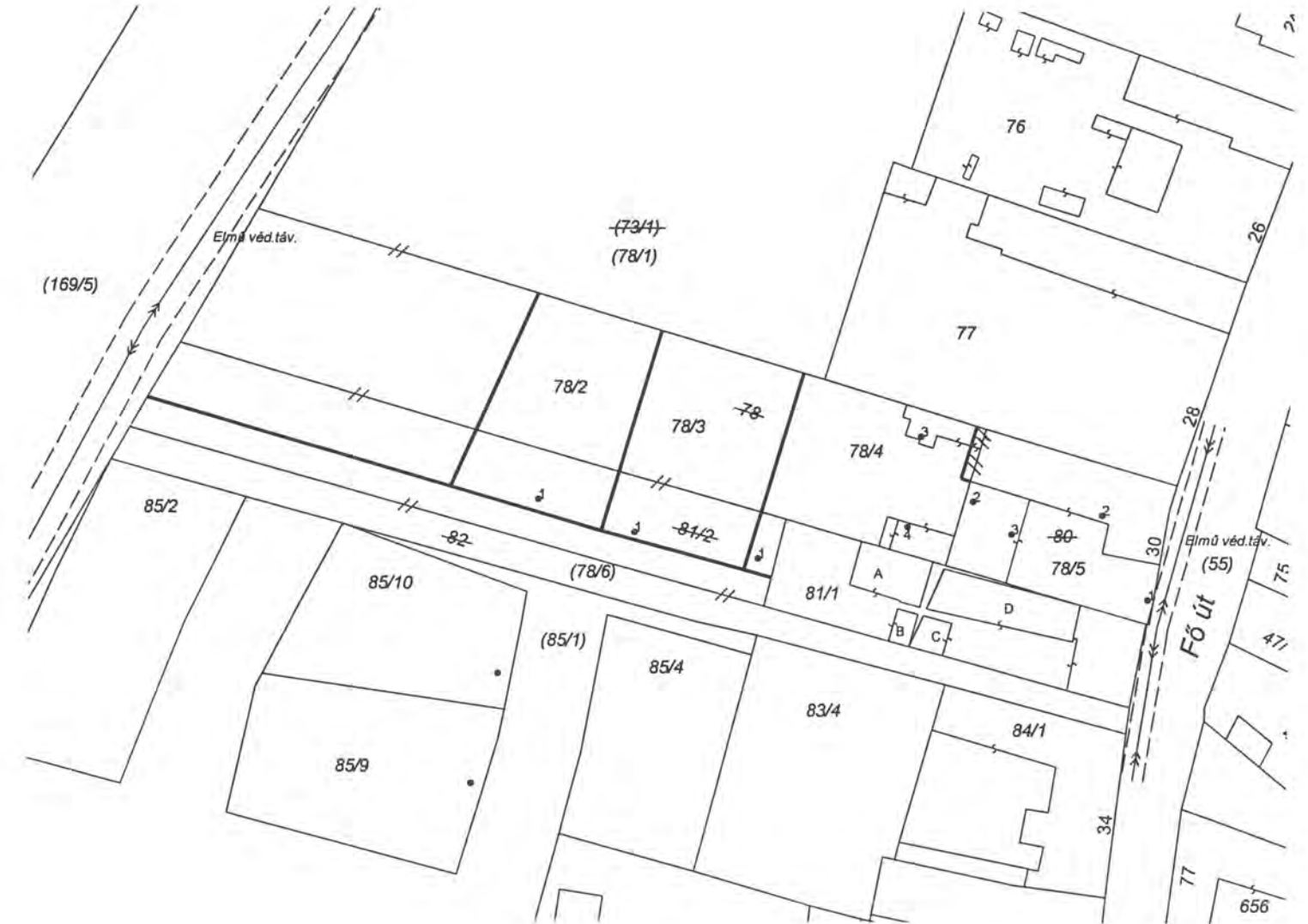

Készítette: Dunabogdány, 2021-07-29
javítva 2021 09 28

BONIFERT CSABA
földmérő technikus
2023 Dunabogdány Cseresznyés u.8
Tel: +36 (30) 905 1695
Adatszolg. Ikt. szám: 2-930/2021
Nyelv: Magyar
Képviselet: P.H.
minőséget tanúsító földmérő
Ing.rend.min.sz.:
P.H.

* jav. J
2021. 10. 18.

a vázrajz méretek levételére nem alkalmas

Hatályon kívül helyezi a 08/2021 munkaszámú,
66512/2021 iktatószámú vázrajzot.

A helyrajzi számozás és a területszámítás helyes. Ez a záradék a kelteztől számított egy évig hatályos.

Szentendre, 2021. október 18. nap
vizsgáló



Ing.rend.min.sz.:

Kovács Zsuzsanna
2261/2015

A változás akaratunknak megfelelően történt:

.....
.....
.....
.....
.....
.....

KIVONAT

Visegrád Város Önkormányzat Képviselő-testületének 2021. november 12-én megtartott nyílt üléséről készült jegyzőkönyvéből

Visegrád Város Önkormányzat Képviselő-testülete egyhangúlag, 7 igen szavazattal, ellenszavazat és tartózkodás nélkül a következő határozatot hozta:

Visegrád Város Önkormányzat Képviselő-testületének 193/2021. (XI. 12.) határozata

A Visegrád 78 hrsz-ú belterületi ingatlan egy részének értékesítéséről (Visegrád, Fő utca 30. „Csekő-ház”)

Visegrád Város Önkormányzat Képviselő-testülete kijelöli pályázat útján történő értékesítésre a Visegrád, Fő utca 30., Visegrád 78 hrsz-ú, telekalakítás alatt lévő ingatlanból 807 m² területet (a telekalakítási eljárás után Visegrád 78/4 hrsz). A kikiáltási ár: 17.5 millió forint.

(A pályázati felhívás jelen határozat mellékletét képezi.)

Határidő: pályázat értékelése a december 16-i képviselő-testületi ülésen

Felelős: Eőry Dénes polgármester

Végrehajtásért felel: dr. Szabó Ferenc jegyző

Eőry Dénes
polgármester

dr. Szabó Ferenc
jegyző

A kiadvány hiteles:
2021. november 12.

Pályázati kiírás

a Visegrád Város Önkormányzata tulajdonában lévő, 2025 Visegrád, Fő utca 30., Visegrád 78 hrsz.-ú belterületi ingatlan egy részének, 807 m² területnek az értékesítésére

Visegrád Város Önkormányzatának Képviselő-testülete a Vagyongazdálkodásról szóló 22/2017. (XII. 14.) önkormányzati rendelete 13. §-a alapján **nyilvános pályázatot hirdet** a tulajdonában lévő 2025 Visegrád, Fő utca 30. Visegrád 78 hrsz.-ú belterületi ingatlan egy részének, 807 m² területnek, (továbbiakban: Ingatlan) értékesítésére az alábbiak szerint:

- 1) **A pályázatot kiíró neve, székhelye:**
Visegrád Város Önkormányzata
2025 Visegrád, Fő u. 81.
- 2) **A pályázat célja:** önkormányzati tulajdonú lakóház, udvar értékesítése.
- 3) **A pályázat jellege:** a pályázat nyilvános.
- 4) **A pályázat tárgya, az Ingatlan adatai:**
 - a) az ingatlan megnevezése: lakóház udvar
 - b) az ingatlan természetbeni címe: 2025 Visegrád, Fő utca 30.
 - c) az ingatlan helyrajzi száma: 78, a telekalakítás után 78/4
 - d) Telekterület a telekalakítás után: 807 m²
 - e) az Ingatlanra, részletes építési övezetre vonatkozó előírások a Polgármesteri Hivatalban (2025 Visegrád, Fő u. 81.) Füzes András főépítészől (foepitesz@visegrad.hu) kérhetőek.
- 5) **Ajánlattételi határidő:** A pályázatokat zárt borítékban **2021. december 13. napján 17 óráig** személyesen vagy **2021. december 13. éjfélig lehet postán feladni** Visegrád Város Polgármesteri Hivatala címére (2025 Visegrád, Fő u. 81.). A zárt borítékra kizárólag az alább pályázati jeligét kéri a kiíró feltüntetni: *„Vételi ajánlat Visegrád Város Önkormányzata tulajdonában lévő, 2025 Visegrád, Fő utca 30., 78 hrsz.-ú belterületi ingatlan egy részére”*
- 6) **A pályázat minimális tartalmi elemei a következők:**
 - a) a pályázati feltételek elfogadásáról szóló ajánlattevői nyilatkozat, 2 példányban aláírva, az ajánlat egy példányát minden oldalon aláírva „eredeti” megjelöléssel kell ellátni;
 - b) az ajánlattevő ajánlata a vételár összegére vonatkozóan (bruttó összegű megajánlás), 2 példányban aláírva, az ajánlat egy példányát minden oldalon aláírva „eredeti” megjelöléssel kell ellátni;
 - c) az ajánlattevő nyilatkozata az ajánlati kööttség elfogadására vonatkozóan;
 - d) az ajánlat első lapja egy ún. felolvasólap legyen, amelyen a következő adatok szerepeljenek:

Cég esetén:

- Cég neve,
- székhelye,
- cégjegyzékszám, a,
- képviselő neve,
- belföldi adószám, a,
- bankszámlaszám, a,
- a vételár összegére tett megajánlás (bruttó módon Ft-ban meghatározva)

Magánszemély esetén:

- az ajánlattevő neve és címe,
- születési neve,
- születési hely és idő,
- anyja neve,
- személyi azonosító jel,
- adóazonosító jele,
- bankszámla száma,
- a vételár összegére tett megajánlás (bruttó módon Ft-ban meghatározva)

7) **Az ajánlati kötöttség minimális időtartama:** a pályázó ajánlatához 60 napig kötve van. Az ajánlati kötöttség az ajánlatok benyújtására nyitva álló határidő lejártát követő napon kezdődik.

8) **Pályázati biztosíték:** a kiíró nem kér pályázati biztosítékot az ajánlatok benyújtása során.

9) **Kikiáltási ár:** kiíró az ingatlan kezdő eladási árát 17.500.000.-Ft-ban, azaz tizenhétmillió-ötszázézer forintban határozza meg.

10) **Pályázatok elbírálása:** a benyújtott pályázatokat Visegrád Város Önkormányzat Képviselő-testülete az ajánlattételi határidő lejártát követő zárt képviselő-testületi ülésen bírálja el.

A pályázat elbírálás végső határideje – ha jelen kiírás másként nem rendelkezik – határideje: 2021. december 16.

A beérkezett pályázatokat a Népjóléti és Ügyrendi Bizottság bontja, értékeli és a legmagasabb összegű vételárat tartalmazó ajánlatot javasolja győztesnek kihirdetni. Több azonos legmagasabb ajánlat esetén a Bizottság versenytárgyalást folytat a pályázókkal, ahol minimális licitnövekmény a kezdő eladási ár 5 %-a. Ilyen esetben a versenytárgyalás érdekében a pályázati elbírálás végső határideje változhat, a módosítás jogát a kiíró fenntartja.

Amennyiben a veszélyhelyzet miatt a bizottsági ülés/képviselő-testületi ülés nem tartható meg, úgy személyes jelenlét helyett, más formában (Skype) kerül az eljárás lefolytatásra.

A kiíró a fenti eljárásrend alapján lefolytatott pályázat nyertesével adásvételi szerződést köt.

11) **Egyéb információ:**

Az ingatlan a helyszínen bármikor szabadon megtekinthető.

A kiíró fenntartja magának azt a jogot, hogy a pályázati eljárást – akár indoklás nélkül is – eredménytelennek minősítheti.

A pályázati kiírás 2021. november 12-én a Polgármesteri Hivatal hirdetőtábláján, a Visegrád Város Önkormányzat honlapján www.visegrad.hu, és a Visegrádi Hírek decemberi számában jelenik meg. A pályázattal kapcsolatban bővebb felvilágosítás Visegrád Város Polgármesterétől kérhető levélben, ill. elektronikus levélben (2025 Visegrád, Fő u. 81., polgarmester@visegrad.hu).

Visegrád, 2021. november 5.

Eőry Dénes
Polgármester

FELOLVASÓLAP

Ajánlattevő adatai:

Cég esetén:

(Cég) Neve:	
Székhelye:	
Cégjegyzékszám:	
Képviselő neve:	
Belföldi adószáma:	
Bankszámlaszáma:	

Azon számszerűsíthető adatok, amelyek a bírálati szempont alapján értékelésre kerülnek:

A BÍRÁLATI SZEMPONT MEGNEVEZÉSE	
1.1. Visegrád, Fő utca 30., Visegrád 78 hrsz. ingatlan egy részének (807 m ²) megvételére tett bruttó, egyösszegű megajánlás:,- Ft

Kelt: év hónap napján

 (cégszerű aláírás)

AJÁNLATI NYILATKOZAT

Ajánlattevő adatai:

(Cég) Neve:	
Székhelye:	
Cégjegyzékszám:	
Képviselő neve:	
Belföldi adószáma:	
Bankszámlaszáma:	
Neve:	
Címe/Székhelye:	
Adóazonosító jele/adószáma:	
Bankszámlaszáma:	

Alulírott, Ajánlattevő a Visegrád Város Önkormányzata, mint Ajánlatkérő által kiírt számú ajánlatkérés ajánlattevőjeként nyilatkozom, hogy

- miután az Önök ajánlatkérésének feltételeit megvizsgáltam, azokat elfogadom, és az ajánlatkérés feltételei, továbbá az eljárás során keletkezett egyéb dokumentumok szerint ajánlatot teszek az ajánlatomban a Felolvasólapon rögzített ajánlati áron.
- nyertességem esetén kész és képes vagyok az ajánlatban, valamint az ajánlatkérésben előírt feltételeknek megfelelően a szerződés megkötésére és teljesítésére. Nyertességem esetén vállalom az ajánlatkérésben előírt feltételeknek megfelelően a szerződés megkötését.
- nyilatkozom, hogy a benyújtott felolvasólap szerinti ár az ingatlan vételára, a szerződésszerű teljesítéssel kapcsolatban felmerülő költséget vállalom.

Kelt: év hónap napján

(cégszerű aláírás)

FEOLVASÓLAP

Ajánlattevő adatai:

Magánszemély esetén:

Neve:	
Születési neve:	
Születési hely, idő:	
Anyja neve	
Személyi azonosító:	
Címe:	
Adóazonosító jele	
Bankszámlaszáma:	

Azon számszerűsíthető adatok, amelyek a bírálati szempont alapján értékelésre kerülnek:

A BÍRÁLATI SZEMPONT MEGNEVEZÉSE	
1.1. Visegrád, Fő utca 30., Visegrád 78 hrsz. ingatlan egy részének (807 m ²) megvételére tett bruttó, egyösszegű megajánlás:,- Ft

Kelt: év hónap napján

 aláírás

AJÁNLATI NYILATKOZAT

Ajánlattevő adatai:

Neve:	
Születési neve:	
Születési hely, idő:	
Anyja neve	
Személyi azonosító:	
Címe:	
Adóazonosító jele	
Bankszámlaszáma:	

Alulírott, Ajánlattevő a Visegrád Város Önkormányzata, mint Ajánlatkérő által kiírt számú ajánlatkérés ajánlattevőjeként nyilatkozom, hogy

- miután az Önök ajánlatkérésének feltételeit megvizsgáltam, azokat elfogadom, és az ajánlatkérés feltételei, továbbá az eljárás során keletkezett egyéb dokumentumok szerint ajánlatot teszek az ajánlatomban a Felolvasólapon rögzített ajánlati áron.
- nyertességem esetén kész és képes vagyok az ajánlatban, valamint az ajánlatkérésben előírt feltételeknek megfelelően a szerződés megkötésére és teljesítésére. Nyertességem esetén vállalom az ajánlatkérésben előírt feltételeknek megfelelően a szerződés megkötését.
- nyilatkozom, hogy a benyújtott felolvasólap szerinti ár az ingatlan vételára, a szerződésszerű teljesítéssel kapcsolatban felmerülő költséget vállalom.

Kelt: év hónap napján

aláírás

KIVONAT

Visegrád Város Önkormányzat Képviselő-testületének 2021. november 16-án megtartott nyílt üléséről készült jegyzőkönyvéből

Visegrád Város Önkormányzat Képviselő-testülete 5 igen szavazattal, 1 ellenszavazattal és 1 tartózkodás mellett a következő határozatot hozta:

Visegrád Város Önkormányzat Képviselő-testületének 194/2021. (XI. 16.) határozata

A Lang ház (hrsz: 610) belső vakolási munkáira érkezett árajánlat elfogadásáról

Visegrád Város Önkormányzat Képviselő-testülete:

1. úgy dönt, hogy a Visegrád 610 hrsz-ú ingatlanon felújítandó Lang ház belső vakolási (bruttó 761.980 forint), padló hő és hangszigetelési munkáinak (364.045 forint) elkészítésével - a határozat mellékletét képező árajánlatokban szereplő tartalommal – a Kammerer Endre Építőipari Kft.-t (2023 Dunabogdány, Erzsébet királyné u. 3.) bízta meg a 2021. november 15. napján kelt árajánlatai alapján, a két árajánlatot összeadva, bruttó 1.126.025.-Ft összegben,
2. a Visegrád 610 hrsz-ú ingatlanon felújítandó Lang ház belső vakolási, padló hő és hangszigetelési munkáinak elkészítésére Visegrád Város Önkormányzata 2021. évi költségvetéséről szóló önkormányzati rendeletében 1.126.025.-Ft-ot biztosít a Lang ház felújítása kiadási előirányzat terhére,
3. felhatalmazza Eőry Dénes polgármestert, hogy a Kammerer Endre Építőipari Kft.-vel Visegrád Város Önkormányzat nevében a szerződést kösse meg.

(Az ajánlatok az előterjesztés mellékletét képezik.)

Határidő: azonnal

Felelős: Eőry Dénes polgármester

Végrehajtásért felelős: dr. Szabó Ferenc jegyző

Eőry Dénes
polgármester

dr. Szabó Ferenc
jegyző

A kiadvány hiteles:
2021. november 16.

Visegrád Város Önkormányzata
2025 Visegrád, Fő u. 81.

VISEGRÁD VÁROS POLGÁRMESTERSÉGI TÁLA		
Érkeztetve:	2021 NOV 15:	Szám 46-43 /20
Melléklet:	Elbádo	Előszám
	Füzes. A.	

A munka leírása:
Visegrád, Pázmány Péter u. 3. szám alatt
Lang-ház felújítása - vakolás

Szakági főösszesítő (HUF)

Megnevezés	Anyag+Díj	Költség
Vakolás	599 985	0
Összesen:		
ÁFA vetítési alap		0
Áfa	27,00%	161 996
A munka ára		761 980



Aláírás
Kammerer Endre Építőipari Kft.

KAMMERER ENDRE
Építőipari Kft.
2023 Dunabogdány, Erzsébet királyné út 3.
Adószám: 26200389-2-13
Céj.: 13-09-190558
Banksz.: B3 Takarékszövetkezet 73613017-10213007

04 Építészeti munkák

Ssz.	Tételszám	Tétel szövege	Menny.	Egység	Anyag egységár	Díj egységre	Anyag Díj összesen
		Belső falfelület vakolása	199	m2	1 055	1 960	209 945 390 040

209 945 390 040

Visegrád Város Önkormányzata
2025 Visegrád, Fő u. 81.

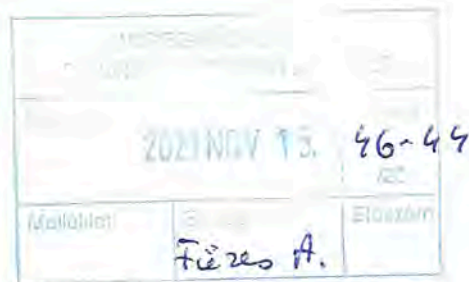

A munka leírása:
Visegrád, Pázmány Péter u. 3. szám alatt
Lang-ház felújítása - padló hő és hangszigetelés

Szakági főösszesítő (HUF)

Megnevezés	Anyag+Diköltség
Szigetelés	286 650 0
Összesen:	
ÁFA vetítési alap	0
Áfa 27,00%	77 395
A munka ára	364 045

Alírás
Kammerer Endre Építőipari Kft.

KAMMERER ENDRE
Építőipari Kft.
2023 Dunabogdány, Erzsébet királyné út 3.
Adószám: 26200389-2-13
Céj.: 13-09-190558
Banksz.: B3 Takarékszövetkezet 73613017-10213007

04 Építészeti munkák

Ssz.	Tételszám	Tétel szövege	Menny.	Egység	Anyag egységár	Díj egységre	Anyag összesen	Díj összesen
48-007-	41.1.1.1.6-	Padló hő-, hangszigetelő anyag elhelyezése, vízszintes felületen, aljzatbeton alá Extrudált 0113261 polisztirolhab hőszigetelő lemez, lépcsős élkiképzéssel, 615x1265x100 mm	63	m2	3 200	1 350	201 600	85 050
							201 600	85 050

KIVONAT

Visegrád Város Önkormányzat Képviselő-testületének 2021. november 16-án megtartott nyílt üléséről készült jegyzőkönyvéből

Visegrád Város Önkormányzat Képviselő-testülete egyhangúlag, 7 igen szavazattal, ellenszavazat és tartózkodás nélkül a következő határozatot hozta:

Visegrád Város Önkormányzat Képviselő-testületének 195/2021. (XI. 16.) határozata

Villamos energia szerződésről

Visegrád Város Önkormányzat Képviselő-testülete:

1. elfogadja az MVM Partner Zrt. 2021. évi ajánlatát Visegrád Város közvilágítás, és az intézményi szerződésen kívüli fogyasztási helyekre a 2022-es évre,
2. felhatalmazza a polgármestert a szerződések megkötésére,
3. az intézmények tekintetében kéri az intézményvezetőket egyetemes szolgáltatási szerződésre váltani a 2021-es évre,
4. mind az önkormányzat, mind az intézményi szerződések tekintetében kéri előkészíteni a 2021-es évben csoportos önkormányzati beszerzéshez való csatlakozást a kedvezőbb elektromos energia árak 2022-es biztosítása céljából.

Határidő: azonnal

Felelős: Eőry Dénes polgármester

Végrehajtásért felel: dr. Szabó Ferenc jegyző

Eőry Dénes
polgármester

dr. Szabó Ferenc
jegyző

A kiadvány hiteles:
2021. november 16.

KIVONAT

Visegrád Város Önkormányzat Képviselő-testületének 2021. november 22-én megtartott nyílt üléséről készült jegyzőkönyvéből

Visegrád Város Önkormányzat Képviselő-testülete egyhangúlag 5 igen szavazattal, ellenszavazattal és tartózkodás nélkül a következő határozatot hozta:

Visegrád Város Önkormányzat Képviselő-testületének 196/2021. (XI. 22.) határozata

Villamos energia szerződésről

Visegrád Város Önkormányzat Képviselő-testülete módosítja a 195/2021. (XI. 16.) határozat 1. pontját az alábbira:

„Visegrád Város közvilágítás, és az intézményi szerződésen kívüli fogyasztási helyekre egyetemes szolgáltatási szerződésre vált a 2022-es évben, illetve új 5. ponttal kiegészíti:

„felkéri az OLC System kereskedőt, hogy a szerződések átkötéseit az önkormányzat megbízásából intézze.”

Határidő: azonnal

Felelős: Eőry Dénes polgármester

Végrehajtásért felel: dr. Szabó Ferenc jegyző

Eőry Dénes
polgármester

dr. Szabó Ferenc
jegyző

A kiadvány hiteles:
2021. november 22.

KIVONAT

Visegrád Város Önkormányzat Képviselő-testületének 2021. november 25-én megtartott nyílt üléséről készült jegyzőkönyvéből

Visegrád Város Önkormányzat Képviselő-testülete egyhangúlag 7 igen szavazattal, ellenszavazat és tartózkodás nélkül a következő határozatot hozta:

Visegrád Város Önkormányzat Képviselő-testületének 197/2021. (XI. 25.) határozata

A két ülés között hozott képviselő-testületi határozatok elfogadásáról

Visegrád Város Önkormányzat Képviselő-testülete elfogadja a 2021. november 12. – 2021. november 25. közötti időszakban hozott döntéseiről a beszámolót és a polgármesteri tájékoztatót.

Határidő: azonnal

Felelős: Eőry Dénes polgármester

Végrehajtásért felelős: dr. Szabó Ferenc jegyző

Eőry Dénes
polgármester

dr. Szabó Ferenc
jegyző

A kiadvány hiteles:
2021. november 25.

KIVONAT

Visegrád Város Önkormányzat Képviselő-testületének 2021. november 25-én megtartott nyílt üléséről készült jegyzőkönyvéből

Visegrád Város Önkormányzat Képviselő-testülete egyhangúlag, 7 igen szavazattal, ellenszavazat és tartózkodás nélkül a következő határozatot hozta:

Visegrád Város Önkormányzat Képviselő-testületének 198/2021. (XI. 25.) határozata

Állami tulajdonú ingatlanok igényléséről

Visegrád Város Önkormányzat Képviselő-testülete úgy dönt, hogy a Visegrád 29/3 helyrajzi számú ingatlant ingyenesen önkormányzati tulajdonba kéri az MNV Zrt-től.

Határidő: azonnal

Felelős: Eőry Dénes polgármester

Végrehajtásért felelős: dr. Szabó Ferenc jegyző

Eőry Dénes
polgármester

dr. Szabó Ferenc
jegyző

A kiadvány hiteles:
2021. november 25.

KIVONAT

Visegrád Város Önkormányzat Képviselő-testületének 2021. november 25-én megtartott nyílt üléséről készült jegyzőkönyvéből

Visegrád Város Önkormányzat Képviselő-testülete egyhangúlag, 7 igen szavazattal, ellenszavazat és tartózkodás nélkül a következő határozatot hozta:

Visegrád Város Önkormányzat Képviselő-testületének 199/2021. (XI. 25.) határozata

A Fellegvár Óvoda módosított házirendjének elfogadásáról

Visegrád Város Önkormányzat Képviselő-testülete a Fellegvár Óvoda új házirendjét elfogadja (A Házirend a határozat mellékletét képezi.)

Határidő: azonnal

Felelős: Eőry Dénes polgármester

Végrehajtásért felelős: dr. Szabó Ferenc jegyző

Eőry Dénes
polgármester

dr. Szabó Ferenc
jegyző

A kiadvány hiteles:
2021. november 25.

KOP
KT

DETTI
2267

VISEGRÁD VÁROS POLGÁRMESTERI HIVATALA		
Dátum: 2021 NOV 09.	Szám 2267-3 /20	
Melléklet:	Előadó B. Solih Benedikt	Elcszám

VISEGRÁDI FELLEGVÁR ÓVODA

HÁZIREND



OM azonosító: 032893

TARTALOMJEGYZÉK

A HÁZIREND JOGSZABÁLYI HÁTTERE	3.
AZ INTÉZMÉNY JELLEMZŐ ADATAI	5.
A HÁZIREND CÉLJA	6.
A nevelési év rendje - az intézmény nyitva tartása	
Az óvodai ellátás igénybe vételének lehetősége, az óvodai jogviszony eljárás rendje	
GYERMEKEK AZ ÓVODÁBAN	7.
A gyermekek jogai	
A gyermekek kötelessége	
Védő - óvó intézkedések	
A gyermekekkel kapcsolatos egészségügyi szabályok	
A gyermekek felszerelése és eszközei	
A gyermekek étkeztetése az óvodában	
A térítési díjak befizetése	
Étkezési térítési díjkedvezmények	
A befizetések rendje	
A távolmaradás igazolása	
SZÜLŐK AZ ÓVODÁBAN	16.
Szülők jogai	
Szülők kötelességei	
Egyéb, a gyermekek és az intézmény biztonságát garantáló szabályok	
A gyermekek jutalmazásának és fegyelmezésének elvei	
JÓVÁHAGYÁSI, EGYETÉRTÉSI ÉS VÉLEMÉNYEZÉSI ZÁRADÉK ..	21.

A HÁZIREND JOGSZABÁLYI HÁTTERE

- Az Óvodai Nevelés Alapprogramja
- A nemzeti köznevelésről szóló 2011. évi CXC. törvény
- 363/2012. XII.17.) Korm. rendelet az Óvodai nevelés országos alapprogramjáról
- 229/2012. (VIII. 28.) Korm. rendelet a nemzeti köznevelésről szóló törvény végrehajtásáról
- 20/2012. (VIII. 31.) EMMI rendelet a nevelési-oktatási intézmények működéséről és a köznevelési intézmények névhasználatáról
- 2011. évi CXII. törvény az információs önrendelkezési jogról és az információszabadságról
- 1997. évi XXXI. tv. a Gyermek védelemről és gyámügyi igazgatásról
- 1998. évi LXXXIV. törvény a családok támogatásáról

A házirend hatálya

Időbeli hatálya:

A Házirend az intézményvezető jóváhagyásával lép hatályba a kihirdetés napján és határozatlan időre szól

Felülvizsgálata: évenként, illetve jogszabályváltozásnak megfelelően.

Módosítása: az intézményvezető hatásköre, kezdeményezheti a nevelőtestület, a fenntartó és a Szülői Szervezet.

A gyermekek és szüleik vonatkozásában az intézményi gyermeki jogviszony kezdetekor (beiratkozás) keletkezik, és annak megszűnéséig tart.

A kihirdetés napja: 2021. 11. 01.

A Házirend személyi hatálya kiterjed:

- Az óvodával jogviszonyban álló minden alkalmazottra.
- Az óvodával jogviszonyban álló gyermekekre.
- Az intézménnyel jogviszonyban nem álló, de az intézmény területén munkát végzőkre, illetve azokra, akik részt vesznek az óvoda feladatainak megvalósításában.
- A szülőkre, törvényes képviselőire, vendégekre (azokon a területeken, ahol érintettek).

A Házirend területi hatálya kiterjed:

- Az óvoda területére.
- Az óvoda által szervezett - a nevelési program végrehajtásához kapcsolódó - óvodán kívüli programokra.
- Az intézmény képviselete szerinti alkalmaira, külső kapcsolati alkalmaira.

A Házirend a különböző jogszabályokban megfogalmazott jogok, kötelességek érvényesülésének helyi gyakorlata, az intézmény saját működésének belső szabályzója.

Megvalósításával biztosítja a pedagógiai programban foglalt célok elérését, betartása kötelező a társadalmi együttélés szabályainak megfelelően az óvodaközösség és a szülői közösség minden tagja számára.

A házirend nyilvánossága:

Beiratkozáskor a házirend egy példányát a szülők kezhez kapják, ezt aláírásukkal igazolják.

Minden nevelési év első szülői értekezletén a házirend fő tartalmi elemeiről tájékoztatót kapnak a szülők.

A szülők fogadóórák alkalmával az óvodapedagógustól és az intézményvezetőtől kérhetnek tájékoztatást a házirenddel kapcsolatban.

A házirend megtekinthető:

- az óvoda honlapján: www.fellegvarovoda.hu
- az óvodában közzétett példányban

AZ INTÉZMÉNY JELLEMZŐ ADATAI

Az óvoda neve: Visegrádi Fellegvár Óvoda

Az óvoda címe: 2025 Visegrád Fő út 18.

Az óvoda telefon száma: 26- 398-130

E- mail: fellegvarovoda@gmail.com

Honlap: www.fellegvarovoda.hu

Az óvoda alapítványa: Fellegvár Óvoda Alapítvány

Az óvoda fenntartója: Visegrád Város Önkormányzata
2025 Visegrád Fő út 81.

Az alapító okirat száma:134-2./ 2016. Önk. sz.r.

Az óvoda OM azonosítója: 032893

Óvodai csoportok száma: 3

Az intézmény alaptevékenysége:

- 851011.1 Óvodai nevelés, ellátás
- 821012.1 Sajátos nevelési igényű gyermekek ellátása integráltan
- 851013 Nemzetiségi és etnikai kisebbségi ellátás

A HÁZIREND CÉLJA

Az óvodai élet egy részének jogszabályi keretek között történő szabályozása. E szabály megléte az óvoda törvényes működésének feltétele.

A házirendünkben megfogalmazott szabályok az óvodánkba történő jogszerű belépéstől az intézmény elhagyásáig terjedő időre, illetve - évente, a szülőkkel történő megállapodás szerint - a nevelési időn túl, vagy az intézmény épületén kívül szervezett programok ideje alatt érvényesek.

Alapelveink:

- ✓ Nevelésünk során a gyermekek mindenek felett álló érdekeit tartjuk szem előtt.
- ✓ Törekszünk arra, hogy az általunk nevelt óvodások sokoldalúan, harmonikusan fejlődjenek. Személyiségük kibontakoztatásakor figyelembe vesszük az életkori sajátosságukat és egyéni képességeiket.
- ✓ A gyermeket, mint fejlődő személyiséget, gondoskodás és különleges védelem illeti meg.
- ✓ A gyermek nevelése elsősorban a család joga és kötelessége, ebben az óvodák esetenként hátránycsökkentő szerepet töltenek be.

A nevelési év rendje- az óvoda nyitva tartása

A **nevelési év** szeptember 1.-től augusztus 31.-ig tart, mely két részből áll

- Szorgalmi időszak: szeptember 1 -től május 31.-ig
- Nyári időszak : június 15 -től augusztus 31.-ig

Az óvoda nyári és téli zárásának időtartamáról a fenntartó dönt. A nyári időszakban az óvoda egybefüggően két hétig tart zárva. A zárás időpontjáról legkésőbb február 15-ig tájékoztatjuk a szülőket, melynek tudomásul vételét aláírásukkal hitelesítik. A nyári időszakban összevont csoportokkal működik intézményünk. Szükség esetén, a szülők támogatásával (alacsony létszám esetén, a nevelési év közben is élhetünk a csoportok összevonásának lehetőségével.)

Nevelőtestületünk - a törvény által biztosított lehetőség szerint - nevelési évenként legfeljebb öt nevelés nélküli munkanapot vesz igénybe. Az óvoda ezek időpontjáról a szülőket legalább 7 nappal előbb értesíti és szükség esetén a gyermekek felügyeletéről gondoskodik. Ezekben a napokon a nevelőtestület szakmai munkát végez.

Intézményünk hétfőtől péntekig, öt napos munkarendben működik.

Az óvoda napi nyitvatartási ideje: 6-tól 17-óráig.

A gyermekek létszámától függően összevont csoportok működnek:

- reggel 6-tól 8-óráig
- délután 16-tól 17-óráig

Az óvoda nyitását követő, valamint a zárást megelőző órában a gyermekek időjárástól függően az ügyeletes foglalkoztató szobában, vagy az udvaron tartózkodnak. A gyermekekkel 6.00-17.00-ig óvodapedagógus- és a nevelésben közvetlenül segítő munkatárs foglalkozik a csoportok heti és napirendjének megfelelően.

Az óvodai ellátás igénybevételének lehetősége, az óvodai jogviszony eljárásrendje

- Az óvoda a gyermek hároméves korától a tankötelezettség megkezdéséig, legfeljebb 8 éves korig nevelő intézmény.
- A nemzeti köznevelésről szóló 2011. évi CXC. törvény 8.§. (2.) bekezdése szerint minden gyermek **abban az évben, amelynek augusztus 31. napjáig betölti a 3. életévét**, a nevelési év kezdőnapjától (minden év szeptember 1-től) legalább napi négyórás óvodai nevelésre kötelezett.
- A közoktatási intézmény működési köre: Visegrád város közigazgatási területe. A közigazgatási területen kívülről érkező gyermekek felvételéről, szabad férőhely esetén az óvodavezető dönt.
- Az óvoda felveheti azt a gyermeket is, aki a harmadik életévét a felvételtől számított fél éven belül betölti, feltéve, hogy minden, a településen lakóhellyel vagy tartózkodási hellyel rendelkező hároméves, vagy annál idősebb gyermek óvodai felvételi kérelme teljesíthető.
- Üres férőhely esetén az óvodai felvételre az év során is lehetőség van.

Óvodai beíratás

- Az óvodai jogviszony a beíratás napján jön létre.
- A 20/2012-es EMMI rendelet értelmében az óvodai beiratkozásra minden évben április 20. és május 20. között kerül sor. A pontos dátumot a fenntartó hagyja jóvá.
- A szülő köteles beíratni – az adott év augusztus 31-ig a harmadik életévét betöltő gyermekét- az önkormányzat által közzétett közleményben vagy hirdetményben meghatározott időpontban.
- A gyermek az óvodai jogviszonyon alapuló jogait a beíratás napjától kezdve gyakorolhatja. Az óvoda házirendje az egyes jogok gyakorlását az első nevelési év megkezdéséhez kötheti, így a beiratkozó kiscsoportosok nevelési év elején történő óvoda kezdését is.
- A Kormány által kihirdetett országos vészhelyzetben (pl. a Koronavírus járvány miatt) az óvodai beíratás kapcsán elsősorban a telekommunikációs eszközök segítségével (telefon, internet) tájékozódhat a szülő, az óvoda beiratkozási rendjéről, illetve egyeztet az óvodával, annak fenntartójával, hogy a gyermek beiratkozása személyes találkozás nélkül milyen formában tehető meg.
- Az óvoda vezetője az óvodai felvételi, átvételi kérelemnek helyt adó döntését, illetve a kérelem elutasítására vonatkozó határozatát írásban közli a szülővel.
- Amennyiben a szülő nem írhatja be gyermekét az óvodába, és felmentéssel sem rendelkezik, szabálysértést követ el.
- Az Alapító Okiratban meghatározottak szerint kerülhet sor sajátos nevelési igényű (SNI) gyerekek felvételére.
- Az óvodába felvett gyermekek csoportba való beosztásáról a szülők és az óvodapedagógusok véleményének kikérése mellett- az óvodavezető dönt.

Az óvodai beíratáshoz szükséges okmányok

Az óvodai beiratkozáskor be kell mutatni:

- A gyermek nevére kiállított személyi azonosítót és lakcímet igazoló hatósági igazolványt,
- A szülő személyi azonosító és lakcímet igazoló hatósági igazolványát.
- A gyermek születési anyakönyvi kivonatát
- A gyermek TAJ kártyáját

Az óvodai jogviszony megszűnése

2011. évi CXC köznevelési törvény 53.§ értelmében megszűnik az óvodai elhelyezés, ha:

- a gyermeket másik óvoda átvette, az átvétel napján, a másik intézménybe történő átíratás esetében a szülő köteles az intézményvezetőjének azt jelenteni, melyet írásban rögzítünk (Értesítés óvodaváltozásról). Az így kapott igazolást a befogadó intézményben kell leadni.
- a jegyző a szülő kérelmére engedélyt adott a gyermek óvodából történő kimaradására.
- a gyermeket felvették az iskolába, a nevelési év utolsó napján.
- az óvodába járási kötelezettségét külföldön teljesítő gyermek eléri a tanköteles kort.

Ha az óvodai jogviszony megszűnik, a gyermek adatait a jogviszony megszűnésével egyidejűleg az óvoda nyilvántartásából törölni kell.

GYERMEKEK AZ ÓVODÁBAN

A gyermek jogai:

- az óvodában biztonságban és egészséges környezetben neveljék: óvodai életrendjét pihenő idő, szabad idő, megfelelő testmozgás beépítésével, étkezési lehetőség biztosításával életkorának és fejlettségének megfelelően alakítsák ki
- személyiségét, emberi méltóságát, és jogait tiszteletben kell tartani, és számára fizikai és lelki erőszakkal szemben védelmet kell biztosítani
- személyiségi jogait, cselekvési szabadságát, vélemény nyilvánítási jogát és magánéletéhez való jogát az óvoda tiszteletben tartsa. Ez a joggyakorlás azonban nem korlátozható mások jogainak érvényesítésében.
- képességeinek, érdeklődésének, adottságainak megfelelő nevelésben részesüljön
- adottságának megfelelő megkülönböztetett ellátásban részesüljön, illetve - az óvoda vagy szülei közbenjárásával - pedagógiai szakszolgálat segítségért forduljon
- családja anyagi helyzetétől függően kedvezményes étkeztetésben részesüljön
- rendszeres egészségügyi felügyeletben és ellátásban részesüljön

A gyermekek kötelessége:

- hogy részt vegyen a kötelező és választott foglalkozásokon
- óvja saját és társai testi épségét, egészségét
- hogy betartsa az óvoda helyiségei és az óvodához tartozó területek használati rendjét
- megőrizze, illetőleg az előírásoknak megfelelően kezelje az óvodában használt játékokat és eszközöket, óvja az óvoda létesítményeit és eszközeit
- hogy az óvoda valamennyi dolgozója és óvodástársai emberi méltóságát és jogait tiszteletben tartsa

Védő - óvó intézkedések

Érkezés és távozás

- Az óvoda dolgozói csak azokért a gyermekekért felelősek, akiket az óvodapedagógus a szülőktől, illetve az általuk meghatalmazott személyektől átvett. Az óvoda dolgozói a szülőknek, illetve az általuk meghatalmazott személyeknek átadott gyermekekért nem tartoznak felelősséggel. Az óvoda dolgozói által kiadott gyermekért a szülő felel.
- Az óvodás gyermek, testvérnek (csak 14 év feletti!), más hozzátartozónak, valamint más személynek csak a szülő engedélye alapján adható ki. Óvodába lépéskor a szülő írásban nyilatkozik arról, hogy mely személyek (név szerint felsorolva) vihetik el gyermekét az óvodából. A lista változtatható. Amennyiben a listán nem szereplő személy jön a gyermekért, a szülő aznap szóban, telefonon, vagy írásban is jelezheti a változást.
- Ha a szülő kérésére, írásbeli nyilatkozatára a gyermek egyedül érkezik vagy távozik az óvodából, minden felelősség a szülőt terheli.
- A balesetek elkerülése és az átláthatóság érdekében, gyermekük átvétele után az óvoda helyiségeit és udvarát játszótéri tevékenységre ne használják, a játszóterületeken csak addig tartózkodjanak, amíg elköszönnek.

- Az autóval érkező szülőket kérjük, hogy az esetleges gyermek balesetek elkerülése érdekében körültekintően járjanak el az úttesten, ill. a járdán. A gyermekek védelme érdekében a bejárati ajtó zárának használata valamennyi dolgozó és szülő feladata.
- Az óvodán kívüli programok, melyek utazáshoz kötöttek, (kirándulás, bábszínház, úszás oktatás, nemzetiségi fesztivál) a közlekedésbiztonsági feltételeknek és előírásoknak megfelelő járművel történnek. A szülők aláírásukkal az adatlapban igazolják hozzájárulásukat.

Elvált vagy válófélben lévő szülők esetében a gyermek elvitelével kapcsolatos lehetőségek:

- Válófélben vagy külön élő szülők, ahol még nem született jogerős bírósági ítélet, mindkét szülő jogosult a gyermek elvitelére, ha egyéb körülmény nem áll fent.
- Érvényes bírósági végzés esetén a szülő köteles az óvodát a bírói határozat tartalmáról (bemutatja a dokumentumot az óvodavezetőnek) a gyermek elhelyezéséről és a szülők közötti megállapodásról tájékoztatni.
- Az óvoda területe nem a gyermekláthatási jog érvényesítésének területe.

Szabályok, melyeket a gyermekeknek az óvodában történő tartózkodása során be kell tartaniuk:

- Gyermekeinkkel az egészségük és testi épségük védelmére vonatkozó előírásokat, a tevékenységeikkel együtt járó veszélyforrásokat, a tilos és az elvárható magatartásformát az óvodai nevelési év megkezdésekor, illetve szükség szerint (kirándulások és egyéb programok, új gyermek érkezését követően) életkoruknak és fejlettségi szintjüknek megfelelően ismertetjük.

A gyermekekkel kapcsolatos egészségügyi szabályok

Egészségvédelem:

Intézményünk működtetése során az Állami Népegészségügyi és Tisztiorvosi Szolgálat által meghatározott szabályokat szigorúan be kell tartani.

- Az óvodában csak teljesen egészséges gyermekek tartózkodhatnak!
- Fertőző betegség esetén a szülőnek bejelentési kötelezettsége van, az óvoda által megadott elérhetőségeken. (tel.:26/ 398-130, email: fellegvarovoda@gmail.com)
- A gyermekek óvodába lépésekor - a jelentkezés során - a szülőnek tájékoztatást kell adnia gyermeke rejtett betegsége felől. Amennyiben ez később jut az érintett pedagógus tudomására, élhetünk az orvosi, pszichológusi kivizsgálás indítványozásával.
- Betegsége utaló tünetekkel kiadott gyermekek (hőemelkedés, láz, hányás, hasmenés, kiütés, kötőhártyagyulladás, fertőző bőrbetegségek, herpesz, fejtetű), csak szabályosan kiállított orvosi igazolással jöhetnek újra óvodába.
- Az óvodában megbetegedő, illetve balesetet szenvedett gyermek szüleit, az óvodának haladéktalanul értesíteni kell. A szülőnek az értesítést követő legrövidebb időn belül gyermekét haza kell vinnie. Az óvodapedagógusnak addig gondoskodnia kell a szükséges ellátásról (lázcsillapítás, elsősegélynyújtás, szükséges orvosi ellátás).
- A gyermekek részére gyógyszer nem adható be az óvodában (kivétel a krónikus betegség kezelésére szolgáló gyógyszer, pl.: asztma, inzulin)
- Lázás, beteg, gyógyszert fogyasztó, lábadozó gyermeket a saját, és óvodatársai egészségének védelmében nem vehetünk be. Ilyen esetben az óvodapedagógus kötelessége a gyermek átvételének megtagadása.
- Betegség után az óvodapedagógus csak orvosi igazolással együtt veheti át a gyógyult gyermeket. Az orvosi igazolás emailben is érkezhetsz, a kezelőorvos gyakorlatának megfelelően.
- A gyermek hiányzása esetén kérjük a távolmaradás okát jelezni, különös tekintettel a fertőző betegségekre vonatkozóan.
- Az élelmiszerbiztonsági előírások betartásának érdekében a születés és névnapokra kizárólag olyan élelmiszereket hozhatnak a szülők, amelyeken megtalálható a készítő neve (eredete), a gyártás és a szavatosság ideje.
- Az orvosi vizsgálatok és védőnői szűrések az orvosi rendelőben történnek, melyre a szülők kötelesek elvinni gyermekeiket.

Gyermekvédelem:

- Az óvoda feladata, hogy támogassa a nevelési nehézségekkel küzdő családokat, a fejlődésben gátolt gyermekeket.
- A gyermekvédelmi munkát a csoportokban együtt dolgozó két óvónő, valamint az intézmény gyermekvédelmi felelőse látja el.
- Az óvodapedagógusoknak jelzési kötelezettségük van az intézményvezetője és gyermekvédelmi felelőse felé. Ha olyan dolgot tapasztalnak, feltételeznek, amit jelezni szükséges (gyermekbántalmazás, elhanyagolás, szülői agresszivitás, igazolatlan hiányzás stb), azt az intézményvezető Dunakanyari Család- és Gyermekjóléti Intézmény felé továbbítja.

Biztonság - Balesetvédelem

- Kérjük, hogy a napi élet zavartalansága érdekében a gyermek óvónőjét csak fontos ügyben hívják telefonhoz. Az óvoda telefonszáma: 26/398-130.
- Az óvoda közös rendezvényein a szülők kötelesek betartani és gyermekeikkel betartatni az óvodai szabályokat.
- Az intézmény területére, illetve az óvoda által szervezett foglalkozásokra vagy rendezvényekre tilos behozni, illetve oda elvinni minden olyan tárgyat, melyek veszélyesek lehetnek az életre, egészségre.
- Tilos továbbá a kutyák és egyéb biztonságot, egészséget veszélyeztető állat behozatala az óvoda egész területére.

Tűzriadó

- Az épületben tüzet észlelő személy azonnal köteles a riadó jelzést leadni.
- A tűz keletkezésének helyétől függően az óvodai dolgozók a kifüggesztett tűzriadó terv szerint járnak el a gyermekek mentése során.
- A vezető vagy az arra kijelölt személy értesíti a tűzoltókat.

A gyermekek felszerelése és eszközei

Az óvodába gyermekeiket tisztán, egészségesen és gondozottan hozzák be szüleik. Az eredményes nevelő/ fejlesztő tevékenység érdekében az alábbi felszerelések szükségesek:

- váltócipő a csoportszobai tartózkodáshoz (jól szellőző, megfelelő lábtartást biztosító lábbeli, /nem papucs/)
- testneveléshez kényelmes ruha / rövid nadrág, póló, kislányoknak lehet dressz, zokni, tornacipő)
- egy-két váltás alsónemű
- tisztasági csomag
- alváshoz takaró, 2 garnitúra takaróhuzat, szükség szerint kispárna, 2 váltás huzattal, lepedő
- Az óvodai ünnepek és egyéb rendezvények alkalmával szükséges ünneplő, vagy egyéb más ruházat szükségességéről a szülőket időben tájékoztatjuk.
- A speciális foglalkoztatás eszközeit az érdekelt szülők az adott szakemberrel egyeztetik. (Pl.: logopédiai füzet.)
- Az óvodai neveléshez nem szükséges eszközök behozatalát lehetőség szerint kérjük mellőzni, amennyiben erre sor kerül, kérjük jelezni vagy átadni a gyermekkel foglalkozó óvodapedagógusnak.
- A gyermekek érzelmi kötődését figyelembe véve, kedvenc játékok behozhatók, a csoportokban kialakított szokásrendszer szerint.
- Értékes tárgyakért, behozott és viselt ékszerért - az óvoda dolgozói nem tudnak felelősséget vállalni.
- A gyermek ékszert, a fülbevalón kívül balesetvédelmi okokból kifolyólag ne viseljen!

A gyermekek étkeztetése az óvodában

Óvodánkban a gyermekek háromszori étkezésben részesülnek.

A szükségleteknek megfelelő folyamatos tízórai ¼ 10-ig tart.

Az óvodai ellátás félnapos igénybevétele esetén, a szülő kérésére az uzsonnát kiadjuk. A szülő közegészségügyi okból romlandónak minősülő élelmiszert (pl. párizsi, tojás stb.) kizárólag saját felelősségére vihet ki az intézményből.

Kérjük, hogy az óvoda területén ne kínálják gyermekeiket édességgel, és egyéb élelmiszerekkel.

Szakorvosi igazolással rendelkező, élelmiszerallergiával élő gyermekek különleges étkeztetésében, a Városi Konyhával egyeztetett formában és módon az óvoda együttműködik.

A térítési díjak befizetése

Az étkezési térítési díjbefizetéssel kapcsolatos támogatási formákról, (szabályozó rendeletekről) a nevelési év elején szülői értekezleten, valamint a faliújságon folyamatosan tájékoztatjuk a szülőket.

Étkezési térítési díjkedvezmények:

- **Normatív támogatásként** az étkezési térítési díj fizetése alól mentesülnek jogszabályban meghatározott jogosultságok alapján a rendszeres gyermekvédelmi kedvezményben részesülő családok, a három, vagy több gyermekes és a tartósan beteg gyermeket nevelő családok, valamint a család egy főre jutó alacsony átlagkeresete esetén nyilatkozat kitöltésével kérelmezhetik a térítési díj mentességét.
- **A fenntartó - a rendelkezésünkre álló keret terhére** csökkentheti az arra rászoruló szülő befizetési kötelezettségének mértékét.

A befizetések rendje

- Az étkezés befizetését kézpénzes és átutalásos fizetéssel van módjukban a szülőknek rendezni.
- A szülő kötelessége a hiányzás bejelentése. Hiányzás esetén az étkezést le lehet mondani szóban, valamint telefonon, minden nap 10 óráig. A lejelentés másnaptól lép életbe. Az első napra megrendelt étel elvitelére 11.45 és 13.30. óra között van lehetőség, amennyiben ezt jelzi a szülő az óvoda fele. Kérjük, hogy a hiányzás bejelentésekor közöljék, hogy kívánnak-e élni ezzel a lehetőséggel.
- Be nem jelentett hiányzás esetén a szülő a térítési díj visszafizetésére nem tarthat igényt.
- A térítésmentesen étkező gyermekek hiányzását is be kell jelenteni.

A távolmaradás igazolása

A gyermekek távolmaradásának okát a szülőnek be kell jelenteni

- Az egészséges gyermek tartós hiányzását indokolt esetben az óvodavezető engedélyezheti. Írásban kell bejelenteni a szülőknek, ha gyermekük két héten túl családi, vagy egyéb ok miatt hiányzik.
- Betegségek után csak orvosi igazolással lehet újra óvodába hozni a gyermekeket, mely emailben is leadható.
- Egyéb hiányzást 1- 5 napot a szülő az erre rendszeresített füzetben aláírásával igazolja. Természetesen ezt a hiányzást is előre be kell jelenteni.
- A gyermek kimaradását a szülőnek be kell jelentenie jelezve, hogy gyermeke melyik óvodába távozik. A két intézmény vezetője írásban is értesíti egymást.
- Megszűnik az óvodai elhelyezés az iskolai életmódra történő felkészítő foglalkozás kivételével - ha a gyermek az óvodából igazolatlanul tíznél több napot van távol, feltéve, ha a szülőt legalább két alkalommal figyelmeztette az óvodavezető, az igazolatlan mulasztás következményeire.
- Ha a tanköteles gyermek egy nevelési évben hét napnál többet hiányzik igazolatlanul, az óvodavezető értesíti az illetékes jegyzőt.
- 3 évet betöltött gyermek szülője kérheti a felmentést az óvodába járási kötelezettség alól. Mindez a törvényi szabályozás alapján történik.

SZÜLŐK AZ ÓVODÁBAN

Óvodánkban lehetőséget biztosítunk a szülők számára (a szülők jogai):

- Az intézmény működését szabályozó dokumentumokban foglaltak megismerése (Pedagógiai program, SZMSZ, Házi rend) és azok véleményezése. Intézményi értékelési feladatokban, elégedettségi mérésekben való részvétel.
- Gyermekük fejlődéséről érdemi tájékoztatást kapjon:
 - szülői értekezletek
 - fogadóórák
 - nyílt napok
 - rendezvények, amikor a szülők bejöhetnek az óvodába
 - logopédussal, gyógypedagógussal történő kapcsolattartás
- Írásbeli javaslataik kivizsgálása és érdemben történő megválaszolása.
- Gyermekük számára a nevelési időn túl szervezett tevékenységekben történő részvétel.
- Bekapcsolódási és részvételi lehetőség az óvoda életébe nyílt napok, szülői értekezletek, ill. közös programok alkalmával.
- Szülői szervezet létrehozásának kezdeményezése, valamint az abban történő munka vállalása.
- Személyesen, vagy képviselője által részt vehet az érdekeit érintő döntések meghozatalában.
- Az óvoda pedagógiai programjában rögzített módon az óvodapedagógusokkal történő kapcsolattartás.
- Gyermekük részére a törvényi előírások szerinti fakultatív hit- és vallásoktatás megszervezésének kezdeményezése.

Az óvodánkba járó gyermekek szüleitől kérjük: (a szülő kötelessége)

- Gondoskodjon a gyermeke megfelelő fejlődéséhez szükséges feltételek biztosításáról.
- Biztosítsa gyermeke számára az óvodai nevelés keretében folyó, a gyermek további életútját meghatározó foglalkozásokon való részvételt.
- Segítse elő gyermeke közösségbe történő beilleszkedését, az óvoda rendjének, a közösségi élet magatartási szabályainak elsajátítását.
- Tartson rendszeres kapcsolatot a gyermekével foglalkozó óvodapedagógussal.
- Kísérje figyelemmel, és segítse gyermeke folyamatos fejlődését.
- Érvényesítse gyermeke jogait.
- Az óvoda dolgozóinak emberi jogait és méltóságát tartsa tiszteletben.
- Gondoskodjon időben az étkezési térítési díj befizetéséről
- Tájékoztassa az óvodát írásban napközbeni elérhetőségének módjáról
- Adataiban történő mindenfajta változásról tájékoztassa az intézmény vezetőjét vagy a csoport óvodapedagógusát

Egyéb, a gyermekek és az intézmény biztonságát garantáló szabályok.

Az intézmény védő-óvó előírásainak betartásához szükséges elvárható magatartásformákat és a tárgyi felszerelések, játékok rendeltetésszerű használatát minden nevelési év elején ismertetjük a gyermekekkel. A szülőktől is elvárás, hogy ügyeljenek a tisztaságra és támogassák az óvodát nevelési feladatainak ellátásában. Óvják, becsülik és becsültessék meg gyermekükkel az óvoda tulajdonát képező eszközöket, tárgyakat.

A gyermekek behozatalának és elvitelének szabályai:

- A szülők gyermekeiket a nyitvatartási idő alatt, az óvodapedagógussal való egyeztetés alapján bármikor behozhatják és haza vihetik, ha azt az óvodai tevékenység zavarása nélkül, a kialakított napirend betartása és tiszteletben tartása mellett teszik.
- Az óvodai nevelés hatékonysága céljából az óvodába érkezés javasolt legkésőbbi időpontja 9.00 óra. A későbbi érkezés csak a csoportokban folyó munka megzavarása nélkül lehetséges.

- Az udvari játékokat csak óvodás gyermek használhatja, a szabályok betartásával.
- Dohányozni csak az intézmény épületétől 5 m-re lehet!
- Alkohol fogyasztását kérjük az intézmény teljes területén mellőzni! Erősen ittas személynek - a gyermekek védelmében - az intézmény dolgozói gyermeket nem adhatnak ki.
- Az óvoda területén ügynöki és reklám tevékenység nem folytatható!
- Kereskedelmi tevékenység - helyi nevelési program családsegítő funkciójából eredően - alkalmanként szervezhető.

A gyermekek jutalmazásának és fegyelmezésének elvei

Óvodai nevelésünk során a pozitív megerősítésre törekszünk.

- az arányosság elve (a cselekvés mértékével legyen arányos)
- értelmezés elve (a tett és következménye közötti összefüggés értelmezése)
- időzítés elve (a tett után közvetlenül)
- következetesség elve
- mérsékelt jutalom, vagy büntetés elve – biztosítani a fokozás lehetőségét
- az adott cselekvés értékelésének elve (sosem a gyermeket magát minősítjük, hanem a viselkedését, erőfeszítését értékeljük)

A jutalmazás formái:

- a dicséret különböző módjai
 - különböző biztató metakommunikációs eszközök, amelyek a pozitív cselekedet megerősítésére irányulnak (simogatás, ölbe vétel, elismerő tekintet)
 - szóbeli elismerés, lehet egyéni és a közösségnek szóló
- megbízatások adása, tevékenységbe való bevonás
- a csoport számára kiemelkedő plusz élmények nyújtása, a csoport kedvelt elfoglaltságának biztosítása (kirándulás, óvodán kívüli játszótér látogatása, mesélés, bábozás stb.)

Tárgyi jutalmazást az óvodában nem alkalmazunk. Kivételt képeznek azok az esetek, amikor különböző rendezvényeken elismerésben részesülnek (pl. rajzpályázat, sportverseny stb.) a díjazottak, ill. a kiemelt figyelmet igénylő gyermekek speciális motiváló esetei.

Fegyelmező intézkedések:

Az óvodapedagógus feladata, felelőssége a gyermekekkel megismertetni, elfogadtatni, azokat a viselkedési szokásokat, amelyek eltérnek az otthoniaktól, de teljesítésük elengedhetetlen a közösségi élet és tevékenység szempontjából.

Bevonjuk a gyermekeket a szabályok kialakításába, ha szükséges- újabb szabályok megfogalmazásába.

A büntetés lehetséges formái:

A fegyelmezés, valamely elítélendő viselkedésforma, cselekedet helytelenítésének kifejezése.

Lehetőleg végső eszközként alkalmazzuk,

- rosszálló tekintet, figyelmeztetés a szabályra, megbeszélés, meggyőzés
- balesetveszély, agresszió esetén a cselekvés folytatásának azonnali megakadályozása
- időlegesen a gyermek kivonása egy-egy adott tevékenységből (maximum 5 percre),
ill. az adott tevékenységből más, óvónő által javasolt játékba irányítás

Szigorúan tilos olyan fegyelmezési módszerek alkalmazása, amely a gyermeket megalázó helyzetbe hozza, sérti személyiség jogait, emberi méltóságát.

JÓVÁHAGYÁSI, EGYETÉRTÉSI ÉS VÉLEMÉNYEZÉSI ZÁRADÉK

A Házirenddel kapcsolatos eljárásjogi intézkedések:

Szülői Szervezet véleményezési nyilatkozata:

- A Szülők szervezete / SZMK /a Házirendet véleményezte, és az abban foglaltakkal egyetértett.
- A nevelőtestület 2021. október 25 – én a Házirendet elfogadta.

Kelt: Visegrád, 2021. 10.25.

.....

SZMK képviselője

Fenntartó jóváhagyó nyilatkozata:

- A Visegrádi Fellegvár Óvoda Házirendjének módosítását, amelyet az intézmény nevelőtestülete 2021.október 25-én elfogadott és az intézményvezetője jóváhagyott, a mai napon a fenntartó képviselőjeként jóváhagyom.

Kelt: Visegrád, 2021.

.....

fenntartó képviselője

A Házirend nyilvánosságra hozásával kapcsolatos rendelkezések:

- A Házirend egy példányát az óvodába történő beiratkozás alkalmával a szülő (gondviselő) részére átadjuk.

20/2012. (VIII.31.) EMMI rendelet 82 § alapján

- Az intézmény honlapján, faliújságon 1 példány kifüggesztésre kerül, illetve minden csoportban és a vezetői irodában is elkérhető. A házirend nyilvános, valamennyi szülő (érdekelt) az óvodában a kijelölt helyen megtekintheti.

A Házirend felülvizsgálatának módjai:

- Törvényi változások
- Fenntartói határozatok, igények
- Nevelőtestületi igények

Visegrád, 2021.10.25.

.....
szülői munkaközösség képviselője

.....
nevelőtestület képviselője

.....
Papaneczné Papp Éva
intézményvezető

KIVONAT

Visegrád Város Önkormányzat Képviselő-testületének 2021. november 25-én megtartott nyílt üléséről készült jegyzőkönyvéből

Visegrád Város Önkormányzat Képviselő-testülete egyhangúlag, 7 igen szavazattal, ellenszavazat és tartózkodás nélkül a következő határozatot hozta:

Visegrád Város Önkormányzat Képviselő-testületének 200/2021. (XI. 25.) határozata

A Mozdulj Rendes Alapítvány 2022. évi támogatási kérelméről

Visegrád Város Önkormányzat Képviselő-testülete:

1. úgy dönt, a Mozdulj Rendes Alapítvány (2500 Esztergom, Vasas utca 18.) támogatási kérelmét elfogadja, és a 2022-ben megrendezésre kerülő „Visegrád Running Day, illetve Visegrád Fellegvár Csúcstámadás” sportrendezvényeket, rendezvényenként 100.000 forinttal, összesen a két rendezvényt 200.000 forinttal támogatja,
2. a támogatás összegét az önkormányzat 2022. évi költségvetésében 15. számú „működési célú támogatás, pénzeszköz átadás” melléklet 18. sora (Csúcstámadás Mozdulj Rendes Alapítvány) terhére biztosítja,
3. felhatalmazza Eőry Dénes polgármestert a Mozdulj Rendes Alapítvánnyal kötendő támogatási szerződés aláírására.

Határidő: azonnal

Felelős: Eőry Dénes polgármester

Végrehajtásért felelős: dr. Szabó Ferenc jegyző

Eőry Dénes
polgármester

dr. Szabó Ferenc
jegyző

A kiadvány hiteles:
2021. november 25.

KIVONAT

Visegrád Város Önkormányzat Képviselő-testületének 2021. november 25-én megtartott nyílt üléséről készült jegyzőkönyvből

Visegrád Város Önkormányzat Képviselő-testülete egyhangúlag, 7 igen szavazattal, ellenszavazat és tartózkodás nélkül a következő határozatot hozta:

Visegrád Város Önkormányzat Képviselő-testületének 201/2021. (XI. 25.) határozata

Figyelj Rám Közhasznú egyesület beszámolójának elfogadásáról, és az egyesülettel történő szerződésmódosításról

Visegrád Város Önkormányzat Képviselő-testülete:

1. a Figyelj Rám! Közhasznú Egyesület CsereMatyi Bölcsőde beszámolóját a 2020. 09. 01. - 2021. 09. 31. nevelési évben végzett tevékenységéről elfogadja,
2. a Figyelj Rám Közhasznú Egyesülettel kötött szállítási szerződésben O. N. esetében 400-500 Ft. közötti üzemanyag ár tekintetében 110 Ft/km-ben, 500 Ft. feletti üzemanyag ár tekintetében 120 Ft/km-ben állapítja meg a szállítás díját, B. D. esetében 500 Ft-ig az üzemanyag ár esetében, a szállítást 150 Ft/ km-ben, 500 Ft. feletti üzemanyag ár tekintetében 160 Ft/km-ben állapítja meg.

Határidő: azonnal

Felelős: Eőry Dénes polgármester

Végrehajtásért felelős: dr. Szabó Ferenc jegyző

Eőry Dénes
polgármester

dr. Szabó Ferenc
jegyző

A kiadvány hiteles:
2021. november 25.

KIVONAT

Visegrád Város Önkormányzat Képviselő-testületének 2021. november 25-én megtartott nyílt üléséről készült jegyzőkönyvéből

Visegrád Város Önkormányzat Képviselő-testülete egyhangúlag, 7 igen szavazattal, ellenszavazat és tartózkodás nélkül a következő határozatot hozta:

Visegrád Város Önkormányzat Képviselő-testületének 202/2021. (XI. 25.) határozata

Dunakanyar Tűzvédelemre és Kihelyezett Mentőszolgálati Feladatok Ellátására létrejött Önkormányzati Társulás (DÖT) megszüntetéséről

Visegrád Város Önkormányzat Képviselő-testülete:

1. a Dunakanyar Tűzvédelemre és Kihelyezett Mentőszolgálati Feladatok Ellátására Létrejött Önkormányzati Társulás („DÖT”) (törzskönyvi azonosító száma: 794541; adószáma: 15794543-1-13) (alapító) tagja, hogy Magyarország Alaptörvénye 32. cikk (1) bekezdés k) pontjában, Magyarország helyi önkormányzatairól szóló 2011. évi CLXXXIX törvény (Mötv.) IV. fejezete, 91. §. b) pontja és egyéb vonatkozó rendelkezései alapján a Dunakanyari Önkormányzati Társulás néven önálló jogi személyiséggel rendelkező önkormányzati társulás közös megegyezéssel és egyező akarattal jogutód nélküli megszüntetésével egyetért,
2. felhatalmazza a Polgármestert a megszüntető megállapodás aláírására.

Határidő: 2021. december 31.

Felelős: Eőry Dénes polgármester

Végrehajtásért felelős: dr. Szabó Ferenc jegyző

Eőry Dénes
polgármester

dr. Szabó Ferenc
jegyző

A kiadvány hiteles:
2021. november 25.

KIVONAT

Visegrád Város Önkormányzat Képviselő-testületének 2021. november 25-én megtartott nyílt üléséről készült jegyzőkönyvéből

Visegrád Város Önkormányzat Képviselő-testülete egyhangúlag, 7 igen szavazattal, ellenszavazat és tartózkodás nélkül a következő határozatot hozta:

Visegrád Város Önkormányzat Képviselő-testületének 203/2021. (XI. 25.) határozata

Magyar László Tornacsarnok Vállalkozási Szerződés II. ütemhez kapcsolódó pótmunka elfogadásáról

Visegrád Város Önkormányzatának Képviselő-testülete:

1. a Magyar László Tornacsarnok felújítása II. ütemhez kapcsolódóan elfogadja a Constructor Domini Kft., a határozat mellékletét képező ajánlatát, ajánlatuk alapján Vállalkozási Szerződést köt,
2. felhatalmazza a polgármestert, hogy a szerződést megkösse,
3. a szerződés megkötéséhez szükséges forrást az 1454/2021. (VII. 12.) Korm. határozat 1.3. a) pontban szereplő összegnek a költségvetési rendeletbe történő betervezésével biztosítja,

Határidő: azonnal

Felelős: Eőry Dénes polgármester

Végrehajtásért felelős: dr. Szabó Ferenc jegyző

Eőry Dénes
polgármester

dr. Szabó Ferenc
jegyző

A 2025 Visegrád, Rév u. 2. (HRSZ.:85/6) szám alatti,
Makovecz Imre tervezte Magyar László tornacsarnok
felújítás II. ütem

Pótmunka árajánlat

Tétel- szám	MEGNEVEZÉS	Menny.	Egys.	Anyag egységár	Díj egységár	Anyag összesen	Díj összesen:
42	Burkoló munkák						
1	Sportpadló készítése: Tarkett Pureplay 9,4 mm vtg. PVC sportpadló ragasztva	-534,2	m2	19 715	3 286	-10 531 753	-1 755 381
2	Páraelvezető lemez beépítése PVC sportpadló alá (pl: Grabo Vaporex)	-534,2	m2	3 125	1 360	-1 669 375	-726 512
3	Sportpadló készítése: Aktiv Plusz PVC sportpadló ragasztva	534,2	m2	24 200	3 286	12 927 640	1 755 381
4	Lelátó lépcső parketta burkolat felújítása a szükséges pótlásokkal, csiszolással és háromszori lakkozással	-11,8	m2	3 440	41 128	-40 592	-485 310
5	Lelátó lépcső parketta burkolat bontása	46,8	m2	0	1 200	0	56 208
6	Lelátó lépcső burkolat (belépő és homloklap) gyártása keményfából, csiszolással és háromszori lakkozással, beépítéssel	46,8	m2	117 285	25 640	5 493 610	1 201 000
42	Burkoló munkák összesen:					6 179 530	45 386
44	Asztalos munkák						
1	Radiátor burkolat Locatelli FORO d=25 50x típusú v=4mm méretű perforált lemez panelekkel, perforált lábazattal, Névleges méret: 300x152 cm A03 konszináció szerint	-14	db	480 500	127 286	-6 727 000	-1 782 004
2	Radiátor burkolat Locatelli FORO d=25 50x típusú v=4mm méretű perforált lemez panelekkel, perforált lábazattal, Névleges méret: 300x152 cm A03 konszináció szerint	-2	db	480 500	127 286	-961 000	-254 572
3	Radiátor burkolat tömör 2 cm vastag fenyő lécekből, szellőzőhézaggal, matt lakozással, Névleges méret: 300x225 cm A03 M konszináció szerint	12	db	895 750	218 600	10 749 000	2 623 200
4	Radiátor burkolat tömör 2 cm vastag fenyő lécekből, szellőzőhézaggal, matt lakozással, Névleges méret: 300x225 cm A03 M konszináció szerint	1	db	895 750	218 600	895 750	218 600
44	Asztalos munkák összesen:					3 956 750	805 224
45	Lakatos munkák						
1	Radiátor burkolat tartóváz befoglaló méret: 300x31/152 cm L03 konszináció szerint	-14	db	287 924	62 100	-4 030 936	-869 400

2	Radiátor burkolat tartóváz sarkoknál befoglaló méret: 294x31/152 cm L03 konszignáció szerint	-2	db	287 924	62 100	-575 848	-124 200
3	Radiátor burkolat tartóváz befoglaló méret: 294x18/225 cm L03M konszignáció szerint	12	db	466 700	90 500	5 600 400	1 086 000
4	Radiátor burkolat tartóváz sarkoknál befoglaló méret: 294x18/152 cm L03M konszignáció szerint	1	db	466 700	90 500	466 700	90 500
5	Védőrács a küzdőtérben lévő hangfal védelmére	2	db	261 200	177 860	522 400	355 720
6	Új aszimmetrikus kapu gyártása	1	db	383 500	256 200	383 500	256 200
45	Lakatos munkák összesen:					2 366 216	794 820
Sporttechnológia							
1	Északi oldalnál 4 db mászókötéltelhez szükséges tartószerkezet	1	db	302 067	523 400	302 067	523 400
2	Padlóra festett pályavonal,	332	fm	2 738	1 643	909 016	545 476
	Sporttechnológia összesen:					1 211 083	1 068 876
Világítás							
1	Keleti homlokzat külső megfigyelhetőség kiépítése	2	db	93 484	115 100	186 968	230 200
2	Nyugati és Déli kapu fölötti biztonsági lámpa	2	db	70 695	5 498	141 390	10 996
3	Déli oldali, Iskola felőli bejárat térvilágítása	3	db	426 100	125 600	1 278 300	376 800
	Világítás összesen:					1 606 658	617 996
Pipere							
1	WC papír tartó	6	db	14 420	9 500	86 520	57 000
2	WC kefe	6	db	2 800	0	16 800	0
3	Tükör	9	db	9 800	4 900	88 200	44 100
	Pipere összesen:					191 520	101 100
	Anyag összesen (nettó)					15 511 757 Ft	
	Díj összesen (nettó)						3 433 402 Ft
	Mindösszesen (nettó)						18 945 159 Ft

A kiadvány hiteles:
2021. november 25.

KIVONAT

Visegrád Város Önkormányzat Képviselő-testületének 2021. november 25-én megtartott nyílt üléséről készült jegyzőkönyvéből

Visegrád Város Önkormányzat Képviselő-testülete egyhangúlag, 7 igen szavazattal, ellenszavazat és tartózkodás nélkül a következő határozatot hozta:

Visegrád Város Önkormányzat Képviselő-testületének 204/2021. (XI. 25.) határozata

Költségvetésben rögzített jutalomkeret intézményi felhasználásáról

Visegrád Város Önkormányzat Képviselő-testülete:

1. a 2021. évi költségvetési rendeletben meghatározott jutalomkeretből 10.000.000 forint összeget engedélyez kifizetni,
2. az intézményi bérmegtakarításokat az intézményektől elvonja,
3. a keret felosztását a képviselőkkel kibővített Pénzügyi Bizottság hatáskörébe utalja.

Határidő: azonnal

Felelős: Eőry Dénes polgármester

Végrehajtásért felelős: dr. Szabó Ferenc jegyző

Eőry Dénes
polgármester

dr. Szabó Ferenc
jegyző

A kiadvány hiteles:
2021. november 25.

KIVONAT

Visegrád Város Önkormányzat Képviselő-testületének 2021. november 25-én megtartott Zárt üléséről készült jegyzőkönyvéből

Visegrád Város Önkormányzat Képviselő-testülete egyhangúlag, név szerinti szavazással 7 igen szavazattal, ellenszavazat és tartózkodás nélkül a következő határozatot hozta:

Visegrád Város Önkormányzata Képviselő-testületének Z-205/2021. (XI. 25.) határozata

Gátelemtároló közbeszerzés lezárásáról – ZÁRT

Visegrád Város Önkormányzatának Képviselő-testülete:

1. a közbeszerzésekről szóló 2015. évi CXLI. törvény (Kbt.) 5. § (1) bekezdés c) pontja szerinti ajánlatkérő a Kbt. Harmadik Része szerinti közbeszerzési eljárást indított a „Gátelemtároló tervezése és kivitelezése” tárgyban,
2. a közbeszerzési bírálóbizottság javaslata, és a közbeszerzési záró tanúsítvány alapján megállapítja, hogy a közbeszerzési eljárás értékelése eredményesen és érvényesen lezáródott,
3. a TRIO-LOTTOZÓ Kft.-t (székhelye: 2370 Dabas, Móra Ferenc utca 35.) ajánlattevő ajánlatát érvényesnek nyilvánítja,
4. az eljárás nyertesének a TRIO-LOTTOZÓ Kft.-t (székhelye: 2370 Dabas, Móra Ferenc utca 35.) nyilvánítja, tekintettel arra, hogy ezen gazdasági szereplő nyújtotta be a legjobb ár- érték arányú ajánlatot, ajánlattevő ajánlata szerint a nettó ajánlati ára: nettó 143 689 253 forint,
5. felhatalmazza a polgármestert, hogy a nyertes ajánlattevővel a szerződést megkösse,
6. a szerződés megkötéséhez szükséges forrást a költségvetési rendelet 13. melléklet külön sora biztosítja.

Határidő: azonnal

Felelős: Eőry Dénes polgármester

Végrehajtásért felelős: dr. Szabó Ferenc jegyző

Eőry Dénes
polgármester

dr. Szabó Ferenc
jegyző

A kiadvány hiteles:
2021. november 25.

KIVONAT

Visegrád Város Önkormányzat Képviselő-testületének 2021. november 29-én megtartott nyílt üléséről készült jegyzőkönyvéből

Visegrád Város Önkormányzat Képviselő-testülete egyhangúlag 7 igen szavazattal, ellenszavazat és tartózkodás nélkül a következő határozatot hozta:

Visegrád Város Önkormányzat Képviselő-testületének 206/2021. (XI. 29.) határozata

Villamos energia szerződésről

Visegrád Város Önkormányzat Képviselő-testülete módosítja a 195/2021. (XI. 16.) határozat 5. pontját az alábbira:

„felkéri az OLC System kereskedőt, hogy a szerződés átkötéseket az önkormányzat megbízásából intézze, ajánlata alapján szerződésenként 100.000 forint + áfa, azaz összesen 400.000 forint + áfa összegért, az általános tartalék terhére.”

Határidő: azonnal

Felelős: Eőry Dénes polgármester

Végrehajtásért felel: dr. Szabó Ferenc jegyző

Eőry Dénes
polgármester

dr. Szabó Ferenc
jegyző

A kiadvány hiteles:
2021. november 29.

KIVONAT

Visegrád Város Önkormányzat Képviselő-testületének 2021. november 29-én megtartott nyílt üléséről készült jegyzőkönyvéből

Visegrád Város Önkormányzat Képviselő-testülete egyhangúlag, 7 igen szavazattal, ellenszavazat és tartózkodás nélkül a következő határozatot hozta:

Visegrád Város Önkormányzat Képviselő-testületének 207/2021. (XI. 29.) határozata

A Magyar Falu Program keretében meghirdetett Út, híd, kerékpárforgalmi létesítmény építése/felújítása – 2021 című MFP-UHK/2021 kódszámú pályázat keretében Visegrád, Mozi köz – Tornacsarnok közötti összekötő út kivitelezésére érkezett árajánlatok elbírálásáról

Visegrád Város Önkormányzat Képviselő-testülete:

1. úgy dönt, hogy Visegrád, Mozi köz – Tornacsarnok közötti összekötő út kivitelezésére érkezett árajánlatok tekintetében - a határozat mellékletét képező árajánlatban szereplő tartalommal – Geoszolg Kft. (2085 Pilisvörösvár, Szent Imre u. 2.) bízta meg a 2021. november 24. napján kelt árajánlata alapján, nettó 31.467.000.- Ft +27% Áfa, mindösszesen 39.963.090.- Ft összegben a pályázati támogatás terhére, amennyiben a forrás rendelkezésre áll,
2. felhatalmazza Eőry Dénes polgármestert, hogy a Geoszolg Kft.-vel Visegrád Város Önkormányzat nevében a Vállalkozási Szerződést kösse meg.

Határidő: azonnal

Felelős: Eőry Dénes polgármester

Végrehajtásért felelős: dr. Szabó Ferenc jegyző

Eőry Dénes
polgármester

dr. Szabó Ferenc
jegyző

A kiadvány hiteles:
2021. november 29.



Visegrád Város Önkormányzata

2025 Visegrád, Fő u. 81.
Adószám: 15731089-2-13
Eőry Dénes polgármester
muszak@visegrad.hu

Tárgy: Ajánlat - A Magyar Falu Program keretében meghirdetett Út, híd, kerékpárforgalmi létesítmény építése/felújítása – 2021 című MFP-UHK/2021 kódszámú pályázat keretében Visegrád, Mozi köz – Tornacsarnok közötti összekötő út kivitelezése.

Tisztelt Eőry Dénes Polgármester Úr!

Köszönjük megtisztelő megkeresésüket tárgyi ajánlatkérés kapcsán. Jelen levélem mellékleteként küldöm Önnek az elkészített, cégszerűen aláírt ajánlatunkat további szíves felhasználásra.

- Ajánlatunk kizárólag a kiküldött árazatlan költségvetés mennyiség oszlopában értékkel rendelkező tételekre vonatkozik!

- Ajánlatunk 30 napig érvényes

A közös együttműködés reményében,

Üdvözlettel



2085 Pilisvörösvár, Szent Imre u.27.

Adószám: 10902563-2-13

Szőke András
Geoszolg Kft.
ügyvezető

Pilisvörösvár, 2021. november 24.

Költségvetés

Sorsz.	Megnevezés	Menny.	Dim.	Anyag	Díj.	Anyag összesen	Díj összesen	Tétel összesen
1,00 Építésselőkészítő, bontási munkák								
1,01	Építés alatti forgalomtechnika, és annak ideiglenes melléklétesítményei, kezelői jóváhagyás szerint.	1	kl.		250 000	0	250 000	250 000
1,02	Aszfalt burkolat szelvévágása, slussz vágás	36	fm		1 000	0	36 000	36 000
1,03	Vegyes útpályaszerkezet bontása, építéssel érintett nyomvonalon, gépkocsira rakva.	685	m3		2 700	0	1 849 500	1 849 500
								2 135 500
2,00 Irtás, föld és sziklamunka								
2,01	Humusz (gyökérszóna) leszedés árok, padka nyomvonalán a közművel nem érintett, út nyomvonalon. Depózás visszatöltéshez.	138	m2		500	0	69 000	69 000
2,04	Tükrökészítés nagy felületen, simítóhengereléssel.	1370	m2		500	0	685 000	685 000
2,05	Talajjavító, fagyvédő réteg készítése szemcsés anyagból, 20 cm vastagságban.	301	m3	8 000	2 800	2 408 000	842 800	3 250 800
2,07	Gépkocsira rakott föld, bontott anyag mozgatása, elszállítása 40 km-re, lerakóhelyi díjjal.	685	m3	0	2 600	0	1 781 000	1 781 000
								5 785 800
3,00 Útburkolat alap és alépitményi munkák:								
3,01	Mechanikailag stabilizált alaprétég készítése változó vastagságban, padkák.	41	m3	8 000	3 500	328 000	143 500	471 500
3,02	Ckt 4 hidraulikusan stabilizált alaprétég építése útpályaszerkezethez, illetve útpálya csatlakozáshoz.	298	m3	18 900	3 500	5 632 200	1 043 000	6 675 200
								7 146 700
4,00 Kő és beton burkolat, szegélyek készítése								
4,02	Süllyesztett szegély készítése, beton gerendával(C20), és megtámasztással, cementhabarcs hézagolással, 15x20x40 cm beton szegélyelemekből.	380	fm	5 000	3 000	1 900 000	1 140 000	3 040 000
4,03	Térkő burkolat készítése 8 cm vtg, natúr beton elemekből, 0/4 zúzalék ágyazatra való rakással, 10x20, illetve kettős kötéseleű elemek felhasználásával.	1250	m2	6 000	3 500	7 500 000	4 375 000	11 875 000
								14 915 000
5,00 Pályaszerkezet építése								
5,01	AC 11F aszfalt kötőréteg készítése útpályaszerkezet csatlakozáshoz.	5	m3	60 000	60 000	300 000	300 000	600 000
5,02	AC 11F aszfalt kopóréteg készítése útpályaszerkezet csatlakozásához.	5	m3	60 000	60 000	300 000	300 000	600 000
5,03	Hossz-slussz lezárása bitumenes szalaggal.	24	fm	1 500	2 000	36 000	48 000	84 000
								1 284 000
6,00 Vízépítési, csatornaépítési munkák:								
7,00 Útpályatartozékok, befejező munkák:								
8,00 Egyéb munkák:								
8,01	Geodéziai felmérés készítése	1	kl.		200 000	0	200 000	200 000
								200 000

Anyag összesen: 18 404 200,- Ft
 Díj összesen: 13 062 800,- Ft
 Mindösszesen nettó: **31 467 000,- Ft**
 ÁFA (27%): **8 496 090,- Ft**
 Mindösszesen bruttó: **39 963 090,- Ft**

Pilisvörösvár, 2021. november 24.

Cím: 2085 Pilisvörösvár
Szent Imre utca 27.

E-mail: geoszolg@geoszolg.hu
Tel.: +36 (26) 330 823

KIVONAT

Visegrád Város Önkormányzat Képviselő-testületének 2021. november 29-én megtartott nyílt üléséről készült jegyzőkönyvéből

Visegrád Város Önkormányzat Képviselő-testülete 5 igen szavazattal, ellenszavazat nélkül, 2 tartózkodással a következő határozatot hozta:

Visegrád Város Önkormányzat Képviselő-testületének 208/2021. (XI. 29.) határozata

Polgármesteri jutalomról

Visegrád Város Önkormányzat Képviselő-testülete Eőry Dénes polgármester részére 1 havi illetményének 66 %-ának megfelelő jutalmat állapít meg, a polgármesteri munka elismeréseként, a normatív jutalmak kiadási előirányzat terhére.

Határidő: azonnal

Felelős: Schüssterl Károly alpolgármester

Végrehajtásért felelős: dr. Szabó Ferenc jegyző

Schüssterl Károly
alpolgármester

dr. Szabó Ferenc
jegyző

A kiadvány hiteles:
2021. november 29.

KIVONAT

Visegrád Város Önkormányzat Képviselő-testületének 2021. november 29-én megtartott nyílt üléséről készült jegyzőkönyvéből

Visegrád Város Önkormányzat Képviselő-testülete egyhangúlag, 7 igen szavazattal, ellenszavazat és tartózkodás nélkül a következő határozatot hozta:

Visegrád Város Önkormányzat Képviselő-testületének 209/2021. (XI. 29.) határozata

Költségvetésben rögzített jutalomkeret intézményi felhasználásáról

Visegrád Város Önkormányzat Képviselő-testülete módosítja a 204/2021. (XI. 25.) határozat 1-2. pontjait az alábbira:

- „1. a 2021. évi költségvetésben rögzített jutalomkeret felhasználásához az intézményi bérmegtakarítás összegét kiegészíti 10.007.000 forint összegre, ezt engedélyezi kifizetni,
2. a fennmaradó összeget a tartalékkeretbe helyezi.”

Határidő: azonnal

Felelős: Eőry Dénes polgármester

Végrehajtásért felelős: dr. Szabó Ferenc jegyző

Eőry Dénes
polgármester

dr. Szabó Ferenc
jegyző

A kiadvány hiteles:
2021. november 29.

KIVONAT

Visegrád Város Önkormányzat Képviselő-testületének 2021. december 16-án megtartott nyílt üléséről készült jegyzőkönyvéből

Visegrád Város Önkormányzat Képviselő-testülete egyhangúlag 7 igen szavazattal, ellenszavazat és tartózkodás nélkül a következő határozatot hozta:

Visegrád Város Önkormányzat Képviselő-testületének 210/2021. (XII. 16.) határozata

A két ülés között hozott képviselő-testületi határozatok elfogadásáról

Visegrád Város Önkormányzat Képviselő-testülete elfogadja a 2021. november 25. – 2021. december 16. közötti időszakban hozott döntéseiről a beszámolót és a polgármesteri tájékoztatót.

Határidő: azonnal

Felelős: Eőry Dénes polgármester

Végrehajtásért felelős: dr. Szabó Ferenc jegyző

Eőry Dénes
polgármester

dr. Szabó Ferenc
jegyző

A kiadvány hiteles:
2021. december 16.

KIVONAT

Visegrád Város Önkormányzat Képviselő-testületének 2021. december 16-án megtartott nyílt üléséről készült jegyzőkönyvéből

Visegrád Város Önkormányzat Képviselő-testülete egyhangúlag, 7 igen szavazattal, ellenszavazat és tartózkodás nélkül a következő határozatot hozta:

Visegrád Város Önkormányzat Képviselő-testületének 211/2021. (XII. 16.) határozata

A Képviselő-testület munkatervéről

Visegrád Város Önkormányzat Képviselő-testülete:

1. Visegrád Város Önkormányzat 4/2011. (III. 24.) sz. Rendelete a Képviselő-testület és szervei szervezeti és működési szabályzatáról 8. § 1. pontja alapján éves munkaterv alapján tartja üléseit,
2. a 2022. évi munkatervet a határozat melléklete tartalmazza,
3. a képviselő-testületi ülések hetében – a bizottságok által meghatározott időpontban, és napokon – a Képviselő-testület bizottságai ülést tartanak.

Határidő: 2022. december 31.

Felelős: Eőry Dénes polgármester

Végrehajtásért felelős: dr. Szabó Ferenc jegyző

Eőry Dénes
polgármester

dr. Szabó Ferenc
jegyző

A kiadvány hiteles:
2021. december 16.

VISEGRÁD VÁROS
KÉPVISELŐ-TESTÜLETÉNEK

2022. évi munka- és ülésterve

- 2022. 01. 27.**
- 1. A polgármester szabadsága ütemezésének jóváhagyásáról és az előző évben igénybe vett szabadsága mértékének megállapításáról*
Előterjesztő: polgármester
 - 2. Polgármester beszámolója a Képviselő-testület 2021. évi munkájáról*
Előterjesztő: polgármester
 - 3. Bizottsági beszámolók a 2021-ben végzett munkáról*
Előterjesztő: bizottságok elnökei
 - 4. A Visegrádi Német Nemzetiségi Önkormányzattal kötött együttműködési megállapodás felülvizsgálatáról*
Előterjesztő: jegyző
- 2022. 02. 24.**
- 1. Az önkormányzat 2022. évi költségvetési rendeletének megalkotásáról*
Előterjesztő: polgármester
 - 2. Visegrád Város adósságot keletkeztető ügyleteiből eredő fizetési kötelezettség bemutatása*
Előterjesztő: polgármester
 - 3. Védőnői Szolgálat beszámolója a 2021. évi éves munkájáról*
Előterjesztő: védőnő
 - 4. Mátyás Király Művelődési Ház és Városi Könyvtár beszámolója a 2021. évi tevékenységéről*
Előterjesztő: Művelődési Ház vezetője
- 2022. 03. 31.**
- 1. Tájékoztató a 2022. évi Visegrádi Nemzetközi Palotajátékok előkészítéséről,*
Előterjesztő: Pro Visegrád Nonprofit Kft
 - 2. Az önkormányzat éves összesített közbeszerzési tervének elfogadásáról.*
Előterjesztő: polgármester
 - 3. Önkormányzati rendeletek felülvizsgálatáról*
Előterjesztő: jegyző
 - 4. Háziiorvosi beszámoló a 2021. évi működésről*
Előterjesztő: polgármester

2022. 04. 28.

1. *Az önkormányzat 2021. évi zárszámadásának elfogadásáról.*
Előterjesztő: polgármester
2. *Beszámoló a rendőrőrs 2021. évi munkájáról és a közbiztonság helyzetéről*
Előterjesztő: Őrsparancsnok
3. *Beszámoló a belső ellenőrzési feladatok 2021. évi végrehajtásáról*
Előterjesztő: jegyző

2022. 05. 26.

1. *Családsegítő és Gyermekjóléti Társulás beszámolója a feladat 2021. évi ellátásáról*
Előterjesztő: Családsegítő és Gyermekjóléti Társulás
2. *Pro Visegrád Nonprofit Kft pénzügyi mérlege, beszámolójának elfogadása a 2021. évről*
Előterjesztő: Pro Visegrád Nonprofit Kft
3. *Visegrádi Városfejlesztő Kft pénzügyi mérlege, beszámolójának elfogadása a 2021. évről*
Előterjesztő: Pro Visegrád Nonprofit Kft
4. *Beszámoló az önkormányzat szociálpolitikai feladatainak ellátásáról*
Előterjesztő: jegyző

2022. 06. 30.

1. *Döntés a városi kitüntetésekről*
Előterjesztő: polgármester

2022. 09. 29.

1. *A temetőről és a temető használat szabályairól szóló 6/2017. (II. 16.) önkormányzati rendelet éves felülvizsgálatáról*
Előterjesztő: jegyző
2. *2022. évi költségvetési rendelet módosításáról*
Előterjesztő: polgármester
3. *Az önkormányzat 2022. I. félévének költségvetési beszámolójáról.*
Előterjesztő: polgármester
4. *Beszámoló a Fellegvár Óvoda 2021/2022. nevelési évi tevékenységéről, a 2022/2023. nevelési év munkaterve*
Előterjesztő: óvodavezető
5. *A Bursa Hungarica Felsőoktatási Önkormányzati Ösztöndíjrendszerhez való 2022. évi csatlakozásról*
Előterjesztő: Eőry Dénes polgármester

2022. 10. 20.

1. *Beszámoló a 2022. évi Visegrádi Nemzetközi Palotajátékokról*
Előterjesztő: Pro Visegrád Nonprofit Kft ügyvezetője
2. Közmeghallgatás

2022. 11. 24.

1. *Beszámoló a 2022. évi költségvetés I-III. negyedévi gazdálkodásáról.*
Előterjesztő: polgármester
2. *Beszámoló a helyi adókról*
Előterjesztő: jegyző
3. *Helyi adórendelet felülvizsgálatáról*
Előterjesztő: jegyző

2022. 12. 15.

1. *Beszámoló a Polgármesteri Hivatal munkájáról és az önkormányzati hatósági ügyekben hozott döntések végrehajtásáról*
Előterjesztő: jegyző
2. *Döntés a 2023. évi étkezési térítési díjakról*
Előterjesztő: polgármester
3. *A Képviselő-testület 2023. évi ülés és munkatervének elfogadása*
Előterjesztő: polgármester
4. *2023. évi belső ellenőrzési terv elfogadása*
Előterjesztő: jegyző
5. *2023. évi kulturális rendezvényterv elfogadásáról*
Előterjesztő: Kulturális Oktatási és Sport Bizottság elnöke

KIVONAT

Visegrád Város Önkormányzat Képviselő-testületének 2021. december 16-án megtartott nyílt üléséről készült jegyzőkönyvéből

Visegrád Város Önkormányzat Képviselő-testülete egyhangúlag, 7 igen szavazattal, ellenszavazat és tartózkodás nélkül a következő határozatot hozta:

Visegrád Város Önkormányzat Képviselő-testületének 212/2021. (XII. 16.) határozata

Visegrád Város Önkormányzata 2022. évi belső ellenőrzési tervéről, Belső Ellenőrzési Stratégiai Tervéről a 2022-2025. közötti évekre

Visegrád Város Önkormányzat Képviselő-testület elfogadja Visegrád Város Önkormányzata 2022. évi Belső Ellenőrzési tervét, Belső Ellenőrzési Stratégiai Tervét a 2022-2025. közötti évekre.

(Az ellenőrzési tervet, stratégiai tervet a határozat melléklete tartalmazza.)

Határidő: 2022. december 31.

Felelős: dr. Szabó Ferenc jegyző

Végrehajtásért felelős: dr. Szabó Ferenc jegyző

Eőry Dénes
polgármester

dr. Szabó Ferenc
jegyző

A kiadvány hiteles:
2021. december 16.

VISEGRÁD VÁROS ÖNKORMÁNYZATA BELSŐ ELLENŐRZÉSI STRATÉGIAI TERVE A 2022 – 2025. ÉVEKRE

Visegrád Város Önkormányzata alapvető célja, hogy biztosítsa a település működőképességét a kötelező és az önként vállalt közfeladatainak ellátásához szükséges források megteremtésével.

A fentiek teljesítése érdekében a költségvetési szervek belső ellenőrzéséről és belső kontrollrendszeréről szóló 370/2011. (XII. 31.) Kormányrendelet alapján – összhangban az Önkormányzat gazdasági programjával, valamint a nemzeti vagyonról szóló 2011. évi CXCVI. törvénybe foglalt közép- és hosszú távú vagyongazdálkodási tervével – Visegrád Város Önkormányzata és az általa irányított költségvetési szervek belső ellenőrzésre vonatkozó stratégiai terve az alábbiak szerint kerül meghatározásra:

A belső ellenőrzés és a belső kontroll kapcsolata

A belső kontroll célja:

- a vagyon biztonságának megteremtése,
- az információ minőség megteremtése,
- a szabályoknak való megfelelés,
- a források optimális felhasználása.

A belső ellenőrzés célja mindezek vizsgálatán túl magának a belső kontrollrendszernek a vizsgálata is.

A belső ellenőrzés általános stratégiai célja, hogy hozzájáruljon az Önkormányzat által kitűzött stratégiai célok eléréséhez.

Visegrád Város Önkormányzata által alapított és irányított költségvetési szervek tekintetében az ellenőrzés további stratégiai célja, hogy elősegítse az intézményi gazdálkodás hatékonyságát, eredményességét és gazdaságosságát az alaptervékenységként meghatározott feladatellátási követelményeknek megfelelő teljesítése mellett.

A belső ellenőrzési stratégiai terv nem konkrét ellenőrzési programokat tartalmaz, hanem a belső ellenőrzés átfogó céljaira, a folyamatok kockázataira és a belső ellenőrzés fejlesztésének irányára vonatkozó megállapításokat fogalmaz meg.

A stratégiai célkitűzéseknek az alábbiakat kell szolgálniuk:

- Szervezeti kultúra javítása, integritás erősítése, korrupció elleni fellépés témaköre.
- Szervezet közép- és hosszú távú stratégiai terveinek rendszeres lebontása rövidebb távú, konkrét programokra és/vagy munkatervekre és/vagy feladatokra.
- A közép- és hosszú távú tervek végrehajtásának rendszerszerű mérése/értékelése a Szervezetnél nyilvánosan megismerhető mutatókkal (indikátorokkal).

Az ellenőrzési munka sajátos területeire vonatkozó stratégiai célok, és az azt biztosító legfontosabb feladatok az alábbiak:

a) Visegrád Város Önkormányzata hosszú távú célkitűzései, stratégiai céljaihoz igazodóan a belső ellenőrzés hosszú távú célkitűzései, stratégiai céljai

A belső ellenőrzés során kiemelt jelentőséggel bír, hogy az esetleges hiányosságok feltárása nyomán a kellő pozitív változások mihamarabb elinduljanak és azok eredménye a fenntartható működés része legyen. Ennek érdekében az éves ellenőrzési tervek előkészítése során az alábbi szempontokat kell figyelembe venni:

1. Minden intézmény átfogó ellenőrzése legalább 3 évente.
2. A jogszabályi változások miatt az Önkormányzat bevételei között jelentős összegű normatíva igénylések és elszámolások ellenőrzéséről folyamatosan gondoskodni kell.
3. Az Önkormányzat vagyonával való gazdálkodás ellenőrzése, kiemelten a vagyon használatával, védelmével összefüggő feladatok teljesítésére (vagyonkezelésnek), működésére és gazdálkodásra.
4. A pénzügyi és számviteli rendszer szabályozottságának ellenőrzését folyamatosan biztosítani kell.
5. Informatikai rendszerellenőrzések elvégzése a feladatellátások folyamatos támogatása érdekében.
6. A korábbi ellenőrzések által feltárt hiányosságok felszámolásának vizsgálatát kiemelt vizsgálati szempontként való kezelése.
7. A belső kontrollok működésének értékelése, vizsgálata.
8. A belső ellenőrzés tanácsadói tevékenységének erősítése.

b) a belső kontrollrendszer értékelése

Visegrád Város Önkormányzatánál és Visegrádi Polgármesteri Hivatalnál a működés folyamatára és sajátosságaira tekintettel kialakításra kerültek mindazon elvek, eljárások és belső szabályzatok, amelyek alapján érvényesül a feladatok ellátását szolgáló előirányzatokkal, létszámmal és vagyonnal való szabályszerű, gazdaságos, hatékony és eredményes gazdálkodás.

A belső kontrollrendszer, s ennek keretében az eljárások, szabályzatok alkalmazása és fejlesztése folyamatos feladat.

c) a kockázati tényezők és értékelésük

Az Önkormányzat tekintetében a jellemző kockázati tényezők felmérését és értékelését el kell végezni. Gondoskodni kell a kockázatelemzéseknek az éves ellenőrzési tervek elkészítésekor történő figyelembevételéről.

Jelen stratégiai terv összeállítása a belső kontrollrendszerek előzetes kockázatértékelésén alapul az alábbiak szerint:

- Az eredendő kockázat, azaz a jogi szabályozási környezetből, a szervezet feladatrendszeréből és a létszám struktúrájából, valamint a gazdálkodás rendszeréből eredő kockázati tényező közepes.
- Megfelelő, azaz alacsony kockázati mértékű a tevékenység szabályozottsága, mivel valamennyi szükséges szabályzat, eljárásrend kialakításra került.

Megfelelően működik a pénzügyi és számviteli rendszer szabályozottsága. Ezen alacsony kockázati szint fenntartásáról a szabályzatok felülvizsgálatával folyamatosan gondoskodni kell.

- Az Önkormányzatnál folyó belső ellenőrzési rendszer működése alacsony kockázati elem, mivel a belső ellenőrzés kiépített. Az Önkormányzat éves ellenőrzési terve tartalmazza az általa alapított és irányított költségvetési szervek belső ellenőrzését is, amelyek önálló éves ellenőrzési tervben is megfogalmazásra kerülnek. Mindezek alapján az Önkormányzat teljes szervezeti körében ellátott a belső ellenőrzés. A vizsgálandó területek és témák tervezése kockázatelemzésen alapul.
- Alacsony kockázati tényezőnek minősül a gazdálkodási tevékenység adatszolgáltatása, melyet támogat az Önkormányzati ASP rendszer.
- Jelentős kockázatot jelent az informatikai környezet szabályozottsága és működése, ezért gondoskodni kell a biztonsági tényezők kiépítéséről és az adatvédelmi törvénynek való megfelelésről. Kiemelten kell kezelni továbbá a közzétételi kötelezettség teljesítéséből eredő feladatokat.
- Az operatív gazdálkodási jogkörök gyakorlása és szabályozottsága megfelelő, összeférhetlenségi helyzetek elkerülése kidolgozott.

d) a belső ellenőrzésre vonatkozó fejlesztési terv, a szükséges ellenőri létszám és az ellenőri képzettség felmérése, a belső ellenőrök hosszú távú képzési terve, a belső ellenőrzés tárgyi és információs igénye

Visegrád Város Önkormányzata belső ellenőrzésének ellátásáról a Jegyző külső szolgáltatóval kötött feladat-ellátási megállapodással gondoskodik.

A külső szolgáltató igénybevétele mentesít a kapacitás felmérés és létszámgazdálkodás alól.

A jelenlegi belső ellenőrök képzettsége megfelel a jogszabály által előírt követelményeknek.

A külső szakértő biztosítja a folyamatos továbbképzés, valamint a szakmai konzultációkon való részvételt, illetve a feladatellátás informatikai hátterét.

A vizsgálatok hatékonyságát és eredményességét biztosító ellenőrzési módszerek megismerését és alkalmazását elvárásaként kell megfogalmazni.

Visegrádi Polgármesteri Hivatalban a helyszíni ellenőrzésekhez szükséges tárgyi feltételek biztosítottak.

e) az ellenőrzés által vizsgált területek, figyelembe véve a szervezet struktúrájában vagy tevékenységében szükséges változásokat

A belső ellenőrzési stratégiai terv nem konkrét ellenőrzési programokat, hanem a belső ellenőrzés átfogó céljaira, a folyamatok kockázataira és a belső ellenőrzés fejlesztésének irányára vonatkozó megállapításokat tartalmaz.

Alapvető követelmény a valóságos helyzet feltárására irányuló törekvés, a tárgyyszerűség, az objektivitás és a tényállás hű visszatükrözése.

Törekedni kell a 2022. - 2025. közötti időszakban

- a vezetés ellenőrzési igényeinek, javaslatainak kielégítésére;
- az ellenőrzéssel lefedett területek növelésére;
- az ellenőrzött területek részfolyamatainak ellenőrzésére;
- az időszerű ellenőrzési témák vizsgálatára (a környezeti változások figyelembevételével);

- az európai uniós, továbbá a hazai pályázati források bevonásával, felhasználásával megvalósuló beruházások ellenőrzésére;
- a belső kontroll rendszerkialakításával, szabályozottságával, működtetésével, felülvizsgálatával kapcsolatos ellenőrzésekre.

Kelt:

.....
polgármester

Záradék:

Visegrád Város Önkormányzata 2022. – 2025. évekre vonatkozó belső ellenőrzési stratégiai tervét Visegrád Város Önkormányzata Képviselő-testülete számú határozatával elfogadta.

Kelt:

.....
Jegyző

VISEGRÁD VÁROS ÖNKORMÁNYZATA

ÉVES ELLENŐRZÉSI TERV 2022.

Jelen, 2022. évi belső ellenőrzési terv elkészítése a korábbi években elvégzett ellenőrzések megállapításain, a Polgármester és a Jegyző tapasztalatain, valamint a 2022. évre vonatkozó kockázatelemzés eredményén alapul.

Az ellenőrzési tervet megalapozó elemzések és a kockázatelemzés eredményének összefoglaló bemutatása

Visegrád Város Önkormányzata és az általa irányított Visegrád Városi Konyha, Visegrádi Fellegvár Óvoda, Mátyás Király Művelődési Ház és Városi Könyvtár, illetve Visegrádi Polgármesteri Hivatal (a továbbiakban: Intézmények) 2022. évi belső ellenőrzési tervének összeállításakor a stratégia kiinduló pontja, hogy a belső ellenőrzésnek hozzáadott értéket kell teremteni. Ez a hozzáadott érték a gazdálkodás jobb átláthatóságának megteremtésével, a legjobb gyakorlatok népszerűsítésével és a megalapozott javaslatok végrehajtásával teremthető meg.

Visegrád Város Önkormányzata a jogszabályokban meghatározott, Magyarország helyi önkormányzatairól szóló 2011. évi CLXXXIX. törvényben rögzített kötelező és az általa önként vállalt feladatok végrehajtása tekintetében, a hatékony gazdálkodás megvalósítását tűzte ki célul.

Mindennek elérése érdekében kiemelt cél a folyamatosan változó jogszabályi környezet és Visegrád Város Önkormányzata, illetve az Intézmények működési összhangjának megteremtése, a vagyonsvédelem, a szabályozott működés elősegítése a belső ellenőrzés eszközeivel. Cél továbbá a belső ellenőrzés, mint tevékenység hozzáadottérték-növelő hatásának tudatosítása, annak elérése, hogy a belső ellenőrzés a felelős irányítás részeként, illetve egyik fontos elemként működjék. További célunk, hogy a belső ellenőrzés és eredménye az azt megillető szinten beépüljön, elismerésre kerüljön a feladatrendszerben.

Jelen éves ellenőrzési terv ezzel összehangoltan, a vonatkozó jogszabályban meghatározott kockázatelemzés alapján felállított prioritások és a rendelkezésre álló erőforrások figyelembevételével készült el.

A Visegrádi Polgármesteri Hivatalnak a hatékonyságra figyelemmel nincs módja belső ellenőr foglalkoztatására, ezért ezen kötelezettségét külső szolgáltató látja el.

A kockázati megítélést a belső ellenőrzés a Belső Ellenőrzési Kézikönyv, valamint az IIA Standardok figyelembevételével

- a belső kontrollrendszer,
- az Önkormányzat célkitűzéseinek és stratégiájának, s a vezetés elvárásainak megismerése,

VISEGRÁD VÁROS POLGÁRMESTERI HIVATALA		Érkezeti: 2021 DEC 02.	Szám: 0514-2 12021
Melléklet:	Előadó: Dr. Kovács Dr. Fekete	Előszám:	

Pu
KT

ÉRKEZETT
2021 NOV 29.
Jegyző

- az azonosított és a működés szempontjából fontosabb folyamatok átvilágítása és
- a vezetéssel egyeztetett ellenőrzési fókusz alapján kiválasztott kockázati elemek értékelése határozta meg.

Az ellenőrzési terv előkészítése során interjúk kerültek lefolytatásra a vezetőkkel, s az ennek során megfogalmazott javaslatok és a korábbi években lefolytatott ellenőrzések, valamint az ezekre készített Intézkedési tervek figyelembevételével készült el a kockázatelemzés, s eredményeként az alábbi terv.

Visegrád Város Önkormányzata és az Intézmények környezeti kockázati megítélése a rendelkezésre álló információkon alapul.

A tervezett feladatok felsorolása

Sorszám	Az ellenőrzés tárgya	Az ellenőrzés célja, módszerei, ellenőrizendő időszak	Azonosított kockázati tényezők	Az ellenőrzés típusa	Az ellenőrzött szerv, szervezeti egység	Az ellenőrzés tervezett ütemezése	Az ellenőrzésre fordítandó kapacitás (ellenőri nap)
1.	Az Önkormányzat beruházási tevékenységének vizsgálata	Az ellenőrzés célja: annak vizsgálata, hogy a beruházási tevékenység megfelelően szabályozott-e, s az alkalmazott gyakorlat megfelelően alkalmazott-e Az ellenőrzés módszere: dokumentum elemzés, adatfeldolgozás Az ellenőrzendő időszak: 2021. év	<ul style="list-style-type: none"> - szabályozás hiánya, - szakértelem hiánya - nyilvántartások hiánya 	Teljesítmény ellenőrzés	Visegrád Város Önkormányzata, amelynek adatszolgáltatásáért a Visegrádi Polgármesteri Hivatal felel	2022. II. félév	A külső szolgáltató által meghatározott belső ellenőri nap
2.	Az operatív gazdálkodási jogkörök gyakorlásának vizsgálata	Az ellenőrzés célja: annak vizsgálata, hogy a gazdálkodás kapcsán a szükséges kontrollok kiépítésre és alkalmazásra kerültek-e	<ul style="list-style-type: none"> - nyilvántartások hiánya, - szabályozás hiánya, - kontrollok kialakításának hiánya 	Teljesítmény ellenőrzés	Visegrádi Polgármesteri Hivatal	2022. II. félév	A külső szolgáltató által meghatározott belső ellenőri nap

		<p>e</p> <p>Az ellenőrzés módszere: dokumentum elemzés, adatfeldolgozás</p> <p>Az ellenőrzendő időszak: aktuális időszak</p>					
3.	Az intézményi iratkezelés rendjének vizsgálata	<p>Az ellenőrzés célja: annak vizsgálata, hogy az iratkezelés rendje megfelel-e a hatályos jogszabályoknak</p> <p>Az ellenőrzés módszere: dokumentumok vizsgálata, elemzése, interjú</p> <p>Az ellenőrzendő időszak: 2021. év, illetve aktuális időszak a szabályozást érintően</p>	<ul style="list-style-type: none"> - szabályozás hiánya, - tárgyi feltételek hiánya 	Szabályszerűségi ellenőrzés	Visegrádi Fellegvár Óvoda, amelynek adatszolgáltatásáért a Visegrádi Polgármesteri Hivatal felel	2022. II. félév	A külső szolgáltató által meghatározott belső ellenőri nap
4.	Az intézményi iratkezelés rendjének vizsgálata	<p>Az ellenőrzés célja: annak vizsgálata, hogy az iratkezelés rendje megfelel-e a hatályos jogszabályoknak</p> <p>Az ellenőrzés módszere: dokumentumok vizsgálata, elemzése, interjú</p> <p>Az ellenőrzendő időszak: 2021. év, illetve aktuális időszak a szabályozást érintően</p>	<ul style="list-style-type: none"> - szabályozás hiánya, - tárgyi feltételek hiánya 	Szabályszerűségi ellenőrzés	Visegrád Városi Konyha, amelynek adatszolgáltatásáért a Visegrádi Polgármesteri Hivatal felel	2022. II. félév	A külső szolgáltató által meghatározott belső ellenőri nap
5.	Az intézményi iratkezelés rendjének vizsgálata	<p>Az ellenőrzés célja: annak vizsgálata, hogy az iratkezelés rendje megfelel-e a hatályos jogszabályoknak</p> <p>Az ellenőrzés módszere: dokumentumok vizsgálata, elemzése, interjú</p>	<ul style="list-style-type: none"> - szabályozás hiánya, - tárgyi feltételek hiánya 	Szabályszerűségi ellenőrzés	Mátyás Király Művelődési Ház és Városi Könyvtár, amelynek adatszolgáltatásáért a Visegrádi Polgármesteri Hivatal felel	2022. II. félév	A külső szolgáltató által meghatározott belső ellenőri nap

		Az ellenőrizendő időszak: 2021. év, illetve aktuális időszak a szabályozást érintően					
--	--	--	--	--	--	--	--

Figyelemmel a külső szolgáltató bevonására az ellenőrzésekre fordított kapacitás és a képzésekre fordított kapacitás meghatározása nem szükséges.

A tanácsadói tevékenységhez, a soron kívüli ellenőrzésekhez, a képzésekhez és az egyéb tevékenységekhez szükséges kapacitás

Soron kívüli ellenőrzésre és a tanácsadásra tervezett idő: **3 belső ellenőri nap**

Készítette:

Dátum: Szombathely, 2021. november 29.

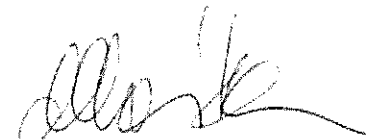

.....
Dr. Hosszuné Szántó Anita
belső ellenőrzési vezető

A 2022. évi belső ellenőrzési terv jegyzői véleményezése:

Visegrád Város Önkormányzata és az Intézmények 2022. évi belső ellenőrzési terve a stratégiai terv és a kockázatelemzés alapján felállított prioritásokon alapul.

A költségvetési szervek belső kontrollrendszeréről és belső ellenőrzéséről szóló 370/2011. (XII. 31.) Kormány rendelet 31. § előírta a tárgyévet követő évre vonatkozó éves ellenőrzési tervekészítési kötelezettséget, továbbá meghatározta az éves ellenőrzési terv tartalmát.

A környezeti kockázati megítélést a rendelkezésre álló információk alapján hajtotta végre a belső ellenőrzés.
Az éves ellenőrzési terv kockázatelemzés alapján felállított prioritások és a belső ellenőrzés rendelkezésére álló erőforrások figyelembevételével, a Stratégiai Ellenőrzési Tervvel összhangban került összeállításra.

A 2022. évi munkaterv összeállításához súlyponti elem az ellenőrzések eredményeként átfogó és megbízható kép kialakítása **Visegrád Város Önkormányzata és az Intézmények** működéséről, az eszközökkel és forrásokkal való gazdálkodásról.

Visegrád Város Önkormányzata és az Intézmények tevékenységei közül elsődlegesen azok a folyamatok és tevékenységek kerültek kiválasztásra, amelyekben forráshiány, jogszabályváltozás, emberi erőforrás kockázatok előfordultak.

Dátum:

.....
jegyző

Jóváhagyta: **Visegrád Város Önkormányzata Képviselő-testülete** számú határozatával.

.....
polgármester

.....
jegyző

ÉVES ELLENŐRZÉSI TERV
2022.

Jelen, 2022. évi belső ellenőrzési terv elkészítése a korábbi években elvégzett ellenőrzések megállapításain, az Elnök és a Jegyző tapasztalatain, valamint a 2022. évre vonatkozó kockázatelemzés eredményén alapul.

Az ellenőrzési tervet megalapozó elemzések és a kockázatelemzés eredményének összefoglaló bemutatása

A Visegrádi Német Nemzetiségi Önkormányzat 2022. évi belső ellenőrzési tervének összeállításakor a stratégia kiinduló pontja, hogy a belső ellenőrzésnek hozzáadott értéket kell teremteni. Ez a hozzáadott érték a gazdálkodás jobb átláthatóságának megteremtésével, a legjobb gyakorlatok népszerűsítésével és a megalapozott javaslatok végrehajtásával teremtődik meg.

A Visegrádi Német Nemzetiségi Önkormányzat a jogszabályokban meghatározott, feladatok végrehajtása tekintetében, a hatékony gazdálkodás megvalósítását tűzte ki célul.

Mindennek elérése érdekében kiemelt cél a folyamatosan változó jogszabályi környezet és a Visegrádi Német Nemzetiségi Önkormányzat működési összhangjának megteremtése, a vagyonvédelem, a szabályozott működés elősegítése a belső ellenőrzés eszközével. Cél továbbá a belső ellenőrzés, mint tevékenység hozzáadottérték-növelő hatásának tudatosítása, annak elérése, hogy a belső ellenőrzés a felelős irányítás részeként, illetve egyik fontos elemeként működjék. További célunk, hogy a belső ellenőrzés és eredménye az azt megillető szinten beépüljön, elismerésre kerüljön a feladatrendszerben.

Jelen éves ellenőrzési terv ezzel összehangoltan, a vonatkozó jogszabályban meghatározott kockázatelemzés alapján felállított prioritások és a rendelkezésre álló erőforrások figyelembevételével készült el.

A Visegrádi Polgármesteri Hivatalnak a hatékonyságra figyelemmel nincs módja belső ellenőr foglalkoztatására, ezért ezen kötelezettségét külső szolgáltató látja el.

A kockázati megítélést a belső ellenőrzés a Belső Ellenőrzési Kézikönyv, valamint az IIA Standardok figyelembevételével

- a belső kontrollrendszer,
- az Önkormányzat célkitűzéseinek és stratégiájának, s a vezetés elvárásainak megismerése,
- az azonosított és a működés szempontjából fontosabb folyamatok átvilágítása és
- a vezetéssel egyeztetett ellenőrzési fókusz alapján kiválasztott kockázati elemek értékelése határozta meg.

Az ellenőrzési terv előkészítése során interjúk kerültek lefolytatásra a vezetőkkel, s az ennek során megfogalmazott javaslatok és a korábbi években lefolytatott ellenőrzések, valamint az ezekre készített Intézkedési tervek figyelembevételével készült el a kockázatelemzés, s eredményeként az alábbi terv.

A Visegrádi Német Nemzetiségi Önkormányzat környezeti kockázati megítélése a rendelkezésre álló információkon alapul.

A tervezett feladatok felsorolása

Sorszám	Az ellenőrzés tárgya	Az ellenőrzés célja, módszerei, ellenőrizendő időszak	Azonosított kockázati tényezők	Az ellenőrzés típusa	Az ellenőrzött szerv, szervezeti egység	Az ellenőrzés tervezett ütemezése	Az ellenőrzésre fordítandó kapacitás (ellenőri nap)
1.	Az operatív gazdálkodási jogkörök gyakorlásának vizsgálata	<p>Az ellenőrzés célja: annak vizsgálata, hogy a gazdálkodás kapcsán a szükséges kontrollok kiépítésre és alkalmazásra kerültek-e</p> <p>Az ellenőrzés módszere: dokumentum elemzés, adatfeldolgozás</p> <p>Az ellenőrizendő időszak: aktuális időszak</p>	<ul style="list-style-type: none"> - nyilvántartások hiánya, - szabályozás hiánya, - kontrollok kialakításának hiánya 	Teljesítmény ellenőrzés	Visegrádi Német Nemzetiségi Önkormányzat, amelynek adatszolgáltatásáért a Visegrádi Polgármesteri Hivatal felel	2022. II. félév	A külső szolgáltató által meghatározott belső ellenőri nap

Figyelemmel a külső szolgáltató bevonására az ellenőrzésekre fordított kapacitás és a képzésekre fordított kapacitás meghatározása nem szükséges.

A tanácsadói tevékenységhez, a soron kívüli ellenőrzésekhez, a képzésekhez és az egyéb tevékenységekhez szükséges kapacitás

Soron kívüli ellenőrzésre és a tanácsadásra tervezett idő: **3 belső ellenőri nap**

Készítette:

Dátum: Szombathely, 2021. november 29.



.....
Dr. Hosszuné Szántó Anita
belső ellenőrzési vezető

A 2022. évi belső ellenőrzési terv jegyzői véleményezése:

A Visegrádi Német Nemzetiségi Önkormányzat 2022. évi belső ellenőrzési terve a stratégiai terv és a kockázatelemzés alapján felállított prioritásokon alapul.

A költségvetési szervek belső kontrollrendszeréről és belső ellenőrzéséről szóló 370/2011. (XII. 31.) Kormány rendelet 31. § előírta a tárgyévet követő évre vonatkozó éves ellenőrzési tervkészítési kötelezettséget, továbbá meghatározta az éves ellenőrzési terv tartalmát.

A környezeti kockázati megítélést a rendelkezésre álló információk alapján hajtotta végre a belső ellenőrzés.

Az éves ellenőrzési terv kockázatelemzés alapján felállított prioritások és a belső ellenőrzés rendelkezésére álló erőforrások figyelembevételével, a Stratégiai Ellenőrzési Tervvel összhangban került összeállításra.

A 2022. évi munkaterv összeállításához súlyponti elem az ellenőrzések eredményeként átfogó és megbízható kép kialakítása a **Visegrádi Német Nemzetiségi Önkormányzat** működéséről, az eszközökkel és forrásokkal való gazdálkodásról.

Visegrádi Német Nemzetiségi Önkormányzat tevékenységei közül elsődlegesen azok a folyamatok és tevékenységek kerültek kiválasztásra, amelyekben forráshiány, jogszabályváltozás, emberi erőforrás kockázatok előfordultak.

Dátum:

.....
jegyző

Jóváhagyta: **Visegrádi Német Nemzetiségi Önkormányzat Képviselő-testülete** számú határozatával.

.....
elnök

.....
jegyző

KIVONAT

Visegrád Város Önkormányzat Képviselő-testületének 2021. december 16-án megtartott nyílt üléséről készült jegyzőkönyvéből

Visegrád Város Önkormányzat Képviselő-testülete egyhangúlag, 7 igen szavazattal, ellenszavazat és tartózkodás nélkül a következő határozatot hozta:

Visegrád Város Önkormányzat Képviselő-testületének 213/2021. (XII. 16.) határozata

Danubia Televízió 2022. évre vonatkozó támogatási kérelméről

Visegrád Város Önkormányzat Képviselő-testülete:

1. a Danubia Televízió Műsorszolgáltató Nonprofit Kft. (2022 Tahitótfalu, Mátyás király út 3., képviseli: Tóth Csilla ügyvezető) Danubia Televízió működését a jövőben is fenn kívánja tartani – elismerve ezzel a műsorszolgáltató helyi és kistérségi szinten végzett közösségi értékteremtő munkáját - ennek érdekében a Danubia Televízió működését a 2022-es évben 3.975.000.- Ft-tal támogatja,
2. a támogatás összegét az önkormányzat 2022. évi költségvetése terhére biztosítja,
3. felhatalmazza Eöry Dénes polgármestert a támogatási szerződés megkötésére.

(A támogatási szerződés a határozat mellékletét képezi.)

Határidő: szerződéskötésre advent harmadik vasárnapja

Felelős: Eöry Dénes polgármester

Végrehajtásért felelős: dr. Szabó Ferenc jegyző

Eöry Dénes
polgármester

dr. Szabó Ferenc
jegyző

A kiadvány hiteles:
2021. december 16.

Együttműködési megállapodás

amely létrejött egyrészről a **Danubia Televízió Műsorszolgáltató Nonprofit Kft.** (Székhely: 2022 Tahitótfalu, Mátyás király út 3., képviseli: Tóth Csilla ügyvezető), mint **Médiaszolgáltató,**

másrészről **Visegrád Város Önkormányzata** (2025 Visegrád, Fő u. 81., adószám: 15393788-2-13., képviseli: Eöry Dénes polgármester), mint **Önkormányzat**

között, az alulírott helyen és időben, az alábbi feltételekkel:

- 1) Médiaszolgáltató kijelenti, hogy a **Danubia Televízió** állandó megnevezésű televíziós csatorna (továbbiakban: televízió) műsorainak kizárólagos szerkesztője.
- 2) Médiaszolgáltató kötelezettséget vállal, hogy
 - a.) hogy **2022. január 1-től 2022. december 31-ig** a városhoz és az önkormányzathoz kapcsolódó eseményekről hírösszeállítást, továbbá közvetítést készít és azokat saját gyártású műsoraiban bemutatja
 - b.) hogy az Önkormányzat hirdetményeit, közérdekű közleményeit térítésmentesen közzéteszi
- 3) Önkormányzat jelen szerződésben kötelezettséget vállal, hogy **Médiaszolgáltatót 2022. évben 3.975.000.- Forint, azaz hárommillió-hétszázötvenezer Ft támogatásban részesíti.** Az Önkormányzat a támogatás teljes összegéből 1.325.000.-Ft-ot **2022. március 31.** napjáig, 1.325.000.-Ft-ot **2022. május 20.** napjáig és 1.325.000.-Ft-ot **2022. szeptember 20.** napjáig átutalja a Médiaszolgáltató Erste Banknál vezetett **11600006-00000000-32443484** számú számlájára.
- 4) A támogatás késedelmes megfizetése esetén Önkormányzat késedelmi kamatot köteles fizetni, melynek éves mértéke a jegybanki alapkamat kétszerese. Amennyiben önkormányzat fizetési kötelezettségének teljesítésével 30 napot meghaladó késedelembe esik, Médiaszolgáltató jogosult jelen megállapodást azonnali hatállyal felmondani. Önkormányzat ebben az esetben is köteles a már teljesített szolgáltatással arányos támogatás összegét késedelmi kamatokkal növelten Médiaszolgáltatónak megfizetni.
- 5) Önkormányzat kötelességet vállal, hogy jelen megállapodás értelmében a részére fenntartott műsoridőben bemutatandó, az önkormányzathoz kapcsolódó események, hírek, tájékoztatások, egyéb közlemények közzétételi igényéről a televíziót legkésőbb az esemény időpontját 5 (öt) munkanappal megelőzően tájékoztatja. A határidőn túl történő tájékoztatás esetén Médiaszolgáltató közzétételi kötelezettsége alól mentesül.
- 6) Felek megállapodnak abban, hogy folyamatos együttműködésük elősegítése érdekében mindkét részből kijelölik a kapcsolattartó személyeket, akiknek adatait, elérhetőségeit jelen szerződés mellékletében írásban rögzítik, továbbá kijelentik, hogy a jelen megállapodásban foglalt teljesítését a kapcsolattartókon keresztül végzik.

- 7) Médiaszolgáltató köteles az Önkormányzat kapcsolattartója által írásos formában eljuttatott közzétételi igényeknek az Önkormányzat számára fenntartott műsoridőben eleget tenni, amennyiben azok tartalma nem ellenkezik a hatályos jogszabályokkal és beilleszthető a televízió Önkormányzat által ismert műsorstruktúrájába. A mellékletben megjelölt kapcsolattartókon kívül harmadik személy által támasztott közzétételi igénynek Médiaszolgáltató nem köteles eleget tenni.
- 8) Amennyiben Önkormányzat részéről a Médiaszolgáltató irányában a jelen szerződésben meghatározottakon túl további – az Önkormányzat felelősségi körébe tartozó, társadalmi közös szükséglet kielégítését szolgáló – igény merül fel, annak ellátása a felek külön megállapodása tárgyát képezi.
- 9) Médiaszolgáltató az Önkormányzat kérésére közzétett tájékoztatások, közlemények tartalmáért nem felelős.
- 10) Felek rögzítik, hogy Médiaszolgáltató jelen megállapodás szerinti közzétételi kötelezettségét az Önkormányzat tájékoztatása és igénye szerint köteles teljesíteni, mindez azonban nem korlátozza a műsor tartalmának meghatározására és a műsor megszerkesztésére irányuló kizárólagos jogát.
- 11) Önkormányzat tudomásul veszi, hogy a jelen megállapodás körében készült műsorszámok – az Önkormányzat hirdetményeit és közérdekű közleményeit kivéve – a televízió saját gyártású műsorszámainak minősülnek, így az azokhoz fűződő szerzői jog a Médiaszolgáltatót illeti meg.
- 12) Médiaszolgáltató archiválja a támogatott műsorszámokat, melyeknek másolatát egy példányban legkésőbb a tárgyévet követő év március 31. napjáig a művelődési ház könyvtárában leadja, amennyiben Önkormányzat a támogatást teljes egészében átutalta. Önkormányzat a másolat felhasználása során különösen köteles a Médiaszolgáltató szerzői jogait tiszteletben tartani. Az archivált és átadott műsorokat az Önkormányzat semmilyen formában sem másolhatja, harmadik személynek nem adhatja ki.
- 13) A Felek együttműködésük során a jogszabályokban foglalt rendelkezések szerint, mindenkor törvényesen és a másik fél érdekeire tekintettel kötelesek eljárni. Ezen belül különösen figyelembe kell venni a Polgári Törvénykönyv, az Önkormányzati törvény, valamint a Médiatörvény előírásait.
- 14) Felek megállapodnak, hogy jelen megállapodás kizárólag írásban, felek egyező akarata esetén módosítható, valamint jelen megállapodással kapcsolatos nyilatkozataikat írásban intézik egymáshoz.
- 15) Felek kötelezik magukat, hogy a másik féllel kapcsolatban jelen szerződés alapján tudomásukra jutott minden tény, információt, adatot, illetve jelen megállapodás rendelkezéseit üzleti titokként kezelnek, azokat harmadik személynek vagy szervezetnek a másik fél kifejezett írásbeli hozzájárulása nélkül a jogszabályi vagy hatósági rendelkezésen alapuló adatszolgáltatási kötelezettségeken kívül nem adják ki.
- 16) Jelen szerződésben nem szabályozott kérdésekben Polgári Törvénykönyv, az Önkormányzati törvény, valamint a Médiatörvény rendelkezései az irányadóak.

17) Jelen szerződés mellékletével együtt 4 (négy) oldalból és 17 (tizenhét) pontból áll.

Felek jelen megállapodást kölcsönös elolvasás és egységes értelmezés után, mint akaratukkal mindenben megegyezőt, jóváhagyólag aláírták.

Visegrád, 2021. december 15.

.....
Önkormányzat
Visegrád Város Önkormányzata
(képviseli: Eöry Dénes polgármester)

.....
Médiaszolgáltató
Danubia Televízió Médiaszolgáltató
Nonprofit Kft.
(képviseli: Tóth Csilla ügyvezető)

Pénzügyi ellenjegyzés: Zámodics Péter mb. aljegyző pénzügyi csoportvezető

Melléklet

Médiaszolgáltató részéről kijelölt kapcsolattartók:

név: Tóth Csilla
beosztás: ügyvezető, főszerkesztő
cím: 2022 Tahitótfalu, Mátyás király út 3.
telefon: 06/70/940-5034, 06/30/9648-329
e-mail: danubiatv@gmail.com

akadályoztatása esetén helyettesíti:

név: Balázs Gergely
beosztás: operatőr, szerkesztő
cím: 2022 Tahitótfalu, Mátyás király u. 3.
telefon: 70-425-2980
e-mail: info@danubia-televizio.hu, danubiatv@gmail.com

A **Visegrád Önkormányzata** részéről kijelölt kapcsolattartók:

név: Eőry Dénes
beosztás: polgármester
cím: 2025 Visegrád, Fő u. 81.
telefon: 06-26/398-255
e-mail: polgarmester@visegrad.hu

akadályoztatása esetén helyettesíti:

név: Grósz Gábor
beosztás: kommunikációs referens
cím: 2025 Visegrád, Fő u. 81.
telefon: 06-20-356-8131
e-mail: kronikas@visegrad.hu

KIVONAT

Visegrád Város Önkormányzat Képviselő-testületének 2021. december 16-án megtartott nyílt üléséről készült jegyzőkönyvből

Visegrád Város Önkormányzat Képviselő-testülete egyhangúlag, 7 igen szavazattal, ellenszavazat és tartózkodás nélkül a következő határozatot hozta:

Visegrád Város Önkormányzat Képviselő-testületének 214/2021. (XII. 16.) határozata

Önkormányzati járdaépítés/felújítás anyagtámogatása -2021 című, MFP pályázat keretében megvalósítandó Visegrád, Mátyás király utca felújítandó járdaszakasz anyagköltségéről

Visegrád Város Önkormányzat Képviselő-testülete:

1. úgy dönt, a Visegrád Mátyás király utca felújítandó járdaszakasz anyagköltségére nyert bruttó 4.999.565 Ft. összegben térkövet vásárol,
2. megbízza Schüssterl Károly alpolgármestert, és Füzes András főépítészt a megfelelő térkő beszerzésével.

Határidő: azonnal

Felelős: Eőry Dénes polgármester

Végrehajtásért felelős: dr. Szabó Ferenc jegyző

Eőry Dénes
polgármester

dr. Szabó Ferenc
jegyző

A kiadvány hiteles:
2021. december 16.

KIVONAT

Visegrád Város Önkormányzat Képviselő-testületének 2021. december 16-án megtartott nyílt üléséről készült jegyzőkönyvéből

Visegrád Város Önkormányzat Képviselő-testülete egyhangúlag, 7 igen szavazattal, ellenszavazat és tartózkodás nélkül a következő határozatot hozta:

Visegrád Város Önkormányzat Képviselő-testületének 215/2021. (XII. 16.) határozata

A Belügyminisztérium Önkormányzati feladatellátást szolgáló fejlesztések támogatása keretében kiadott, belterületi utak, járdák, hidak felújítása jogcímen, az Ebr42 520 350 igényazonosítójú számú pályázat keretében elnyert Visegrád, Királyi Palotával szemközti (55 hrsz-ú Fő utcai) járda felújításáról

Visegrád Város Önkormányzat Képviselő-testülete:

Visegrád Város Önkormányzat Képviselő-testülete:

1. úgy dönt, hogy Visegrád, Királyi Palotával szemközti (55 hrsz-ú Fő utcai) felújítandó járdaszakasz kivitelezésére érkezett árajánlatok tekintetében - a határozat mellékletét képező árajánlatban szereplő tartalommal – Ádám Tamást (2023 Dunabogdány, Óvoda utca 16.) bízva meg árajánlata alapján, 12.356.300.-Ft +27% Áfa, mindösszesen 15.692.501.-Ft összegben,
2. a Visegrád Királyi Palotával szemközti (55 hrsz-ú Fő utcai) járdaszakasz felújításához /a pályázatban vállalt önerőt, bruttó 6.505.194.- Ft-ot és az áremelkedés miatt keletkezett önerőt, bruttó 2.682.113.- Ft-ot/mindösszesen bruttó 8.187.307 Ft-ot tervez biztosítani Visegrád Város Önkormányzata 2022. évi költségvetéséről szóló önkormányzati rendeletében,
3. felhatalmazza Eőry Dénes polgármestert, hogy Ádám Tamás egyéni vállalkozóval Visegrád Város Önkormányzat nevében a vállalkozási szerződést kösse meg.

Határidő: azonnal

Felelős: Eőry Dénes polgármester

Végrehajtásért felelős: dr. Szabó Ferenc jegyző

Eőry Dénes
polgármester

dr. Szabó Ferenc
jegyző

A kiadvány hiteles:
2021. december 16.

Viacolor és terméskő burkolatok
Ádám Tamás
2023 Dunabogdány, Óvoda u. 16.
Asz: 62091822-2-33

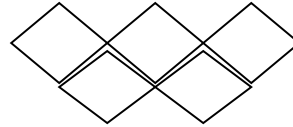

Árajánlat

Palotával szemközti járda (273m)

123 m ³ gépi földmunka 2.600 Ft/m ³	319.800,-
123 m ³ silt lerakási díj 5.000 Ft/m ³	615.000,-
21 db silt fuvar Tahi lerakóba 17.000 Ft/fuvar	357.000,-
1700 db nagykokkakő 700 Ft/db	1.190.000,-
Kockakő fuvar	120.000,-
110 m ² 8 cm vastag térkő szegélyhez 6.700 Ft/m ²	737.000,-
310 m ² 6 cm vastag térkő szegélyhez 5.700 Ft/m ²	1.767.000,-
térkő fuvar	210.000,-
100 t 0-22-es zúzalék 3.000 Ft/t	300.000,-
11 db zúzalék fuvar	165.000,-
14 m ³ C-12-es beton a nagykokkakő rakáshoz 21.500 Ft/m ³	301.000,-
4 db beton fuvar	120.000,-
33 m ³ C-12 beton a szegélyrakáshoz	709.500,-
8 db beton fuvar	240.000,-
35 m ³ C-10-es beton az alábetonozáshoz 20.500 Ft/m ³	717.500,-
9 db beton fuvar	270.000,-
20 m ³ 0,4-es homok 9.000 Ft/m ³	180.000,-
0,4-es homok fuvar	60.000,-
2 m ³ 0,1-es homok + fuvar	40.000,-
5 q cement	27.500,-
70 m ² nagykokkakő rakás 6.500 Ft/m ²	455.000,-
500 m szegélyrakás 3.500 Ft/m	1.750.000,-
310 m ² térkő rakás 5.500 Ft/m ²	1.705.000,-
Összesen:	12.356.300,-

Az árak az ÁFA-t nem tartalmazzák!

Dunabogdány, 2021. október 17.

Ádám Tamás

KIVONAT

Visegrád Város Önkormányzat Képviselő-testületének 2021. december 16-án megtartott nyílt üléséről készült jegyzőkönyvéből

Visegrád Város Önkormányzat Képviselő-testülete egyhangúlag, 7 igen szavazattal, ellenszavazat és tartózkodás nélkül a következő határozatot hozta:

Visegrád Város Önkormányzat Képviselő-testületének 216/2021. (XII. 16.) határozata

A Belügyminisztérium Önkormányzati feladatellátást szolgáló fejlesztések támogatása keretében kiadott, belterületi utak, járdák, hidak felújítása jogcímen, az Ebr42 520 350 igényazonosítójú számú pályázat keretében elnyert Visegrád, Széchenyi utcai járda (301/1 hrsz) kápolnától a patakig felújításáról

Visegrád Város Önkormányzat Képviselő-testülete:

1. úgy dönt, hogy Visegrád, Széchenyi utcai járda (301/1 hrsz) felújítása – kápolnától a patakig terjedő felújítandó járdaszakasz kivitelezésére érkezett árajánlatok tekintetében - a határozat mellékletét képező árajánlatban szereplő tartalommal – Ádám Tamást (2023 Dunabogdány, Óvoda utca 16.) bízva meg az árajánlata alapján, 5.786.300- Ft +27% Afa, mindösszesen 7.348.601.- Ft összegben,
2. a Visegrád Széchenyi utcai járda (301/1 hrsz) felújításához /a pályázatban vállalt önerőt, bruttó 3.106.547.- Ft-ot és az áremelkedés miatt keletkezett önerőt, bruttó 1.135.507.- Ft-ot/ mindösszesen bruttó 4.242.054 Ft-ot tervez biztosítani Visegrád Város Önkormányzata 2022. évi költségvetéséről szóló önkormányzati rendeletében,
3. felhatalmazza Eöry Dénes polgármestert, hogy Ádám Tamás egyéni vállalkozóval Visegrád Város Önkormányzat nevében a vállalkozási szerződést kösse meg.

Határidő: azonnal

Felelős: Eöry Dénes polgármester

Végrehajtásért felelős: dr. Szabó Ferenc jegyző

Eöry Dénes
polgármester

dr. Szabó Ferenc
jegyző

A kiadvány hiteles:
2021. december 16.

Viacolor és terméskő burkolatok
Ádám Tamás
2023 Dunabogdány, Óvoda u. 16.
Asz: 62091822-2-33

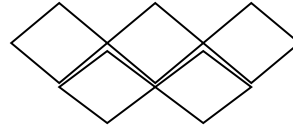

Árajánlat

Járda Kiskápolnától a Patakig

83 m ³ gépi földmunka 2.600 Ft/m ³	215.800,-
83 m ³ silt lerakási díj 5.000 Ft/m ³	415.000,-
15 db silt fuvar Tahí lerakóba 17.000 Ft/fuvar	255.000,-
750 db nagykockakő 700 Ft/db	525.000,-
Kockakő fuvar	65.000,-
15 m ² 8 cm vastag térkő szegélyhez 6.700 Ft/m ²	100.500,-
140 m ² 6 cm vastag térkő szegélyhez 5.700 Ft/m ²	798.000,-
térkő fuvar	80.000,-
50 t 0-22-es zúzalék 3.000 Ft/t	150.000,-
6 db zúzalék fuvar 15.000 Ft/fuvar	90.000,-
6 m ³ C-12-es beton a terméskő rakáshoz 21.500 Ft/m ³	129.000,-
22 m ³ C-12-es beton a szegélyrakáshoz 21.500 Ft/m ³	473.000,-
16 m ³ C-10-es beton az alábetonozáshoz 20.500 Ft/m ³	328.000,-
12 db beton fuvar 30.000Ft/ fuvar	360.000,-
10 m ³ 0,4-es homok 9.000 Ft/m ³	90.000,-
0,4-es homok fuvar	30.000,-
1 m ³ 0,1-es homok + fuvar	20.000,-
4 q cement	22.000,-
5 t 11-22 zúzalék 5.500 Ft/t	27.500,-

30 m ² nagykockakő rakás 6.500 Ft/m ²	195.000,-
185 m szegélyrakás 3.500 Ft/m	647.500,-
140 m ² térkő rakás 5.500 Ft/m ²	770.000,-

Összesen: **5.786.300,-**

Az árak az ÁFA-t nem tartalmazzák!

Dunabogdány, 2021. október 17.

Ádám Tamás

KIVONAT

Visegrád Város Önkormányzat Képviselő-testületének 2021. december 16-án megtartott nyílt üléséről készült jegyzőkönyvéből

Visegrád Város Önkormányzat Képviselő-testülete egyhangúlag, 7 igen szavazattal, ellenszavazat és tartózkodás nélkül a következő határozatot hozta:

Visegrád Város Önkormányzat Képviselő-testületének 217/2021. (XII. 16.) határozata

A Kálvária felújításának tervezésére érkezett árajánlatok elbírálásáról

Visegrád Város Önkormányzat Képviselő-testülete:

1. úgy dönt, hogy a Kálvária felújításához szükséges tervdokumentáció elkészítésével - a határozat mellékletét képező árajánlatban szereplő tartalommal – a MeViTo Mérnökiroda Kft.-t (2085 Pilisvörösvár, Harcsa köz 1.) bízta meg a 2021. december 8. napján kelt árajánlata alapján, 1.350.000.-Ft+27% Áfa, mindösszesen 1.714.500.-Ft összegben,
2. a Visegrád Kálvária felújításához szükséges tervdokumentáció elkészítésére Visegrád Város Önkormányzata 2021. évi költségvetéséről szóló önkormányzati rendelete 1.714.500 Ft-ot biztosítja az általános tartalék kiadási előirányzat terhére,
3. felhatalmazza Eöry Dénes polgármestert, hogy a MeViTo Mérnökiroda Kft.-vel Visegrád Város Önkormányzat nevében a tervezési szerződést kösse meg.

Határidő: tervezési szerződés megkötése advent harmadik vasárnapja

Felelős: Eöry Dénes polgármester

Végrehajtásért felelős: dr. Szabó Ferenc jegyző

Eöry Dénes
polgármester

dr. Szabó Ferenc
jegyző

A kiadvány hiteles:
2021. december 16.

ÉRKEZETT

1362

2021 DEC 08.

MeViTo
MeViTo Mérnökiroda Kft.

VISEGRÁD VÁROS
POLGÁRMESTERI HIVATALA

ABRIFENN

Likvidáció: 2021 DEC 08. 1362-150

zám: 20

Kalassai
K. Adrienn

Visegrád Város Önkormányzata
Visegrád
Fő u. 81.
2025

Eőry Dénes
polgármester

Tárgy: Ajánlattétel, Visegrád, Kálvária gyalogút felújítása

Tisztelt Polgármester Úr!

Megköszönve megkeresését, az alábbiak szerint megadom tárgyi ajánlatunkat.

- részletes geodéziai felmérés	180.000,- Ft
- földhivatali adatszolgáltatás	15.000,- Ft
- saját, mért hálózatról üzemeltetett megvilágítás erősáramú terve	380.000,- Ft
- útfelújítás engedélyezési és kiviteli terve	775.000,- Ft
összesen nettó:	1.350.000,- Ft
ÁFA 27%:	364.500,- Ft
összesen bruttó:	1.714.500,- Ft

Az árajánlat a következőket tartalmazza:

- Tervezéssel érintett terület geodéziai felmérése az adatok feldolgozásával
- Közműadatok beszerzése az e-közmű rendszeren keresztül, ugyanitt a közműnyilatkozatok beszerzése
- Gyalogút és lépcső tervezése
- Gyalogút melletti világítás tervezése

Az árajánlat az alábbi munkarészek elkészítését tartalmazza:

- Tervlapok
 - Átnézeti helyszínrajz
 - Helyszínrajz

KIVONAT

Visegrád Város Önkormányzat Képviselő-testületének 2021. december 16-án megtartott nyílt üléséről készült jegyzőkönyvből

Visegrád Város Önkormányzat Képviselő-testülete egyhangúlag, 7 igen szavazattal, ellenszavazat és tartózkodás nélkül a következő határozatot hozta:

Visegrád Város Önkormányzat Képviselő-testületének 218/2021. (XII. 16.) határozata

Visegrád Sportjáért Közalapítvány (székhely: 2025 Visegrád, Fő u. 81.; nyilvántartási szám: 13-01-0000915) kuratóriumi tagjának és elnökének visszahívásáról és kuratórium tag és elnök megbízásáról, valamint a létesítő okirat módosításáról

Visegrád Város Képviselő-testülete:

1. a Visegrád Sportjáért Közalapítvány kuratóriumából Bálint Zsoltot (születési neve: [REDACTED]; születési hely és idő: [REDACTED] anyja neve: [REDACTED]; lakhely: [REDACTED].) kuratóriumi tagot (titkárt) visszahívja,
2. a Visegrád Sportjáért Közalapítvány kuratóriuma új tagjának (titkárának) Bártfai Istvánt (születési neve: [REDACTED]; születési hely és idő: [REDACTED]; anyja neve: [REDACTED]; lakhely: [REDACTED].) határozatlan időre kinevezi és megbízza,
3. a Visegrád Sportjáért Közalapítvány kuratóriumi elnökét Dobó Istvánt (születési neve: [REDACTED]; születési hely és idő: [REDACTED]., anyja neve: [REDACTED]; lakhely: [REDACTED].) visszahívja,
4. a Visegrád Sportjáért Közalapítvány kuratórium új elnökének a mai nappal Gyurián Zoltánt (születési neve: [REDACTED]; születési hely és idő: [REDACTED]; anyja neve: [REDACTED]; lakhely: [REDACTED].) határozatlan időre kinevezi és megbízza,
5. felkéri Eöry Dénes polgármestert, hogy a szükséges intézkedéseket tegye meg.

Határidő: azonnal

Felelős: dr. Szabó Ferenc jegyző

Végrehajtásért felelős: dr. Szabó Ferenc jegyző

Eöry Dénes
polgármester

dr. Szabó Ferenc
jegyző

A kiadvány hiteles:
2021. december 16.

KIVONAT

Visegrád Város Önkormányzat Képviselő-testületének 2021. december 16-án megtartott nyílt üléséről készült jegyzőkönyvből

Visegrád Város Önkormányzat Képviselő-testülete egyhangúlag, 7 igen szavazattal, ellenszavazat és tartózkodás nélkül a következő határozatot hozta:

Visegrád Város Önkormányzat Képviselő-testületének 219/2021. (XII. 16.) határozata

A Magyar Falu Program keretében meghirdetett Kommunális eszköz beszerzése – 2021. című, MFP-KOEB2021 kódszámú pályázat keretében beérkezett árajánlatok elbírálásáról

Visegrád Város Önkormányzat Képviselő-testülete:

1. úgy dönt, a Ford Petrányi ajánlatát fogadja el, Ford Transit V363MCA gépjárművet vásárol, az ajánlatnak megfelelően,
2. felkéri a polgármestert az adásvételi szerződés megkötésére.

Határidő: azonnal

Felelős: Eőry Dénes polgármester

Végrehajtásért felelős: dr. Szabó Ferenc jegyző

Eőry Dénes
polgármester

dr. Szabó Ferenc
jegyző

A kiadvány hiteles:
2021. december 16.

KIVONAT

Visegrád Város Önkormányzat Képviselő-testületének 2021. december 16-án megtartott nyílt üléséről készült jegyzőkönyvéből

Visegrád Város Önkormányzat Képviselő-testülete 6 igen szavazattal, ellenszavazat nélkül, 1 tartózkodással a következő határozatot hozta:

Visegrád Város Önkormányzat Képviselő-testületének 220/2021. (XII. 16.) határozata

névhasználati kérelemről

Visegrád Város Önkormányzat Képviselő-testülete:

1. úgy dönt, engedélyezi a Natursystem Kft. (2025 Visegrád, Mátyás kir. út 2.) részére a „visegrádi bor”, Visegrád Város Bora”, „Visegrád Cuvée” kifejezések kereskedelmi használatát,
2. a névhasználati engedély határozatlan időtartamú,
3. felkéri Eőry Dénes polgármestert, hogy az engedélyről a testületi határozatnak megfelelően írásban értesítse a Natursystem Kft. képviselőjét.

Határidő: azonnal

Felelős: Eőry Dénes polgármester

Végrehajtásért felelős: dr. Szabó Ferenc jegyző

Eőry Dénes
polgármester

dr. Szabó Ferenc
jegyző

A kiadvány hiteles:
2021. december 16.

KIVONAT

Visegrád Város Önkormányzat Képviselő-testületének 2021. december 16-án megtartott nyílt üléséről készült jegyzőkönyvéből

Visegrád Város Önkormányzat Képviselő-testülete egyhangúlag, 7 igen szavazattal, ellenszavazat és tartózkodás nélkül a következő határozatot hozta:

Visegrád Város Önkormányzat Képviselő-testületének 221/2021. (XII. 16.) határozata

A polgármesteri hivatalban 2022. évben igazgatási szünet elrendeléséről, valamint a munkaszüneti napok körüli munkarendről

Visegrád Város Képviselő-testülete:

1. a közszolgálati tisztviselőkről szóló 2011. évi CXCV. törvény 232. § (3) bekezdésében kapott felhatalmazás alapján a Polgármesteri Hivatalban 2022. július 25. napjától 2022. augusztus 5. napjáig, 2022. december 19-től 2022. december 30. napjáig igazgatási szünetet rendel el. Az igazgatási szünet alatt a Polgármesteri Hivatal zárva tart,
2. az innovációért és technológiáért felelős miniszter 23/2021. (VI. 1.) ITM rendelete alapján elrendelt szombati munkanapokon a Polgármesteri Hivatal munkaideje 2022. március 26-án szombaton, és 2022. október 15-én szombaton 08:00-tól 12:00-ig tart,
3. felkéri a Jegyzőt, hogy az igazgatási szünet elrendeléséről a lakosságot és a társszerveket előzetesen tájékoztassa.

Határidő: azonnal

Felelős: dr. Szabó Ferenc jegyző

Végrehajtásért felelős: dr. Szabó Ferenc jegyző

Eőry Dénes
polgármester

dr. Szabó Ferenc
jegyző

A kiadvány hiteles:
2021. december 16.

KIVONAT

Visegrád Város Önkormányzat Képviselő-testületének 2021. december 16-án megtartott nyílt üléséről készült jegyzőkönyvből

Visegrád Város Önkormányzat Képviselő-testülete egyhangúlag, 7 igen szavazattal, ellenszavazat és tartózkodás nélkül a következő határozatot hozta:

Visegrád Város Önkormányzat Képviselő-testületének 222/2021. (XII. 16.) határozata

Beszámoló a Polgármesteri Hivatal 2021. évi munkájáról

Visegrád Város Képviselő-testülete elfogadja a Polgármesteri Hivatal 2021. évi munkájáról a beszámolót.

(A beszámoló jelen határozat mellékletét képezi.)

Határidő: azonnal

Felelős: dr. Szabó Ferenc jegyző

Végrehajtásért felelős: dr. Szabó Ferenc jegyző

Eőry Dénes
polgármester

dr. Szabó Ferenc
jegyző

A kiadvány hiteles:
2021. december 16.



VISEGRÁD

Város

J E G Y Z Ő J E

Előterjesztő: dr. Szabó Ferenc
Összeállította: csoportvezetők

Beszámoló A Polgármesteri Hivatal 2021. évi munkájáról

Tisztelt Képviselő-testület!

A Polgármesteri Hivatal irányításért a polgármester, a hivatal működésének jogszerűségéért és szakszerűségéért a jegyző a felelős. A jegyző vezeti a polgármesteri hivatalt és e tisztségében az Mőtv. 81. § (1) bekezdés, valamint a (3) bekezdés f) pontja alapján évente beszámol a képviselő-testületnek a hivatal tevékenységéről.

Fenti jogszabályi kötelezettségnek eleget téve az alábbiakban számolok be Visegrád Város Polgármesteri Hivatala 2021. évi munkájáról.

A három csoport:

- Igazgatási csoport,
- Pénzügyi és Adó csoport
- Műszaki csoport

a 2021. évben, a koronavírus járvány okozta nehéz körülmények között végezte a munkáját, és látta el a feladatait.

Az elvégzett munkáról a beszámoló csoportonként készült el.

A beszámoló elkészítésében nyújtott segítségükért, valamint az abban leírt, és egész éves munkájukért ezúton is köszönetemet fejezem ki minden egyes munkatársamnak, reményeim szerint kollégáim Visegrád Városáért végzett felelősségteljes és elhivatott munkája tovább öregbítette Visegrád jó hírnevét.

Visegrád, 2021. 12. 10.

dr. Szabó Ferenc

jegyző

BESZÁMOLÓ AZ IGAZGATÁSI CSOPORT 2021. ÉVI MUNKÁJÁRÓL

A Polgármesteri Hivatal Szervezeti és Működési Szabályzatának III. 5.2. pontjában, foglalt feladatokat az Igazgatási csoport 1 fő igazgatási ügyintéző 1 titkársági ügyintéző 1 fő igazgatási csoportvezető, anyakönyvezető foglalkoztatásával látja el.

A csoport a teljes 2021. évben ezzel a létszámmal (3 fő) látta el a fentiek alapján meghatározott, továbbá az év közben újonnan jelentkező, előre nem tervezett/tervezhető feladatokat is. 3 fő 2-2 fős irodákban végzi munkáját. A csoport működését, a munkavégzés menetét, a feladatok ellátását – ügytípusonként – az alábbi részletes tájékoztatás tartalmazza.

Titkársági ügyintéző

Fogadja az ügyfeleket, intézi a hivatali postát, érkeztetésre átadja a jegyzőnek. Gondoskodik a szakszerű ügyintézés és szabályszerű iratkezelés végrehajtásáról. Ellátja az irattározási feladatokat. Kezeli a telefont. A jegyző és a polgármester külön utasításait végrehajtja. Évente két alkalommal januárban és júliusban elvégzi az ügyirat statisztikát.

Igazgatási ügyintéző

a) előkészíti a testület elé beterjesztendő az adott napirendre irányuló előterjesztéseket, SZMSZ előírásai tartalmi és formai elemeknek és a mindenkori hatályos vonatkozó jogszabályokban foglaltaknak megfelelően,

b) nyilvántartja a képviselő-testület döntéseit (a lejárt határidejű határozatok nyomon követésével, a határidőknek megfelelő jelentési kötelezettség szem előtt tartásával. biztosítja a bizottság feladata jellegéhez igazodva a bizottság munkavégzéséhez szükséges személyi, tárgyi, technikai és ügyviteli feltételeket,

a teljes hivatali munkaidőn belül a képviselő fogadására, számára a kért információ soron kívüli megadására, a vonatkozó hatályos jogszabályokban foglaltak szerinti tájékoztatására (külön jegyzői utasítás szerint iratbetekintés joga gyakorlásának biztosításával).

nyilvántartja a polgármester által hozott döntéseket.

c elkészíti a bizottság elé kerülő beszámolókat, tájékoztatókat, előterjesztések anyagát,

e) gondoskodik a bizottság által hozott döntések naprakész nyilvántartásáról, a jegyzői utasításnak megfelelően.

Megírja a képviselő testületi jegyzőkönyveket, a határozatokat és a rendeleteket nyilvántartja.

ellátja a képviselő-testület munkájával kapcsolatos egyéb nyilvántartási, ügyviteli, adminisztrációs feladatokat a jegyző utasításának megfelelően,

Feltölti azokat TFIK törvényességi felügyeleti rendszerben. A hivatali kaput kezeli, ami a napi munkája 10 %-t teszi ki. Előkészíti a Kulturális, Oktatási és Sport Bizottság (KOS) ülés anyagát Vezeti határozatait, megírja a jegyzőkönyvét, a teljes anyagot feltölti a TFIK rendszerbe.

Előkészíti a Visegrádi Német Nemzetiségi Önkormányzat (VNNÖ) ülés anyagát Vezeti határozatait, megírja a jegyzőkönyvét, a teljes anyagot feltölti a TFIK rendszerbe.

I. Előre meghatározott, folyamatosan ellátandó feladatok

1. Anyakönyvvezetői feladatok

Az anyakönyvvezető a születés, házasságkötés, elhalálozás anyakönyvezésével, házasságkötéssel, születési, valamint házassági családi és utónév módosításával, teljes hatályú apai elismerő nyilatkozattétellel, állampolgársági eskü szervezésével, anyakönyvi változások átvezetésével (válás, névváltozás, állampolgárság változása, családi állapot változása), valamint magyar állampolgárok külföldön történt anyakönyvi eseményének jegyzőkönyvezésével és Kormányhivatalhoz történő felterjesztésével kapcsolatos feladatokat látja el. Az év során számos (iktatott) ügyirat elintézése mellett az elektronikus anyakönyvi rendszerben (EAK) folyamatosan eleget tesz a társhatósági megkereséseknek, apai elismerő jegyzőkönyveket vesz fel vezet az EAK rendszert, számos esetben szombati napon, illetve péntek délután – munkaidőn kívüli időben lebonyolítja a házasságkötéseket, valamint az állampolgársági esküket

Az anyakönyvvezetői feladatokat 2 fő anyakönyvvezető látja el, egymás helyettesítésével. Alkalmanként (elsősorban házasságkötés) lebonyolításában esküvőknél anyakönyvi szakvizsgával rendelkező jegyzőnk is besegít.

Gyermekvédelmi ellátások

- a) Rendszeres gyermekvédelmi kedvezmény: 1 évre megállapított támogatás (2 db kérelem, 6 gyermekre)
 - b) Hátrányos helyzet, illetve halmozottan hátrányos helyzet (1 db kérelem) megállapítása külön határozattal (3 gyermekre tekintettel)
 - c) Gyermekre tekintettel nyújtott rendkívüli települési/eseti támogatás, mely alkalmanként nyújtható (3 db kérelem)
 - d) Étkezési támogatás: tanévre megállapított jogosultság étel allergia miatt (2db kérelem)
 - e) Hátrányos helyzetű családok gyermekei részére biztosítandó szünidei étkezés: alkalmankénti (nyári, és őszi szünidőben a konyhára beérkezett igénybejelentésre, elvitelre a jogosultak köréből 3 fő igényelte)
2. A gyermekvédelmi ellátásokra benyújtott kérelmeket/ügyeket tekintve (összesen: 2 db 6 gyermekre vonatkozóan). Az előző évekhez képest változás nem történt, 2018 évtől stagnálnak a kérelmek, szinte ugyan az a család adja be a kérelmét.

3. Felnőtt korúak szociális ellátásai

- a) Települési támogatás 22 db kérelem)
- b) Települési támogatás/gyógyszertámogatás (7 db kérelem)
- c) Rendkívüli települési támogatás/eseti támogatás felnőtt rászorultságára tekintettel (22 db kérelem)

- d) 70 év feletti karácsonyi támogatása, kérelem nélkül hivatalból megállapítva: a pénzbeli támogatás mellett verset és színes képet tartalmazó köszöntő lap tervezése, és borítékolása nyomtatása (273 fő részére)
- e) Rendkívüli települési támogatás/temetési támogatás (2 db kérelem)
- f) Tüzelő támogatás: természetbeni – kiszállított tűzifa – támogatás (3 db kérelem)
- g) Köztemetéssel kapcsolatos feladatok (7db kérelem)
- h) Települési támogatás/hátralékkezelési támogatás (nem érkezett kérelem)

Ez nem azt jelenti, hogy a településen lakók anyagi helyzete évről évre jobb, és ezért nem kevesebben fordulnak segélyekért, támogatásokért. A segélyeket a mindenkori öregségi nyugdíjhoz mérik, ami 2021-ben is 28.500 Ft. A rendeletünk alapján kevés ember felel meg az előírt feltételeknek. Az Ügyrendi és Népjóléti Bizottság javaslatára azonban egy évben egyszer legalább megpróbálunk minden kérelmezőt valamilyen formában támogatni, hogy a létfenntartása ne kerüljön veszélybe.

A **felnőtt korúak** szociális ellátásaira benyújtott kérelmeket, hivatalból indított ügyeket tekintve (összesen: 22 db beadvány) igen eltérőek a döntéshozatalt megelőző, kötelező eljárási cselekmények, de általánosságban elmondható, hogy mintegy 80 %-ban segítséget kérnek a formanyomtatványok kitöltésében.

Általános (hatósági) igazgatási ügyek

- a) Lakcím- és személyi adatok változásával (összesen 50 db kérelem), ebből a címnyilvántartással kapcsolatos ügyek: házzámozást, házzámrendezést tartalmazó eljárásokat követően az új közterület/házzám rögzítése (57db kérelem)
- b) OKNYÍR/ASP (Kereskedelmi, vendéglátó egységek) felülvizsgálata. (96/117 db) mindkét rendszerben felülvizsgálat elvégzésre az ellenőrzési tervmegküldésre került. A vendéglátó egységeket 2022-től évente kell ellenőrizni. A vendéglátó egységeknek 2021. novembertől az NTAK rendszerben regisztrálni, majd 2022 től napi szinten adatot kell szolgáltatni.
- c) NTAK/ ellenőrzési terv készítése minden évben. A szálláshelyek ellenőrzése 2019-2020 évben, nagyrésztben megtörtént. A 2021 évre tervezett ellenőrzés (4 szálláshely, a Covid járvány miatt halasztásra került.) (szálláshelyek:72 db, ebből az elmúlt 1-2 évben 11 szálláshely került megszüntetésre) 2022-ben nem tervezünk újabb szálláshelyeket ellenőrizni.
- d) Hatósági bizonyítvány kiállítása felsőoktatási intézmény hallgatói, illetve lakcím igazolások (20 db kérelem)
- e) Talált tárgyakkal, kapcsolatos adminisztratív feladatok

- f) Társhatósági (bírószági, gyámhatósági) megkeresések, belföldi jogsegélykérelmek: a náluk folyó ügyekben – mint lakcím szerint illetékes hatóságként – környezettanulmány lefolytatása (12 db ügy)
- g) Ebnyilvántartás: a lakosságnak két évente legalább egy alkalommal bejelentési kötelezettsége van a településen a háztartásában tartott ebekre vonatkozóan (ebtartó adatai, eb adatai, oltások, ivartalanítás adatai, állatorvos adatai stb.), melyről nyilvántartás készült. A településen legutóbb 2018. évben került sor összeírásra, azonban a bejelentési kötelezettség és a nyilvántartás frissítése ezen időpontot túl is folyamatos (határidő utáni új ebek tartása, elpusztult ebek). A kapcsolódó feladatokat láttam el, a bejelentés papír alapon, illetve online is történhetett, az utóbbi esetben a bejelentőlapok a Hivatalban kerültek kinyomtatásra. A covid járvány miatt az ebek felülvizsgálata 2021 évre áthúzódott, nagyobb időintervallumot hagyva az ebtartóknak a bejelentésre. A feldolgozás a napokban kezdődött meg. Eddig összesen 110 nyilatkozat érkezett be, beadvány adatai alapján frissítésre kerülnek, majd az ügyiratokat az iktatóprogramból ki kellett vezetni, és irattározásra előkészíteni.

A **lakossági lakcímbejelentés** teljes munkaidőben történik, tehát nem kizárólag ügyfélfogadási időben. Sajnos szinte kivétel nélkül hibásan kerülnek kitöltésre a nyomtatványok, a javítás, illetve az új nyomtatványok kitöltése ügyintézői segítséggel történik. A lakcímbejelentés elfogadását megelőzően szükséges az ingatlanra vonatkozóan a földhivatali nyilvántartással (Földkönyv) való egyezés megállapítása, majd a bejelentett cím rögzítése az elektronikus rendszerben, végül – okmánynyomtató és ennek használatára való jogosultság hiányában – az ügyiratok továbbítása a Tahitótfalu Kormányablak felé.

A **hatósági bizonyítványok** kiállításának határidejére jogszabály nem a szokásos 21 ügyintézési napot, hanem 8 napot szab meg, azonban a kérelmezők jellemzően a részükre más intézmények (pl. felsőoktatási intézmény, külföldi nyugdíjfolyósító intézet) által megszabott határidő előtt néhány nappal jönnek, így ez az ügykör is – hogy ne a Hivatal hibájából sérüljenek az ügyfél jogai más eljárásban – azonnali elintézésűnek tekintendők.

II. Előre meghatározott, időszakosan jelentkező további feladatok

1. Az országgyűlési képviselők 2022. évi általános választásával kapcsolatosan novemberben megtörtént az elektronikus központi címregiszterben (KCR) az adatok egyeztetése, frissítése, az újonnan létesített utcák körzetesítése, a központilag irányított, zárások elvégzése.
2. **Lakáscélú helyi támogatásokkal kapcsolatos feladatok:** minden év május-június hónapok tekintetében, hiánypótlási felhívások, értesítések küldése, környezettanulmány lefolytatása, döntés előkészítése az Ügyrendi és Népjelölti Bizottság felé
3. **Bursa Hungarica önkormányzati ösztöndíj támogatással kapcsolatos feladatok:** minden év végén, november-december hónapokat érintően. Az Önkormányzat csatlakozásának előkészítése, a szoros határidővel meghozandó döntés gyorsított

eljárásban történő előkészítése, a pályázatok esetében kötelező elektronikus adatrögzítés elvégzése a döntés megszületését követően a pályázatkezelő, illetve a pályázók kiértékelése (5 db pályázat).

Az ösztöndíj alakulása

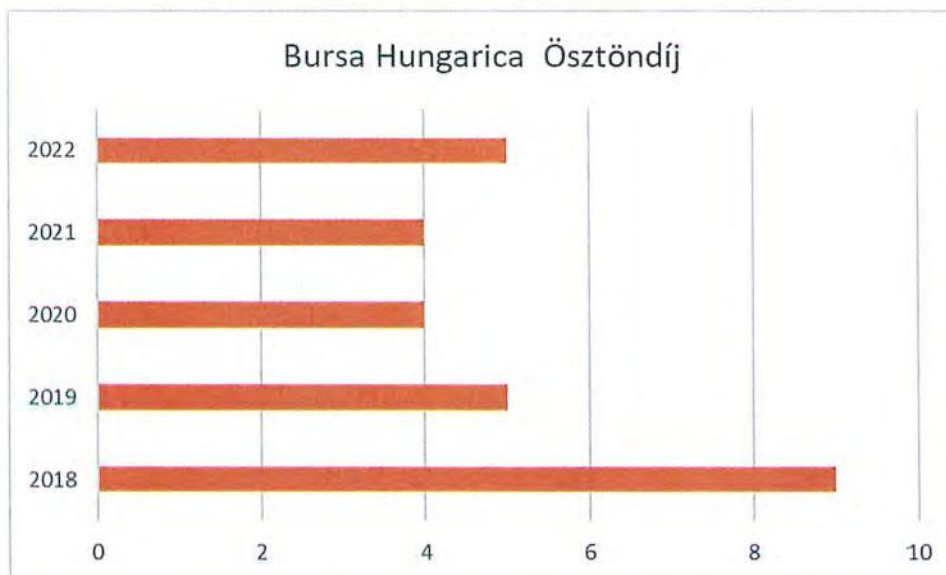

4. Rendszeres gyermekvédelmi kedvezményhez kapcsolódó **támogatás** átadásával összefüggő feladatok: minden év augusztus, illetve november hónapokban fennálló jogosultságra tekintettel (jogosultak kiértékelése, a két alkalommal összesen 6 fő), továbbá az utalványok megrendelésével, átadásával kapcsolatos egyeztetés a Pénzügyi csoporttal.
5. **Beszámolók, statisztikák, kimutatók készítése** (KSH felé: jelentés a gyámhatóság tevékenységéről minden év február 28-ig, kimutató a pénzben és természetben nyújtható támogatásokról minden év április 30-ig, polgármester által átruházott hatáskörben hozott döntésekről: negyedévenként, gyermekvédelmi és gyámügyi beszámoló: minden év május 30-ig).

A beszámolók, statisztikák, kimutatók készítésének problematikája, hogy hiába kötelező többféle elektronikus rendszerben, országos adatbázisban rögzíteni az egyes ügyek valamennyi adatát (kérelmező, családja személyazonosító adatai, TAJ száma, jövedelme, a kérelem és támogatás paraméterei stb.), sajnos egyetlen adatbázisból sem nyerhetőek ki teljes mértékben az egyes statisztikához szükséges adatok. Így a beszámolók, statisztikák készítésénél újra elő kell venni az egyes ügyiratokat, hogy a statisztikai adatlapok különleges kérdéseire, sajátos bontású táblázataiba adatokat lehessen szolgáltatni.

6. **Tüdőszűrés koordinálása:** mely magában foglalja minden év novemberében (idén korábban mert a covid miatt a tavalyi szűrés elmaradt) a Törökbálinti Tüdőgyógyintézet által szervezett tüdőszűréssel kapcsolatban a helyszín megfelelő előkészítettségének biztosítását a Városgondnokság bevonásával, a lakosság értesítése

a kommunikációs referens közbenjárásával (Visegrádi Hírek, Városi Honlap illetve városi facebook csoport.) A 40 év alattiaknak a tüdőszűrés térítési díját a visegrádi állandó bejelentett lakcímmel rendelkezőknek az Önkormányzat minden évben átvállalja. A lebonyolításhoz külsős személyek bevonását a szűrésen részt vevők számítógépes adatrögzítéséhez (korábbi kartonozási munkálatok 2 fő önkéntest biztosítunk.)

7. **A Központi Elektronikus Nyilvántartás a Szolgáltatást Igénybevevőkről (KENYSZI)** rendszer e-képviselője folyamatosan rögzíti a rendszerben a személyes gondoskodást nyújtó szociális ellátásokat és gyermekjóléti alapellátásokat végző intézmények (Városi Konyha) adatszolgáltatásával kapcsolatos kéréseit, változásait.
8. A szociális és gyermekvédelmi igazgatáshoz kapcsolódóan a Szentendrei Családsegítő és Gyermekjóléti Szolgálat által koordinált **jelzőrendszeri találkozók**on való részvétel, való megjelenés és érdemi segítségnyújtás, a **Szolgáltatástervezési Konceptió** felülvizsgálatával, akcióprogramok összeállításával kapcsolatos egyeztető fórumokon való aktív részvétel szintén minden évben, időszakosan, de rendszeresen jelentkező, elsősorban a csoportvezető munkaköréhez tartozó feladat. Az Ügyrendi és Népjóléti Bizottság, való részvétel, a képviselő-testületi ülésekre történő **előterjesztések** összeállítása szintén az Igazgatási csoportvezetőjének feladatköréhez kapcsolódik.

III. Kérelemre, illetve hivatalból induló ügyek intézése mellett folyamatosan ellátandó feladatok

1. **EAK rendszer** felállítása és vezetése: az új elektronikus anyakönyvi rendszer 2014. évi kialakítása úgy történt, hogy a korábban használt elektronikus rendszer adatait, melyek már feltöltésre kerültek meglehetősen nagy számú anyakönyvi adatokkal, nem lehet átemelni. Ez tehát egy adatok nélküli rendszerként indult, az anyakönyvvezetők ettől az időponttól az anyakönyveket már nem vezetik, azonban az anyakönyvek adataiból folyamatosan töltik fel a rendszert. A cél elsősorban az volt, hogy az ügyfelek bármelyik anyakönyvvezetőnél előterjeszthessék kérelmüket pl. anyakönyvi kivonatok iránt. A megkeresett anyakönyvvezető a rendszeren keresztül felkéri az anyakönyvezés helye szerint illetékes hivatalt, hogy töltsse fel az adatokat, majd az ügyfél átveheti az anyakönyvi kivonatot ott, ahol kívánja. A rendszer működtetése nem sokban hasonlít az előző elektronikus rendszeréhez, továbbképzésen kellett részt venni, illetve a rendszer kezdeti működtetésével igen sok probléma, fennakadás adódott, melyek az év második felében folyamatosan javításra kerültek. Jelenleg ismét fejlesztésen ment keresztül a program. Visegrádon évi 100-140 esküvő van május és október között, ami egy 130 ezres városnak megfelelő anyakönyvi forgalmat bonyolít le. Párónként plusz 1 óra többletmunkára kell számítani csak a jegyzőkönyv felvételén kívül, ami szintén 1/2-1 3/4 órát vesz igénybe párónként. A külföldi esküvők jegyzőkönyv felvétele ezenfelül a tolmácsolás idejével hosszabbodik, illetve az azt követő adminisztrációs feladatokkal. Minden külföldi esküvőt fel kell a felettes szervnek terjeszteni a Pest Megyei Kormányhivatalba.

2. **PTR rendszer** vezetése: a szociális és gyermekvédelmi ellátások egységes, országos nyilvántartása érdekében felállított, új elektronikus rendszerben a Hivatal előtt folyó ügyek minden részletre kiterjedő adataival való feltöltését 2014. év elejétől folyamatosan végezzük.
3. **KCR rendszer** felállítása és vezetése: az egységes, új központi címregiszter felállításának célja az volt, hogy a jelenleg különböző nyilvántartásokban párhuzamosan nyilvántartott cím adatokat egy etalon-nyilvántartásban egyesítse, és ezzel elérje, hogy az adatok naprakészebbek és pontosabbak legyenek, továbbá a különböző nyilvántartásokban szereplő címadatok megegyezzenek. A rendszer felállítását az elmúlt években – szakaszonként meghatározott, igen szoros határidőkkel - jegyzői adatellenőrzési feladatok előzték meg, az adatfeltöltés folyamatos. A feladatot jelenleg 1 fő végzi a csoport részéről és 1 fő munkatárs segít a postázási és jogerősítési folyamatban. 2020-ban a Tölgyfa utca és a Berkenye utca került felülvizsgálatra, illetve átszámozásra a rendszerben való átvezetésre 2021-ben pedig az Újhegy dűlő és a Pipacs köz. További utcák házsámazásának folyamata kezdődött el, ami KCR zárolása a választások befejeztével folytatódhat tovább. Előkészítési folyamatban van az újhegyen található Zsálya köz a kökőrcsin tető. A Doboshegyen többszöri helyszíni szemle alkalmával elkezdtük beszámozni a Cinke és a Harkály utcát, valamint a nemrég elnevezett Fülemlüle utcát.
4. **TSZR rendszer** - és ezzel párhuzamosan a hasonló funkciót betöltő **Helyi Vizuál Regiszter** - kezelése és abból adatszolgáltatás teljesítése: A települési szolgáltató rendszerek a települési önkormányzatok illetékességi területén lakó- és/vagy tartózkodási hellyel rendelkező állampolgárok adatait, valamint a helyi körzetállományokat tartalmazzák. A rendszerek egyedi és csoportos, névjegyzék és statisztikai célú szolgáltatások nyújtására képesek, a belőlük kinyerhető adatokat a népességnyilvántartással foglalkozó igazgatási csoportvezető – megkeresés alapján – biztosítja.
5. **Iratkezelő program** működtetése: további jelentős időráfordítást és plusz feladatot ró az ügyintézők részére, hogy az eljárások során keletkező valamennyi ügyiratot, eljárási cselekményt az iktatóprogramban is rögzíteni kell, majd a lezárást követően, irattárba helyezhető állapotban (irattári jellel ellátva, előadói ívet kitöltve, 2018. évtől új önkormányzati szakrendszer (**ASP** - Application Service Provider) került bevezetésre, mely egyrészt iratkezelő rendszer, másrészt – az Igazgatást érintően – kereskedelmi igazgatási rendszer (működési engedélyek, bejelentés köteles engedélyek, telehely engedélyek, piac, stb. NTAK) rendszer.

A 2021. évre vonatkozóan is elmondható, hogy az ügyfélfogadási időben érkező ügyfelek nagy része **nem kitöltött támogatási kérelemnyomtatvánnyal** érkezik. Legtöbbjük részére – problémájuk feltárását követően – általános szóbeli tájékoztatást szükséges nyújtani, majd a megfelelő támogatási forma kiválasztását követően a nyomtatvány kitöltésénél is segítséget kell nyújtani. (A nyomtatványok a jogszabályok előírt tartalmi követelményeit, szövegezéseit tartalmazzák, a fogalmakat, kifejezéseket írott anyagban nem lehet lecserélni érthetőbb köznyelvre.) A szociálisan rászorult ügyfelekkel foglalkozó ügyintézőknek továbbá számolniuk kell az esetleg minden további segítségtől elesett, évek óta nehéz körülmények

között élő emberek, vagy hozzátartozójukat nemrégiben elvesztett személyek gyászával, elkeseredettségével - több alkalommal elkerülhetetlen az ügyfelek sorsának, panaszának meghallgatása, melyből talán nem indul ügy, azaz nincs írásos nyoma az ügyintézésnek között.

Ügyélfogadási napokon kívül is kötelesek teljes körű tájékoztatást nyújtani a telefonon, illetve elektronikus úton érkező tájékoztatást kérő megkeresésekre, illetve konkrét, folyamatban lévő ügyekre vonatkozóan (betartva persze többek között az adatvédelemre vonatkozó szabályokat), melyek mind az érdemi ügyintézésre nyitva álló időből vesznek el órákat.

BESZÁMOLÓ A PÉNZÜGYI ÉS ADÓ CSOPORT 2021. ÉVI MUNKÁJÁRÓL

A Pénzügyi csoport látja el Visegrád Város Önkormányzata, a Visegrádi Polgármesteri Hivatal, a települési nemzetiségi önkormányzat, és az önkormányzat által fenntartott intézmények költségvetésének gazdálkodásával kapcsolatos feladatait, illetve pénzügy szakmai irányító jellegű tevékenységét.

Pénzügyi csoport főbb feladatai:

- a 2020. évi költségvetés lezárásaként zárszámadási rendelet-tervezet, költségvetési maradványok jóváhagyására vonatkozó javaslat elkészítése,
- áttérés az ASP gazdálkodási szakrendszerre
- a 2021. évi költségvetési rendelet-tervezet előkészítése,
- a költségvetési előirányzatok évközi változásairól rendelet-tervezetek, előirányzat analitikák készítése,
- tájékoztatók a 2021. évi gazdálkodás első félévi, majd háromnegyed éves helyzetéről,
- kiadási előirányzatok terhére történő kötelezettségvállalások nyilvántartásba vétele, gazdasági események számviteli rögzítése
- kötelezettségvállalások pénzügyi teljesítése, banki és pénztári kifizetések
- előirányzat felhasználások folyamatos figyelemmel kísérése, a szükséges beavatkozások megtétele
- számlázási feladatok, bevételek beszedése
- önkormányzati vagyon analitikus nyilvántartásának vezetése, leltározási feladatok
- központi költségvetési támogatások igénylése, azok évközi felülvizsgálata, elszámolás
- havi pénzforgalmi jelentés, negyedéves mérlegjelentés készítése a Magyar Államkincstár felé
- követelések, kötelezettségek nyilvántartása
- támogatott projektek pénzügyi elszámolása, elszámolásokban közreműködés

Az önkormányzat 2021. évi gazdálkodási keretei

Visegrád Város Önkormányzata gazdasági erősségét, a rendelkezésre álló forrásainkat, ezáltal az önkormányzat Képviselő-testületének 2021. évi gazdálkodási kereteit, elsősorban a költségvetési főösszeg prezentálja.

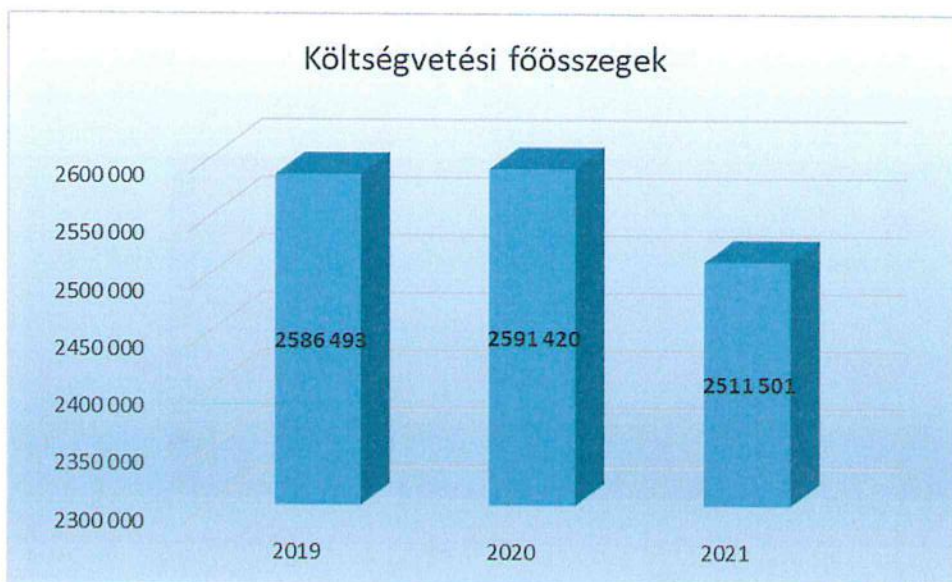

A 2021. évi költségvetésben egyensúlyban vannak a működési és fejlesztési kiadások. Az Önkormányzat ennek megfelelően a költségvetésének több mint 50%-át fejlesztésre tudja fordítani, melynek oka a központi költségvetéstől kapott felhalmozási támogatások magas aránya.



A felhalmozási kiadásokat az alábbiak szerint tervezte az Önkormányzat a 2019-2021 években:



I. adóigazgatási feladatok:

- Adóketési feladatok teljeskörű elvégzése (beérkezett bevallások feldolgozása)
- Összes adónemben beérkező kérelmek, bejelentések feldolgozása és elintézése az ASP rendszerben
- Méltányossági ügyek előkészítése-elbírálása a benyújtott dokumentumok alapján
- Adó-és értékbizonyítvány kiállítása, helyszíni szemle alapján vagy ügyféllel történő egyeztetés során pl. közjegyzőknek, végrehajtóknak ill. kérelemre ügyfeleknek is. Az esetek többségében helyszíni szemle szükséges. Ezért az eljárás időigényes és hosszas egyeztetés után tudok az ingatlanba bejutni, ill. az érték meghatározása alapos előkészítést és körültekintő döntéshozatalt igényel. Az elmúlt években a gazdasági környezet változása következtében érezhetően megnövekedtek a végrehajtási eljárás céljából megkért és kiállított adó – és értékbizonyítványok száma.
- Hátralékok kezelése-Fizetési felszólítások előkészítése és postázása az ASP rendszerben
- Lakosság adófizetési kötelezettségéről az értesítők előkészítése, nyomtatása és végül kézi és elektronikus postázása (kb. 2 100 db.)
- Adóigazolások kérelemre történő kiadása az adózó által megjelölt célból. (pl. pályázat, parkolás, hitelfelvétel)
- Végrehajtási feladatok, adóbehajtási ügyek. Az adóztatási munka legnehezebb részfeladata a jogerősen kiszabott, de határidőre meg nem fizetett adóhátralékok behajtása. Valamennyi eljárás hivatalból indul. Egyszerűbbek az adószámlák közötti átvezetések.
- További időt igénylő végrehajtási feladatok, ezek mind hosszas előkészítést igényelnek. pl. végrehajtás munkabérre, bankszámlára, ingó és ingatlan vagyontárgyakra

Az alábbi táblázat megmutatja az iktatott - Főszám és alszám - ügyiratok számát adóügyekben 2018 és 2021 közötti évekre.

	2018	2019	2020	2021
Adóigazolások	11	10	13	12
Általános adóügyek-pl. Egyenlegértésítők	1128	3685	3894	4128
Adó- és értékbizonyítvány	21	23	22	27
Építményadó	32	31	48	52
Telekadó	14	19	21	23
Kommunális adó	28	32	33	29
IPA bevallások	210	214	218	4 (jövőre esedékes)
IFA	420	428	432	435
Gépjármű adó	1076	1108	1128	45
Végrehajtási ügyek	123	85	135	141



Az iktatott ügyiratok számában nem jelennek meg a további feladatok:

- negyedéves zárási feladatok, és adatszolgáltatások a pénzügyi csoport, továbbá a Magyar Államkincstár felé
- Nyomtatványok, ügyleírások elkészítése
- Adózók nyilvántartásának vezetése, ellenőrzése a szükséges javítások elvégzése. (név, cím)
- Az adókötelezettséget (bejelentési, bevallási) elmulasztó adóalanyok szűrése, hatósági nyilvántartásból történő ellenőrzése Pl. Takarnet rendszer
- Ügyfél (lakossági) tájékoztatás, egyeztetés és segítségnyújtás adóügyekben (személyes, telefon, email, ill. a honlapra felkerülő információk előkészítése)
- Könyvelési feladatok (folyószámla kivonatok, befizetések átvezetése, az ASP rendszerben történő teljes feldolgozás)

II. Anyakönyvi feladatok:

- Anyakönyvi igazgatási feladatok körébe tartozó ügyek teljeskörű intézése. Az anyakönyvvezető a születés, házasságkötés, elhalálozás – sokszor a hiányosan benyújtott dokumentumok beszerzése - anyakönyvezésével, házasságkötéssel, születési, valamint házassági családi és utónév módosításával, teljes hatályú apai elismerő nyilatkozattétellel, állampolgársági eskü szervezésével, anyakönyvi változások átvezetésével (válás, névváltozás, állampolgárság változása, családi állapot változása), valamint magyar állampolgárok külföldön történt anyakönyvi eseményének jegyzőkönyvezésével és Kormányhivatalhoz történő felterjesztésével kapcsolatos feladatokat látja el. Ezen ügyek elintézése mellett az elektronikus anyakönyvi rendszerben (EAK) folyamatosan eleget tesz a társhatósági megkereséseknek, apai elismerő jegyzőkönyveket vesz fel, vezeti az EAK rendszert, számos esetben szombati napon, illetve péntek délután – munkaidőn kívüli időben lebonyolítja a házasságkötéseket, valamint az állampolgársági esküket.
- A papír alapú anyakönyvekből halál, házasságkötési- és születési események és adott esetben ezen ügyek változásában történt adatok rögzítése az EAK-ba
- A névvisseléssel (házassági - vagy születési név) kapcsolatos kérelmek feldolgozása, és ha szükséges továbbítása a központi igazgatás felé,
- Beérkező válási papírok feldolgozása átvezetés a nyilvántartó rendszereken
- A Központi Statisztikai Hivatal felé kötelező havi adatszolgáltatás teljesítése
- A belső levelező rendszeren érkezett kérelmek feldolgozása, ill. egyeztetés más anyakönyvi hivatalokkal.

III. Hagyatéki ügyek: A hagyatéki eljárás mindenre kiterjedő feladatainak ellátása (hagyatéki leltár felvétel, hozzátartozók felkutatása, megkeresése és meghallgatása az irodában és helyszíni szemle útján. Ingó- és ingatlan vagyontárgy felértékelése és ebből az adó-és értékbizonyítvány elkészítése. Az elkészült elektronikus leltárba minden adat rögzítése, iktatása és végül továbbítása az illetékes közjegyzőnek.

BESZÁMOLÓ A MŰSZAKI CSOPORT 2021. ÉVI MUNKÁJÁRÓL

Összességében 2021. évben 197 db főszámon összesen 1034 db. iktatott ügyirat keletkezett a csoportban.

A csoport főbb feladatai:

- Az Építésügyi Tájékoztatási Dokumentációs Rendszer (ÉTDR) használata

Az építésüggyel kapcsolatos hatósági engedély iránti kérelmek hivatalban való átvétele, iktatása, a hivatali rendszerbe- majd az ÉTDR rendszerbe való feltöltése. Más eljáró hatóság kijelölés iránti kérelmének ügyintézése.

Visegrád Város Önkormányzat beruházásainak ÉTDR-be való feltöltése, valamint az engedélyek kezelése.

- OÉNY (Országos Építésügyi Nyilvántartás) kezelése, változási vázrajzok feltöltése, adatok lekérése. Országos műemléki nyilvántartás adatainak kikeresése.
- A www.e-epites.hu internetes portál felületének önkormányzati kezelése
- Helyszíni szemlén való szakmai álláspont kialakítása, esetlegesen ügyfelek között koordinálás vagy közvetítés.
- A homlokzatfelújítási pályázatokkal kapcsolatos feladatok ellátása.
- Településfejlesztéssel valamint településrendezéssel kapcsolatos szakmai álláspontok kialakításában való részvétel, javaslatok megtétele.
- Ügyfélfogadási időben az ügyfelek fogadása, szóbeli tájékoztatása.

Ügyfelek részére tájékoztatás nyújtás a jelenleg hatályos HÉSZ szerint.

Az ügyfelek telefonos tájékoztatása. Szakmai segítség nyújtása az építésügyi hatósági szolgáltatás és építésügyi, építésfelügyeleti hatósági eljárásokhoz. Tájékoztatások az építési kivitelezési munkák során esetleges problémák kezeléséről.

Helyi értékvédelemmel és műemléki környezettel kapcsolatos tájékoztatások.

- Megkeresés alapján iratok hitelesített kiadása az irattárból.
- Ügykezelés, statisztikák készítése, iktató program használata, régi iratok kivezetése, új alszámok nyitása.
- Szakmai továbbképzéseken való részvétel valamint a köztisztviselők kötelező szakmai továbbképzésében való részvétel, vizsgák letétele.
- TAKARNET használata

Ügyfelekkel való tájékoztatások során tulajdoni lap másolatok lekérése, adatok pontosítása, építésügyi feladatok elvégzéséhez jogosultak felkutatása.

Elektronikus kapcsolattartás más hatóságokkal és ügyfelekkel, e-mail-es levelezések figyelemmel kísérése, a válaszadások során a jogszabályi háttér széleskörű tájékoztatása.

- Telekalakítási eljárások során az ügyfelek tájékoztatása a HÉSZ-nek való megfelelésről. Szakhatósági állásfoglalások kiadása a telekalakításról szóló 85/2000. (XI.08.) FVM rendelet szerint.
- Önkormányzati beruházások előkészítése, szervezése, az önkormányzat településüzemeltetéssel, beruházással kapcsolatos feladatainak ellátása.
- Az önkormányzat és a jegyző közlekedési igazgatással kapcsolatos feladat- és hatáskörei, az önkormányzat tulajdonában lévő közterületekkel, utakkal kapcsolatos jegyzői és polgármesteri hatáskörbe utalt feladatok ellátása.
- Az önkormányzat tulajdonában lévő játszóterek fejlesztésének előkészítése, lebonyolítása.
- Közvilágítás üzemeltetésével kapcsolatos feladatok.
- Vagyongazdálkodással kapcsolatos feladatok elvégzése. Ingatlanvagyon kataszter vezetése
- Földügyi igazgatással kapcsolatos feladat- és hatáskörei.
- Az önkormányzat és a jegyző környezet- és természetvédelemmel, vízügyi és hírközlési igazgatással kapcsolatos feladat- és hatáskörei.
- Képviselő-testület és Településfejlesztési Bizottság munkájának segítése, az osztály hatáskörébe utalt feladatokkal kapcsolatos előterjesztések elkészítése, döntések végrehajtása, beszámolók készítése, helyi rendeletek készítésében, felülvizsgálatában való közreműködés.

A Műszaki csoport az alábbi hatósági és kezelői (üzemeltetési) feladatokat látott el:

- közútkezelői és tulajdonosi hozzájárulások kiadása,
- bejelentések és panaszok kezelése (gyomos ingatlannal, közterülettel, beruházással kapcsolatban),
- hulladék ügyek,
- vízjogi engedélyezési eljárás,
- csapadékvíz befogadói nyilatkozat kiadása,
- fakivágási engedély (ügyintézés, előzetes helyszíni szemle),
- környezetvédelmi ügyek (gyomos, parlagfűvel szenny. ingatlan),
- szakhatósági állásfoglalás táj és természetvédelmi ügyekben,
- Kutak engedélyezése

Egyéb ügyfajták:

- szakhatósági eljárásban való részvétel, kijelölés alapján,
- házsám megállapítások, házsámrendezés,
- hatósági bizonyítványok kiadása, házsámigazolás,
- KSH felé adatszolgáltatások: utak, hidak, energiafogyasztás, területváltozás, beruházás statisztika, infrastrukturális szolgáltatás,

Egyéb feladatok:

Osztályunk mind a társosztályokkal mind pedig egyéb szervekkel, hatóságokkal folyamatos kapcsolatot tart. Ezen felül részt veszünk:

- Közütemi szolgáltatókkal való kapcsolattartásban – ELMŰ közvilágítási hálózat problémáinak kezelése, közterület bontási munkák, Vízművek (víz és csatorna)–burkolat süllyedések kezelése, útépitésekhez kapcsolódó hibák kivizsgálása, fedlap süllyedések kezelése

Visegrád Város Önkormányzatának 2021. évi beruházásai közül a Műszaki csoport bonyolításában az alábbi részletezés szerint készült el, illetve folyamatban van:

Óvoda felújítása:

Az óvoda felújítása megtörtént, a Belügyminisztérium felé elszámoltunk a kapott támogatással.

Tornacsarnok felújítása:

A Tornacsarnok felújítása a végéhez közeledik.

Iskola megépülése:

Az iskola használatbavételi eljárásának lebonyolítását végeztük.

Egészségház felújítása:

Az Egészségház felújításához szükséges kiviteli terveket megrendeltük.

Klímastratégia pályázat:

A Klímastratégia pályázattal elszámoltunk. A Fenntartási időszak kezdődik.

Kálvária Felújítása:

A tervezésre vonatkozó árajánlatokat bekértük.

Csukavölgy utca, Rigó utca, Mátyás király utca csatornázása:

A Csukavölgy utca csatornázási tervének engedélye megvan, a másik két utca csatornázási engedélye folyamat alatt.

Pázmány Péter utca:

A veszélyhelyzet elhárítása megtörtént.

Polgár játszótér:

Felújítása megtörtént.

A Sportpályán és a Művelődési ház kertjében található játszóterek felülvizsgálata megtörtént.

Visegrád Város Közlekedési Koncepciója

A közlekedési koncepció megszületett, a hatóság elfogadta.

Rév utcai aluljáró felújítása

Eurovelo6 engedélyes tervei

Közreműködés a tervezési folyamatban.

Árvízvédelmi gátberuházás

Az árvízvédelmi gát elkészült, a gátelemtároló építéséhez szükséges folyamat zajlik.

Gyepszőnyeges óvodai udvar és automata locsolórendszer kialakítása

A városgazdálkodási csoport munkájával történt meg.

A 11. számú főúttal párhuzamos kerítések (73/1 hrsz) áthelyezése megtörtént.

Homlokzatfelújítási pályázat

A homlokzatfelújítási pályázatokkal kapcsolatos feladatok ellátása

KIVONAT

Visegrád Város Önkormányzat Képviselő-testületének 2021. december 16-án megtartott nyílt üléséről készült jegyzőkönyvből

Visegrád Város Önkormányzat Képviselő-testülete egyhangúlag, 7 igen szavazattal, ellenszavazat és tartózkodás nélkül a következő határozatot hozta:

Visegrád Város Önkormányzat Képviselő-testületének 223/2021. (XII. 16.) határozata

Döntés a Dunakanyari Család- és Gyermekjóléti Intézményfenntartó Társulás 2021. évi költségvetési határozatának módosításáról

Visegrád Város Önkormányzat Képviselő-testülete jóváhagyja a Dunakanyari Család- és Gyermekjóléti Intézményfenntartó Társulás 3/2021.(III.11.) sz. Társulási tanácsi határozatának módosítását akként, hogy a Társulás 2021. évi elemi költségvetésének főösszegét 216 894 eFt-ban határozza meg az alábbi bontásban:

- működési célú bevétel: 210 196 eFt
- finanszírozási bevétel: 6 698 eFt
- működési kiadások: 212 459 eFt
- felhalmozási kiadások: 4 435 eFt

Határidő: 2021. december 20.

Felelős: Eőry Dénes polgármester

Végrehajtásért felelős: dr. Szabó Ferenc jegyző

Eőry Dénes
polgármester

dr. Szabó Ferenc
jegyző

A kiadvány hiteles:
2021. december 16

KIVONAT

Visegrád Város Önkormányzat Képviselő-testületének 2021. december 16-án megtartott nyílt üléséről készült jegyzőkönyvéből

Visegrád Város Önkormányzat Képviselő-testülete egyhangúlag, 7 igen szavazattal, ellenszavazat és tartózkodás nélkül a következő határozatot hozta:

Visegrád Város Önkormányzat Képviselő-testületének 224/2021. (XII. 16.) határozata

Döntés a Dunakanyari Család- és Gyermekjóléti Intézményfenntartó Társulás belső ellenőrének kiválasztásáról

Visegrád Város Önkormányzat Képviselő-testülete elfogadja, hogy a Társulás és a Dunakanyari Család- és Gyermekjóléti Intézmény belső ellenőrzési feladatai ellátására megbízási szerződést kössön a SZAHK-ÉRTELEM Kft-vel (székhely: 9700 Szombathely, Felsőbüki Nagy Pál utca 29., cégjegyzékszám:18 09 108013., adószám:14354113-1-18.,) éves szinten nettó 400.000, - Ft. + ÁFA (nettó 33.333, - Ft./hó) összegű díjazásért.

Határidő: 2021. december 20.

Felelős: Eőry Dénes polgármester

Végrehajtásért felelős: dr. Szabó Ferenc jegyző

Eőry Dénes
polgármester

dr. Szabó Ferenc
jegyző

A kiadvány hiteles:
2021. december 16

KIVONAT

Visegrád Város Önkormányzat Képviselő-testületének 2021. december 16-án megtartott nyílt üléséről készült jegyzőkönyvéből

Visegrád Város Önkormányzat Képviselő-testülete egyhangúlag, 7 igen szavazattal, ellenszavazat és tartózkodás nélkül a következő határozatot hozta:

Visegrád Város Önkormányzat Képviselő-testületének 225/2021. (XII. 16.) határozata

Döntés a Dunakanyari Család- és Gyermekejóléti Intézményfenntartó Társulás 2022. évi belső ellenőrzési tervének elfogadása

Visegrád Város Önkormányzat Képviselő-testülete elfogadja a 2022. évi belső ellenőrzési tervet a határozat melléklete szerinti tartalommal.

Határidő: 2021. december 20.

Felelős: Eőry Dénes polgármester

Végrehajtásért felelős: dr. Szabó Ferenc jegyző

Eőry Dénes
polgármester

dr. Szabó Ferenc
jegyző

A kiadvány hiteles:
2021. december 16

**DUNAKANYARI CSALÁD- ÉS GYERMEKJÓLÉTI
INTÉZMÉNYFENNTARTÓ TÁRSULÁS**

ELŐTERJESZTÉS

a Dunakanyari Család- és Gyermekjóléti Intézmény belső ellenőrzéséről

Tisztelt Társulási Tanács!

Vezetői összefoglaló:

Az államháztartásról szóló 2011. évi CXCV. törvénynek és a költségvetési szervek belső kontrollrendszeréről és belső ellenőrzéséről szóló 370/2011. (XII.31.) Korm. rendeletnek megfelelően a közpénzek felhasználásában résztvevő költségvetési szervek kötelesek belső ellenőrzési rendszert működtetni abból a célból, hogy a szervezet vezetője számára bizonyosságot nyújtsanak az általa kiépített és működtetett pénzügyi irányítási és kontroll rendszerek megfelelőségét illetően.

Részletes kifejtés:

A költségvetési szervek belső kontrollrendszeréről és belső ellenőrzéséről szóló 370/2011. (XII.31.) Kormányrendelet (továbbiakban: Kormányrendelet) alapján intézkedni szükséges a Dunakanyari Család- és Gyermekjóléti Intézményfenntartó Társulás (továbbiakban: Társulás) és a Dunakanyari Család- és Gyermekjóléti Intézmény (továbbiakban: Intézmény) belső ellenőri tevékenységének ellátásáról.

Ezért a Dunakanyari Család- és Gyermekjóléti Intézmény beszerzési eljárást folytatott le a belső ellenőrzési feladatok ellátására.

Az ellátandó feladatok:

- írásbeli felkérés esetén tanácsadó tevékenység, esetenként kisebb jelentőségű ügyekben szóbeli tanácsadás;
- a Bkr. -ben rögzített feladatok ellátása, a belső kontrollrendszer működésének és jogszabályi megfelelésének vizsgálata, elemzése, értékelése, javaslattevés a belső kontrollrendszerek javítására, továbbfejlesztésére;
- a belső ellenőrzési vezető Bkr. -ben meghatározott feladatainak ellátása;
- a belső szabályzatokba foglalt, valamint az éves belső ellenőrzési tervben jóváhagyott belső ellenőrzési feladatok elvégzése;
- a belső ellenőrzésekről szóló ellenőrzési programok, valamint a megállapításokat, következtetéseket és javaslatokat tartalmazó ellenőrzési jelentések elkészítése;

Megkeresett cégek és beérkezett ajánlatok:

SZAHK-ÉRTELEM 2007. Kft. (dr. Hosszuné Szántó Anita)	9700 Szombathely, Felsőbüki Nagy Pál utca 29.	éves szinten nettó 400.000, - Ft. + ÁFA (nettó 33.333, - Ft./hó)
iCont 2002 Kft.	1062 Budapest, Székely Bertalan utca 22. 1.em 1.	50.000, - Ft. + ÁFA/hó éves szinten: 600.000 Ft+áfa/hó
Pólinger Consulting Kft.	2040 Budaörs, Szivárvány út 12. 2. em. 5.	Nem adott ajánlatot.

Fentiek alapján javasolt a SZAHK-ÉRTELEM Kft-vel megbízási szerződést kötni a belső ellenőrzési feladatok ellátására, valamint a 2022. évi belső ellenőrzési tervet jóváhagyni.

Kérem a T. Társulási Tanácsot, hogy az előterjesztést megtárgyalni és a határozati javaslatokat elfogadni szíveskedjen!

I. Határozati javaslat

Dunakanyari Család- és Gyermekjóléti Intézményfenntartó Társulás úgy dönt, hogy a Társulás és a Dunakanyari Család- és Gyermekjóléti Intézmény belső ellenőrzési feladatai ellátására megbízási szerződést köt a SZAHK-ÉRTELEM Kft-vel (székhely: 9700 Szombathely, Felsőbüki Nagy Pál utca 29., cégjegyzékszám:18 09 108013., adószám:14354113-1-18.,) éves szinten nettó 400.000, - Ft. + ÁFA (nettó 33.333, - Ft./hó) összegű díjazásért.

Felelős: társulás elnöke

Határidő: azonnal

Végrehajtásért közvetlenül felelős: Dunakanyari Család- és Gyermekjóléti Intézmény vezetője

II. Határozati javaslat

Dunakanyari Család- és Gyermekjóléti Intézményfenntartó Társulás úgy dönt, hogy a 2022. évi belső ellenőrzési tervet a határozat melléklete szerinti tartalommal **elfogadja.**

Felelős: társulás elnöke

Határidő: azonnal

Végrehajtásért közvetlenül felelős: Dunakanyari Család- és Gyermekjóléti Intézmény vezetője

Szentendre, 2021. december 10.

Fülöp Zsolt
elnök

Dunakanyari Család- és Gyermekjóléti Intézmény

Dr. Mazár Katalin
intézményvezetője részére

SZENTENDRE

Tárgy: ajánlat 2022. évi belső ellenőrzése

Tisztelt Intézményvezető Asszony!

Köszönettel fogadtam ajánlatkérését a Dunakanyari Család- és Gyermekjóléti Intézményfenntartó Társulás és a Dunakanyari Család- és Gyermekjóléti Intézmény 2022. évi belső ellenőrzési tevékenységének ellátására, amelyre alábbi ajánlatot kívánom tenni:

Az ajánlat tárgya: a Dunakanyari Család- és Gyermekjóléti Intézményfenntartó Társulás és a Dunakanyari Család- és Gyermekjóléti Intézmény 2022. évben a belső ellenőrzési és a belső ellenőrzési vezetői feladatok ellátása, valamint az ajánlattételi felhívásban foglalt feladatok ellátása.

Az árajánlat összege: Tekintettel arra, hogy az ajánlattételi felhívás nem tartalmazta az éves ellenőrzési tervet, ezért ennek hiányában – előzetes kockázatelemzés alapján – a 2022. évi belső ellenőrzési tervre készített két verzióra vonatkozó ajánlati összeg:

1. A. verzióban szereplő éves ellenőrzési terv alapján az ajánlattételi felhívásban szereplő belső ellenőrzési és belső ellenőrzési vezetői, illetve egyéb kapcsolódó feladatok ellátását éves szinten n. 250.000 összeg ellenében vállaljuk. Az ajánlati összeget áfa nem terheli.
2. B. verzióban szereplő éves ellenőrzési terv alapján az ajánlattételi felhívásban szereplő belső ellenőrzési és belső ellenőrzési vezetői, illetve egyéb kapcsolódó feladatok ellátását éves szinten n. 400.000 összeg ellenében vállaljuk. Az ajánlati összeget áfa nem terheli.

Ajánlatomhoz csatoltan küldöm az ajánlati összeghez kapcsolva a 2022. évi belső ellenőrzési terv javaslat A. és B. verzióját.

Kelt: Budapest, 2021. 12. 07.

Üdvözlettel:



dr. Hosszuné Szántó Anita

DUNAKANYARI CSALÁD ÉS GYERMEKJÓLÉTI INTÉZMÉNYFENNTARTÓ TÁRSULÁS

B./ ÉVES ELLENŐRZÉSI TERV 2022.

Jelen, 2022. évi belső ellenőrzési terv elkészítése a korábbi években elvégzett ellenőrzések megállapításai, az Elnök és a Munkaszervezet vezető tapasztalatai és a 2022. évre vonatkozó kockázatelemzés eredményének figyelembevételével készült.

Az ellenőrzési tervet megalapozó elemzések és a kockázatelemzés eredményének összefoglaló bemutatása

Dunakanyari Család és Gyermekjóléti Intézményfenntartó Társulás (a továbbiakban: Társulás) és az általa irányított Intézmény (a továbbiakban: Intézmény) 2022. évi belső ellenőrzési tervének összeállításakor a stratégia kiinduló pontja, hogy a belső ellenőrzésnek hozzáadott értéket kell teremteni. Ez a hozzáadott érték a gazdálkodás jobb átláthatóságának megteremtésével, a legjobb gyakorlatok népszerűsítésével és a megalapozott javaslatok végrehajtásával teremthető meg.

Kiemelt cél a folyamatosan változó jogszabályi környezet és a Társulás és az Intézmény működési összhangjának megteremtése, a vagyonvédelem, a szabályozott működés elősegítése a belső ellenőrzés eszközével. Célunk továbbá, a belső ellenőrzés, mint tevékenység hozzáadottérték-növelő hatásának tudatosítása, annak elérése, hogy a belső ellenőrzés a Társulás és az Intézmény felelős irányításának részeként, illetve egyik fontos elemeként működjék. További célunk, hogy a belső ellenőrzés és eredménye az azt megillető szinten beépüljön, elismerésre kerüljön a feladatrendszerben.

A Társulás és az Intézmény a jogszabályokban meghatározott, a Társulási megállapodásban, illetve Alapító Okiratban rögzített és az általa önként vállalt feladatok végrehajtása tekintetében, a hatékony gazdálkodás megvalósítását tűzte ki célul.

Jelen éves ellenőrzési terv ezzel összehangoltan, a vonatkozó jogszabályban meghatározott kockázatelemzés alapján felállított prioritások és a rendelkezésre álló erőforrások figyelembevételével készült el.

A Társulásnak és az Intézménynek a hatékonyságra figyelemmel nincs módja belső ellenőr foglalkoztatására, ezért ezen kötelezettséget külső szolgáltatóval látja el. Tekintettel erre az ellenőrzésekre fordított kapacitás és a képzésekre fordított kapacitás meghatározása nem szükséges.

A Társulás és az Intézmény kockázati megítélését a belső ellenőrzés a kiterjesztett Belső Ellenőrzési Kézikönyv, valamint az IIA Standardok figyelembevételével

- a belső kontrollrendszer,
- a Társulás és az Intézmény célkitűzéseinek és stratégiájának, s a vezetés elvárásainak megismerése,
- az azonosított és a működés szempontjából fontosabb folyamatok átvilágítása és
- a Társulás és az Intézmény vezetésével egyeztetett ellenőrzési fókusz alapján kiválasztott kockázati elemek értékelése határozta meg. Az ellenőrzési terv előkészítése során interjúkat folytattunk le a vezetéssel, s ennek során megfogalmazott javaslatok, a korábbi években lefolytatott ellenőrzések és az ezekre készített Intézkedési tervek figyelembevételével készült el a kockázatelemzés, s eredményeként az alábbi terv.

A Társulás és az Intézmény környezeti kockázati megítélését a rendelkezésre álló információk alapján hajtottuk végre.

A tervezett feladatok felsorolása

Sorszám	Az ellenőrzés tárgya	Az ellenőrzés célja, módszerei, ellenőrizendő időszak	Azonosított kockázati tényezők	Az ellenőrzés típusa	Az ellenőrzött szerv, szervezeti egység	Az ellenőrzés tervezett ütemezése	Az ellenőrzésre fordítandó kapacitás (ellenőri nap)
1.	Az operatív gazdálkodási jogkörök gyakorlásának vizsgálata	Az ellenőrzés célja: annak vizsgálata, hogy a gazdálkodás kapcsán a szükséges kontrollok kiépítésre és alkalmazásra kerültek-e Az ellenőrzés módszere: dokumentum elemzés, adatfeldolgozás Az ellenőrizendő időszak: aktuális időszak	<ul style="list-style-type: none"> - nyilvántartások hiánya, - szabályozás hiánya, - kontrollok kialakításának hiánya 	Teljesítmény ellenőrzés	Dunakanyari Család- és Gyermekjóléti Intézményfenntartó Társulás	2022. I. félév	A külső szolgáltató által meghatározott belső ellenőri nap
2.	A készpénzkezelés vizsgálata	Az ellenőrzés célja: annak vizsgálata, hogy a készpénzkezelés megfelelően szabályozott-e és szabályos-e Az ellenőrzés módszere: dokumentum elemzés, rovacns Az ellenőrizendő időszak: aktuális időszak	<ul style="list-style-type: none"> - szabályozás hiánya, - szabálytalan készpénzkezelés 	Pénzügyi ellenőrzés	Dunakanyari Család- és Gyermekjóléti Intézmény	2022. II. félév	A külső szolgáltató által meghatározott belső ellenőri nap

A tanácsadói tevékenységhez, a soron kívüli ellenőrzésekhez, a képzésekhez és az egyéb tevékenységekhez szükséges kapacitás

Soron kívüli ellenőrzésre és a tanácsadásra tervezett idő: **3 belső ellenőri nap**

Készítette:

Dátum:

.....
belső ellenőrzési vezető

A 2022. évi belső ellenőrzési terv munkaszervezet vezetői véleményezése:

Dunakanyari Család és Gyermejkölési Intézményfenntartó Társulás és az általa irányított Intézmény 2022. évi belső ellenőrzési terve a stratégiai terv és a kockázatelemzés alapján felállított prioritásokon alapul.

A költségvetési szervek belső kontrollrendszeréről és belső ellenőrzéséről szóló 370/2011. (XII. 31.) Kormány rendelet 31. § előírta a tárgyévét követő évre vonatkozó éves ellenőrzési tervkészítési kötelezettséget, továbbá meghatározta az éves ellenőrzési terv tartalmát.

A Társulás és az Intézmény környezeti kockázati megítélését a rendelkezésre álló információk alapján hajtotta végre a belső ellenőrzés.

Az éves ellenőrzési terv kockázatelemzés alapján felállított prioritások és a belső ellenőrzés rendelkezésére álló erőforrások figyelembevételével, a Stratégiai Ellenőrzési Tervvel összhangban került összeállításra.

A 2022. évi munkaterv összeállításához súlyponti elem az ellenőrzések eredményeként átfogó és megbízható kép kialakítása a Társulás és az Intézmény működéséről, az eszközökkel és forrásokkal való gazdálkodásról.

A Társulás és az Intézmény tevékenységei közül elsődlegesen azok a folyamatok és tevékenységek kerültek kiválasztásra, amelyekben forráshiány, jogszabályváltozás, emberi erőforrás kockázatok előfordultak.

Dátum:

.....
Munkaszervezet vezető

Jóváhagyta: **Dunakanyari Család és Gyermekjóléti Intézményfenntartó Társulás Társulási Tanácsa** a
számú határozatával.

.....
Elnök

.....
Munkaszervezet vezető

KIVONAT

Visegrád Város Önkormányzat Képviselő-testületének 2021. december 16-án megtartott nyílt üléséről készült jegyzőkönyvéből

Visegrád Város Önkormányzat Képviselő-testülete egyhangúlag, 7 igen szavazattal, ellenszavazat és tartózkodás nélkül a következő határozatot hozta:

Visegrád Város Önkormányzat Képviselő-testületének 226/2021. (XII. 16.) határozata

Döntés a Dunakanyari Család- és Gyermekjóléti Intézmény Szervezeti és Működési Szabályzatának elfogadásáról

Visegrád Város Önkormányzat Képviselő-testülete elfogadja a Dunakanyari Család- és Gyermekjóléti Intézmény Szervezeti és Működési Szabályzatát a határozat melléklete szerinti tartalommal.

Határidő: 2021. december 20.

Felelős: Eőry Dénes polgármester

Végrehajtásért felelős: dr. Szabó Ferenc jegyző

Eőry Dénes
polgármester

dr. Szabó Ferenc
jegyző

A kiadvány hiteles:
2021. december 16



**DUNAKANYARI
CSALÁD- és GYERMEKJÓLÉTI INTÉZMÉNY**
Szervezeti és Működési Szabályzata

(módosított)¹

2021.

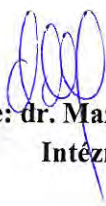
Készítette: dr. Mazán Katalin
Intézményvezető

¹ Módosította a /2021 (XII.) sz. társulási tanácsi határozat

SZMSZ jogszabályi háttere

Az intézmény szakmai feladataira vonatkozóan az alaptörvényeken kívül a végrehajtásra kiadott aktuálisan hatályos rendeletek, valamint azok alapján készített önkormányzati rendeletek a meghatározóak. A munkaviszonyra vonatkozó szabályokat Munkatörvénykönyv valamint a Közalkalmazotti Törvény határozza meg

Az intézmény működését meghatározó dokumentumok, jogszabályi háttér

Az intézmény működéssel, feladatellátással és gazdálkodással kapcsolatos feladatait különböző dokumentumok (pl. alapító okirat, szakmai program, szabályzatok, utasítások) szabályozzák, melyek vonatkozásában általános követelmény, hogy azok valamennyi dolgozó számára elérhetővé és megismerhetővé váljanak. Az elérhetőség és megismerhetőség biztosítása az intézményvezető és a szakmai egység vezetőjének a feladata.

A belső szabályozás keretén belül a szabályzatok, az intézmény egészére érvényes, kötelező erejű normák.

Az intézmény alapidokumentumai

- Alapító Okirat
- Szakmai program
- Szervezeti Működési Szabályzat
- Aktuális és érvényes működési engedélye
- Törzskönyv

Törvények

1992. évi XXXIII. törvény a közalkalmazottak jogállásáról

1993. évi III. törvény a szociális igazgatásról és szociális ellátásokról

1997. évi XXXI. törvény a gyermekek védelméről és a gyámügyi igazgatásról

1998. évi LXXXIV. törvény a családok támogatásáról

2003. évi CXXV. törvény az egyenlő bánásmódról és az esélyegyenlőség előmozdításáról

2007. évi CLII. törvény egyes vagyonyilatkozat-tételi kötelezettségekről

2011. évi CLXXXIX. törvény Magyarország helyi önkormányzatairól

2011. évi CCCXI. törvény a családok védelméről

2011. évi CXII. törvény az információs önrendelkezési jogról és az információszabadságról

2011. évi CXCV. törvény az államháztartásról

2012. évi II. törvény a Munka Törvénykönyvéről

2013. évi V. törvény a Polgári Törvénykönyvről

Magyarország Alaptörvénye

Kormányrendeletek

369/2013. (X. 24) kormányrendelet a szociális, gyermekjóléti és gyermekvédelmi szolgáltatók, intézmények és hálózatok hatósági nyilvántartásáról

149/1997(X. 10.) kormányrendelet a gyámhatóságokról, valamint a gyermekvédelmi gyámügyi eljárásokról

335/2005 (XII. 29.) kormányrendelet a közfeladatot ellátó intézmények iratkezelésének általános követelményeiről

328/2011 (XII. 29) kormányrendelet a személyes gondoskodást nyújtó gyermekjóléti alapellátások és gyermekvédelmi szakellátások térítési díjáról és az igénylésükhöz felhasználható bizonyítékokról

29/1993. (II. 17.) kormányrendelet a személyes gondoskodást nyújtó szociális ellátások térítési díjáról

235/1997. (XII. 17.) korm. rend. a gyámhatóságok, a területi gyermekvédelmi szakszolgálatok, a gyermekjóléti szolgálatok és a személyes gondoskodást nyújtó szervek és személyek által kezelt személyes adatokról

257/2000 (XII. 26.) korm. rend. a közalkalmazottak jogállásáról szóló 1992. évi XXXIII. törvénynek a szociális, valamint a gyermekjóléti és gyermekvédelmi ágazatban történő végrehajtásáról

415/2015. (XII. 23.) Korm. rendelet a szociális, gyermekjóléti és gyermekvédelmi igénybevevői nyilvántartásról és az országos jelentési rendszerről szóló

Egyéb rendeletek, jogforrások

15/1998. (IV. 30.) nm rendelet a személyes gondoskodást nyújtó gyermekjóléti, gyermekvédelmi intézmények, valamint személyek feladatairól és működésük feltételeiről

1/2000 (I. 7.) SZCSM. rendelet a személyes gondoskodást nyújtó szociális intézmények szakmai feladatairól és működésük feltételeiről

9/2000 (VII. 4.) SZCSM. rendelet a személyes gondoskodást végző személyek továbbképzéséről és a szociális szakvizsgáról

8/2000 (VII. 4.) SZCSM. rendelet a személyes gondoskodást végző személyek adatainak működési nyilvántartásáról

9/1999 (XI. 24.) SZCSM rendelet a személyes gondoskodást nyújtó szociális ellátások igénybe vételéről

81/2004. (IX. 18.) SZCSM rendelet az egyes szociális szolgáltatásokat végzők képzéséről és vizsgakövetelményeiről

A pénzügyi és természetbeni szociális támogatásokról szóló Önkormányzati rendeletek

A személyes gondoskodást nyújtó szociális és gyermekjóléti alapellátásokról, ellátások igénybe vételéről és térítési díjairól szóló Önkormányzati rendeletek

Módszertani útmutatók, tájékoztatások

Szakágazati protokollok, egyéb szabályzók, módszertani útmutatók

Általános rendelkezések

Az államháztartásról szóló 2011. évi CXCV törvény 10.§. (5) bekezdésében foglaltak szerint a költségvetési szerv szervezetét, feladatai ellátásának részletes belső rendjét és módját szervezeti és működési szabályzat (a továbbiakban: szabályzat) állapítja meg, melyet a fenntartó vagy jóvá a gyermekek védelméről és a gyámügyi igazgatásról szóló 1997. évi XXXI. törvény 104.§. (1) bekezdésében, valamint a szociális igazgatásról és szociális ellátásokról szóló 1993. évi III. törvény 92/B.§. (1) bekezdésében foglalt felhatalmazás alapján.

A Szervezeti és Működési Szabályzat célja

A szabályzat olyan alapszabály, mely rögzíti a Dunakanyari Család-és Gyermekjóléti Intézmény (a továbbiakban: intézmény) adatait, szervezeti felépítését, legfontosabb működési rendjét, a vezetői feladatok ellátásával megbízott és az alkalmazottak fontosabb feladatát és jogkörét, a belső és külső kapcsolatokra vonatkozó megállapításokat, amelyeket jogszabály nem utal más szerv hatáskörébe. A szabályzat az intézmény szakmai programjában rögzített cél- és feladatrendszer hatékony megvalósulását segíti elő.

A Szervezeti és Működési Szabályzat hatálya

A szabályzat személyi hatálya kiterjed

- a munkavállalókra, a foglalkoztatás alapjául szolgáló jogviszony jellegétől függetlenül az intézménnyel szerződéses jogviszonyban állókra – eseti, vállalkozási, megbízási szerződéssel foglalkoztatókra
- az intézménynél működő testületekre, szervekre és közösségekre, függetlenül azok céljától
- a szolgáltatást igénybe vevő személyekre, valamint hozzátartozóikra, a szolgáltatás tárgyával összefüggésben, függetlenül az igénybevétel helyszínétől

A szabályzat tárgyi hatálya

E szabályzatban kerültek rögzítésre azok a tárgykörök, melyeket

- a mindenkor hatályos jogszabályok a szervezeti és működési szabályzat szabályozási körébe utalnak, továbbá
- azok a tárgykörök, melyeket a hatályos jogszabályok nem írnak elő kötelező jelleggel, de az intézmény szervezeti és működési rendje szempontjából jelentőséggel bírnak

A szabályzat területi hatálya

A szabályzat előírásai egyaránt érvényesek a társulási megállapodásban foglaltaknak megfelelően a székhely, telephely, nyitva álló helyiségek területein (telekhatárán és épületein) belül, valamint külső helyszíneken.

A szabályzat időbeli hatálya

Jelen szabályzat a fenntartói jóváhagyás napját követő napon lép hatályba és visszavonásig érvényes. E rendelkezést kell alkalmazni a módosításokra vonatkozóan is.

Az államháztartásról szóló törvény végrehajtásáról szóló 368/2011. (XII. 31.) Korm. rendelet 13. § (1) bekezdés c) pontja alapján

a kormányzati funkció szerint besorolt alaptevékenységek:

- 104042 Család- és gyermekjóléti szolgáltatások: Ide tartozik: a Gyvt.-ben a család- és gyermekjóléti szolgálat alcím alatt meghatározott gyermekjóléti szolgáltatási feladatok, valamint a családsegítés Szt. szerinti feladatok ellátás összefüggő feladatok ellátása.
- 104043 Család és gyermekjóléti központ: Ide tartozik: a Gyvt.-ben a család- és gyermekjóléti központ alcím alatt meghatározott, a Gyvt. és Szt. szerinti általános szolgáltatási feladatokon túlmenő, a járás egészére vonatkozó feladatok ellátása.

Az intézmény szervezeti felépítése

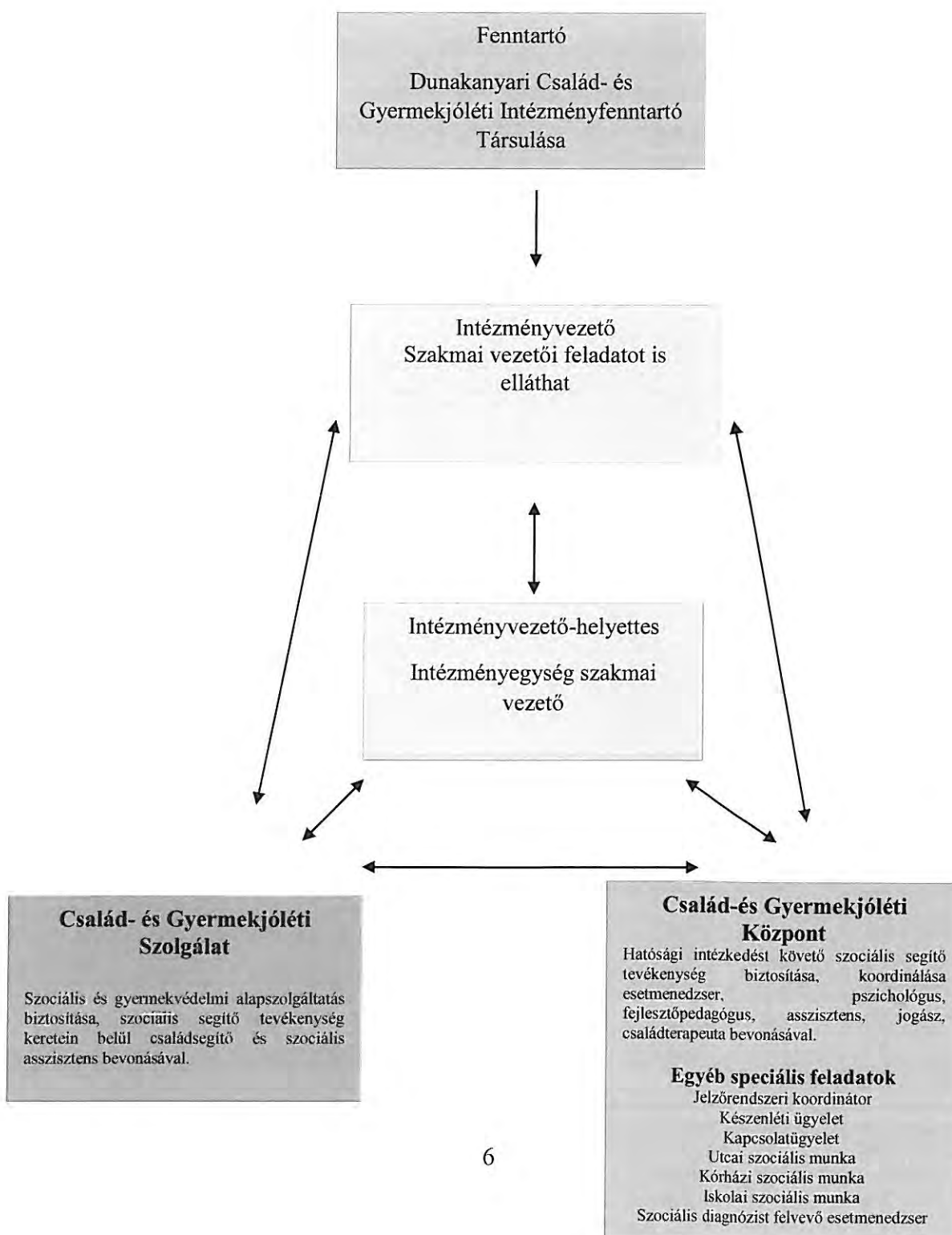

Az intézmény szervezeti felépítése

2016. január 1-től a Dunakanyari Családsegítő és Gyermekjóléti Szolgálat jogutódja a Dunakanyari Család- és Gyermekjóléti Intézmény, melynek fenntartója a Dunakanyari Család- és Gyermekjóléti Intézményfenntartó Társulás. A Társulás tagjai: Budakalász, Kisoroszi, Leányfalu, Pilisszentlászló, Pócsmegyer, Szentendre, Szigetmonostor, Tahitótfalu, Visegrád, Pilisszentkereszt.

A Dunakanyari Család-és Gyermekjóléti Intézmény két önálló szakmai egységből áll.

- **A Család-és Gyermekjóléti Szolgálat:** ellátja a gyermekek védelméről és a gyámügyi igazgatásról szóló 1997. évi XXXI. törvény (a továbbiakban: Gyvt.) 39. § és a 40. § (2) bekezdés szerinti gyermekjóléti szolgáltatási feladatokat, valamint a családsegítés Szt. 64. § (4) bekezdése szerinti feladatait.
A Család- és Gyermekjóléti Intézmény **Család és Gyermekjóléti Szolgálat szakmai egységének szolgáltatásai 10 társult településére terjednek ki.**

- **Család- és Gyermekjóléti Központ:** a Gyvt. 39. §, a 40. § (2) bekezdése és a szociális igazgatásról és szociális ellátásokról szóló 1993. évi III. törvény (a továbbiakban: Szt.) 64. § (4) bekezdése szerinti általános szolgáltatási feladatain túl a Gyvt. 40/A §-ában foglaltakat nyújtó szolgáltató.

A Család- és Gyermekjóléti Központ szakmai egysége a járás valamennyi településére kiterjedő szolgáltatást nyújt.

A Szentendrei járás települései: Szentendre, Pomáz, Budakalász, Visegrád, Tahitótfalu, Leányfalu, Dunabogdány, Szigetmonostor, Pilisszentkereszt, Pócsmegyer, Pilisszentlászló, Kisoroszi, Csobánka.

Az intézmény jogállása, vezetése, képviselete

Az intézmény önálló jogi személy, melynek élén az intézmény vezetője áll, akit a Dunakanyari Család- és Gyermekjóléti Intézményfenntartó Társulás nevez ki, megbízatása határozott idejű.

A Dunakanyari Család- és Gyermekjóléti intézmény szervezeti egységeinek szakmai vezetőjét, a Dunakanyari Család- és Gyermekjóléti Intézmény munkáltatói jogokkal felruházott vezetője nevezi ki (továbbiakban: intézményvezető). Az intézményvezető felsőfokú szociális képesítéssel, szakvizsgával – szükség szerint - szakmai egység vezetését is elláthat. Az intézmény szervezeti egységei feladatukat - az intézmény keretein belül - szakmailag önállóan látják el, önálló szakmai irányítás alatt.

Az intézményvezetői tevékenységét a munkamegosztás rendjében munkaköri leírásaiknak megfelelően:

- szakmai vezetők
- közalkalmazotti tanács
- adminisztrátor/szociális asszisztens segítik.

Az intézmény vezetése

Az ellátandó területek mindegyikénél az intézményvezetőnek irányító, szervező, döntéshozó és ellenőrző feladata van. A munkát felosztja az intézményegység szakmai vezetőivel. A munkamegosztás rendjét a munkaköri leírások tartalmazzák. Az intézményvezető vezetői tevékenységét az intézményvezetőség segítségével végzi, mely az intézményvezető döntés előkészítő, véleményező, javaslattevő testülete.

Tagjai: szakmai vezetők, közalkalmazotti tanács.

Operatív ügyekben az intézményvezető és a szakmai vezető/k heti rendszerességgel megbeszélést tartanak.

Az intézményvezető hatásköre

- I. Személyzeti, munkaügyi, munkáltatói feladatkörében:
 - Munkáltatói jogkör gyakorlása ez intézmény dolgozói felett (kinevezés, áthelyezés, felmondás stb.).
 - Személyi anyagok nyilvántartása.
 - Bérnyilvántartás.
 - A dolgozók jutalmazása, bérfelzárkózása, kitüntetési javaslat, munkaerő gazdálkodási terv elkészítése.

- Munkaidő és ügyeleti beosztás jóváhagyása.
- Pályázat meghirdetése betöltetlen állásra.

II. Igazgatási feladatok:

- Meghatározza és a munkatársak elé terjeszti az intézmény éves munkatervét, a tárgyév helyi rendjét.
- Gondoskodik a jogszabályok, szabályzatok és a felsőbb utasítások megismertetéséről, helyi végrehajtásáról.
- Irányítja a szakalkalmazottak szakmai továbbképzését.

III. Intézmény működési körében:

- Ellenőrzi és irányítja az intézményben folyó szakmai munkát.
- Kidolgozza és működteti az intézmény belső ellenőrzési rendjét.
- Kidolgozza az intézmény belső adminisztrációs rendjét.
- Ellenőrzi az intézménnyel, munkával kapcsolatos adminisztrációs teendőket.

IV. Gazdálkodási feladat körében:

- Költségvetési tervet készítése.
- Biztosítja az anyagi és tárgyi feltételeket.
- Figyelemmel kíséri a pályázati lehetőségeket, tervet készít azok kihasználására.

V. Egyéb feladatok körében:

- Kapcsolatot tart más intézményekkel, szervekkel.
- Együttműködik a közalkalmazotti tanáccsal.
- Képviseli az intézményt az állam, civilszervezetek valamint magánszemélyek előtt.

Az intézményvezető fent említett jogkörét esetenként, valamint a munkaköri leírásban rögzített módon osztja meg a szakmai vezető/kel vagy az intézmény más alkalmazottjával. Az átruházott területeken koordináló, ellenőrző szerepet lát el.

Az intézményvezető helyettesítésének rendje:

Az intézményvezetőt távolléte vagy akadályoztatása esetén a szakmai vezető/k helyettesíti. Az intézményvezető és a szakmai vezető/k egyidejű távollétében, vagy akadályoztatása esetén az intézményvezető által megbízott szakalkalmazott helyettesíti.

Az intézményvezető távollétében a megbízott szakalkalmazott a feladat és döntési jogkörét meghaladó kérdésekben csak rendkívüli esetben élet és testi épség, egészség megóvása, illetőleg vagyoni kár megelőzése, csökkentése érdekében dönthet.

A szakmai vezető/k hatásköre, felelőssége intézményvezető helyettesítése esetén

Tevékenységüket az intézményvezető irányításával, egymással együttműködve végzik. Átruházott hatáskörben gyakorolja a vezetési funkciókat a vezető távolléte esetén.

Nem illeti meg döntési jog:

- - az intézmény bérgazdálkodását
- - az éves költségvetést
- - munkáltatói jogkört érintő ügyekben.

Joga és kötelessége az intézmény minden területén az igényeknek megfelelően dönteni és döntéseiről az intézményvezetőt tájékoztatni. Figyelemmel kíséri a határidős munkákat, beszámolókat és együttműködik annak elkészítésében.

Nem vezetői beosztású munkatársak:

- Családsegítő
- Esetmenedzser
- Pszichológus
- Fejlesztőpedagógus
- Ügyviteli alkalmazott/ szociális asszisztens
- Technikai alkalmazott
- Megbízási szerződéssel foglalkoztatott munkatársak

A beosztott dolgozók felelőssége:

- ☞ Munkavégzése során a jogszabályok, az aktuális Szervezeti és Működési Szabályzat, valamint a belső szabályzatok és utasítások betartása.
- ☞ Az intézmény működési rendje és a munkaköri leírás betartása.
- ☞ Az általa megkívánt munkakör szakmai követelményeinek megfelelő szinten tartása.
- ☞ Az etikai kódex betartása.
- ☞ A bizonylati fegyelem betartása.
- ☞ A rendelkezésre bocsátott felszerelések, munkaeszközök megőrzése, védelme.

- ☞ Tudomására jutott szolgálati titok és személyi adatok megőrzése.
- ☞ Kötelessége az intézmény érdekeinek védelme, az intézmény érdekeit sértő tevékenységet nem folytathat.
- ☞ Köteles együttműködni az intézmény valamennyi dolgozójával.
- ☞ A szakmai egységek munkatársai kötelesek együtt dolgozni, ha az ellátottak érdeke megkívánja, illetve, ha az ellátott egyszerre az intézmény több szolgáltatását is igénybe veszi.

Az intézmény feladata

Az intézmény számára meghatározott feladatoknak és hatásköröknek a megosztásáról az intézményvezető gondoskodik. A megosztás nem lehet ellentétes a jogszabályok és az alapító/fenntartó döntéseivel. Az intézmény jogszabályokban előírt kötelezően biztosítandó feladatokat lát el, melyek az alapító okiratban kerülnek rögzítésre.

CSALÁD- és GYERMEKJÓLÉTI SZOLGÁLAT

A Dunakanyari Család- és Gyermekjóléti Intézményfenntartó Társulás a család- és gyermekjóléti szolgálat szakmai egység feladatait – az alapító okiratban, együttműködési megállapodásban jelzett településeken - önállóan működő szakmai egység keretében látja el.

A Család-és Gyermekjóléti Szolgálat feladatai és szolgáltatásai

A Család-és Gyermekjóléti Szolgálat célja: a szociális vagy mentálhigiénés problémák, veszélyeztetettség, illetve egyéb krízishelyzet miatt segítségre szoruló egyének, gyermekek, családok számára az ilyen helyzethez vezető okok megelőzése, veszélyeztetettség, krízishelyzet megszüntetése, valamint az életvezetési képesség megőrzése céljából nyújtott szolgáltatás.

Feladata:

- A jelzés alapján a családsegítést nyújtó szolgáltató intézmény feltérképezi az ellátási területen élő szociális és mentálhigiénés problémákkal küzdő családok, személyek körét, és személyesen felkeresve tájékoztatja őket a családsegítés céljáról, tartalmáról,
- a szociális, életvezetési és mentálhigiénés tanácsadás,
- az anyagi nehézségekkel küzdők számára a pénzügyi, természetbeni ellátásokhoz, továbbá a szociális szolgáltatásokhoz való hozzájutás megszervezése,
- családgondozás, így a családban jelentkező működési zavarok, illetve konfliktusok megoldásának elősegítése,
- a közösségfejlesztő programok szervezése, valamint egyéni és csoportos készségfejlesztés,

- a tartós munkanélküliek, a fiatal munkanélküliek, az adósságterhekkel és lakhatási problémákkal küzdők, a fogyatékosokkal élők, a krónikus betegek, szenvedélybetegek, a pszichiátriai betegek, a kábítószer-problémával küzdők, illetve egyéb szociálisan rászorult személyek és családtagjaik részére tanácsadás nyújtása,
- a kríziskezelés, valamint a nehéz élethelyzetben élő családokat segítő szolgáltatások feltárása, biztosítása.

A Család- és Gyermekjóléti Szolgálat tájékoztatási feladata körében szociális és egyéb információs adatokat gyűjt, és tájékoztatja

- a szülőt, illetve - ha azt a gyermek védelme szükségessé teszi önállóan, a törvényes képviselő tudomása nélkül is, fejlettségétől függően - az ítélőképessége birtokában lévő gyermeket mindazon jogokról, támogatásokról és ellátásokról, amelyek összefüggésben állnak a gyermek testi, lelki egészségének biztosításával, családban történő nevelkedésének, vagy a gyermek számára szükséges védelem biztosításának elősegítésével,
- a válsághelyzetben lévő várandós anyát az őt, illetve a magzatot megillető jogokról, támogatásokról és ellátásokról,
- a születendő gyermeke felnevelését nem vállaló, válsághelyzetben lévő várandós anyát a nyílt és a titkos örökbefogadás lehetőségéről, joghatásairól, valamint a nyílt örökbefogadást elősegítő közhasznú szervezetek, illetve a nyílt örökbefogadást elősegítő és a titkos örökbefogadást előkészítő területi gyermekvédelmi szakszolgálatok tevékenységéről és elérhetőségéről, és
- az örökbefogadó szülőt az örökbefogadás utánkövetése körében igénybe vehető szolgáltatásról, és segíti az utánkövetést végző szervezet felkeresését.

A Család- és Gyermekjóléti Szolgálat a szociális segítőmunka keretében

- segíti az igénybe vevőket a családban jelentkező működési zavarok ellensúlyozásában, a családban élő gyermek gondozásában, ellátásának megszervezésében,
- az igénybe vevő szükségleteinek kielégítése, problémájának megoldása, céljai elérése érdekében számba veszi és mozgósítja az igénybe vevő saját és környezetében jelentkező erőforrásait, továbbá azokat a szolgáltatásokat, amelyek bevonhatók a célok elérésébe, újabb problémák megelőzésébe,
- koordinálja az esetkezelésben közreműködő szakemberek, valamint a közvetített ellátásban, szolgáltatásban dolgozók együttműködését,
- az eset szerinti aktuális probléma megoldásában érintett összes szakember és a család- és gyermekjóléti központ bevonásával közös problémadefiniálás, a vállalt feladatok tisztázása, a segítő folyamat együttes megtervezése érdekében esetmegbeszélést, illetve a megoldásában érintett tagjainak, a lehetséges támaszt jelentő személyeknek, továbbá korától, érettségétől függően az érintett gyermeknek a részvételével esetkonferenciát szervez,

- a szolgáltatást igénybe vevő személy, család, illetve gyermek és szülő (törvényes képviselő) közreműködésével szükség szerint, de legalább hathavonta értékeli az esetkezelés eredményességét, és
- közreműködik a válsághelyzetben lévő várandós anya problémáinak rendezésében.
- A szociális segítő munka során – megállapodással rendelkező családok esetében – éves átlagban havi három személyes találkozást kell megszervezni és dokumentálni.
- Egy fő családsegítő 25 megállapodással rendelkező család, illetve hatósági intézkedéshez kapcsolódó szolgáltatásnyújtás mellett havi átlagban további 10 családot támogathat szociális segítő munkával

A Család- és Gyermekjóléti Szolgálat az ellátásokhoz, szolgáltatásokhoz való hozzájutás érdekében

- folyamatosan figyelemmel kíséri az érintett személyt, illetve családot veszélyeztető körülményeket és a veszélyeztetett személy, illetve család szolgáltatások és ellátások iránti szükségleteit,
- a más személy, illetve szervezet által nyújtott szolgáltatások, ellátások közvetítése érdekében együttműködik a területén található szolgáltatókkal, segítséget nyújt a szolgáltatások, ellátások igénylésében,
- a válsághelyzetben lévő várandós anyát segíti a támogatásokhoz, ellátásokhoz, szükség esetén a családok átmeneti otthonában igénybe vehető ellátáshoz való hozzájutásban, és
- segíti a gyermeket, illetve a családját az átmeneti gondozáshoz való hozzájutásban, az átmeneti gondozást szükségessé tevő okok megszüntetésében, illetve elősegíti a gyermek mielőbbi hazakerülését.

A Család- és Gyermekjóléti Szolgálat a családban jelentkező nevelési problémák és hiányosságok káros hatásainak enyhítése céljából

- olyan szabadidős és közösségi programokat szervez, amelyek megszervezése, vagy az azokon való részvétel a rossz szociális helyzetben lévő szülőnek aránytalan nehézséget okozna,
- kezdeményezi a köznevelési intézményeknél, az ifjúsággal foglalkozó szociális és kulturális intézményeknél, valamint az egyházi és a civil szervezeteknél programok megszervezését.

A hivatalos ügyek intézésében való közreműködés körében a Család- és Gyermekjóléti Szolgálat

- segítséget nyújt a szolgáltatást igénybe vevők ügyeinek hatékony intézéséhez,
- tájékoztatást nyújt az igénybe vehető jogi képviselő lehetőségéről,

- a gyámhivatal, valamint a család- és gyermekjóléti központ felkérésére a gyermekvédelmi nyilvántartás megfelelő adatlapját kitöltve környezettanulmányt készít, és
- a gyámhivatal felkérésére a gyámhatóságokról, valamint a gyermekvédelmi és gyámügyi eljárásról szóló 149/1997. (IX. 10.) Korm. rendelet (a továbbiakban: Gyer.) 47/A. § (6) bekezdése alapján tájékoztatást nyújt az örökbefogadott gyermek fejlődéséről, körülményeiről és a családba való beilleszkedéséről.

Ha a család- és gyermekjóléti szolgálat a család- és gyermekjóléti központ szakmai támogatását igényli, vagy a család- és gyermekjóléti központ feladatkörébe tartozó szolgáltatás, hatósági intézkedés szükségessége merül fel, esetmegbeszélést kezdeményez.

A gyermeket fenyegető közvetlen és súlyos veszély esetén a család- és gyermekjóléti szolgálat haladéktalanul, a család- és gyermekjóléti központ értesítése mellett, közvetlenül tesz javaslatot hatóság intézkedésére.

A család- és gyermekjóléti szolgálat, valamint a család- és gyermekjóléti központ a szolgáltatással érintett gyermek tekintetében a Gyvt. 139. § (1) bekezdése szerinti nyilvántartást, nagykorú személy tekintetében az Szt. 20. §-a szerinti nyilvántartást vezeti.

A helyettes szülői hálózat szervezése

A gyermekjóléti szolgálat közreműködik a településen a gyermek átmeneti gondozását saját háztartásukban helyettes szülőként vállaló személyek, családok felkutatásában. Tájékoztatást ad az átmeneti gondozás keretében ellátandó feladatokról, illetve a helyettes szülői jogviszonyról. A gyermekjóléti szolgálat nyilvántartást vezet a helyettes szülői férőhelyekről. Jelenleg a helyettes szülő hálózat még nem került kiépítésre, ill. nem működik. Ennek egyik oka: a helyettes szülői feladatok ellátására szinte senki nem jelentkezik.

Az emberkereskedelem áldozatai azonosítását végző szervként,

- amennyiben az azonosítást végző szerv hatáskörébe tartozó eljárása során magyar állampolgárra, vagy a szabad mozgás és tartózkodás jogával rendelkező személyre vonatkozóan feltehető, hogy emberkereskedelem áldozata, vele azonosító beszélgetést folytat le.
- az áldozat erre irányuló írásos hozzájárulása esetén, kitölti az azonosító adatlapot és azt az Igazságügyi Minisztérium által országosan, egységesen működtetett web alapú rendszeren (a továbbiakban: Rendszer) keresztül megküld, valamint haladéktalanul értesíti a területi áldozatsegítő szolgálatot.
- az áldozat erre irányuló írásos hozzájárulása esetén, az azonosító adatlap egyidejű megküldésével, haladéktalanul értesíti a Családbarát Ország Nonprofit Közhasznú Kft. által működtetett Országos Kríziskezelő és Információs Telefonszolgálatot (a továbbiakban: OKIT),
- ha az emberkereskedelem áldozataként azonosított személynek egészségügyi ellátásra van szüksége, - az áldozat írásos beleegyezése esetén - az áldozatot az egészségügyi alapellátást biztosító szervhez irányítja.

- amennyiben az azonosító beszélgetés alapján valószínűsíthető, hogy az emberkereskedelem áldozataként azonosított személy gyermek, az azonosítást végző szerv haladéktalanul hatósági eljárást kezdeményez.

A család- és gyermekjóléti szolgáltatásra vonatkozó egyéb szakmai információk

A biztosított szolgáltatások formája

- Tanácsadás
- Esetkezelés: egyén, család, csoport
- Készségfejlesztés, képessé tevés
- Megkeresés
- Közösségfejlesztés igény szerint
- Családgondozás
- Szociális segítő munka
- Széleskörű jelzőrendszer működtetése, folyamatos továbbfejlesztése.
- Szakmai műhely a Szentendrei járás szociális szakembereivel.
- Szakmai tanácskozás
- Baba- mama klub: igény szerint más településen is.
- Álláskeresők csoportja igény szerint
- Szabadidős programok szervezése (nyári tábor, Mobil Játszóház, nyári programok)
- Folyamatos adománygyűjtés (könyv, játék, tanszer, ágynemű, bútorok stb.)
- Adományosztás a társult településeken.
- Öngyógyító csoport létrehozásának támogatása igény szerint
- Szociális képzés gyakorlati terepe

A Család- és Gyermekjóléti Szolgálat kliensköre: a társult önkormányzatok területén élő lakosság

A Család-és Gyermekjóléti Szolgálat szervezeti felépítése

Az intézményben foglalkoztatott dolgozók feladatainak, hatáskörének részletes leírását a munkaköri leírások tartalmazzák

A Család- és Gyermekjóléti Szolgálat ellátását biztosító munkakörök:

- szakmai vezető,
- családsegítő,
- ügyintéző/szociális asszisztens

A család-és gyermekjóléti szolgálat valamennyi munkavállalójára vonatkozó közös szabályok

Kinevezés és megbízás rendje: az intézményvezető kizárólagos hatáskörébe tartozik a kinevezés, annak módosítása, visszavonása, valamint az alkalmazotti jogviszony megszüntetése. A munkatársak munkájukat a munkaköri leírásban foglaltak alapján, valamint a közvetlen felettesként megjelölt (munkaköri leírásban) szakmai vezető irányítása mellett végzik.

Helyettesítés rendje: A család-és gyermekjóléti szolgálat munkatársainak akadályoztatásuk, távollétük esetén a szakmai vezető vagy a csoportvezető, illetve az intézmény vezetője gondoskodik helyettesítő személyről.

Felelősség rendje: a család-és gyermekjóléti szolgálat munkatársainak felelőssége kiterjed a munkaköri leírásban meghatározott feladatokra, a különböző nyilatkozatokban és szabályzatokban, jogszabályokban foglaltakra. Ezen túlmenően felelősek az általuk segített családok, gyermekek érdekében végzett szakmai tevékenységükért, dokumentumok naprakész vezetéséért. Beszámolási kötelezettségük kiterjed az általuk végzett szakmai munka egészére, valamint a megoldandó problémák jelzésére.

A Család- és Gyermekjóléti Szolgálat szakmai vezetőjének feladatai és hatásköre

A szakmai egység élén szakmai vezető áll. Kinevezése, megbízása, annak módosítása, visszavonása, közalkalmazotti jogviszonyának megszüntetése kizárólagosan az intézményvezető hatáskörébe tartozik. A szakmai vezető feladatát egyéb munkakör mellett is elláthatja pl.családsegítés.

Munkarend:

- 1. Munkarendje: munkanapokon 8-16 óráig.**
- Munkaideje heti 40 óra, amely 20 óra kötött (ügyeleti idő), és 20 óra kötetlen munkaidőre oszlik. A családsegítést és gyermekjóléti szolgáltatást is végző családsegítő/ szakmai vezető a heti munkaidő keretének legalább a felét - kötetlen munkaidő-beosztás keretében, - a szociális segítőmunka, illetve az adatgyűjtés helyszínén végezheti. Területen végzett munka esetén távollétét jelzi a távozási naplóba.
- A kötetlen munkaidőt minden dolgozó egyéni belátása szerint az esetekhez igazodva, a kliensek igényeit figyelembe véve tervezi meg és végzi. A területi munka a munkatárs egyéni beosztásától függően 8.00-18.00 között végezhető.
- A kötetlen munkaidőben végzett tevékenységekről a családsegítők munkanaplót vezetnek, az intézkedések a kliens, család, csoport dokumentációjába bejegyzésre kerülnek.

A szakmai vezetők felelősek azért, hogy az irányításuk alá tartozó szakmai egységek jogszerűen és rendeltetésüknek megfelelően járuljanak hozzá az intézmény feladatainak ellátásához.

- Felelős a szakmai egység munkájának szakszerű és törvényes működtetéséért.

- Figyelemmel kíséri a jogszabályi változásokat, arról tájékoztatja a szakmai egység munkatársait
- Feladata a szakmai egység munkájának törvény által meghatározott és a Szakmai program szellemében történő irányítása, ellenőrzése.
- Előkészíti és ismerteti az éves munkatervet, beszámol végrehajtásáról.
- Javaslatot tesz a munkaidő, munkarend, házirend összeállítására.
- Intézi a szakmai egység továbbképzésével kapcsolatos feladatokat.
- Az intézményvezetéssel együttműködve alakítja, szervezi az intézmény külső kapcsolatait (média, intézmények, társadalmi szervezetek, jelzőrendszer).
- A szakmai egység statisztikájának elkészítése.
- Segíti a szakmai egység szak alkalmazottainak munkáját.
- Javaslattevő a szakmai munka hatékonyabbá tételére
- Szervezi és előkészíti a szakmai egység értekezleteit, szakmai programjait, a team megbeszéléseket.
- Folyamatosan tájékoztatja az irányítása alá tartozó szakalkalmazottakat az adott időszak feladatairól.
- Az esetek elosztása a családsegítők között.
- Ellenőrzi a családsegítők szakmai munkáját, a munkarend betartását.
- A szakmai egységben történt eseményekről folyamatosan tájékoztatja az intézményvezetőt.
- Előzetes tervet készít a szakmai munka ellenőrzésére, a terv alapján folyamatosan, de legalább negyedévente ellenőrzést végez.
- Részt vesz a vezetőség munkájában.
- Felelős a szolgálati titok, a személyes adatvédelem és információvédelem biztosításáért.
- Az Etikai kódex betartása, betartatása.
- A szakmai egység napi levelezésének áttekintése, határidők és felelősök kijelölése.
- A takarékos és célszerű anyag-, és eszközfelhasználásért.
- Az intézményi vagyonért, annak kezeléséért.
- Az intézmény környezetének rendjéért, tisztaságáért.

Beszámolási kötelezettsége kiterjed az általa irányított szervezeti egység egész működésére és szakmai munkájára, a belső ellenőrzések tapasztalataira, valamint a megoldandó problémák jelzésére. A szakmai vezetők a feladatukat a munkaköri leírásukban foglaltaknak megfelelően az intézményvezető közvetlen irányítása alatt végzik.

Helyettesítésének rendje: akadályoztatása esetén a közvetlen irányítása alá tartozó szervezeti egység felsőfokú szakirányú végzettséggel rendelkező dolgozója helyettesíti – az intézmény vezetőjének hozzájárulását követően -, jogkör átruházásban foglaltak alapján, melyet a 3 munkanapot meghaladó távollét esetében kötelező elkészíteni kivéve, ha a helyettesítést az intézményvezető látja el. A jogkör átruházását az intézmény vezetője aláírásával hitelesíti.

Család- és Gyermekjóléti Szolgálat családsegítőinek munkarendje, feladata

Munkarend:

Munkarendje: munkanapokon 8-16 óráig.

Munkaideje heti 40 óra, amely 20 óra kötött (ügyeleti idő), és 20 óra kötetlen munkaidőre oszlik.

A családsegítést és gyermekjóléti szolgáltatást végző családsegítő a heti munkaidő keretének legalább a felét - kötetlen munkaidő-beosztás keretében, - a szociális segítőmunka, illetve az adatgyűjtés helyszínén végezheti. Területen végzett munka esetén távollétét jelzi a távozási naplóba.

A kötetlen munkaidőt minden dolgozó egyéni belátása szerint az esetekhez igazodva, a kliensek igényeit figyelembe véve tervezi meg és végzi. A kötetlen területi munka a munkatárs egyéni beosztásától függően 8.00-18.00 között végezhető.

A kötetlen munkaidőben végzett tevékenységekről a családsegítők munkanaplót vezetnek, az intézkedések a kliens, család, csoport dokumentációjába bejegyzésre kerülnek.

Feladata

Feladatait a család- és gyermekjóléti szolgálat szakmai vezetőjének szakmai irányításával, az 1997. évi XXXI. tv. a gyermekek védelméről, az 1993. évi III. törvény a szociális igazgatásról és szociális ellátásokról, valamint a hatályos 15/1998. (IV.30) NM rendelet Személyes gondoskodást nyújtó gyermekjóléti, gyermekvédelmi intézmények, valamint személyek szakmai feladatairól és működésük feltételeiről szakmai előírásai és követelményei és a 149/1997. (IX.10) Korm. rendelet, alapján látja el.

A Család-és Gyermekjóléti Szolgálat családsegítője a nehézségekkel küzdő egyének, gyermekek, családok, csoportok számára nyújt pszicho-szociális segítséget. Segíti az egyén és környezete közötti interakció fenntartását, valamint a közöttük felbomló egyensúly helyreállítását.

- A jelzés alapján a családsegítést nyújtó szolgáltató, intézmény feltérképezi az ellátási területen élő szociális és mentálhigiénés problémákkal küzdő családok, személyek körét, és személyesen felkeresve tájékoztatja őket a családsegítés céljáról, tartalmáról
- a szociális, életvezetési és mentálhigiénés tanácsadás,

- az anyagi nehézségekkel küzdők számára a pénzbeli, természetbeni ellátásokhoz, továbbá a szociális szolgáltatásokhoz való hozzájutás megszervezése,
- családgondozás, így a családban jelentkező működési zavarok, illetve konfliktusok megoldásának elősegítése,
- a közösségfejlesztő programok szervezése, valamint egyéni és csoportos készségfejlesztés,
- a tartós munkanélküliek, a fiatal munkanélküliek, az adósságterhekkel és lakhatási problémákkal küzdők, a fogyatékossággal élők, a krónikus betegek, szenvedélybetegek, a pszichiátriai betegek, a kábítószer-problémával küzdők, illetve egyéb szociálisan rászorult személyek és családtagjaik részére tanácsadás nyújtása,
- a kríziskezelés, valamint a nehéz élethelyzetben élő családokat segítő szolgáltatások feltárása, biztosítása.
- a járásszékhely településen működő család- család és gyermekjóléti feladatot ellátó szolgáltatónak a család szociális helyzetének átfogó vizsgálata céljából javasolt igénybe venni szociális szolgáltatásokat meghatározó, a szolgáltatást nyújtó szolgáltatók igénybevételének szükségességét feltáró szociális diagnózis készítését.

A gyermek testi, lelki egészségének, családban történő nevelésének elősegítése érdekében

Tájékoztatást ad

- a gyermeki jogokról és a gyermek fejlődését biztosító támogatásokról, a támogatásokhoz való hozzájutás módjáról,
- a családtervezési, a pszichológiai, a nevelési, az egészségügyi, a mentálhigiénés és a káros szenvedélyek megelőzését célzó tanácsadás vagy az ezekhez való hozzájutás megszervezése, illetve az abban való közreműködés
- a válsághelyzetben lévő várandós anya támogatása, segítése, tanácsokkal való ellátása, valamint szociális szolgáltatásokhoz és gyermekjóléti alapellátásokhoz, különösen a családok átmeneti otthonában igénybe vehető ellátáshoz történő hozzájutásának szervezése,
- a szülőnek, illetve, az ítélőképessége birtokában lévő gyermeknek mindazon jogokról, támogatásokról és ellátásokról, amelyek összefüggésben állnak a gyermek testi, lelki egészségének biztosításával, családban történő nevelkedésének, vagy a gyermek számára szükséges védelem biztosításának elősegítésével,
- a születendő gyermeke felnevelését nem vállaló, válsághelyzetben lévő várandós anyát a nyílt és a titkos örökbefogadás lehetőségéről, joghatásairól, valamint a nyílt örökbefogadást elősegítő közhasznú szervezetek, illetve a nyílt örökbefogadást elősegítő és a titkos örökbefogadást előkészítő területi gyermekvédelmi szakszolgálatok tevékenységéről és elérhetőségéről, és
- az örökbefogadó szülőt az örökbefogadás utánkövetése körében igénybe vehető szolgáltatásról, és segíti az utánkövetést végző szervezet felkeresését.

A gyermek veszélyeztetettségének megelőzése érdekében közreműködik

- a veszélyeztetettséget előidéző okok feltárásában és ezek megoldására javaslat készítésében,
- szabadidős programok szervezésében,
- adományok gyűjtésben és célba juttatásában,
- a hivatalos ügyek intézésében

A kialakult veszélyeztettség megszüntetése érdekében

- a gyermekkel és családjával folyamatos szociális segítőmunkát végez – elősegíti a gyermek problémáinak rendezését, a családban jelentkező működési zavarok ellensúlyozását,
- elősegíti a családi konfliktusok megoldását, különösen a válás, a gyermekelhelyezés és a kapcsolattartás esetében,
- kezdeményezi: egyéb gyermekjóléti alapellátások igénybevétele, szociális alapszolgáltatások igénybevétele, egészségügyi ellátások igénybevétele, pedagógiai szakszolgálatok igénybevétele.

Aktív együttműködés az észlelő és jelzőrendszer tagjaival

- együttműködik a jelzésre köteles szervezetekkel felhívja őket jelzési kötelezettségük írásban - krízishelyzet esetén utólagosan - történő teljesítésére, veszélyeztetettség, illetve krízishelyzet észlelése esetén az arról való tájékoztatásra,
- fogadja a beérkezett jelzéseket, felkeresi az érintett személyt, illetve családot, és a szolgáltatásairól tájékoztatást ad, minden esetben visszajelzéssel él
- a beérkezett jelzésekről és az azok alapján megtett intézkedésekről heti rendszerességgel jelentést készít *a család-és gyermekjóléti központ jelzőrendszeri tanácsadója részére,*
- veszélyeztetettség esetén kitölti a gyermekvédelmi nyilvántartás vonatkozó adatlapjait,
- az intézkedések tényéről tájékoztatja a jelzést tevőt, feltéve, hogy annak személye ismert, és ezzel nem sérti meg a Gyvt. 17. § (2a) bekezdése szerinti zárt adatkezelés kötelezettségét,
- beérkezett jelzésekről és az azok alapján megtett intézkedésekről heti rendszerességgel jelentést készít, a szakmai vezető által kialakított munkarend szerint
- *éves szakmai tanácskozást tart és éves jelzőrendszeri intézkedési tervet készít,*
- ha a család- és gyermekjóléti központ feladatkörébe tartozó vagy szakmai támogatását igénylő esetről tudomást szerez, haladéktalanul megkeresi a család- és gyermekjóléti központot, szakmai vezetője egyidejű tájékoztatása mellett.

A családgondozás eredményessége érdekében

Folyamatos családgondozást végez, elősegíti a családban jelentkező krízis, működési zavarok, illetve konfliktusok megoldását,

- feltárja az egyén, illetve a család környezeti állapotát, felméri a kliens, illetve a család helyzetét, képet alkot a család belső helyzetéről, a családtagok egymás közötti viszonyáról. A klienssel, illetve a családdal együttműködve meghatározza a problémát, a megoldás érdekében teendő lépéseket, az együttműködés kereteit, és várható idejét, szociális diagnózist készít,
- segíti az igénybe vevőket a családban jelentkező működési zavarok ellensúlyozásában, a családban élő gyermek gondozásában, ellátásának megszervezésében,
- koordinálja az esetkezelésben közreműködő szakemberek, valamint a közvetített ellátásban, szolgáltatásban dolgozók együttműködését,
- az eset szerinti aktuális probléma megoldásában érintett összes szakember és a család- és gyermekjóléti központ bevonásával közös problémadefiniálás, a vállalt feladatok tisztázása, a segítő folyamat együttes megtervezése érdekében esetszabesztelést, illetve a család megoldásban érintett tagjainak, a lehetséges támaszt jelentő személyeknek, továbbá korától, érettségétől függően az érintett gyermeknek a részvételével esetkonferenciát szervez,
- a szolgáltatást igénybe vevő személy, család, illetve gyermek és szülő (törvényes képviselő) közreműködésével szükség szerint, de legalább hathavonta értékeli az esetkezelés eredményességét,
- a szociális segítőmunka során valamennyi család esetében *átlagban* havi három személyes találkozást szervez és dokumentál,
- figyelemmel kíséri az érintett személyt, illetve családot veszélyeztető körülményeket és a veszélyeztetett személy, illetve család szolgáltatások és ellátások iránti szükségleteit,
- a válsághelyzetben lévő várandós anyát segíti a támogatásokhoz, ellátásokhoz, szükség esetén a családok átmeneti otthonában igénybe vehető ellátáshoz való hozzájutásban, és
- segíti a gyermeket, illetve a családját az átmeneti gondozáshoz való hozzájutásban, az átmeneti gondozást szükségessé tevő okok megszüntetésében, illetve elősegíti a gyermek mielőbbi hazakerülését.
- segítséget nyújt a szolgáltatást igénybe vevők ügyeinek hatékony intézéséhez,
- kapcsolatot tart a család-és gyermekjóléti szolgálat illetékességi területén lévő köznevelési, szociális, közművelődési intézményekkel, civil szervezetekkel, egyházakkal, közműszolgálatokkal
- a gyámhivatal, valamint a család- és gyermekjóléti központ felkérésére a gyermekvédelmi nyilvántartás megfelelő adatlapját kitöltve környezettanulmányt készít,
- gyámhivatal felkérésére a gyámhatóságokról, valamint a gyermekvédelmi és gyámügyi eljárásról szóló 149/1997. (IX. 10.) Korm. rendelet (a továbbiakban:

Gyer.) 47/A. § (6) bekezdése alapján tájékoztatást nyújt az örökbefogadott gyermek fejlődéséről, körülményeiről és a családba való beilleszkedéséről.

Ha a család- és gyermek érdekében hatósági intézkedés szükségessége merül fel, a családsegítő munkatárs esetszbeszélést, esetkonferenciát kezdeményez.

A gyermeket fenyegető közvetlen és súlyos veszély esetén haladéktalanul - a család- és gyermekjóléti központ értesítése mellett -, közvetlenül tesz javaslatot a hatóság intézkedésére.

Eljár a kliens, illetve a család érdekében a hivatalos szerveknél, képviseli érdekeit, jogaik érvényesítéséhez segítséget nyújt.

Továbbá a szociális segítő munka keretében

- figyelemmel kíséri a lakosság szociális és mentálhigiénés helyzetét
- segítséget nyújt az igénylő számára a mentális problémák megoldásában
- elősegíti az egyének és családok kapcsolatkésztségét
- életvezetési, nevelési tanácsadást végez
- krízisintervenciót végez
- igény szerint probléma orientált csoportot szervez, vezet
- klubokat, szabadidős és egyéb programokat szervez, vezet
- fejleszti a kliens problémamegoldó készségét
- lakossági szolgáltatások biztosításában közreműködik
- információt nyújt, hivatalos ügyek intézésében segít
- együttműködik más intézményekkel, szervezetekkel, társszervezetekkel, csoportokkal
- lakossági felajánlásokat szervez, fogad, koordinál
- az általa gondozott családokra, egyénekre vonatkozó információkat rendszerezi, dokumentálja,
- heti szakmai teamen megbeszéli a felmerülő szakmai problémákat,
- a központi elektronikus nyilvántartási rendszerben (*KENYSZI-TEVADMIN, GYVR*) adatrögzítést végez.

A Család-és Gyermekjóléti Szolgálat szociális asszisztensének munkarendje, feladata

Munkarendje

Munkaideje heti 40 óra, szociális asszisztens/középfokú ügyintézői képesítést igénylő feladatkör. Munkarendje munkanapokon 8-16 óráig tart.

Feladatai

- Fogadja a klienseket, telefonokat, faxokat, üzeneteket fogad és ad át.
- Az intézmény ügyviteli- és pénzügyi adminisztrációjának elvégzése.

- Házipénztár kezelése.
- Szükséges vásárlások, szállítások megszervezése, lebonyolítása.
- A leltár adminisztrációja.
- Munkavállalók munkaruha- ellátásának, szabadság felhasználásának dokumentálása, táppénze távolmaradás nyilvántartása.
- Az iratkezelési szabályzatban, munkaköri leírásban rögzített feladatok önálló megoldása.
- Munkáját többnyire az intézményben végzi, azonban tevékenysége magában foglalja az intézményen kívüli teendők ellátását is, például postai ügyintézés, szabadidős programokon való részvétel.
- Segíti a családgondozók tevékenységét az esetkezelés, csoportos, vagy közösségi szociális munkában.
- Munkáját az SZMSZ és a munkaköri leírás alapján, valamint az intézményvezető közvetlen irányítása mellett végzi. Felelőssége kiterjed a munkaköri leírásban található feladatkörre. A munkavégzés során felmerülő adatokat az intézmény titoktartási kötelezettségének megfelelően kezeli.
- Az első alkalommal betérő klienseket az ügyeletes családsegítőhöz/esetmenedzserhez irányítja
- Biztosítja az intézmény szakmai munkájához szükséges háttértevékenységet: ruhaadományok árvétele, rendszerezése, fénymásolás stb.
- Figyelemmel kíséri a jelenléti ív vezetését.
- Vezeti a nyilvántartásokat (leltár, stb.)

A Család-és Gyermekjóléti Szolgálat működés rendje²

A Család- és Gyermekjóléti Szolgálat munkarendje a naptári évhez igazodik. A szakalkalmazottak beosztása úgy kerül kialakításra, hogy a nyitva tartás idején az ellátás folyamatos legyen.

Szentendre – székhely - nyitvatartási ideje: hétfőtől – péntekig: 8-16 óráig.

Az intézmény nyitva álló helyiségei:

- 2016 Leányfalu, Móricz Zs. út 124/a.
- **2011 Budakalász, Szentendrei út 24.**
- 2021 Tahitótfalu, Szabadság út 1/a.
- 2024 Kisoroszi, Hősök tere 1.
- 2017 Pócsmegyer, Kossuth L. u. 27.
- 2015 Szigetmonostor, Árpád u.15.

² Módosította a /2021.(IX .) sz. társulási tanácsi határozat

- 2009 Pilisszentlászló, Szabadság tér 1.
- 2025 Visegrád, Széchenyi u. 11.
- 2098 Pilisszentkereszt, Forrás u. 7/f.

A Család-és Gyermekjóléti Szolgálat szakmai egység szolgáltatásairól, nyitva tartásának, ügyeletének rendjéről, illetve annak változásairól tájékoztatást kapnak a társult települések lakosai, a jelzőrendszer tagjai.

A szolgáltatás igénybevétele

A szolgáltatás igénybevétele: önkéntesen, jelzés alapján, valamint az együttműködésre kötelezés formájában történik. A szolgáltatás igénybevétele térítésmentes. A szolgáltatásról szóbeli és írásbeli információt kapnak a kliensek. A tájékoztatás tényét a kliens aláírásával erősíti meg. A gördülékeny munkavégzés érdekében a szolgálat krízis kivételével – a törvényben előírt határidők betartása mellett – előjegyzéses, időpont egyeztetéses rendszerben dolgozik. Az első találkozóról írásban vagy telefonon értesítést kap a kliens. A találkozások gyakorisága szakmai szempontok alapján kerül meghatározásra.

A belső ellenőrzés rendje

A Család- és Gyermekjóléti Szolgálat belső ellenőrzése folyamatos. Az ellenőrzésért a szakmai egység vezetője a felelős. Az ellenőrzés célja a szakmai munka hatékonyságának növelése, az intézmény működése során felmerülő hibák, hiányosságok jelzése és javítása.

A szakmai munka ellenőrzésének módszerei

A heti team megbeszélés folyamatos szakmai kontrollt biztosít.
 Egyéni nyilvántartási dosszié áttekintése negyedévente.
 Gyermekvédelmi nyilvántartási rendszer (macis lapok) ellenőrzése negyedévente.
 Esetnapló ellenőrzése negyedévenként.
 Esetelosztás hetenként.
 Kimutatás az ellátásról félévente, illetve naptári év végén.
 Írásos összefoglaló a naptári év végén.

Az esetnaplót és a forgalmi naplót a szakmai vezető ellenőrzéskor szignálja. Az ellenőrzés ütemterv alapján történik, amely a naptári év március 31-ig kerül meghatározásra. Az ellenőrzés tapasztalatait a szakalkalmazottakkal ismertetni kell, akik erre reflektálhatnak.

CSALÁD-és GYERMEKJÓLÉTI KÖZPONT

A Dunakanyari Család- és Gyermekjóléti Intézményfenntartó Társulás a Család-és Gyermekjóléti Központ feladatait önállóan működő szakmai egység keretében látja el.

A Család- és Gyermekjóléti Központ célja:

- ☞ a gyermek testi, lelki egészségének, családban történő nevelésének elősegítése,
- ☞ a gyermekek veszélyeztetettségének megelőzése,
- ☞ a kialakult veszélyeztetettségének megszüntetése,
- ☞ a családjukból kiemelt gyermekek visszahelyezésének elősegítése, s az utógondozása.

A szolgáltatások igénybevétele önkéntes vagy hatóság által előírt, a családgondozás együttműködésre kötelezés alapján történik.

A Család-és Gyermekjóléti Központ feladatai és szolgáltatásai

Család-és Gyermekjóléti Központnak az a járasszékhely településen működő gyermekjóléti szolgálat minősül, amely önálló intézményként, illetve szervezeti és szakmai szempontból önálló intézményegységként működik. A család és gyermekjóléti központ a gyermekjóléti szolgálatnak a Gyvt.39. §, a 40. § (2) bekezdése és az Szt. 64. § (4) bekezdése szerinti általános szolgáltatási feladatain túl feladata a gyermek családban nevelkedésének elősegítése, a gyermek veszélyeztetettségének megelőzése.

Ennek érdekében a gyermek igényeinek és szükségleteinek megfelelő önálló egyéni, csoportos, és speciális szolgáltatásokat, programokat nyújt.

Amelynek keretében biztosít:

- utcai és –ha a helyi viszonyok azt indokolják –lakótelepi szociális munkát,
- kapcsolattartási ügyeletet, ennek keretében közvetítői eljárást,
- kórházi szociális munkát - ha a helyi viszonyok azt indokolják
- gyermekvédelmi jelzőrendszeri készenléti szolgálatot,
- jogi tájékoztatásnyújtást.
- pszichológiai tanácsadást,
- családkonzultációt, családterápiát, családi döntéshozó konferenciát
- óvodai és iskolai szociális segítő tevékenységet (2018. 09.01.)
- Szociális diagnózis készítése, felvevő esettanfolyam szolgáltatással (2018.01.01.-től)
-

A gyermekvédelmi gondoskodás keretébe tartozó hatósági intézkedésekhez kapcsolódó, a gyermekek védelmére irányuló tevékenységet lát el, amelynek keretében

- kezdeményezi a gyermek védelembe vételét,
- súlyosabb fokú veszélyeztetettség esetén a gyermek ideiglenes hatályú elhelyezését, nevelésbe vételét.

Javaslatot készít:

- a veszélyeztetettség mértékének megfelelően a gyermek védelembe vételére, illetve
- a családi pótlék természetbeni formában történő nyújtására,
- a gyermek tankötelezettsége teljesítésének előmozdítására,
- a gyermek családjából történő kiemelésére,

- a leendő gondozási helyére vagy annak megváltoztatására, valamint
- a gyermek megelőző pártfogásának mellőzésére, elrendelésére, fenntartására és megszüntetésére,

Együttműködik a pártfogó felügyelői szolgálattal és a megelőző pártfogó felügyelővel a bűnismétlés megelőzése érdekében, ha a gyámhatóság elrendelte a gyermek megelőző pártfogását.

A családjából kiemelt gyermek visszahelyezése érdekében családgondozást végez - az otthont nyújtó ellátást, illetve a területi gyermekvédelmi szakszolgáltatást végző intézménnyel együttműködve - a család gyermeknevelési körülményeinek megteremtéséhez, javításához, a szülő és a gyermek közötti kapcsolat helyreállításához.

Utógondozást végez - az otthont nyújtó ellátást, illetve a területi gyermekvédelmi szakszolgáltatást végző intézménnyel együttműködve - a gyermek családjába történő visszailleszkedéséhez.

Védelembe vett gyermek esetében elkészíti a gondozási-nevelési tervet, szociális segítőmunkát koordinál és végez, illetve a gyámhatóság megkeresésére a családi pótlék természetbeni formában történő nyújtásához kapcsolódó pénzfelhasználási tervet (a továbbiakban: pénzfelhasználási terv) készít.

Szakmai támogatást nyújt az ellátási területén működő gyermekjóléti szolgálatok számára.

Javaslattétel hatósági intézkedésre

A család- és gyermekjóléti központ javaslatot tesz a gyámhivatal részére a gyermek

- védelembe vételére,
- megelőző pártfogására,
- ideiglenes hatályú elhelyezésére,
- nevelésbe vételére,
- családba fogadására,
- harmadik személynél történő elhelyezésének kezdeményezésére,
- családba fogadó gyám kirendelésére,
- tankötelezettsége teljesítésének előmozdítására,
- gondozási helyének megváltoztatására,
- a gyermekek után járó családi pótlék természetbeni formában történő nyújtására.

A javaslat a gyermekvédelmi nyilvántartás megfelelő adatlapjain ismerteti a gyermek helyzetét.

A gyermeket fenyegető közvetlen és súlyos veszély esetén a veszély tényének és jellegének megnevezésével, a többi adat feltárásának mellőzésével, telefonon haladéktalanul, majd azt követően elektronikus formában javaslatot tesz hatóság intézkedésére. A hiányzó adatokat utóbb a hatóság felhívásától függően beszerezi.

Ha a javaslatételre a család- és gyermekjóléti szolgálat kezdeményezése alapján kerül sor, a család- és gyermekjóléti központ

- javaslatában megjelöli a kezdeményező család- és gyermekjóléti szolgálat és a gyermeket gondozó családsegítő adatait,
- védelembe vétel esetén a javaslatot mérlegelés nélkül, azonban szükség szerint – saját véleményével - kiegészítve továbbítja 3 munkanapon belül a gyámhivatal felé.

A család- és gyermekjóléti központ a családi pótlék természetbeni formában történő nyújtásának időtartama alatt együttműködik a család- és gyermekjóléti szolgálattal és a kirendelt eseti gyámmal. Az együttműködés keretében tájékoztatják egymást a gyermek elhanyagolásából származó veszélyeztetettség alakulásáról, a megszüntetése érdekében tett intézkedésekről és a természetbeni formában nyújtott családi pótlék felhasználásának tapasztalatairól.

A család- és gyermekjóléti központ figyelemmel kíséri a családi pótlék természetbeni formában történő nyújtásáról szóló határozatban foglalt rendelkezések megvalósulását és szükség esetén kezdeményezi a gyámhivatalnál a családi pótlék természetbeni formában történő nyújtásának felülvizsgálatát.

A család- és gyermekjóléti központ a családi pótlék természetbeni formában történő nyújtása felülvizsgálata során

- a gyámhivatal megkeresésére tájékoztatást ad a családi pótlék természetbeni formában történő nyújtása eredményéről és a családi pótlék természetbeni formában történő további nyújtásának szükségességéről,
- ha a család helyzetében, illetve a gyermek szükségleteiben bekövetkezett változások indokolják, új pénzfelhasználási tervet készít, és azt megküldi a gyámhivatalnak,
- részt vesz a gyámhivatali tárgyaláson.

Gyermekvédelmi gondoskodás keretébe tartozó hatósági intézkedés alatt álló gyermek védelme

A gyermekvédelmi gondoskodás keretébe tartozó hatósági intézkedés alatt álló gyermek esetében a család- és gyermekjóléti központ szolgáltatásait a gyámhivatal, illetve a bíróság határozata alapján kell biztosítani.

A gyermekvédelmi gondoskodás keretébe tartozó hatósági intézkedés alatt álló gyermek esetében az esetmenedzser:

- együttműködik a megelőző pártfogó felügyelővel,
- tájékoztatja a gyámhivalt a gyermek veszélyeztetettségére vonatkozó körülményekről,
- elkészíti az egyéni gondozási-nevelési tervet, szervezi annak megvalósítását,
- közreműködik a családból kiemelt gyermek visszahelyezésében, utógondozásában.

A fenti együttműködés keretében:

- az esetmenedzser és a megelőző pártfogó felügyelő szükség szerint közösen végeznek családlátogatást és közösen hallgatják meg a gyermeket,
- a család- és gyermekjóléti központ lehetőség szerint helyszínt biztosít a megelőző pártfogó felügyelőnek a viselkedéskorrekciós esetkezelési módszerek alkalmazásához és a megelőző pártfogással összefüggő egyéb feladatai elvégzéséhez.

Az esetmenedzser a védelembé vétel felülvizsgálata során tájékoztatja a gyámhivatalt a védelembé vétel körében végzett tevékenységéről, az eset előre haladásáról, a gyermek veszélyeztetettségének alakulásáról és szakmai érvekkel alátámasztott javaslatot tesz:

- a védelembé vétel fenntartására vagy megszüntetésére, valamint megelőző pártfogás alatt álló gyermek esetén ezzel egyidejűleg a megelőző pártfogás fenntartására vagy megszüntetésére,
- a gyámhivatal általi más, gyermekvédelmi gondoskodás keretébe tartozó intézkedések megtételére.

Egyéni gondozási-nevelési terv készítése

A gyermekre vonatkozó egyéni gondozási-nevelési terv tartalmazza

- a veszélyeztető körülmények megjelölését,
- a védelembé vétel megszüntetéséhez, a családból kiemelt gyermek visszahelyezéséhez szükséges változásokat, valamint ennek elérése érdekében az esetmenedzser, a szülő és a gyermek feladatait, határidők megállapításával,
- a szükségesnek tartott hatósági, illetve bírósági eljárások kezdeményezésének megjelölését,
- az egyéni gondozási-nevelési terv megvalósításába bevont család- és gyermekjóléti szolgálat, valamint egyéb intézmények, szolgáltatók, személyek megjelölését, feladataiknak és azok határidejének meghatározásával együtt,
- a szakmailag szükségesnek tartott egyéb rendelkezéseket,

A gondozási-nevelési terv készítése során fontos szempont, hogy a probléma megoldása céljából olyan tartalommal bírjon, ami a gyermek/szülő számára nem elérhetetlen, megvalósítása elvárható.

A megelőző pártfogás alatt álló gyermek esetén

- az esetmenedzser, a megelőző pártfogó felügyelő, a szülő és a gyermek közötti együttműködés részletes szabályait, megjelölve a megelőző pártfogó felügyelővel való együttműködés módját, gyakoriságát, és
- az esetmenedzser és a megelőző pártfogó felügyelő közötti munkamegosztás szempontjait.

Az egyéni gondozási-nevelési terv elkészítésébe az esetmenedzser bevonja:

- a gyermeket és családját,
- a család- és gyermekjóléti szolgálatot,
- megelőző pártfogás alatt álló gyermek esetében a megelőző pártfogót, és
- az eset szempontjából érintett, szükséges szolgáltatásokat nyújtó intézményeket, szolgáltatókat, személyeket és az egyéb közvetített ellátásban, szolgáltatásban dolgozókat.

Az esetmenedzser az egyéni gondozási-nevelési terv megvalósítása érdekében:

- bevonja a gyermekkel és családjával kapcsolatos szociális segítőmunkába a család- és gyermekjóléti szolgálatot,
- bevonja a szükséges szolgáltatásokat nyújtó intézményeket, szolgáltatókat, személyeket, az egyéb közvetített ellátásban, szolgáltatásban dolgozókat, valamint tevékenységüket koordinálja,
- elősegíti a szülő és gyermek esetében az egyéni gondozási-nevelési terv céljainak elfogadását, azokban való közreműködését, a gyermeket veszélyeztető körülmények elhárítását, a gyermek testi, értelmi, érzelmi és erkölcsi fejlődésének szülő általi biztosítását, így a védelembe vétel megszüntetését.

A szülő és az ítélőképessége birtokában lévő gyermek nyilatkozattal vállalják az egyéni gondozási-nevelési tervben foglaltak betartásában, megvalósításában történő együttműködést.

Az egyéni gondozási-nevelési terv megvalósítását az esetmenedzser értékeli,

- szükség esetén módosítja vagy kezdeményezi a módosítását,
- amennyiben a megvalósítása a szülő, illetve a gyermek megfelelő együttműködése miatt nem lehetséges írásban jelzi ezt a gyámhivatalnak,
- felhívja a szülő, illetve a gyermek figyelmét arra, hogy a védelembe vétel sikertelensége esetén a gyermekvédelmi gondoskodás más eszközének alkalmazására kerülhet sor, és
- javaslatot tesz a gyámhivatalnak a gyermekvédelmi gondoskodás más eszközének alkalmazására, és
- amennyiben a megvalósítás az egyéni gondozási-nevelési tervben megjelölt intézmények, szolgáltatók, személyek és az egyéb közvetített ellátásban, szolgáltatásban dolgozók mulasztása miatt nem valósult meg, írásban jelzi ezt a gyámhivatalnak.

Családból kiemelt gyermek visszahelyezésének, családba fogadásának elősegítése

A családból kiemelt gyermek visszahelyezését és - amennyiben a családjába történő visszahelyezés nem lehetséges - családbafogadását a gyámhivatal által elfogadott egyéni elhelyezési terv alapján kell elősegíteni.

A gyermek visszahelyezése érdekében az esetmenedzser együttműködik a gyermekvédelmi gyámmal, ennek körében támogatja a szülőket, a családbafogadó személyt a nevelésbe vétel megszüntetéséhez szükséges feltételek megvalósításában, a gyermekkel való kapcsolattartásban.

A nevelésbe vételt követően és annak minden felülvizsgálata előtt az esetmenedzser a gyermeket gondozási helyén felkeresi, és tájékozódik beilleszkedéséről, valamint a gyermek látogatásának lehetőségeiről kivéve, ha a gyermek örökbefogadható.

A nevelésbe vétel időtartama alatt az esetmenedzser folyamatosan kapcsolatot tart a gyermek gondozási helyével, a területi gyermekvédelmi szakszolgálattal és a gyermekvédelmi gyámmal, ha a gyermek és a szülő, vagy a kapcsolattartásra jogosult más személy kapcsolattartásának, a gyermek visszahelyezésének elősegítése a gyermek érdekében áll.

Az esetmenedzser javaslatot tesz a gyámhivatal felé a kapcsolattartás formájának és módjának megváltoztatására, ha a szülő vagy a kapcsolattartásra jogosult más személy körülményeiben, életvitelében beállott változás azt indokoltá teszi.

A gyermek nevelésbe vételének felülvizsgálata során a család- és gyermekjóléti központ tájékoztatja a gyámhivatalt:

- a gyermeknek a szülővel, valamint más kapcsolattartásra jogosult személlyel való kapcsolatának alakulásáról,
- a szülők életkörülményeinek alakulásáról, és
- a családbafogadás lehetőségéről.

Az esetmenedzser a visszahelyezett gyermek utógondozását a gyámhivatal határozata alapján látja el. Ennek keretében segíti a gyermek családjába történő visszailleszkedését, lakókörnyezetébe történő beilleszkedését, tanulmányai folytatását vagy az iskolai végzettségének, szakképzettségének megfelelő munkahely felkutatását.

Az utógondozás során az esetmenedzser szükség szerint együttműködik az otthont nyújtó ellátást, illetve a területi gyermekvédelmi szakszolgáltatást végző intézménnyel.

A család- és gyermekjóléti központ a járás területén működő család- és gyermekjóléti szolgálat feladatainak szakmai támogatása érdekében

- havi rendszerességgel esetmegbeszélést tart a szolgálatok számára és szükség szerint konzultációt biztosít, és

- tájékoztatja a szolgálatokat az általa nyújtott szolgáltatásokról, az azt érintő változásokról, illetve a járás területén elérhető, más személy, illetve szervezet által nyújtott, közvetíthető szolgáltatásokról, ellátásokról,
- a családsegítő munkatárs szakmai felkészülését alkalmazásának első évében kétheti rendszerességgel támogatja, ha az egyedül látja el a szolgálat feladatait, és a képesítési előírások teljesítése alól felmentést kapott.

Amennyiben a család- és gyermekjóléti központ a család- és gyermekjóléti szolgálat feladatkörébe tartozó szolgáltatás szükségességét észleli, a Gyvt. 40/A. § (2) bekezdés b) pontja szerinti esetben bevonja a család- és gyermekjóléti szolgálatot a szolgáltatás nyújtásába, egyéb esetben felhívja a család- és gyermekjóléti szolgálatot a szolgáltatás nyújtására.

A család- és gyermekjóléti központ a szolgáltatással érintett gyermek tekintetében a Gyvt. 139. § (1) bekezdése szerinti nyilvántartást, nagykorú személy tekintetében az Szt. 20. §-a szerinti nyilvántartást vezeti.

Egyéb szakmai feladatai

- Közreműködik a gyermekvédelmi gondoskodásból kikerült fiatal felnőttek társadalmi beilleszkedésében.
- Tájékoztatás, tanácsadás, felvilágosító tevékenység,
- esetkonferenciák összehívása, szakmai fórumok szervezése.
- Információs hálózatot működtet az ellátási területen tevékenykedő szociális ellátórendszerrel, intézményen kívül igénybe vehető szolgáltatások elérési lehetőségeiről.
- Közvetítő és koordináló szerepet tölt be a kliens és más szolgáltató között, a szolgáltatások igénybevétele céljából.
- Szociális képzés gyakorlati terepe.

A Család- és Gyermekjóléti Központ speciális szolgáltatásai

- utcai és –ha a helyi viszonyok azt indokolják –lakótelepi szociális munka,
- kapcsolattartási ügyeletet, ennek keretében közvetítői eljárás,
- kórházi szociális munka - ha a helyi viszonyok azt indokolják
- gyermekvédelmi jelzőrendszeri készenléti szolgálat,
- jogi tájékoztatásnyújtás és pszichológiai tanácsadás,
- fejlesztőpedagógiai szolgáltatás, tanácsadás,
- családkonzultáció, családterápia,
- óvodai és iskolai szociális segítő tevékenység (2018. 09.01.-től),
- Szociálisdiagnózis készítés, felvevő esetmenedzser szolgáltatással (2018.01.01.-től).

A Család-és Gyermekjóléti Központ szervezeti felépítése

Az intézményben foglalkoztatott dolgozók feladatainak, hatáskörének részletes leírását a munkaköri leírások tartalmazzák

A Család- és Gyermekjóléti Szolgálat ellátását biztosító munkakörök

- szakmai vezető,
- esetmenedzser,
- jelzőrendszeri koordinátor,
- tanácsadó - közalkalmazotti jogviszonnyal, megbízással, egyéb jogviszonnyal

A Család- és Gyermekjóléti Központ munkatársainak feladata, munkarendje

A család-és gyermekjóléti központ valamennyi munkavállalójára vonatkozó közös szabályok

Kinevezés és megbízás rendje: az intézményvezető kizárólagos hatáskörébe tartozik a kinevezés, annak módosítása, visszavonása, valamint az alkalmazotti jogviszony megszüntetése. A munkatársak munkájukat a munkaköri leírásban foglaltak alapján, valamint a közvetlen felettesként megjelölt (munkaköri leírásban) szakmai vezető irányítása mellett végzik.

Helyettesítés rendje: A család-és gyermekjóléti központ munkatársainak akadályoztatásuk, távollétük esetén a szakmai vezető, illetve az intézmény vezetője gondoskodik helyettesítő személyről.

Felelősség rendje: a család-és gyermekjóléti központ munkatársainak felelőssége szintén kiterjed a munkaköri leírásban meghatározott feladatokra, a különböző nyilatkozatokban és szabályzatokban, jogszabályokban foglaltakra. Ezen túlmenően felelősek az általuk segített családok, gyermekek érdekében végzett szakmai tevékenységükért, dokumentumok naprakész vezetéséért. Beszámolási kötelezettségük kiterjed az általuk végzett szakmai munka egészére, valamint a megoldandó problémák jelzésére. A feladatok részletesen, mindenre kiterjedően a munkaköri leírásokban kerülnek meghatározásra.

A Család- és Gyermekjóléti Központ szakmai vezetőjének feladata és hatásköre

A szakmai egység élén szakmai vezető áll. Kinevezése, megbízása, annak módosítása, visszavonása, közalkalmazotti jogviszonyának megszüntetése kizárólagosan az intézményvezető hatáskörébe tartozik. A szakmai vezető feladatát egyéb munkakör mellett is elláthatja: Pl.: esetmenedzser, jelzőrendszeri koordinátor.

Munkarend:

Munkarendje: munkanapokon 8-16 óráig.

Munkaideje heti 40 óra, amely 20 óra kötött (ügyeleti idő), és 20 óra kötetlen munkaidőre oszlik.

A családsegítést és gyermekjóléti szolgáltatást is végző esetmenedzser/ szakmai vezető a heti munkaidő keretének legalább a felét - kötetlen munkaidő-beosztás keretében, - a szociális segítő és koordináló munka, illetve az adatgyűjtés helyszínén végezheti. Területen végzett munka esetén távollétét jelzi a távozási naplóba.

A kötetlen munkaidőt minden dolgozó egyéni belátása szerint az esetekhez igazodva, a kliensek igényeit figyelembe véve tervezi meg és végzi. A területi munka a munkatárs egyéni beosztásától függően 8.00-18.00 között végezhető.

A kötetlen munkaidőben végzett tevékenységekről az esetmenedzserek munkanaplót vezetnek, az intézkedések a kliens, a család, a csoport dokumentációjába bejegyzésre kerülnek.

A szakmai vezető felelős azért, hogy az irányítása alá tartozó szakmai egység jogszerűen és rendeltetésének megfelelően járuljon hozzá az intézmény feladatainak ellátásához.

- Felelős a szakmai egység munkájának szakszerű és törvényes működtetéséért.
- Figyelemmel kíséri a jogszabályi változásokat, arról tájékoztatja a szakmai egység munkatársait.
- Feladata a szakmai egység munkájának törvény által meghatározott és a Szakmai program szellemében történő irányítása, ellenőrzése.
- Előkészíti és ismerteti az éves munkatervet, beszámol végrehajtásáról.
- Javaslatot tesz a munkaidő, munkarend, házirend összeállítására.
- Intézi a szakmai egység továbbképzésével kapcsolatos feladatokat.
- Az intézményvezetővel együttműködve alakítja, szervezi az intézmény külső kapcsolatait (média, intézmények, társadalmi szervezetek, jelzőrendszer).
- A szakmai egység statisztikájának elkészítése.
- Segíti a szakmai egység szak alkalmazottainak munkáját.
- Javaslattétellel él a szakmai munka hatékonyabbá tételére
- Szervezi és előkészíti a szakmai egység értekezleteit, esetkonferenciáit, szakmai programjait, a team megbeszéléseket.
- Folyamatosan tájékoztatja az irányítása alá tartozó szakalkalmazottakat az adott időszak feladatairól.
- Az esetek elosztása az esetmenedzserek között.
- Ellenőrzi az esetmenedzserek szakmai munkáját, a munkarend betartását.
- Az intézményegységben történt eseményekről folyamatosan tájékoztatja az intézményvezetőt.
- Előzetes tervet készít a szakmai munka ellenőrzésére, a terv alapján folyamatosan, de legalább háromhavonta ellenőrzést végez.
- Részt vesz a vezetőség munkájában.

- Felelős a szolgálati titok, a személyes adatvédelem és az információ védelem biztosításáért.
- Az Etikai kódex betartása, betartatása.
- A szakmai egység napi levelezésének áttekintése, határidők és felelősök kijelölése.
- A takarékos és célszerű anyag-, és eszközfelhasználásért.
- Az intézményi vagyonért, annak kezeléséért.
- Az intézmény környezetének rendjéért, tisztaságáért.

A szakmai vezető a feladatát a munkaköri leírásában foglaltaknak megfelelően az intézményvezető közvetlen irányítása alatt végzi.

Beszámolási kötelezettsége kiterjed az általa irányított szervezeti egység egész működésére és szakmai munkájára, a belső ellenőrzések tapasztalataira, valamint a megoldandó problémák jelzésére.

Helyettesítésének rendje: A család-és gyermekjóléti központ szakmai vezetőjének akadályoztatása esetén a közvetlen irányítása alá tartozó szervezeti egység felsőfokú szakirányú végzettséggel rendelkező dolgozója helyettesíti – az intézmény vezetőjének hozzájárulását követően -, jogkör átruházásban foglaltak alapján, melyet a 3 munkanapot meghaladó távollét esetében kötelező elkészíteni kivéve, ha a helyettesítést az intézményvezető látja el. A jogkör átruházását az intézmény vezetőjének aláírásával szignálja.

Az esetmenedzser munkarendje feladatai

Munkarend:

Munkarendje: munkanapokon 8-16 óráig.

Munkaideje heti 40 óra, amely 20 óra kötött (ügyeleti idő), és 20 óra kötetlen munkaidőre oszlik.

A családsegítést és gyermekjóléti szolgáltatást végző esetmenedzserek a heti munkaidő keretének legalább a felét - kötetlen munkaidő-beosztás keretében, - a szociális segítőmunka, illetve az adatgyűjtés helyszínén végezheti. Területen végzett munka esetén távollétét jelzi a távozási naplóba.

A kötetlen munkaidőt minden dolgozó egyéni belátása szerint, az esetekhez igazodva, a kliensek igényeit figyelembe véve tervezi meg és végzi. A kötetlen területi munka a munkatárs egyéni beosztásától függően 8.00-18.00 között végezhető.

A kötetlen munkaidőben végzett tevékenységekről a családsegítők munkanaplót vezetnek, az intézkedések a kliens, család, csoport dokumentációjába bejegyzésre kerülnek.

Az esetmenedzser feladatköre

Feladata a gyermek családban nevelkedésének elősegítése, a gyermek veszélyeztetettségének megelőzése érdekében a gyermek igényeinek és szükségleteinek megfelelő önálló egyéni és

csoportos speciális szolgáltatások, programok kezdeményezése, biztosítása, az azokba való bekapcsolódás.

- Feladata a gyermekek érdekeinek és jogainak védelme, azok érvényesítése. Annak elősegítése, hogy a gyermekek, családjuk körében nevelkedjenek, megfelelő testi, értelmi, érzelmi, erkölcsi fejlődésük, családjuk körében biztosított legyen.
- Meghallgatja a családsegítő munkatárs javaslatát gyermekvédelmi hatósági eljárás kezdeményezése ügyében.
- Szükség szerint esetszbeszélést, esetkonferenciát szervez a gyermekvédelmi hatósági eljárás kezdeményezésének okán, valamint a szociális segítőmunka során.
- Az új kliensekkel felveszi a kapcsolatot, információkat, tájékoztatást nyújt a szociális segítőmunka feltételeiről.
- Lakókörnyezetében megismeri klienseit, családjának tagjait, a családok belső struktúráját, környezeti feltételeiket, felismeri és felismerteti a konfliktusokat és ezek okait.
- Az eljárásba bevont személyekkel, családokkal törekszik közösen kidolgozni a lehetséges probléma és konfliktusmegoldó stratégiát, melynek során meghatározzák a személyes együttműködés kereteit
- A megoldási javaslatok során mérlegeli a kliensek képességeit és ennek birtokában olyan megoldásokat preferál, melyek elérhetőek, megvalósíthatóak számukra.
- A cél elérése érdekében felvázolja a megoldáshoz vezető utat, feladatokat, határidőket, koordinálja azok megvalósulásának menetét.
- A feladatok megvalósítása során segítő beszélgetésekkel erősíti a klienseket, hogy a célok elérhetővé váljanak számukra.
- A családdal és a bevont személyekkel, szakemberekkel elkészíti az egyéni gondozási-nevelési tervet, melyet határidőre megküld a gyámhivatalnak.
- Együttműködik a konfliktushelyzetben lévő személyekkel kapcsolatba kerülő nevelési, oktatási, gyámügyi, egészségügyi, rendészeti és szociális igazgatással, a társadalmi szervezetekkel, egyházakkal, aktivistákkal és laikus segítőkkel. Javaslatot tesz a kapcsolódó és társintézmények igénybevételére.
- Amennyiben a védelembé vételi eljárás nem elégséges, vagy nem eredményes, javaslatot tesz a gyámhivatalnak a gyermekvédelmi gondoskodás más eszközének az alkalmazására.
- Ellátja a családjából kiemelt gyermek visszahelyezésének, családba fogadásának érdekében a gyermek egyéni elhelyezési tervében leírt feladatokat.
- A visszailleszkedés segítése okán együttműködik a vissza/befogadó családdal, gyermekvédelmi gyámmal, a gyermek gondozási helyének szakembereivel, a területi gyermekvédelmi szakszolgálattal
- A családjából kiemelt gyermek visszahelyezése érdekében családgondozást végez - az otthont nyújtó ellátást, illetve a területi gyermekvédelmi szakszolgáltatást végző intézménnyel együttműködve - a család gyermeknevelési körülményeinek megteremtéséhez, javításához, a szülő és a gyermek közötti kapcsolat helyreállításához.

- A jogszabályi előírásoknak megfelelően tartja a kapcsolatot a gyermekvédelmi gyámmal, a gyermek gondozási helyével, és annak családjával, ezt tervezi, dokumentálja.
- Utógondozás során szükség szerint együttműködik az otthont nyújtó ellátást, illetve területi szakszolgáltatást végző intézménnyel.
- Utógondozást végez - az otthont nyújtó ellátást, illetve a területi gyermekvédelmi szakszolgáltatást végző intézménnyel együttműködve - a gyermek családjába történő visszailleszkedéséhez, segíti annak lakókörnyezetébe történő beilleszkedését, tanulmányai folytatását vagy az iskolai végzettségének, szakképzettségének megfelelő munkahely felkutatását.
- Szükség esetén eljár a családok, gyermekek érdekében, támogatja őket jogaik érvényesítésében.
- Keresi és gyűjti azokat a kialakult ügyintézési módokat, szokásos eljárásokat, módszertani megoldásokat, amelyek az eredményes beavatkozást segítik.
- Megismeri a helyi szociálpolitikai ellátás rendszerét, munkakapcsolatot épít ki az ott dolgozókkal.
- Szorgalmazza új humánszolgáltatások elindítását.
- Legalább hathavonta értékeli a szociális segítőtevékenység eredményességét, a megállapításokat helyzetértékelés formájában rögzíti.
- Javaslatot tesz hatósági intézkedés kezdeményezésére, javaslatában ismertetésre kerülnek a veszélyeztető körülmények, a veszélyeztetés megszüntetésére tett intézkedések, adatok a család működéséről.
- Javaslatot készít a veszélyeztetettség mértékének megfelelően a gyermek védelembe vételére, illetve a családi pótlék természetbeni formában történő nyújtására, a gyermek tankötelezettsége teljesítésének előmozdítására, a gyermek családjából történő kiemelésére, a leendő gondozási helyére vagy annak megváltoztatására, valamint a gyermek megelőző pártfogásának mellőzésére, elrendelésére, fenntartására és megszüntetésére.
- Jogszabályoknak megfelelően naprakészen vezeti a szükséges adatlapokat, nyilvántartásokat.
- Védelembe vett gyermek esetében elkészíti a gondozási-nevelési tervet, szociális segítő tevékenységet végez, az egyéni gondozási-nevelési terv megvalósítása érdekében bevonja a gyermekkel és családjával kapcsolatos szociális segítőmunkába a család- és gyermekjóléti szolgálatot, a szükséges szolgáltatásokat nyújtó intézményeket, szolgáltatókat, személyeket, az egyéb közvetített ellátásban, szolgáltatásban dolgozókat, valamint tevékenységüket koordinálja.
- A gyámhatóság megkeresésére a családi pótlék természetbeni formában történő nyújtásához kapcsolódó pénzfelhasználási tervet (a továbbiakban: pénzfelhasználási terv) készít; illetve megkeresés esetén környezettanulmányt végez, vagy azt megszervezi.

- Együttműködik a pártfogó felügyelői szolgálattal és a megelőző pártfogó felügyelővel a bűnisméltés megelőzése érdekében, ha a gyámhatóság elrendelte a gyermek megelőző pártfogását,
- Szakmai támogatást nyújt az ellátási területén működő gyermekjóléti szolgálatok számára.
- Heti szakmai teamen megbeszéli a felmerülő szakmai problémákat.
- A központi elektronikus nyilvántartási rendszerbe való adatrögzítést végez (KENYSZI-TEVADMIN, GYVR)

A Család- és Gyermekjóléti Központ esetmenedzsereként részt vesz a város és a járás településein megszervezésre kerülő, veszélyeztetettséget észlelő és jelző rendszer működtetésében a rendszer hatékonyságának növelésben. Ennek során kiemelten együttműködik a járási jelzőrendszeri tanácsadóval.

Járási jelzőrendszeri tanácsadó munkarendje, feladata

A járási jelzőrendszeri koordinátor, feladatát osztott munkakör mellett is elláthatja: Pl.: esetmenedzser, tanácsadó

Munkarend

Munkaideje heti 40 óra.

A családsegítést és gyermekjóléti szolgáltatást is végző jelzőrendszeri tanácsadó /családsegítő / esetmenedzser heti munkaidő keretének legalább a felét - kötetlen munkaidő-beosztás keretében, - a szociális segítőmunka, illetve az adatgyűjtés helyszínén végezheti. Területen végzett munka esetén távollétét jelzi a távozási naplóba.

A területi munka a munkatárs egyéni beosztásától függően maximum 8.00-18.00 között végezhető.

Járási jelzőrendszeri tanácsadó feladatköre

- egyéni konzultáció – telefonon, személyesen, mely létrejöhet általános feladatkört érintő egy-egy szakterület képviselőjével, vagy aktuális kérdés, probléma, elakadás tisztázására,
- éves szakmai tanácskozás szervezése, lebonyolítása, melyet többszöri konzultáció, tisztázó beszélgetés előz meg annak érdekében, hogy közös javaslatokat, stratégiát tudjanak kialakítani, melyet intézkedési tervben rögzítenek,
- feladata a családsegítő/k, esetmenedzser/ek szakmai támogatása, munkájuk szervezése és irányítása az észlelő-és jelzőrendszerrel folytatott együttműködés terén,
- szükség szerint esetkonzultáció biztosítása,
- hetente jelentést készít a beérkezett jelzésekről és a megtett intézkedésekről,
- felkutatja és kapcsolatot épít ki az ellátott területen működő szociális és gyermekvédelmi feladatot ellátó szervekkel, szervezetekkel,

- koordinálja a járás területén működő jelzőrendszerek munkáját,
- szakmai támogatást nyújt a szakmaközi megbeszélések, az éves szakmai tanácskozás szervezéséhez, valamint az éves jelzőrendszeri intézkedési tervek elkészítéséhez és összehangolásához,
- összegyűjti a települések jelzőrendszeri felelősei által készített helyi jelzőrendszeri intézkedési terveket,
- a család- és gyermekjóléti szolgálat megkeresése alapján segítséget nyújt, szükség esetén intézkedik,
- segítséget nyújt a jelzőrendszer tagjai és a család- és gyermekjóléti szolgálat közötti konfliktusok megoldásában,
- megbeszélést kezdeményez a jelzőrendszerek működésével kapcsolatban,
- feladata a családsegítő/k, esztmenedzser/ek szakmai támogatása, munkájuk szervezése és irányítása az észlelő-és jelzőrendszerrel folytatott együttműködés terén,
- szükség szerint esztkonzultáció biztosítása,
- megteszi a Gyvt. 17. § (4) bekezdése szerinti jelzést,
- a kapcsolati erőszak és emberkereskedelem áldozatainak segítése érdekében folyamatos kapcsolatot tart az Országos Kríziskezelő és Információs Telefonszolgálattal.
- szükség szerint kapcsolatot tart a négyszintű (helyi, járási, megyei, országos) észlelő és jelzőrendszert működtető személyekkel, szervezetekkel.

Speciális szolgáltatásokhoz kapcsolódó munkakörök, feladatok

Tanácsadó: fejlesztőpedagógus munkakör munkarendje, feladata

A fejlesztőpedagógiai szakképzettséget igénylő szolgáltatások biztosítása. Részt vesz a szakmai munka hatékonyságát elősegítő megbeszéléseken.

Munkarendje:

Munkaideje heti 20 óra, melyből kötelező 15 óra kötött, közvetlen a gyermekekkel töltendő fejlesztő foglalkozás, 5 óra kötetlen adminisztráció, felkészülés, kapcsolattartás szülőkel, pedagógusokkal, családsegítőkkal, esztmenedzserekkel.

Tanácsadó: fejlesztőpedagógus feladatköre

Diagnosztikai feladatok

Egyéni vizsgálatok: egyéni képességvizsgálat elvégzése, kiértékelése, értelmezése és pedagógiai vélemény adása a kompetencia határain belül.

Interjú, viselkedés megfigyelés: a probléma megértéséhez és feltárásához információ gyűjtése, a gyermek egyéni és közösségi helyzetben történő viselkedésének és változásának megfigyelése.

A fejlesztés feladatai

- Részképesség zavarok csökkentése, megszüntetése érdekében fejlesztés a problémához illeszkedően.
- A részképesség zavarok megelőzése érdekében az alapkészségek fejlesztése, a fejlődési elmaradások pótlása.
- A diszfunkcionális működés rendezése a problémához illeszkedően egyéni, vagy csoportos formában.
- A tanulási zavarhoz illeszkedő re edukációs módszerek alkalmazása.
- Folyamatosan kapcsolatban áll az intézmény pszichológusával, a gyermek családsegítőjével/esetmenedzserével, szülőkkel és pedagógusokkal.

Adminisztratív feladatok

- A foglalkozásokról, forgalomról feljegyzés készítése.
- A megfigyelés, vizsgálat rögzítése egyéni nyilvántartás szerint.
- Vélemény készítése igény szerint, a szükséges kiegészítő vizsgálatok felhasználásával.
- A szükséges összegzések, írásbeli beszámolók elkészítése a munkaterv szerint.
- A központi elektronikus nyilvántartási rendszerbe való adatrögzítést végez

Tanácsadó: Pszichológus munkakör munkarendje, feladata

Feladata pszichológiai szakképzettséget igénylő szolgáltatások biztosítása. Részt vesz a szakmai munka hatékonyságát elősegítő team megbeszéléseken.

Munkarendje

Munkaideje heti 40 óra, melyből 30 óra közvetlen a kliensekkel történő foglalkozás, 10 óra kapcsolattartás, adminisztráció felkészülés.

Tanácsadó: Pszichológus feladatköre

- Egyéni tesztvizsgálatok: tesz elvégzése, kiértékelése, elemzése és pszichológiai szakvélemény adása kompetencia határain belül.
- Feltárja és korrigálja a kliensek problémáit, okait a pszichológia módszereivel
- Segítségnyújtás a családsegítőknek, esetmenedzsereknek az egyéni esetkezelésekben adódó problémák jobb megértésében a konfliktusok kezelésében.
- Kérésre pszichológiai véleményt készít, figyelemmel a szakmai titoktartásra
- Problémától függően csoportos foglalkozásokat tart és önsegítő, szülő, baba-mama, gyermekcsoportok működését kezdeményezi.
- Pszichológiai tanácsok nyújtása.
- Együttműködik és rendszeresen konzultál a kliens családsegítőjével/esetmenedzserével.
- A foglalkozásokról feljegyzés készítése.
- A megfigyelés, a vizsgálat rögzítése az intézményi dokumentációs rendszer szerint.
- Szakmai vélemény készítése igény szerint a szükséges kiegészítő vizsgálatok felhasználásával.

- A szükséges összegzések, írásbeli beszámolók elkészítése a munkaterv szerint.
- A központi elektronikus nyilvántartási rendszerbe való adatrögzítést végez

Tanácsadó: Jogász munkarendje, feladata

Feladata: Tanácsadást, konzultációt biztosít az intézmény szolgáltatásaira jogosult személyeknek. A szolgáltatás során jogi segítséget nyújt, jogi képviselő nélkül.

Munkarendje: A család- és gyermekjóléti központ megbízási szerződéssel foglalkoztatja a tanácsadó jogászt, munkarendje a mindenkori megállapodásban rögzített.

Tanácsadó: Jogász feladatköre

- igény szerint segíti az intézmény szak alkalmazottait a jogszabályok értelmezésében, jogi tanácsadást nyújt esetkezeléseik során.
- Az intézménnyel összefüggő szakmai jogszabályi változások értelmezésében, végrehajtásában segítséget nyújt.
- a kliensek jogi problémáiban tanácsot ad, tájékoztatást nyújt
- beadványokat, kereseteket ír és szerkeszt
- végzéseket, határozatokat értelmez
- rendszeresen konzultál a kliens családsegítőjével/esetmenedzserével

A szociális szakember feladata a telefonos készenléti szolgálat során

A készenléti szolgálat célja a család- és gyermekjóléti központ nyitvatartási idején túl felmerülő krízishelyzetekben történő azonnali - telefonon nyújtott – segítségnyújtás: tanácsadással vagy tájékoztatással.

Az ellátás célcsoportja: krízishelyzetbe került gyermekek és családok, egyének.

A készenléti szolgálatot egy állandóan hívható, közismert telefonszám biztosításával kell megszervezni úgy, hogy a készenlétkben lévő munkatárs szakszerű segítséget tudjon nyújtani, vagy ilyen segítséget tudjon mozgósítani.

Készenléti ügyeletes feladata

- Az ügyeleti beosztásnak megfelelő munkavégzés.
- A készenléti szolgálat dokumentálásához, adminisztrációjához meghatározott nyilvántartások vezetése.

A szociális szakember feladata kapcsolattartási ügyelet során

A család és gyermekjóléti központ kapcsolattartási ügyelete biztosítja:

- a gyermek és a kapcsolattartásra jogosult szülő vagy más kapcsolattartásra jogosult személy számára a találkozásra, együttlétre alkalmas semleges helyszínt,
- a felügyelt kapcsolattartást elrendelő szervvel történt előzetes egyeztetést követően a felügyeletet ellátó szakembert, vagy lehetővé teszi más felügyeletet ellátó szakember jelenlétét,
- az érintettek kérésére, valamint a gyámhivatal kezdeményezésére gyermekvédelmi közvetítői eljárást (mediáció), melynek célja a felek közötti konfliktusok feloldásának segítése, közöttük megállapodás létrehozása, és annak mindkét fél részéről történő betartása, és
- a konfliktuskezelő szolgáltatást vagy az önálló szakmai módszertani programmal rendelkező kapcsolatügyi szolgáltatást.

A család-és gyermekjóléti központ kapcsolatügyi szolgáltatását kapcsolatprogramban szabályozza.

A Kapcsolatügyeletet végző szociális szakember feladatköre

- a kapcsolat programban foglaltak betartása
- ennek keretében közvetítői eljárás,
- a házirend betartása, betartatása,
- kapcsolattartás dokumentálásához meghatározott nyilvántartások vezetése.

A szociális szakember feladata a kórházi szociális munka során

- az érkezett jelzések fogadása, továbbítása a családsegítő, illetve az esetmenedzser felé,
- krízishelyzet esetén személyes konzultáció a családsegítővel és a kórház szociális munkásával,
- szükség esetén azonnali hatósági intézkedés kezdeményezése,
- folyamatos együttműködés a kórházban dolgozó szociális munkással,
- a megkötött együttműködési megállapodásban foglaltak betartása, betartatása,
- élő, kétoldalú kapcsolat kialakítása és fenntartása a pszichiátriai és rehabilitációs kórházzal, az ellátásban bekövetkező változásokról az esetmenedzsereket, a családsegítőket és a jelzőrendszer tagjait folyamatosan tájékoztatja, informálja.

A szociális szakember feladata utcai szociális munka során

A magatartásával testi, lelki, értelmi fejlődését veszélyeztető, a szabadidejét az utcán töltő, kallódó, csellengő gyermek segítése. Elsősorban szabadidős programok kezdeményezése, szervezése.

Az utcán életvitelszerűen tartózkodó hajléktalan személy - szükség esetén való - ellátásának kezdeményezése, illetve az ellátás biztosításához kapcsolódó intézkedés megtétele.

Ennek keretében:

- hátrányos helyzetű gyermekeknek, gyermeknap, karácsonyi ünnepséget rendez,
- alkalmanként a gyermekek számára igénybe vehető, ingyenes játszóházat, nyári tábor kezdeményez, közvetít,

- gyermekek és fiatalok részére a szabadidő tartalmas, társadalmi normáknak megfelelő eltöltését biztosító tevékenységeket kezdeményez, közvetít,
- együttműködik, önkormányzatok, közoktatási intézményekkel, civil szervezetekkel, kulturális intézményekkel programok szervezésében, a programokat közvetíti a szolgálatok felé,
- figyelemmel kíséri a településen lévő szabadidős programokat és a programokat nyújtó szervezetekkel kapcsolatot tart, ezekről értesíti a szülőket, gyermekeket és a család-és gyermekjóléti szolgálatokat,
- utcán élő hajléktalanok személyes ügyeinek intézésére, ellátó rendszerben történő elhelyezés kezdeményezésére, az ehhez kapcsolódó ügyintézés megvalósítására, jelzéssel él az illetékes család- és gyermekjóléti szolgálat és a hajléktalan ellátás felé,
- részt vesz a rendőrség által szervezett bűnmegelőző programokon.

A család-és gyermekjóléti szolgálat családsegítő munkatársainak feladata az utcai szociális munka során:

- Hátrányos helyzetű gyermekeknek, gyermeknap, karácsonyi ünnepséget kezdeményez, szervez, rendez.
- Alkalmanként az illetékességi területén élő gyermekek számára igénybe vehető, ingyenes játszótér, nyári tábor kezdeményez, közvetít.
- Szabadtéri, szabadidős rendezvények kezdeményezése, szervezése, lebonyolítása.
- Napi munka során a lakókörnyezet folyamatos figyelemmel kísérése, szükség esetén közvetítés a jelzőrendszeri tagok, az utcai szociális koordinátor, eszmények felé. A településen működő szabadidős (szórakozási, kulturális, sport) tevékenységeket biztosító vagy folytató intézmények, egyházi és társadalmi szervezetek szolgáltatásait közvetíti káros, csellengő fiatalok felé.

Szociális diagnózist felvevő eszményes feladatok

- A család- és gyermekjóléti központ a család szociális helyzetének át fogó vizsgálata alapján elkészíti az igénybe venni javasolt szociális szolgáltatásokat meghatározó szociális diagnózist. A család- és gyermekjóléti központ a szociális diagnózis elkészítésébe bevonhatja a nem járásszékhely településen működő család- és gyermekjóléti szolgálatokat.
- A szociális diagnózist felvevő eszményes a kliens szükségleteinek felmérésével segíti a család-és gyermekjóléti szolgálatok munkatársainak szociális segítő tevékenységét.

Iskolai szociális munka

Az iskolai szociális munka a köznevelési intézménybe járó gyermeknek, a gyermek családjának és a köznevelési intézmény pedagógusainak nyújt támogatást azáltal, hogy egyéni és csoportos formában segíti:

- a gyermeket a korának megfelelő, nevelésbe, oktatásba való beilleszkedéséhez, tanulmányi kötelezettségei teljesítéséhez szükséges kompetenciái fejlesztésében,
- a gyermek tanulmányi kötelezettségeinek teljesítését akadályozó tényezők feltárását és megoldását, a gyermeket a tanulmányi előmeneteléhez, későbbi munkavállalásához kapcsolódó lehetőségei kibontakozásában, és
- a gyermek családját a gyermek iskolai életét érintő kérdésekben, valamint nevelési problémák esetén a gyermeket és a családot a közöttük lévő konfliktus feloldásában.

A fejlesztő pedagógus, pszichológus feladatköre jelenleg az iskolai szociális munka terén

Az iskolai szociális munka a köznevelési intézménybe járó gyermeknek, a gyermek családjának és a köznevelési intézmény pedagógusainak nyújtott támogatás - egyéni és csoportos formában - az intézményben foglalkoztatott fejlesztő pedagógus, pszichológus által. Segíti:

- a gyermek, tanulmányi kötelezettségeinek teljesítését akadályozó tényezők feltárását és megoldását: korrepetálás, pótvizsgára való felkészítés, részképességek fejlesztés.
- a gyermeket a tanulmányi előmeneteléhez, későbbi munkavállalásához kapcsolódó lehetőségei kibontakozásában, fiatal felnőttek felkészítése vizsgára
- a gyermek családját a gyermek iskolai életét érintő kérdésekben, valamint nevelési problémák esetén a gyermeket és a családot a közöttük lévő konfliktus feloldásában,

A hátrányos helyzetű gyermekek és családjaik részére személyes támogatást nyújt a sikeres iskoláztatás érdekében. Fejleszti a gyermekek szociális technikáit annak érdekében, hogy képesek legyenek saját környezetük szociális problémájának kezelésére, megoldására. A gyermeknél tapasztalt problémát jelzi az esetmenedzser, illetve a családsegítő felé.

Az emberkereskedelem áldozatai azonosítását végző szervként,

- amennyiben az azonosítást végző szerv hatáskörébe tartozó eljárása során magyar állampolgárra, vagy a szabad mozgás és tartózkodás jogával rendelkező személyre vonatkozóan feltehető, hogy emberkereskedelem áldozata, vele azonosító beszélgetést folytat le.
- az áldozat erre irányuló írásos hozzájárulása esetén, kitölti az azonosító adatlapot és azt az Igazságügyi Minisztérium által országosan, egységesen működtetett web alapú rendszeren (a továbbiakban: Rendszer) keresztül megküld, valamint haladéktalanul értesíti a területi áldozatsegítő szolgálatot.
- az áldozat erre irányuló írásos hozzájárulása esetén, az azonosító adatlap egyidejű megküldésével, haladéktalanul értesíti a Családbarát Ország Nonprofit Közhasznú Kft. által működtetett Országos Kríziskezelő és Információs Telefonszolgálatot (a továbbiakban: OKIT),
- ha az emberkereskedelem áldozataként azonosított személynek egészségügyi ellátásra van szüksége, - az áldozat írásos beleegyezése esetén - az áldozatot az egészségügyi alapellátást biztosító szervhez irányítja.

- amennyiben az azonosító beszélgetés alapján valószínűsíthető, hogy az emberkereskedelem áldozataként azonosított személy gyermek, az azonosítást végző szerv haladéktalanul hatósági eljárást kezdeményez.

A Család és Gyermekjóléti Központ működési rendje

A Család- és Gyermekjóléti Központ munkarendje a naptári évhez igazodik. A szakalkalmazottak beosztása úgy kerül kialakításra, hogy a nyitva tartás ideje alatt az ellátás folyamatos legyen.

Működési területe: Család- és Gyermekjóléti Központ működési területe a Szentendrei járás közigazgatási területe

Család- és Gyermekjóléti Központ nyitvatartási ideje: hétfőtől – péntekig: 8-16 óráig.

A szakmai egység szolgáltatásairól, nyitva tartásának, ügyeletének rendjéről, illetve annak változásairól tájékoztatást kap a járás településeinek polgármesteri hivatalai, a települések lakosai, valamint a jelzőrendszer tagjai.

Kapcsolattartási ügyelet: az adott év – munkanapjain – 2 órás időtartamban – a hatósággal, a bírósággal, a szülővel és a gyermekkel/gyermekkel előre egyeztetett időpontban zajlik. Hétvégén igény szerint hatóság, illetve a bíróság végzése alapján.

Helyszín: Szentendre, Szentlászlói út 89.

Telefonos készenléti szolgálat ügyeleti ideje: *munkanapokon este 16-órától–reggel 8 óráig*
munkaszüneti napokon 0-24 óráig

Telefonszám: 06/20/364-08-27

A téli időszakban – amely november 1-jétől a következő év április 30-áig terjedő időszak -, valamint a vörös kód kiadása esetén a készenléti ügyelet telefonja a nap 24 órájában üzemel.

A Szociális és Gyermekvédelmi Főigazgatóság által működtetett 06 80 630155 telefonszám a nap 24 órájában ingyenesen hívható.

Vörös kód esetén az illetékes regionális diszpécser szolgálat

Menhely Alapítvány Diszpécser szolgálat: +36-1-338-41-86/1

A szolgáltatás igénybevétele

A család-és gyermekjóléti központ szolgáltatásainak igénybevétele önkéntesen, valamint a törvény által előírt hatósági intézkedéshez kapcsolódó kötelező együttműködés formájában történik. A szolgáltatás igénybevétele térítésmentes.

A belső ellenőrzés rendje:

A Család- és Gyermekjóléti Központ belső ellenőrzése folyamatos. Az ellenőrzésért a szakmai vezető felelős. Az ellenőrzés célja a szakmai munka hatékonyságának javítása, az intézmény működése során felmerülő hibák, hiányosságok jelzése és javítása.

A szakmai munka ellenőrzésének módszerei:

- A heti team megbeszélés folyamatos szakmai kontrollt biztosít
- Gyermekvédelmi nyilvántartási rendszer dokumentációjának ellenőrzése negyedévente
- Munkanapló ellenőrzése
- Esetelosztás hetenként
- Kimutatás az ellátásról a naptári év végén
- Írásos összefoglaló - beszámoló a naptári év végén

A munkanaplót és a forgalmi naplót a vezető ellenőrzéskor szignálja. Az ellenőrzés ütemterv alapján történik, amely a naptári év március 31-ig kerül meghatározásra. Az ellenőrzés tapasztalatait a szakalkalmazottakkal ismertetni kell, akik erre reflektálhatnak.

Az intézmény általános működési rendje

A munkaidő beosztás-kliensfogadás rendje

Az intézmény munkarendje a naptári évhez igazodik. A szakalkalmazottak beosztása úgy kerül kialakításra, hogy a nyitva tartás idején az ellátás folyamatos legyen.

Az intézmény dolgozói heti 40 órás munkaidőben végzik munkájukat, amely alól kivételt képez azon személyek köre, melyek részmunkaidőben, illetve megbízási szerződéssel kerülnek foglalkoztatásra. Adott munkakörre vonatkozó munkarendet a személyre szabott munkaköri leírás tartalmazza. A munkaidőt a kinevezési okmányban megjelölt munkavégzés helyszínén kell letölteni. A kötött rend mellett biztosítani szükséges a heti munkaidőkeretnek a felét kötetlen munkaidő-beosztás keretében, a személyes segítő munka, illetve az adatgyűjtés helyszínén való elvégzéséhez. A kötetlen munkaidő keretében területi munka maximum 8.00-18.00 között végezhető a szakmai vezetővel történt egyeztetést követően. A kötött munkaidő alatt minden dolgozó köteles pontosan és munkára kész állapotban megjelenni. Ilyenek minősül: ügyeleti munka, helyettesítési beosztás, készenléti szolgálat, munkaértekezlet, team, esetmegbeszélés, esetkonferencia, gyámhivatali tárgyalások szupervízió, belső továbbképzés, és minden olyan egyéb rendezvényen, melyen a megjelenés kötelező jellegét az intézményvezető, valamint a szakmai vezető előírja.

A Dunakanyari Család- és Gyermekjóléti Intézmény családsegítő/esetmenedzser munkatársai – ügyeleti beosztásban meghatározott időpontokban - kötelesek az intézményben tartózkodni, az ügyeletet ellátni. Térségi ellátás esetén a térségben meghatározott időpontban és helyen kötelesek tartózkodni.

Az ügyeleti idő alatt: fogadják klienseiket, valamint az új klienseket, vezetik a forgalmi naplót, szükség esetén azonnali intézkedéseket látnak el, felelősséggel fogadják munkatársaik klienseit, feljegyzik és átadják az üzeneteket. Ügyeleti idő alatt az intézmény székhelyén szakmai egységenként két-két szociális szakember benntartózkodása szükséges arra az esetre, ha egyiknek el kell hagynia az épületet. Az ügyeleti időben eltávozni a vezető engedélyével lehet.

Minden dolgozó köteles a munkaidejének kezdetén, munkavégzésre készen, a munkavégzés helyén megjelenni, valamint késését az intézményvezető felé jelezni.

Az intézményvezető - és amennyiben a szakmai vezető önálló munkakörként látja el feladatát – a szakmai vezető rugalmas munkarendben dolgoznak, de a napi nyolc órás munkaidő számukra is kötelező jellegű.

Az egyes munkakörökben az intézményvezető a szakmai vezetők javaslata, véleménye alapján eltérő munkarendet - érintve a munkavégzés helyszínét is - rendelhet el munkaszervezési okból, munkavállaló családi problémájának megoldása érdekében

Az intézmény dolgozói a munkában eltöltött időt jelenléti íven kötelesek vezetni. Az intézményben a munkaközi szünet nem kerül külön ledolgozásra, az a munkaidő részét képezi. Munkaidő vagy nyitvatartási idő után az intézménybe tartózkodni csak az intézményvezető hozzájárulásával lehet.

A közalkalmazotti és egyéb munkavégzésre irányuló jogviszony létrejötte

A Dunakanyari Család-és Gyermejkölési Intézmény feladatait elsősorban a vele közalkalmazotti jogviszonyban álló közalkalmazottak látják el, azonban egyes feladatok (tanácsadó) más (megbízási szerződés) jogviszonyban is elláthatók. A közalkalmazotti jogviszony határozatlan/határozott időre történő kinevezéssel jön létre. Közalkalmazotti jogviszony helyettesítés céljából, vagy meghatározott munka elvégzésére, illetve feladat ellátására határozott időre történő kinevezéssel is létesíthető. Új dolgozóknak kötelezően tűz- és munkavédelmi oktatáson kell részt venniük, továbbá írásban nyilatkozniuk kell a hatályos szabályzatok megismeréséről.

Pályáztatási rendszer

A közalkalmazottak jogállásáról szóló 1992. évi XXXIII. tv. (Kjt.) értelmében közalkalmazotti jogviszonyt csak pályáztatás útján lehet betölteni az intézménynél, mely alól a kivételeket a Kjt., valamint a végrehajtási rendelet határoz meg. Kivétel a munkavégzést, a feladatellátást veszélyeztető eseteket.

Gyakornoki rendszer

Intézményünkben a törvény által meghatározott gyakornoki rendszer működik, melynek részletes tartalmát, a Gyakornoki szabályzat tartalmazza, melyet az intézmény vezetője készít el.

Az intézmény dolgozóinak díjazása, munkába járás, a munkavégzés költségeinek megtérítése, valamint cafetéria, munkaruha juttatások. A munka díjazására vonatkozó megállapodásokat munkaszerződésben, vagy kinevezési okiratban kell rögzíteni a vonatkozó jogszabályok rendelkezéseinek megfelelően.

A munkába járás költségeit a jogszabályban meghatározott százalékban köteles megtéríteni a munkáltató. Amennyiben a költségtérítésben részesülő munkavállalónak a munkába járás körülményeiben változás következik be, azt köteles az intézményvezető részére 15 napon belül jelenteni. Amennyiben ennek nem tesz eleget, a jogosulatlanul felvett költségtérítés erejéig visszafizetési kötelezettsége keletkezik.

A dolgozóknak a munkakörükkel összefüggő – helyi közlekedést igénylő – feladatellátásért **utazási költségei megtérítésére** az intézmény helyi közlekedési bérletet biztosít, a fenntartó által költségvetésben jóváhagyott összegben. A jogosultság az intézménnyel való jogviszony megszűnésével, valamint fenntartói döntés következtében megszűnik. A munkába járással és munkavégzéssel kapcsolatosan biztosított bérlet, utazási igazolás pótlására nincs mód. A társult településeken végzett munkavégzés során saját gépjárművet rendszeresen hivatali célra is használó munkatársak a használat során felmerült utazási költségeiket - nyilvántartás alapján - elszámolhatják a fenntartó által költségvetésben is jóváhagyott esetben. Egyéb esetben a jelenlegi intézményi struktúrában - a munkáltató a munkavégzéshez tömegközlekedést igénybe vevő munkatársak utazási költségeit 100%-ban téríti. Struktúraváltás esetén az utazási költségtérítés újra szabályozása szükséges.

Munkaruha juttatás - külön szabályzatban foglaltak szerint - a költségvetésben a fenntartó döntése által meghatározott összegben adható.

Cafetéria figyelemmel az intézményi költségvetésre, fenntartó által engedélyezett és meghatározott összegben adható.

Kártérítési kötelezettség – anyagi, erkölcsi felelősség

A munkavállalók és az intézményvezető kártérítési felelősségére a hatályos jogszabályok az irányadóak. A munkavállaló köteles megtéríteni a kárt, a megőrzésre átadott, visszaszolgáltatási vagy elszámolási kötelezettséggel átvett olyan dolgokban bekövetkezett hiány esetén, amit kizárólagosan, vagy időszakosan használ vagy kezel. Ennek tényét minden esetben írásba kell foglalni, melyet a munkavállaló aláírásával igazol. Ez vonatkozik az eseti kérelem alapján az intézményből kivitt valamennyi dologra is.

Azon személyeket, akik az intézményen belül pénzt, értékpapírt és egyéb értéktárgyat kezelnek, felelősség terheli, melyet a felelősségvállalási nyilatkozat aláírásával igazolnak.

Az intézmény valamennyi dolgozója felelős a berendezési és a felszerelési tárgyakért, azok rendeltetésszerű használatáért, megóvásáért. Szándékos károkozás esetén az intézmény kártérítési igénnyel lép fel. Az intézmény eszközeit és berendezési tárgyait (pl. telefon, fénymásoló gép, stb.), a dolgozók magánjelleggel nem használhatják. Ettől eltérni az intézményvezető külön szóbeli engedélye alapján lehetséges. Az engedély nélkül történő használat során keletkezett károkért a dolgozó vétkességre való tekintet nélkül felel.

Az intézményből bármilyen tárgyi eszközt csak az intézményvezető engedélyével, átvételét - vissza hozatalát az erre a célra rendszeresített füzetben dátummal, aláírással az eszközt elvívő munkatárnak hitelesíteni kell. Az engedély nélkül történő elvitel, használat során keletkezett károkért a dolgozó vétkességre való tekintet nélkül felel.

A nem az intézmény tulajdonát - a munkatárs által behozott - képező eszközökért, anyagokért az intézmény felelősségét nem vállal. A vagyoni védelem szabályait részleteiben a vagyoni védelmi szabályzat szabályozza.

Családsegítők, esztanmenedzserek, tanácsadók, szociális asszisztensek a központi elektronikus igénybevevői nyilvántartásban adatrögzítést végeznek. (továbbiakban adatszolgáltatásra jogosultak). Az adatszolgáltatásra jogosultak kötelessége az Szt-ben, illetve a Gytv-ben meghatározott adatokat szociális szolgáltatás és gyermekjóléti alapellátás esetében legkésőbb az igénybevitel napját követő első munkanap 24 óráig rögzíteni az igénybevevői nyilvántartásba: a KENYSZI-TEVADMIN rendszerben. Szükséges adattartalommal vezeti a GYVR elektronikus felületet. Az adatrögzítés határidőre történő elmulasztása szabálytalanságnak minősül. Amennyiben a szabálytalanság okán az intézményt kár éri – és az a hatályos jogszabályban foglalt feltételeknek megfelel – a mulasztást elkövető munkavállaló kártérítésre kötelezhető.

Az intézmény minden dolgozójának alapvető feladata közé tartozik, hogy az egészségük és testi épségük megőrzéséhez szükséges ismereteket elsajátítsa, baleset vagy ennek veszélye esetén a szükséges intézkedéseket megtegye, egyben haladéktalanul értesítse a közvetlen felettesét.

Az intézmény dolgozója, illetve a vele közös háztartásban élő hozzátartozója a nyújtott szolgáltatást igénybevevővel tartási-, életjáradéki- és öröklési szerződést 1 évig nem köthet, annak gyámjaként, gondnokaként - kivéve a jogszabályban meghatározott eseteket - nem jelölhető ki.

A munkavégzés teljesítése, munkaköri kötelezettségek, hivatali titok megőrzése

A munkavégzés az intézményvezető által kijelölt munkahelyen a munkaköri leírásban foglaltak alapján történik

A dolgozó köteles a munkaköri leírásában szereplő munkát képességei kifejtésével, az elvárható szakértelemmel és pontossággal végezni, a hivatali titkot megtartani.

Nem közölhet - az intézmény valamennyi munkatársa - illetéktelen személlyel olyan adatot, tény, körülményt, amely a munkaköre betöltésével összefüggésben jutott tudomására, és amelynek közlése az intézményre, munkáltatóra, fenntartóra vagy más személyre hátrányos következménnyel járhat, - mennyiben adott esetben, jogszabályban előírt adatszolgáltatási kötelezettség nem áll fenn. A hivatali titok megsértése vétkes magatartásnak minősül. Az intézménynél hivatali titok az, ami nem minősül sem közérdekű, sem közérdekből nyilvános adatnak.

Szabadságolás, helyettesítés, munkakör átadás rendje

A dolgozó évi rendes szabadságának mértékére a közalkalmazottak jogállásáról szóló többszörösen módosított 1992. évi XXXIII. törvény előírásai az irányadók.

A szabadságolási terv elkészítése, annak benyújtása szakmai egységenként a szakmai vezető feladata. A szabadságolási terv –elsősorban a nyári időszakra – elkészítési határideje minden év május 15.-e. A szabadság, rendkívüli és fizetés nélküli szabadság engedélyezésére az intézményvezető jogosult. A dolgozókat megillető, és kivett szabadságról nyilvántartást kell vezetni. A szabadság nyilvántartásáért az ügyintéző /szociális asszisztens a felelős.

Tervezhető szabadságot a vezetőnek minimum két héttel előbb, rendkívüli szabadság, ügyeleti csere esetében minimum két nappal előtte be kell jelenteni, hogy a működés átgondolt és zavartalan legyen.

Betegség esetén a távollét bejelentése a vezető otthoni, ill. mobiltelefonjára is történhet, de legkésőbb a munka megkezdése előtt egy órával jelezni kell az intézményből való távolmaradás okát. Történhet telefonon, személyesen, vagy családtag üzenete útján.

Szabadság kivételével, munkaidő alatt valamennyi munkatársnak mobiltelefonon történő elérhetőséggel kell bírnia. Elérhetőség hiányában szabadság kiírására kerül sor. Rendszeresen felmerülő elérhetetlenség munkajogi következményekkel jár: figyelmeztetés, fegyelmi.

A szabadidős programok biztosításáért- amennyiben az olyan szombatra, vagy vasárnapra esik, mely nem minősül munkanapnak -, külön szabadnap kerül kiadásra a munkavállalónak. A szabadnapot a dolgozó az elvégzett munkát követő 2 hónapon belül érvényesítheti, ettől eltérni csak indokolt esetben az intézményvezető hozzájárulásával lehet.

A helyettesítés rendje

Az intézményben folyó munkát a dolgozók időleges vagy tartós távolléte nem akadályozhatja. A dolgozók távolléte esetén a helyettesítésről az intézményvezető jóváhagyásával az adott szakmai egység vezetője gondoskodik. Az intézményen belüli helyettesítés rendjét az intézmény vezetője belső helyettesítési szabályzatban szabályozza.

A helyettesítés megszervezése, valamint a folyamatos szakmai munka biztosítása végett, távollétét, akadályoztatását a munkavállalónak minden esetben jelezni kell. A helyettesítő személy, csak azonos munkakört betöltő és megfelelő szakmai képesítéssel rendelkező személy lehet.

Munkakörök, feladat átadása:

Az intézmény vezetőállású dolgozóinak, szakalkalmazottainak munkakör, feladat-ellátási terület, feladatellátás átadásáról, illetve átvételéről jegyzőkönyvet kell felvenni.

A jegyzőkönyv tartalma:

- Átadás átvétel időpontja

- Munkakörrel, feladattal kapcsolatos tájékoztatás, fontosabb adatok
- A folyamatban lévő konkrét ügyek
- Átadó, átvevő észrevételei
- Jelenlévők aláírása
- Vezető esetében a vezetett terület értékelésére
- Az átadást a munkakör, feladat változást megelőző 15 napon belül be kell fejezni. Az átadás átvétel lefolytatásáért a munkakör szerinti szakmai vezető gondoskodik.

Az intézménnyel közalkalmazotti jogviszonyban álló dolgozók továbbképzése

Az intézmény a felsőfokú-, valamint középfokú tanulmányok folytatásában azokat a dolgozókat támogatja, akiknek munkakörük betöltéséhez nélkülözhetetlen a képzés által nyújtott képesítés megszerzése. Tanulmányi munkaidő kedvezményre csak abban az esetben kerülhet sor, ha tanulmányi szerződés vagy megállapodás megkötésére került sor.

Továbbképzés

A személyes gondoskodást végző szakalkalmazottak továbbképzésre kötelezettek. A személyes gondoskodást nyújtó intézmény vezetője éves továbbképzési tervet köteles készíteni, egyben köteles a tervben szereplő munkavállaló számára a továbbképzésen való részvétel idejére munkaidő kedvezményt biztosítani, erre az időre távolléti díjat fizetni, a továbbképzés részvételi díját részben vagy egészben viselni, helyettesítéséről gondoskodni. A továbbképzés költségeinek mértéke a költségvetésben rendelkezésre álló összeg, és a jelentkezők számának alapján kerül meghatározásra.

Éves munkaterv

A szakmai egységek vezetői, valamint az intézményvezető feladataiknak végrehajtására munkatervet készítenek.

A munkatervnek tartalmaznia kell:

- a feladatok konkrét meghatározását
- a feladatok végrehajtásáért felelős(ök) megnevezését
- a feladat végrehajtásának határidejét
- az ellenőrzések, beszámoltatások rendjét
- végrehajtásra vonatkozó tájékoztatási kötelezettséget

A munkatervet a szakmai egységek dolgozóival ismertetni kell. Az intézmény vezetője, a szakmai vezetők a munkatervek végrehajtását folyamatosan ellenőrzik és értékelik.

A szakmai munka ellenőrzése

Az ellenőrzések célja egyrészt a hibák feltárása, másrészt a szakmai munka hatékonyságának növelése. Az intézmény belső ellenőrzésének megszervezéséért, rendszerének kialakításáért az

intézmény vezetője a felelős. Az ellenőrzés területe, tartalma, ütemezése és módszere a munkatervben kerül meghatározásra, melytől indokolt esetben el lehet térni. Az munkatervben nem szereplő, eseti ellenőrzések lefolytatásáról az intézmény vezetője dönt. Az ellenőrzés tartalmát, módját a munkaterv és az ellenőrzési szabályzat tartalmazza.

A kapcsolattartás rendje

Az intézmény valamennyi szakmai rendezvényéről, szakmai fórumairól tájékoztatást küldenek az intézmény vezetőjének, engedélyeztetés, illetve jóváhagyás céljából. A jogszabályokban kötelezően előírt szakmai rendezvényekről emlékeztetőt kell készíteni, melyet meg kell küldeni a jogszabályban nevesített szerveknek, személyeknek.

Belső kapcsolattartás

Az intézmény feladatainak hatékonyabb ellátása érdekében a szervezeti egységek egymással szoros, mellérendeltségi kapcsolatban vannak. Együtműködésük alapelve, hogy a szervezeti egységek feladataik ellátása során egymást tájékoztatva, véleménynyilvánítással segítve és intézkedéseiket összehangolva kötelesek eljárni. Az együtműködés során a szervezeti egység vezetőjének minden olyan intézkedésénél, mely egy másik szervezeti egység működési területét is érintő egyeztetési kötelezettsége van.

Külső kapcsolattartás

Az eredményesebb működés elősegítése érdekében az intézmény szakmai szervezetekkel, társintézményekkel, gazdálkodó szervezetekkel köteles együtműködni, melynek keretében megállapodás köthető. Emellett együtműködhet olyan gazdálkodó szervezetekkel, amelyek mind anyagilag, mind erkölcsileg segíthetik a szakmai munka ellátását.

Aláírási és utalványozási jog gyakorlása

Az intézményvezető általános képviseleti joga alapján minden ügyiratot jogosult egyedül kiadványozni. Távollétében, illetve a szakmai egységében kizárólag szakmai ügyiratok esetében - a kiadványozási jog a szakmai egység vezetőjét illeti meg.

Utalványozási jog

Utalványozási jog a felmerült költségek és a működéshez szükséges összegek, valamint a házipénztár által kifizetendő összegek engedélyezésére való jogosultságot jelenti.

Az utalványozási jog az intézményvezető jogköre a házipénztár kezeléséről a megbízott dolgozó köteles gondoskodni.

Bélyegző használata, iratkezelés

Az intézményi bélyegző (hosszú fejbélyegző és körbélyegző) a különböző okiratok, utalványok hitelességét igazoló eszköz. Az intézmény körbélyegzőjét csak a vezető és a bélyegző használatával megbízott munkatársak használhatják.

A Dunakanyari Család- és Gyermejjóléti Intézmény által használt bélyegzők lenyomatait külön nyilvántartás tartalmazza, amelyben a bélyegzőt használó személyek aláírással dokumentálnak.

A küldeményeket a beérkezés napján – de legkésőbb az azt követő munkanapon – a vezetői szignálás után a beérkezés sorrendjében iktatni kell.

Iktatni kell a beérkező küldemények mellett, a hivatalból kezdeményezett valamennyi ügyiratot. Az intézményben érkező és kimenő levelek iktatását az erre a célra kijelölt személy végzi. A beérkező levelek felbontására és szignálására az intézményvezető jogosult, távollétében az szakmai vezetők, illetve az ezzel megbízott személy. A személyesen benyújtott iratok átvételének igazolása az irat másolaton vagy átadókönyvben történik.

Az intézmény létesítményeinek, helyiségeinek és tárgyi eszközeinek használati rendje

Az intézmény munkatársainak, az intézményt felkeresőknek, a szolgáltatást igénybevevőknek, a külsőként munkát végző személyeknek tiszteletben kell tartaniuk az intézményben lévő helyiségek és tárgyak használati rendjét. Az intézmény székhelyének irodáiban, területi irodájában és a nyitva álló helyiségeiben idegen személy nem maradhat egyedül. A kliensek a kliensváróban, a vendégek az arra kijelölt helyiségekben tartózkodhatnak.

Az intézmény berendezéseit, felszerelésit, tárgyi eszközeit csak az intézmény dolgozói használhatják. Indokolt esetben – felügyelet mellett - használhatják a kliensek is. Az intézményből bármilyen tárgyi eszközt csak az intézményvezető engedélyével, átvételét - vissza hozatalát az erre a célra rendszeresített füzetben dátummal, aláírással az eszközt elvivő munkatársnak hitelesíteni kell. A nem az intézmény tulajdonát - a munkatárs által behozott - képező tárgyi eszközökért, anyagokért az intézmény felelősségét nem vállal. Az intézmény épületeit, helyiségeit, tárgyi eszközeit rendeltetésüknek megfelelően kell használni. A vagyonvédelem szabályait részleteiben a vagyonvédelmi szabályzat szabályozza.

Az intézményben folytatható reklámtevékenység rendje

Az intézményben reklámhordozó anyag, bármilyen hirdetés csak az intézményvezető és a szakmai vezetők engedélyével helyezhető ki. A reklámhordozó anyag nem ösztönözhet erőszakra, a személyes vagy közbiztonság megsértésére, a környezet, a természet károsítására, nem lehet félelmet keltő, valamint politikai tartalmú reklámanyag.

A sajtó és a tömegtájékoztató szervek részére adott nyilatkozatok és publikációk rendje

Az elektronikus és írott sajtó képviselőinek adott mindennemű felvilágosítás nyilatkozatnak minősül.

Az intézményt érintő kérdésekben a tájékoztatásra, illetve nyilatkozat adásra az intézményvezető, vagy az általa meghatalmazott személy jogosult.

A közölt adatok, információk szakszerűségéért, pontosságáért a nyilatkozó személy felel.

A nyilatkozat megtételekor minden esetben tekintettel kell lenni a hivatali titoktartásra, az etikai szabályokra és az adatvédelmi szabályokra, az intézmény jó hírnevére és érdekeire.

Nem adható nyilatkozat olyan ügygel és körülménnyel kapcsolatban, amelynek idő előtti nyilvánosságra hozatala az intézmény tevékenységében zavart, az intézménynek erkölcsi,

anyagi kárt okozna, illetve a kliens segítőfolyamatának kimenetelét károsan befolyásolná, illetve a döntés nem a nyilatkozattevő személy hatáskörébe tartozik

A nyilatkozattevő köteles a vele készült felvételt, írásos anyagot a közlés előtt áttanulmányozni, és amennyiben nem tartja elfogadhatónak, a közlését megtagadni. Külföldi sajtószerveknek minden esetben csak a felettes szerv engedélyével adható nyilatkozat.

Az intézmény nevében, illetve az intézményre való hivatkozással intézményi források, adatok és egyéb szakmai tevékenységek eredményei, eseményei közzétételére (publikálására) a munkavállaló csak az intézmény vezetőjének írásbeli engedélye alapján jogosult. Valamennyi publikáció egy példányát kötelezően az intézmény rendelkezésére kell bocsátani. Az intézmény munkavállalója konferencia előadást, ismertetőt, médiaszereplést csak az intézményvezető engedélye alapján vállalhat.

Munkavégzés rendkívüli helyzet esetén

Az intézmény működésében rendkívüli eseménynek kell minősíteni minden olyan előre nem látható eseményt, ami a feladatellátást akadályozza, illetve a szolgáltatást igénybe vevők és a dolgozók biztonságát és egészségét, valamint az intézmény épületét, felszerelését veszélyezteti.

Rendkívüli eseménynek minősül különösen:

- közrendet sértő, veszélyeztető esemény, vagy arra utaló esemény, magatartás
- több személyt sújtó, vagy nagy anyagi kárt okozó elemi csapás
- intézmény vagyonában bekövetkezett, jelentős értéket meghaladó kár
- tüzeset vagy robbantás, amelynek kárértéke jelentős, valamint sérülést, illetve halálesetet okoz
- környezetet jelentősen szennyező, emberi egészségre is káros föld-, víz- és légszennyezés.
- intézmény területén, illetve tevékenységi körében történt fegyverhasználat
- minden olyan műszaki zavar, amely az alaptevékenységet veszélyezteti
- minden olyan egyéb jellegű esemény, amely az intézmény rendeltetésszerű működésének szándékos megzavarására irányul

Amennyiben az intézmény bármely dolgozójának, szolgáltatást igénybe vevőnek az intézmény épületét, vagy a benne tartózkodó személyek biztonságát fenyegető rendkívüli eseményre utaló tény jut tudomására, köteles azt haladéktalanul közölni az intézmény vezetőjével, illetve a szakmai vezetővel, akiknek a rendkívüli esemény esetén az emberi élet és javak mentése érdekében haladéktalanul intézkednie kell. Egyidejűleg gondoskodnia kell arról, hogy az eseményről az intézkedésre hivatott szervek, valamint a fenntartó mielőbb értesüljenek.

Rendkívüli esemény az is, amikor a munkavállaló külső ok miatt nem tud eljutni munkavégzésének helyére (pl. tömegközlekedési sztrájk, közlekedési akadály, árvíz). Ilyen esetben dönthet a munkavállaló a fizetett szabadnap kivétele, vagy igazolt távollét mellett

díjazás nélküli időről. A kieső munkaidő ledolgozására nincs lehetőség. A választott lehetőségről a szakmai vezetőt, intézményvezetőt írásban tájékoztatni kell.

Az intézmény közösségi portálja

Az Dunakanyari Család-és Gyermejkölési Intézmény saját közösségi portállal rendelkezik, melyen csak és kizárólag az intézmény működésével kapcsolatos események, programok és a velük kapcsolatos információk helyezhetők el. Fénykép csak és kizárólag az érintett személy, vagy törvényes képviselőjének hozzájárulásával helyezhető el. A közösségi portál reklám tevékenység céljára nem használható.

Gyakorlati hely biztosítása Az intézményben szakmai gyakorlatot töltő hallgató csak az intézményvezető engedélye alapján tartózkodhat. A hallgató intézményi befogadó lapját az intézmény vezetője, vagy az általa meghatalmazott személy írhatja alá. A befogadó lap egy példányát meg kell küldeni a terepgyakorlatosokról nyilvántartást vezető dolgozó részére. A hallgatónak meg kell ismernie és be kell tartania az intézmény Házirendjét, fontosabb belső szabályzatait. A hallgató által készített írásos záró beszámoló anyag a kijelölt tereptanár engedélye nélkül nem kerülhet leadásra az oktatási intézmény felé. A hallgató munkáját segítő tereptanár kijelölés az intézményvezető hatásköre.

Utasítási jogkör

Az egész intézményre kiterjedő utasítást az intézmény vezetője jogosult írásban/szóban kiadni. A szakmai vezető csak saját hatáskörben és a vele függelmi kapcsolatban álló dolgozó részére adhat névre szóló utasítást. Az intézményvezető, vagy szakmai vezető jelölik ki a munkafeladat felelősét, több munkatárs közreműködése esetén, pedig felelős irányítóját. Kijelölésnek tekintendő a munkaköri leírás, vagy a beérkezett ügyiratnak az illetékes vezető részéről névre történő kiszignálása is.

Dohányzás intézményen belüli szabályozása

Az intézmény székhelyének, területi irodájának, nyitva álló helyiségeiben, udvarán, valamint az épület bejáratától számított 5 méteren belül tilos a dohányzás. A tiltást tartalmazó piktogramot jól látható helyen ki kell függeszteni. A dohányzás szabályaira vonatkozó előírást megszegő dolgozó esetében a kiszabott pénzbüntetés a dolgozó személyét terheli, a munkáltató általi felelősségre vonás terhe mellett. A dohányzással kapcsolatos szabályok betartásáért és betartatásáért az intézményvezető és a szakmai vezetők felelnek.

Adatkezelés, adatszolgáltatás rendje

Az intézményben az adatkezelés és adatszolgáltatás során biztosítani kell, hogy a jogszabályok alapján vezetett nyilvántartásokat, adatokat törvényesen, biztonságosan követelményeit az intézmény munkatársai betartsák. Az adatkezelés és az adatszolgáltatás rendjét az adatkezelési szabályzat tartalmazza.

Érdekvédelem, intézményi fórumok

Alkalmazotti testület: Dunakanyari Család- és Gyermekjóléti Intézmény alkalmazottai

Intézményi szakmai testület: Dunakanyari Család- és Gyermekjóléti Intézmény szak alkalmazottai

Szakmai egységek testülete: Szakmai egységek szak alkalmazottai

Vezetői Testület: Intézményvezető, Szakmai vezetők

Közalkalmazotti Tanács: Az intézmény munkatársai által választott dolgozók.

Teamek szerkezete

Intézményi team: havonta egy alkalommal, egész intézményt érintő témák, esetek

Szakmai egységek szakmai teamje: hetente egy alkalommal

Vezetői értekezlet: hetente egy alkalommal

Szupervízió: havonta egy alkalommal

Vezetői értekezlet

A szakmai egységek vezetői egymás feladatkörét érintő kérdésekben együttműködnek, egymás munkáját támogatják, egymást rendszeresen informálják a feladatkörükbe tartozó, továbbá az Intézmény egészét érintő kérdésekről. Heti rendszerességgel az intézményvezető hívja össze, az értekezletről emlékeztető feljegyzést kell készíteni, melynek 1 példányát az intézményvezető, 1-1 példányát a szakmai vezetők kapnak meg.

- Segítik egymást a közép és hosszú távú intézményi stratégia kialakításában.
- Az intézményegységek vezetői informálják egymást az intézményegységek aktuális helyzetéről, problémáiról, terveiről.
- Konszenzust alakítanak ki az egész intézményt érintő aktuális kérdésekben.
- Körvonalazzák a havi intézményi szakalkalmazotti team témáit.
- Kialakítják, véleményezik az intézmény fejlesztési terveit.

Munka értekezlet

Az intézményvezető vagy a szakmai vezetők hívják össze.

Az értekezletek tárgya:

- Az eltelt időszakban végzett munka értékelése, következő időszak feladatainak meghatározása.
- Feltárja a hiányosságokat és azok felszámolásához megoldást keresés.
- Fejlesztő célú javaslatokat dolgoz ki.
- Esetmegbeszélések.
- Az intézmény működését és a munkavállalókat érintő aktuális kérdések, feladatok megtárgyalása.

Az értekezletet a szakmai vezetők koordinálják, melyről emlékeztető feljegyzést kell készíteni.

Dolgozói érdekképviselő

Az intézmény vezetése együttműködik az intézményi dolgozók törvényes szervezetével, a Közalkalmazotti Tanáccsal, amelynek célja a dolgozók érdekképviselése és érdekvédelme. Az intézmény működését segítő testület üléseiről emlékeztető jegyzőkönyvet kell készíteni. A Kjt.-ben előírt esetekben a vezető kikéri a dolgozók érdekvédelmi szervezetének véleményét is.

Az emlékeztető jegyzőkönyv tartalmazza:

- ülés időpontját
- megjelentek nevét
- tárgyalta napirendi pontokat
- tanácskozás lényegét
- hozott döntéseket.

Záró rendelkezések

A Szervezeti és Működési Szabályzat módosításának lehetőségei

- A működési szabályzat a szakalkalmazotti testület határozatával módosítható.
- A módosítás nem ütközhet az intézmény törvényi szabályozásaival.
- Módosító határozat olyan szakalkalmazotti testületi értekezleten hozható, ahol az intézményben dolgozó szakalkalmazottak legalább 75%-a jelen van.
- A működési szabályzat módosításához az intézményben dolgozó szakalkalmazottak legalább 51%-ának igen szavazata szükséges.
- A működési szabályzat módosítását kezdeményezheti:
 - az intézmény vezetője,
 - a Közalkalmazotti képviselő az általa képviselt testület nevében.
- A Szervezeti és Működési Szabályzat megtalálható és mindenki számára megtekinthető az intézmény könyvtárszekrényében.
- Az intézmény eredményes és hatékony működéséhez szükséges további rendelkezések: önálló szabályzatok, intézményvezetői utasítások az SZMSZ változtatása nélkül is módosíthatóak.

Hatálybalépés

Jelen módosított Szervezeti és Működési Szabályzat rendelkezései napjától lépnek hatályba.

A hatályba lépéssel egyidejűleg a napján elfogadott Szervezeti és Működési Szabályzat hatályát veszti.

Szentendre,

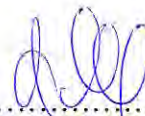

.....
dr. Mazán Katalin
Intézményvezető

1.sz. melléklet

Munkáltatói jogok részletes jegyzéke

1. Kinevezés
2. Besorolás
3. Átsorolás
4. Közalkalmazotti viszony megszüntetése
5. Kirendelés
6. Munkakörbe nem tartozó munkák elvégzésének elrendelése
7. Munkavégzésre irányuló további jogviszony engedélyezése, vagy a hozzájárulás megtagadása
8. Képzés, továbbképzés engedélyezése
9. Rendkívüli munkavégzés elrendelése
10. Anyagi juttatások megállapítása
11. Rendes szabadság kiadása
12. Rendkívüli szabadság kiadása
13. Utasítási jog, feladat meghatározás
14. Hátrányos jogkövetkezmény alkalmazása

2. sz. Melléklet

HÁZIREND

2019.

A házirend célja:

A házirend hatálya alá tartozó személyek alapvető jogainak és kötelezettségeinek szabályozása, különösen a szolgáltatásokat igénybevevők körének, a szolgáltatás térítési díjainak meghatározása, a szolgáltatások igénybevételének szabályozása, az igénybevevők jogvédelme, továbbá a tájékoztatással, az adatvédelemmel és a szociális munka etikai szabályaival kapcsolatos kérdések szabályozása.

A házirend területi hatálya kiterjed a Dunakanyari Család-és Gyermekjóléti Intézmény

Székhelyére: 2000 Szentendre Szentlászlói út 89.

Területi irodára: 2012 Budakalász, Budai út 31.

Az intézmény nyitva álló helyiségeire (lásd lejjebb)

A Házirend személyi hatálya: A Házirend a Dunakanyari Család- és Gyermekjóléti Intézmény munkatársaira, az intézményben munkavégzőkre és a szolgáltatást igénybe vevő kliensekre is kiterjed

Az intézmény neve: Dunakanyari Család- és Gyermekjóléti Intézmény

Az intézmény fenntartója: Dunakanyari Család- és Gyermekjóléti Intézményfenntartó Társulás

Működési területe:

Család-és Gyermekjóléti Szolgálat: Szentendre, Budakalász, Pilisszentlászló, Leányfalu, Tahitótfalu, Visegrád, Kisoroszi, Szigetmonostor, Pócsmegyer, Pilisszentkereszt.

Család és Gyermekjóléti Központ részéről: a Szentendrei járás közigazgatási területe

Székhelye: 2000 Szentendre, Szentlászlói út 89.

Az intézmény nyitva álló helyiségei:

- 2016 Leányfalu, Móricz Zs. út 124/a.
- **2011 Budakalász, Szentendrei út 26.**
- 2021 Tahitótfalu, Szabadság út 1/a.

- 2024 Kisoroszi, Hősök tere 1.
- 2017 Pócsmegyer, Kossuth L u. 27.
- 2015 Szigetmonostor, Árpád u.15.
- 2009 Pilisszentlászló, Szabadság tér 1.
- 2025 Visegrád, Széchenyi u. 11.
- 2098 Pilisszentkereszt, Forrás u. 7/f.

Az intézmény elérhetősége

Posta címe: 2000 Szentendre Szentlászlói út 89.

Család-és Gyermekjóléti Szolgálat

Család-és Gyermekjóléti Központ

Tel/fax 06-26-400-172

Tel/fax: 06-26-312-605

E-mail: szolgalat@dunakanyari.hu

E-mail: kozpont@dunakanyari.hu

Intézmény honlapja: www.dunakanyari.hu

Alapelveink:

- A szolgáltatások nyitottsága
- Változó szükségleteknek való megfelelés
- A szolgáltatás könnyű elérhetősége a lakosok számára
- Önségítés ösztönzése
- Egyének, csoportok, közösségek belső erőforrásainak aktivizálása
- Készségek, képesség fejlesztése
- Hozzáférhető, pontos írott információ a szolgáltatásról
- Adatvédelem
- A szolgáltatást igénybe vevők aktív részvétele
- A szolgáltatás segítse elő az önértékesítést
- Az ellátási területen élők önként vehetik igénybe
- Hatósági megkeresésre a törvényben előírtaknak megfelelően jár el
- A szociális segítő kapcsolat alapja az együttműködés

Az intézmény tevékenységi köre:

- Családsegítés
- Gyermekjóléti szolgáltatás
- Pszichológiai segítségnyújtás
- Jogi segítségnyújtás
- Fejlesztőpedagógia
- Telefonos készenléti ügyelet

- Utcai- lakótelepi szociális munka
- Kórházi szociális munka
- Kapcsolattartási ügyelet
- Óvodai és iskolai szociális segítő tevékenységet (2018.09.01-től)
- Mediáció (szaknévsor nélkül) – konfliktuskezelő szolgáltatás
- Szociális diagnózis készítése, felvevő esetmenedzser szolgáltatással
- Szociális képzés gyakorlati terepe

Család- és Gyermekjóléti Szolgálat

Családsegítés a gyermekjóléti szolgáltatás egy szolgáltató - a Család- és Gyermekjóléti Szolgálat - keretében működik. A család- és gyermekjóléti szolgálat ellátja a családsegítés a Szt. 64.§-a (4) bekezdés szerinti feladatait, valamint a Gyvt. 39. és 40. §-a szerinti gyermekjóléti szolgáltatási feladatokat.

A Család-és Gyermekjóléti Szolgálat célja: a szociális vagy mentálhigiénés problémák, illetve egyéb krízishelyzet miatt segítségre szoruló egyének, gyermekek, családok számára az ilyen helyzethez vezető okok megelőzése, a krízishelyzet megszüntetése, valamint az életvezetési képesség megőrzése céljából nyújtott szolgáltatás

Egyéb szolgáltatások

- Baba-mama klubok (igény szerint több településen)
- Ruhabörze (Budakalászon havonta, egyébként igény szerint)
- Álláskereső, (igény szerint)
- Tájékoztató előadás sorozat (szociális, Tb. stb.)
- Közösségfejlesztő programok (aktív résztvevő)
- Adományozás folyamatos szervezése
- Internet használat (péntek 15-17 óráig)
- Szabadidős programok

Család –és Gyermekjóléti Központ

Család-és Gyermekjóléti Központnak az a járasszékhely településen működő család-és gyermekjóléti szolgálat minősül, amely önálló intézményként, illetve szervezeti és szakmai szempontból önálló intézményegységként működik. A család és gyermekjóléti központ a gyermekjóléti szolgálatnak a 39. §, a 40. § (2) bekezdése és az Szt. 64. § (4) bekezdése szerinti általános szolgáltatási feladatain túl feladata a gyermek családban nevelkedésének elősegítése, a gyermek veszélyeztetettségének megelőzése érdekében a gyermek igényeinek és szükségleteinek megfelelő önálló egyéni, csoportos, és speciális szolgáltatásokat, programokat nyújt.

Speciális szolgáltatások

- utcai és –ha a helyi viszonyok azt indokolják –lakótelepi szociális munka,
- kapcsolattartási ügyeletet, ennek keretében közvetítői eljárás,
- kórházi szociális munka - ha a helyi viszonyok azt indokolják
- gyermekvédelmi jelzőrendszeri készenléti szolgálat,
- jogi tájékoztatásnyújtást,
- pszichológiai tanácsadás,
- fejlesztőpedagógiai szolgáltatás, tanácsadás,
- családkonzultáció, családterápia, családi döntéshozó konferencia
- óvodai és iskolai szociális segítő tevékenység (2018. 09.01.-től)
- Szociálisdiagnózis készítés, felvevő esetmenedzser szolgáltatással

A Család- és Gyermekjóléti Intézmény nyitvatartási rendje

Szentendre székhely- nyitvatartási ideje: **hétfő: 13-16 óráig.**

keddtől – péntekig: 8-16 óráig.

A családgondozók ügyeleti beosztását a munkarend tartalmazza.–Rendkívüli nyitva tartásról, ügyeleti beosztásról értesítést kapnak a Szentendrei járási polgármesteri hivatalai, az intézmények és a lakosság.

Kapcsolattartási ügyelet: az adott év – munkanapjain -a hatósággal, a bírósággal, a szülővel és a gyermekekkel előre egyeztetett időpontban zajlik. Hétfvégén igény szerint hatóság, illetve a bíróság végzése alapján.

Helyszín: Szentendre, Szentlászlói út 89.

Telefonos készenléti szolgálat ügyeleti ideje: munkanapokon este *16-tól – reggel 8 óráig*

munkaszüneti napokon 0-24 óráig

Telefonszám: 06/20/364-08-27

A téli időszakban – amely november 1-jétől a következő év április 30-áig terjedő időszak -, valamint a vörös kód kiadása esetén a készenléti ügyelet telefonja a nap 24 órájában üzemel.

A Szociális és Gyermekvédelmi Főigazgatóság által működtetett 06 80 630155 telefonszám a nap 24 órájában ingyenesen hívható

Vörös kód esetén az illetékes regionális diszpécser szolgálat

Menhely Alapítvány Diszpécser szolgálat: +36-1-338-41-86/1

A nyitva álló helyiségek ügyeleti rendje: Az ellátott települések polgármesteri hivatalaiban kifüggesztésre kerül. Az ügyeleti időn kívül csak egyeztetett időpontra visszahívott, valamint krízisben lévő ügyfeleket tudunk fogadni.

A kliensek az alábbi helyiségekben tartózkodhatnak

- ügyfélváró/terasz
- közösségi helyiség
- kliensek számára kialakított mellékhelyiség.

Az intézmény egyéb területeire kliens csak a munkatársak engedélyével léphet be. Vagyonvédelmi okok miatt az intézmény területén idegen személy csak engedéllyel tartózkodhat. Az intézmény minden dolgozója és a kliensek kötelesek betartani a munka-és tűzvédelmi szabályokat és a vagyonvédelmi előírásokat. Megszegésük fegyelmi felelősséget, illetve kártérítési kötelezettséget von maga után. A kliensek az okozott kárt a Polgári Törvénykönyv szabályai szerint kötelesek megtéríteni

Eszközhasználat:

Az ügyfelek telefon, fax, fénymásoló készüléket csak indokolt esetben, egészségi állapottal, kapcsolattartással, hivatalos ügyintézésel, álláskereséssel összefüggő esetekben használhatják.

Az intézmény egész területén tilos a dohányzás

Az intézmény székhelyének, területi irodájának, nyitva álló helyiségeiben, udvarán, valamint az épület bejáratától számított 5 méteren belül tilos a dohányzás. A tiltást jól látható piktogramok jelzik. A dohányzás szabályaira vonatkozó előírást megszegő dolgozó esetében a kiszabott pénzbüntetés a dolgozót, valamint a szolgáltatás igénybevevőt terheli. Munkavállaló esetén a munkáltató általi felelősségre vonás terhe mellett. A dohányzással kapcsolatos szabályok betartásáért és betartatásáért az intézményvezető és a szakmai vezetők felelnek.

Tűz, víz vagyongár esetén értesítendő: az intézmény vezetője, helyettese, illetve a fenntartó.

Az intézmény vezetője: dr. Mazán Katalin

Telefon: 06-20-339-68-37

Az intézmény területén alkoholt fogyasztani és alkoholos, illetve más tudatmódosító szer hatása alatti állapotban megjelenni tilos!

Az intézmény vezetője az önkéntesen igénybe vett ellátást szüneteltetheti, ha a jogosult a Házirendet súlyosan megsérti.

Panaszjog

Amennyiben az intézmény által nyújtott szolgáltatásokkal szemben a kliensnek kifogása, panasa merül fel, úgy írásban, vagy egyeztetett időpontban személyesen a szakmai vezetőhöz, illetve az intézményvezetőhöz fordulhat.

Sérelem esetén mind a dolgozó mind a kliensek panasszal élhetnek az intézmény vezetőjénél, valamint a gyermekjogi és ellátott jogi képviselőnél. A gyermekjogi és az ellátott - és betegjogi képviselő elérhetőségei a váróhelyiségben található kifüggesztve.

A szakmai vezető illetve az intézményvezető a panaszt 15 napon belül, krízishelyzetben azonnal kivizsgálja, és a panaszt az eredményről írásban tájékoztatja, megjelölve az esetleges további jogorvoslati fórum nevét és címét.

Az ügyfél panaszát helyben kivizsgálók köre.

1. szakmai vezető
2. az intézményvezető
3. a fenntartó

Amennyiben a jogsértés továbbra is fennáll:

1. Szakmai Etikai Kollégiumhoz,
2. Fogyasztóvédelemhez,
3. Ellátott jogi, Gyermekjogi képviselőhöz,
4. Pest Megyei Kormányhivatal Igazságügyi és Gyámügyi Főosztályához fordulhat.

A szolgáltatások igénybevétele

A Dunakanyari Család- és Gyermekjóléti Intézmény **szolgáltatásai térítésmentesek.**

Az intézmény által nyújtott ellátások igénybevétele módja:

- önkéntesen
- észlelő- és jelzőrendszeren keresztül
- együttműködési kötelezettség alapján.

A család-és gyermekjóléti szolgálat igénybevétele önkéntes az ellátást igénylő, illetve törvényes képviselője kérelmére történik. A hatósági intézkedés alapján elrendelt ellátás kötelező érvényű a szolgáltatást igénybe vevőre. A Család-és Gyermekjóléti Központ speciális szolgáltatásainak igénybevétele önkéntes, a hatósági intézkedés alapján elrendelt ellátás kötelező.

A szolgáltatás nyújtásában közreműködő személyek kötelesek nagy hangsúlyt fektetni a szolgáltatás nyújtásának minden fázisában az emberi méltósághoz való jog érvényesülésére.

A Szolgáltatásban dolgozók a szolgáltatás nyújtása során tudomására jutott adatokat - különösen a szolgáltatást igénybe vevők személyes és különleges személyes adatainak

vonatkozásában - köteles a mindenkori hatályos adatvédelmi jogszabályok rendelkezéseinek betartásával kezelni.

Az intézmény szolgáltatásairól, tartalmáról, az adatkezelés rendjéről, a munkatársak tájékoztatják az igénybe vevőt. A tájékoztatás megtörténtét a szolgáltatást igénybe vevő a tájékoztatási nyilatkozat aláírásával igazolja.

A szociális, gyermekjóléti és gyermekvédelmi szolgáltatók, intézmények ágazati azonosítójáról és országos nyilvántartásáról szóló jogszabályt alapján vezetett Igény bevevői nyilvántartásban a munkatársak, és a szakmai egységek vezetői kötelesek az intézménynél szolgáltatást igénybe vevők adatait az erre szolgáló, központi nyilvántartási rendszerben rögzíteni.

A szolgáltatásokat nyújtók segítő tevékenységük során tudomásukra jutó információk, magán üzleti vagy egyéb titkot köteles a jogszabály betartásával kezelni.

A szociális és gyermekvédelmi ágazatban foglalkoztatottakat megilleti az a jog, hogy személyét megbecsüljék, emberi méltóságukat és személyiségi jogaikat tiszteletben tartsák, tevékenységüket értékeljék és elismerjék.

A házirend betartása és betartatása minden dolgozó és kliens erkölcsi és anyagi felelősség melletti kötelessége.

Ha a szolgáltatást igénybe vevő a Szolgálat eljáró munkatársával szemben agresszív magatartást tanúsít, vagy alkoholos befolyásoltság alatt áll, a közvetlen vezető értesítése mellett a szolgáltatás - más jelentős érdekek sérelme nélkül – megtagadható.

A személyes gondoskodást nyújtó intézményekben foglalkoztatott személy, valamint a vele közös háztartásban élő közeli hozzátartozója személyes gondoskodásban részesülő személlyel tartási, életjáradéki, örökösödési szerződést a gondozás időtartama alatt – illetve annak megszűnésétől számított egy évig – **nem köthet**.

A házirend hatálya: A Dunakanyari Család – és Gyermekjóléti Intézmény munkatársaira és a szolgáltatást igénybe vevőkre terjed ki.

Hatályos:.

Szentendre,



.....
dr. Mazán Katalin

Intézményvezető

Legitimációs záradék

A Szervezeti és Működési Szabályzat módosításait a Közalkalmazotti Tanács és az általa képviselt testület véleményezte.

A Szervezeti és Működési Szabályzat módosítását az intézmény szakalkalmazotti testülete 2021-én elfogadta.

Szentendre,

.....
Ruskó Rita

Közalkalmazotti Tanács elnöke



.....
dr. Mazán Katalin

Intézményvezető

KIVONAT

Visegrád Város Önkormányzat Képviselő-testületének 2021. december 16-án megtartott nyílt üléséről készült jegyzőkönyvből

Visegrád Város Önkormányzat Képviselő-testülete egyhangúlag, 7 igen szavazattal, ellenszavazat és tartózkodás nélkül a következő határozatot hozta:

Visegrád Város Önkormányzat Képviselő-testületének 227/2021. (XII. 16.) határozata

A „Zöld-ház” külső homlokzat felújításának tervezésére érkezett árajánlatok elbírálásáról

Visegrád Város Önkormányzat Képviselő-testülete:

1. úgy dönt, hogy a „Zöld-ház” külső homlokzat felújításához szükséges tervdokumentáció elkészítésével a Stabil Mérnökiroda Kft-t (2500 Esztergom, IV. Béla király utca 4.) bízta meg a 2021. december 14. napján kelt árajánlata alapján, a tervezői művezetést az ajánlatból leszámítva bruttó 2.031.818 áron,
2. a „Zöld-ház” külső homlokzat felújításához szükséges tervdokumentáció elkészítésére Visegrád Város Önkormányzata 2021. évi költségvetéséről szóló önkormányzati rendelete biztosítja az általános tartalék kiadási előirányzat terhére,
3. felhatalmazza Eőry Dénes polgármestert, hogy a Stabil Mérnökiroda Kft-vel Visegrád Város Önkormányzat nevében a tervezési szerződést kösse meg.

Határidő: tervezési szerződés megkötése január 10.

Felelős: Eőry Dénes polgármester

Végrehajtásért felelős: dr. Szabó Ferenc jegyző

Eőry Dénes
polgármester

dr. Szabó Ferenc
jegyző

A kiadvány hiteles:
2021. december 16.

KIVONAT

Visegrád Város Önkormányzat Képviselő-testületének 2021. december 16-án megtartott nyílt üléséről készült jegyzőkönyvéből

Visegrád Város Önkormányzat Képviselő-testülete 6 igen szavazattal, ellenszavazat nélkül, 1 tartózkodással a következő határozatot hozta:

Visegrád Város Önkormányzat Képviselő-testületének 228/2021. (XII. 16.) határozata

A polgármesteri nyelvvizsgapótlék megállapításáról

Visegrád Város Önkormányzat Képviselő-testülete Eöry Dénes polgármester nyelvvizsgapótlékát 33.000 Ft-ban állapítja meg, a 2019-2021. évben keletkezett különbözetet, 190.845 Ft-ot személyi kiadási előirányzat terhére biztosítja.

Határidő: azonnal

Felelős: Schüssterl Károly alpolgármester

Végrehajtásért felelős: dr. Szabó Ferenc jegyző

Schüssterl Károly
alpolgármester

dr. Szabó Ferenc
jegyző

A kiadvány hiteles:
2021. december 16

KIVONAT

Visegrád Város Önkormányzat Képviselő-testületének 2021. december 16-án a nyílt ülés után megtartott zárt üléséről készült jegyzőkönyvéből

Visegrád Város Önkormányzat Képviselő-testülete egyhangúlag, név szerinti szavazással 7 igen szavazattal, ellenszavazat és tartózkodás nélkül a következő határozatot hozta:

Visegrád Város Önkormányzata Képviselő-testületének Z-229/2021. (XII. 16.) határozata

Visegrád 78 hrsz-ú belterületi ingatlan egy részének „Csekő ház”, 807 m² területnek, értékesítésére kiírt pályázat elbírálásáról

Visegrád Város Önkormányzat Képviselő-testülete:

1. elfogadja a Visegrád 78 hrsz-ú belterületi ingatlan egy részének „Csekő ház”, 807 m² területnek értékesítésére kiírt pályázatra benyújtott Fodor Károly [REDACTED] [REDACTED] szám alatti lakos ajánlattevő pályázatát,
2. a telekalakítás jogerőre emelkedését követően adásvételi szerződés köt, a pályázatában szereplő 17.500.000 forint áron, 10 % foglaló biztosításával, a pályázati kiírásban szereplő 60 nap ajánlati kötöttségen belül,
3. felhatalmazza a polgármestert az adásvételi szerződés megkötésére.

Határidő: a telekalakítás jogerőre emelkedésétől számított 15 nap a szerződéskötésre

Felelős: Eőry Dénes polgármester

Végrehajtásért felel: dr. Szabó Ferenc jegyző

Eőry Dénes
polgármester

dr. Szabó Ferenc
jegyző

A kiadvány hiteles:
2021. december 16.